



AZƏRBAYCAN RESPUBLİKASI
ELM VƏ TƏHSİL NAZİRLİYİ



AZƏRBAYCAN RESPUBLİKASI ELM VƏ TƏHSİL NAZİRLİYİ
AZƏRBAYCAN TEXNOLOGIYA UNİVERSİTETİ

“MÜASİR ELMİN AKTUAL ÇAĞIRIŞLARI VƏ NAİLİYYƏTLƏRİ”

Respublika elmi-praktik konfrans materialları

3 - 4 noyabr 2022, Gəncə

II HİSSƏ

**Zəfər gününə həsr olunmuş “Müasir elmin aktual çağırışları və nailiyyətləri”
mövzusunda Respublika elmi-praktik konfransın materialları**

AZƏRBAYCAN RESPUBLİKASI ELM VƏ TƏHSİL NAZİRLİYİ

AzərbaycanTexnologiya Universiteti

Təşkilat Komitəsinin sədri

Yaşar Ömərov

Sədr müavini

Mayıs Güllaliyev

Üzvlər:

Rauf Bağirov
Şahmar Həsənov
Sevda Qurbanova
Rəqif Hüseynov
Ulduz Babayeva
Qalibə Məmmədova
Ülviyyə Məmmədova
Mətləb Əliyev
Sevinc Quliyeva
Xudayar Məmmədov
Namiq Əsgərov
Rövşən Hacıyev
Mehman İsmayılov
Rafayıl Şükürov
Əhəd Nəbiyev
Məntiq Cəfərov
Fizuli Məmmədov
Sakit Verdiyev

Məmməd Urkayev
Tofiq Mirzəyev
Musa Cəfərov
Fuad Yusifov
Hamlet Kəsəmənli
Yusif Hümbətov
Şakir Əliyev
Qabil İsmayılov
Fazil Kərimov
Könül Vəliyeva
Elşad Məmmədov
Cahangir Hacıyev
Əhməd Məlikov
Cəmil Səfərov
Ələmdar Əlbəndov
Xəyalə Məmmədova
Nofəl Hacıyev

Redaksiya heyəti

Fəxrəddin Həsənov
Vüsal Bayramov
Nigar Əmiraslanova
Afət Qasımova
Elmir Cəfərov
Tural Rüstəmov
İlahə Qurbanova
Aysel Məmmədli
İmmi Əliyeva

Adilə Həsənova
Aqşin Hüseynov
Leyla Hüseynova
Nilufər Orucova
Zeynəb Qocayeva
Gülşən Namazova
Aynur Sadiqova
Zeynəb Məmmədova
Məleykə Bədəlova

MÜNDƏRİCAT

ÖN SÖZ	7
VI BÖLMƏ	8
İQTİSADİYYAT VƏ MENEJMENT	8
İŞĞALDAN AZAD OLUNMUŞ İQTİSADİ RAYONLARDA YERLİ ÖZÜNÜİDARƏETMƏNİN TƏŞKİLİ MƏSƏLƏLƏRİ F.Ə.Məmmədov, Ə.F.Babazadə	8
REKLAM-İNSANLARIN İDARƏ EDİLMƏSİ METODU KİMİN.A.Hacıyeva, X.B.Məmmədov, R.R.Gözalov	10
QARABAĞDA ZƏFƏR GÜNÜ VƏ QARABAĞ İQTİSADİYYATININ GƏLƏCƏK İNKİŞAFI F.C.Kərimov, M.H.Kərimova, L.İ.Bayramova, N.V.Abdullayeva, Ü.A.Nəbiyev	12
ОСНОВНЫЕ ИСТОЧНИКИ ФИНАНСИРОВАНИЯ ОРГАНОВ МЕСТНОГО САМОУПРАВЛЕНИЯ В МЕЖДУНАРОДНОЙ ПРАКТИКЕ ИБРАГИМОВА, М.АХМЕДОВА	14
ФОРМИРОВАНИЕ И РАЗВИТИЕ ТУРИСТСКОГО ПРЕДПРИНИМАТЕЛЬСТВА И ЕГО ВЛИЯНИЕ НА ЗАНЯТОСТЬ НАСЕЛЕНИЯ Н.А.Гаджиева, С.Ф.Бабакишиева, Г.А.Аббасова, А.Т.Паша	16
DÖVLƏT QURUMLARINDA ELEKTRON İDARƏETMƏNİN ÜMUMİ İCMALİ E.S.Cəfərov, S.Z.Yunisov	19
MİLLİ İQTİSADİYYATININ TƏNZİMLƏNMƏSİNDƏ BEYNƏLXALQ İQTİSADİ ƏMƏKDAŞLIQ Ə.Q.Məmmədov, X.F.Məmmədova, E.M.Məlikov, K.Ş.Vəliyeva	21
BƏLƏDİYYƏ ORQANLARI İŞÇİLƏRİNİN ƏMƏYİNİN STİMULLAŞDIRILMASI C.M.Sadiqzadə, T.B.Muradova, Y.M.İsmayılova	23
KÜTLƏVİ İNFORMASIYA VASİTƏLƏRİNDƏ İNSAN RESURSLARININ PLANLAŞDIRILMASI V.F.Cənnətova, Ş.Qasimov	25
РОЛ МАТЕМАТИКИ В ЭКОНОМИКЕ Ш.Курбанов	27
MADDİ RESURSLARDAN İSTİFADƏNİN NORMALAŞDIRILMASI PRİNSİPLƏRİ C.S.Zeynalov, S.F.Babakışiyeva, N.V.Hüseynova	30
ÖLKƏMİZDƏ SAHİBKARLIQ FƏALİYYƏTİNİN İQTİSADİ ARTIMA TƏSİRLƏRİN N.Abbasova-Zeynalova	32
SƏNAYENİN RƏQABƏT QABİLİYYƏTİNİN YÜKSƏLDİLMƏSİ AMİLLƏRİ VƏ İSTİQAMƏTLƏRİ A.Z.Həsənzadə	34
KİÇİK BİZNES SUBYEKTLƏRİNİN İNKİŞAFINDA DİVERSİFİKASIYANIN ƏHƏMİYYƏTİ A.S.Cumayeva	36
MHBS NƏDİR? A.A.Hüseynova	38
AZƏRBAYCANDA KİÇİK VƏ ORTA SAHİBKARLIĞIN İNKİŞAFINDA ƏSAS PROBLEMLƏR VƏ ONLARIN HƏLLİ YOLLARI A.A.Qurbətzadə	40
REGIONLARIN SOSIAL-İQTİSADİ İNKİŞAF PROQRAMLARI HAQQINDA M.İ.Əhmədova, A.İ.Məmmədzadə	42
LAYİHƏLƏRİN TƏŞKİLATI İDARƏÇİLİYİM.İ.Əhmədova, P.Ə.Ələsgərov	44
REGIONLARIN İNKİŞAFINA DAİR DÖVLƏT PROQRAMLARININ ANALİZİ H.Azər, E.M.Məlikov	46
BƏLƏDİYYƏ MÜLKİYYƏTİNİN DİGƏR MÜLKİYYƏT FORMALARI İLƏ QARŞILIQLI ƏLAQƏSİ A.M.Allahverdiyeva Ş.S.Əlizadə, A.T.Əsgərov, K.A.Yahyayev	49
БИЗНЕС ЭТИКА КАК СУЩЕСТВЕННЫЙ ФАКТОР УПРАВЛЕНИЯ ПРЕДПРИЯТИЕМ Г.Ф.Гулиева	52
MÜƏSSİSƏNİN İDARƏ EDİLMƏSİNDƏ MARKETİNG TƏDQIQATLARININ ROLU G.S.Turabova	54
İDXAL-İXRAC ƏMƏLİYYATLARININ ELMİ-NƏZƏRİ ƏSASLARIK M.Əliyev	56
STRATEJİ ƏMƏLİYYAT VƏ BÜDCƏ PLANLAŞDIRILMASINDA RİSKLƏRİN İDARƏ EDİLMƏSİ M.Q.Alxazadə	58
PAYLAMA KANALLARINDA MÜNAQİŞƏLƏR VƏ RƏQABƏT N.A.Hacıyeva, N.Q.Namazova	60
MÜASİR ŞƏRAİTDƏ AZƏRBAYCANDA DAVAMLİ İQTİSADİ ARTIMIN TƏMİN EDİLMƏSİNİN MÜASİR VƏZİYYƏTİ X.Xəlilova	62
BİZNES MÜNASİBƏTLƏRİNİN İNKİŞAFINDA MARKETİNGİN ROLU M.F.Zamanlı, N.Q.Hüseynov	65
XARİCDƏN DAXİL OLAN SİTRUS MEYVƏLƏRİNİN İSTEHLAK XÜSUSİYYƏTLƏRİ Ə.Ə.Bədəlov	67

SƏNAYE SİYASƏTİNİN MAHİYYƏTİ VƏ DÖVLƏTİN İQTİSADI SİYASƏT KURSUNDA YERİ Ə.Məryəm	69
BƏLƏDİYYƏ: İNKİŞAF, PROBLEMLƏR VƏ VƏZİFƏLƏR N.R.Hüseynova, Ə.Q.Məmmədov.....	71
BƏLƏDİYYƏLƏRİN MEDIA İLƏ ƏMƏKDAŞLIĞIŞ.Ş.Abdullayev, Ş.M.Yusifzadə.....	73
KOLLEKTİV HEYƏTİN TƏŞKİLİ VƏ ƏSASNAMƏSİ, YERLİ ÖZÜNÜDARƏ MÜTƏXƏSSİSLƏRİNİN HAZIRLANMASI.Ə.Ələsgərov, Ə.Əlizadə.....	75
AZƏRBAYCANDA YERLİ ÖZÜNÜDARƏTMƏNİN NƏZƏRİ ƏSASLARIŞ.Ş.Abdullayev.....	77
AZƏRBAYCAN RESPUBLİKASINDA BƏLƏDİYYƏLƏRİN İQTİSADI ƏSASLARININ MÖHKƏMLƏNDİRİLMƏSİ YOLLARIU.M.Cəfərov, C.M.Sadıqzadə	79
HEYDƏR ƏLİYEV AZƏRBAYCANDA YERLİ ÖZÜNÜDARƏTMƏNİN BANİSİDİRE.M.Məlikov, A.Ş.Həsənov	81
BƏLƏDİYYƏYƏ ÇATAN VƏ ÇATMAYAN MÜLKİYYƏT.A.M.Allahverdiyeva, G.Abdullayev.....	83
BANK MARKETİNİN MƏZMUNU VƏ XÜSUSİYYƏTLƏRİN.A.Hacıyeva, N.C.Məmmədzadə	85
COMPARATIVE ANALYSIS OF DEDUCTIVE AND INDUCTIVE EDUCATIONAL METHODOLOGIESR.I.Hasanov, G.I.Hasanova	87
MÜƏSSİSƏLƏRDƏ UÇOT SİYASƏTİNİN TƏŞKİLİ VƏ TƏKMİNLƏŞDİRİLMƏSİ İSTİQAMƏTLƏRİ A.A.Abdullazadə, P.E.Muxtarova	91
RƏQƏMSAL İQTİSADİYYATIN ÖLKƏ İQTİSADİYYATININ İNKİŞAFINDA ROLU S.Həsənova, G.Hüseynova, M.Nağıyev.....	93
СОВРЕМЕННОЕ СОСТОЯНИЕ И ТЕНДЕЦИИ РАЗВИТИЯ ПИЩЕВОЙ ПРОМЫШЛЕННОСТИ ШЕКИНСКО-ЗАКАТАЛЬСКОГО ЭКОНОМИЧЕСКОГО РАЙОНАЕ.Касумова, Ш.Алиева	95
RESPUBLİKAMIZDA AQRAR BAZARLARIN MÜASİR VƏZİYYƏTİY.Ə.Hümbətov, X.A.Osmanova, N.R.Qurbanova	98
İNNOVASIYA YÖNÜMLÜ İNVESTİSIYA LAYİHƏLƏRİNDƏ RİSKLƏRİN İDARƏDİLMƏSİ O.İ.Bayramov	100
İSTEHSAL MƏSRƏFLƏRİNİN UÇOT VƏ HESABATDA ƏKS ETDİRİLMƏSİ METODİKASI V.E.Bayramov	104
İNFRASTRUKTUR İNKİŞAF VƏ İQTİSADI ŞAXƏLƏNDİRMƏ PROSESLƏRİ ARASINDA QARŞILIQLI ƏLAQƏLƏR F.Hüseynova	107
İNNOVASİYALI İQTİSADI FƏALİYYƏTİN VƏ İDARƏTMƏNİN PRİNSİPLƏRİNƏ DAİRR.Ə.Balayev, F.M.İbrahimov	109
AZƏRBAYCANDA ENERJİ BALANSININ DİVERSİFİKASIYA DƏRƏCƏSİNİN VƏ ENERJİ İXRACINA TƏLƏB RİSKİNİN İQTİSADI ARTIMA TƏSİRİG.Mehdiyeva.....	112
İDARƏTMƏYƏ MÜASİR YANAŞMALAR –Z NƏZƏRİYYƏSİV.Qasimov	115
GÖMRÜK ÜZRƏ VERGİ DAXİLOLMALARININ BÜDCƏ GƏLİRLƏRİNƏ TƏSİRİNİN TƏHLİLİ N.Şükürlü	117
A STUDY ON THE ROLE OF ADVERTİSEMENT İN SOCIAL NETWORKS AS THE MAİN DETERMINANT OF BUSINESS DEVELOPMENT N.P.Dilgamli.....	121
MÜASİR DÖVRDƏ RƏQƏMSAL MARKETİNİN ROLU Ç.C.Həsənov	121
KİÇİK BİZNESDƏ İSTEHLAKÇILARIN ALIŞ QƏRARLARINA TƏSİR GÖSTƏRƏN FAKTORLAR L.G.Abuzərova	124
ŞƏKİ-ZAQATALA İQTİSADI RAYONUNDA QIDA SƏNAYESİNİN İNKİŞAF POTENSİYALI M.Ş.Qarayev, G.Z.Abdiyeva	126
RESPUBLİKAMIZDA AQRAR BAZARLARIN MÜASİR VƏZİYYƏTİY.Ə.Hümbətov, X.A.Osmanova, N.R.Qurbanova.....	129
SƏNAYE SİYASƏTİNİN MAHİYYƏTİ VƏ DÖVLƏTİN İQTİSADI SİYASƏT KURSUNDA YERİ M.Ələsgərova	132
QEYRİ-NEFT SEKTORU İQTİSADİYYATIN DAYANIQLI İNKİŞAFININ ƏSASIDIR F.İsgəndərov, Z.Məmmədli, M.Yusifova	134
MALİYYƏ UÇOTU VƏ HESABATININ TƏKMİLLƏŞDİRİLMƏSİ İSTİQAMƏTLƏRİ B.Q.Əluzadə, V.T.Hümbətov	136
TURİZMDƏ MARKETİNQ KOMMUNİKASIYALARININ FORMALAŞMASI XÜSUSİYYƏTLƏRİ	

Ş.N.Qarayeva, İ.C.Kərimova, Ş.Ə.Yusubova	138
VƏTƏN MÜHARİBƏSİNDƏ ƏLDƏ OLUNAN QƏLƏBƏNİN AZƏRBAYCAN TURİZMİNƏ VERDİYİ TÖVHƏLƏR A.N.Namazov, Z.T.Əhmədov	140
GÖSTƏRİLƏN XİDMƏTLƏRİN UYĞUN OLMAYAN KEYFİYYƏTİNƏ GÖRƏ TURİZM MÜƏSSİSƏLƏRİNİN (TUROPERATOR VƏ TURAGENTLİKLƏR) MƏSULİYYƏTİY.M.Qəhrəmanova, İ.Y.Xusayinova, R.F.Xəlilova	142
AZƏRBAYCANDA KİÇİK BİZNESİN YARADILMASI VE İDARƏ EDİLMƏSİ R.Ş.Şükürov, Ə.H.Əfəndiyev	144
KİÇİK BİZNESDƏ MARKETİNG KOMPLEKSİNİN İŞLƏNİB HAZIRLANMASININ İSTİQAMƏTLƏRİ S.X.İsmayılova	146
HEYVANDARLIQ MƏHSULLARININ XARİCİ BAZARLARA ÇIXIŞ POTENSİALI F.Ş.Vəliyev.....	148
VII BÖLMƏ	148
DAVAMLI İNKİŞAF, YAŞIL VƏ NANOTEXNOLOGİYALAR	150
AZƏRBAYCANIN ENERJİ TƏHLÜKƏSİZLİYİ SƏVİYYƏSİNƏ YENİ YANAŞMA E.R.Mustafayev	150
ВЛИЯНИЕ ТЕХНОГЕННОЙ ДЕЯТЕЛЬНОСТИ НА ПРОБЛЕМУ ЭКОЛОГИЧЕСКОЙ БЕЗОПАСНОСТИ Д.С.Мехтиев, Н.С.Валехов, Е.К.Пашаева, Р.Э.Мамедова	154
DAYANIQLI İNKİŞAF KONSEPSİYASININ TURİZM SƏNAYESİNDƏ TƏTBİQİA.A.Qasimova, S.Y.Mustafayeva.....	157
POTENTIAL FOR BIOMASS UTILISATION IN THE REPUBLIC OF AZERBAIJANN.F.Abdiyeva.....	159
GÜNƏŞ BATAREYALARININ SƏMƏRƏLİYİNİN ARTIRILMASI SİSTEMLERİM.A.Rzayev.....	161
TURİZM SƏNAYESİNDƏ SAĞLAMLIQ MÜALİCƏ TURİZMİNİN ROLUG.Hüseynova, S.HəsənovaK.Məmmədov	163
GÜNƏŞ BATAREYALARINDA ELEKTRİK ENERJİSİNİN TOPLANMASININ NƏZƏRİ ƏSASLARI E.M.Namazov.....	165
ПОЛУЧЕНИЕ БИОЛОГИЧЕСКИ-АКТИВНЫХ ВЕЩЕСТВ НА ОСНОВАНИИ ЛЕЧЕБНОЙ НАФТАЛАНСКОЙ НЕФТИА.Н.Мурадов, И.Б.Насирли.....	167
QARABAĞIN TERMAL SAĞLAMLIQ TURİZM İMKANLARI VƏ İNKİŞAF PERSPEKTİVLƏRİ G.A.Əsədova, L.Ş.Xəlilova, R.M.Mürşüdoğru	169
EKOLOJİ KƏND TƏSƏRRÜFATI SAHƏSİNDƏ NANOTEXNOLOGİYANIN İNKİŞAFI VƏ PERSPEKTİVLƏRİE.H.Aslanova, G.F.Abbasova, S.Z.Həsənova.....	171
GƏNCƏ ŞƏHƏRİNİN EKOLOJİ VƏZİYYƏTİNİN TƏDQIQINDƏ GƏNCƏ ALÜMİNİUM ZAVODU ƏRAZİSİNDƏN YİĞİLƏN TULLANTI TOZUNUN VƏ METAL NANOHİSSƏCİKLƏRİNİN (Al, Cu, Fe) BƏZİ BİTKİLƏRƏ VƏ YOSUNLARA TƏSİRİNİN QIYMƏTLƏNDİRİLMƏSİ İ.M.Əliyeva, R.İ.Xəlilov ..	173
TRANSSƏRHƏD SULARIN İDARƏ OLUNMASIU.A.Yaqublu, E.Ə.Məmmədov	176
ОПРЕДЕЛЕНИЕ СУЛЬФАТОВ И ХЛОРИДОВ В РЕКАХ ГЕОКЧАЙСКОГО РАЙОНА С.Р.Гаджиева, Т.И.Алиева, А.Я.Меликова, Р.М.Рзаева	177
EKOSİSTEMİ ÇİRKƏNDİRƏN KİMYƏVİ MADDƏLƏRİN BİOMÜXTƏLİFLİYƏ TƏSİRİ E.Ş.Məmmədov, Ü.İ.Qənbərova.....	179
MÜLKİ MÜDAFİƏ DƏSTƏLƏRİNİN ŞƏXSİ HEYƏTİNİN MƏNƏVİ-PSİXOLOJİ HAZIRLIĞI N.F.Əliyev, S.H.Hüseynova, S.N.Qəhrəmanova, S.H.Nağiyev	180
ЭЛЕКТРОКАТАЛИТИЧЕСКАЯ ОЧИСТКА СТОЧНЫХ ВОДС.М.Гахраманова, С.Г.Гусейнова, М.Д.Юсифова, Э.А.Мамедов.....	182
İŞĞALDAN AZAD OLUNMUŞ ƏRAZİLƏRDƏ ALTERNATİV ENERJİ MƏNBƏLƏRİNİN İNKİŞAF İSTİQAMƏTLƏRİL.Ş.Xəlilova, M.T.Həsənova.....	184
EYLER – PUASSON İNTEQRALI VƏ ONUN TƏTBİQLƏRİY.K.Yusubaliyev, S.T.Mustafayev, Ç.M.Həsənova, N.Q.Əsgərli.....	186
VIII BÖLMƏ	191
MULTİKULTURAL TƏHSİLDƏ İNNOVATİV YANAŞMALAR.....	191
TƏDRİSDƏ MÜASİR TƏLİM TEXNOLOGİYALARININ TƏTBİQİS.V.Mahmudova, B.M.Həbibbi	191
MULTİKULTURAL TƏHSİLM.İ.Tağıyeva, R.A.Hüseynov	192
MULTİKULTURAL TƏHSİLDƏ İNNOVATİV YANAŞMALARL.İ.Bayramova	194

ƏDƏBİYYATIMIZIN ŞUŞA ZİRVƏSİZ.R.Novruzova, A.A.Məmmədli	196
INNOVATIVE APPROACHES TO MULTICULTURAL EDUCATION.Y.M.İsmayılova, A.Y.Panohova, A.A.Mammadli	198
XX ƏSRDƏ İTALİYA DİZAYNI İLƏ KİNO VƏ ƏDƏBİYYATIN QARŞILIQLI ƏLAQƏLƏRİ	
A.N.Ağazadə	200
AZƏRBAYCAN MULTİKULTURALİZMİ SOSIAL HADİSƏ KİMİ Ş.U.Həsənov	202
MODERN INNOVATIVE TECHNOLOGIES IN TEACHING Kh.T.Babayeva	204
ŞUŞA QARABAĞIN DÖYÜNƏN ÜRƏYİDİRL.İ.Bayramova	206
THE MULTICULTURAL MODEL OF MODERN EDUCATIONG.T.Namazova, R.A.Hashimova	207
TƏHSİL SİSTEMİNDƏ MÜASİR ELMİN AKTUAL PROBLEMLƏRİ VƏ NƏİLİYYƏTLƏRİ L.Abbasova, S.Əfəndiyev	209
ANDLARIMIZDA SAXLANILAN QƏDİM TARİXİMİZ BARƏDƏC.Ə.Hacıyev	211
27 Sentyabr - ƏSRƏ BƏRABƏR BİR GÜNL.İ.Bayramova	214
ŞUŞA ZƏFƏRİMİZDİR V.X.Baxışlı	217
PERFORMANCE INDICATORS OF THE RUSSIAN STATE BANK AND RUSSIAN COMMERCIAL BANKS IN THE ECONOMY OF NORTHERN AZERBAIJAN AT THE END OF THE XIX AND THE BEGINNING OF THE XX CENTURY Sh.U.Hasanov	219

ÖNSÖZ

Hər bir xalqın tarixində mühüm əhəmiyyət daşıyan günlər olur. 8 Noyabr Zəfər Günü də Azərbaycan xalqı üçün qürur və qalibiyyət günüdür. Bu gün 2020-ci ildə 44 günlük Vətən Müharibəsində Müzəffər Ali Baş Komandan İ.Əliyevin və Azərbaycan ordusunun qəhrəmanlığı sayəsində müstəqilliyin ilk illərində işğal edilmiş Azərbaycan torpaqlarının yenidən öz sahiblərinə qaytarılması günüdür. Bu gün, həm də Azərbaycan xalqının özünəgüvən hissini geri qaytarılması günüdür. Bu gün, həm də xalqın müstəqillik uğrundan mübarizəsindən sonra ikinci dəfə milli düşüncəsinin oyanışı günüdür.

Azərbaycan xalqı üçün həm müstəqilliyin, həm də ərazi bütövlüyünün təmin edilməsi asan olmayıb. Bu yolda minlərlə şəhid verilib, yüz minlərlə ailə qaçqın və məcburi köçkün həyatı yaşayıb. On minlərlə gənc sağlamlığını itirib. Müstəqilliyin və ərazi bütövlüyünün təmin edilməsi nə qədər çətin olsa da, müstəqilliyin daimi və dönməz olmasını, ərazi bütövlüyünün və sabitliyinin qorunması daha da çətinidir. Bu müqəddəs işdə hər bir vətəndaşın, o cümlədən elm və təhsil işçisinin də yerinə yetirməli olduğu mühüm vəzifələr var. Məhz elm və təhsil müasir dövrdə milli təhlükəsizliyin əsas dayaqlarıdır. Hər bir ölkənin müdafiə qabiliyyəti, iqtisadi təhlükəsizliyi, enerji təhlükəsizliyi, ərzaq təhlükəsizliyi ölkədə insan kapitalının inkişafından asılıdır. Hər bir ölkədə elmin inkişafı isə qlobal elmi nailiyyətlərin mənimsənilməsindən və qlobal çağırışlara qoşulmaqdan keçir.

Azərbaycan müstəqillik qazandıqdan sonra, digər sahələrdə olduğu kimi, elm və təhsil sahəsində də qloballaşma prosesinə fəal inteqrasiya davam edir. Lakin unutmayaq ki, hər bir ölkənin elmi, həm də o ölkənin milli inkişaf strategiyasına uyğunlaşır. Azərbaycanın Ümummilli Lideri H.Əliyev tərəfindən müəyyən edilən milli inkişaf strategiyası ölkəmizin müstəqilliyinin əbədi və dönməz olması ideyasına əsaslanır. Təbii ki, bu ideya Azərbaycanda həm fundamental elmin, həm də tətbiqi elmlərin, qlobal çağırışları nəzərə alaraq, ölkəmizin iqtisadi inkişafına, əhalinin rifah halının yüksəlməsinə, milli təhlükəsizliyin təmin edilməsinə xidməti sayəsində həyata keçirilə bilər.

Digər ictimai fəaliyyət sahələrində olduğu kimi, elm və təhsil sahələrində də qlobal rəqabət getdikcə sürətlənir. Biz bu prosesdən kənar qala bilmərik. Dahi Azərbaycan mütəfəkkiri N.Gəncəvi hələ XII əsrdə deyirdi ki, “Qüvvət elmdədir! Başqa cür heç kəs, heç kəsə üstünlük eyləyə bilməz!” Bu gün XXI əsrdir! Lakin belə yanaşma bu gün daha da aktualdır. Biz elm və təhsil işçisi olaraq, ölkəmizin gələcək inkişafı və təhlükəsizliyi naminə elmi tədqiqatlarımızı və təhsil səviyyəmizi daim artırmalıyıq. Bizdən bunu 44 günlük Vətən Müharibəsində əldə etdiyimiz şanlı Qələbə də tələb edir.

Dos. Yaşar Ömərrovov
Azərbaycan Texnologiya Universitetinin Rektoru v.m.i.e

VİBÖLMƏ

İQTİSADİYYAT VƏ MENEJCMENT

İŞĞALDAN AZAD OLUNMUŞ İQTİSADİ RAYONLARDA YERLİ ÖZÜNÜİDARƏETMƏNİN TƏŞKİLİ MƏSƏLƏLƏRİ

F.Ə.Məmmədov

Ə.F.Babazadə

asker_gih@mail.ru

Azərbaycan Texnologiya Universiteti

Ulu Öndər Heydər Əliyevin hakimiyyətə ikinci dəfə qayıdışı, vətəndaşların dövlət idarəetməsində iştirakının ən vacib məsələsi kimi yerli özünüidarəetməyə xüsusi əhəmiyyət verib. Təsadüfi deyil ki, Respublikamızda bələdiyyələrin statistikasının qanun çərçivəsində müəyyənləşdirilməsi ilk dəfə Ulu Öndərin bilavasitə iştirakı və rəhbərliyi ilə qəbul edilib və bu və digər məsələlər Azərbaycan Respublikasının Konstitusiyasında öz əksini tapıb. Konstitusiyamızın yerli özünüidarəetmə haqqında müddəalara həsr olunmuş IV bölməsində bələdiyyələrin işinin təşkili, onların səlahiyyətləri, qərarların qəbul edilmə qaydası, o cümlədən bələdiyyələrin müstəqilliyinin təminatı kimi məsələlər yer alıb. Məhz yeni konstitusiyanın qəbulundan sonra “Yerli özünü idarəetmə” haqqında Avropa Xartiyasının müddəaları ilə milli yerli xüsusiyyətləri uzlaşdırmaqla bələdiyyələrin, bələdiyyə üzvləri və qulluqçularının statusunu, yerli özünüidarənin maliyyəsinin əsaslarını, bələdiyyə əmlakının hüquqi rejimini və bir sıra başqa mühüm münasibətləri tənzimləyən qanunvericilik aktları qəbul edilmişdir. Azərbaycan Respublikası ərazisində ilk bələdiyyə seçkiləri keçirilənədək yerli özünüidarə ilə bağlı əsaslı hüquqi baza formalaşmış və bir sıra yerli özünüidarəetmə qanun və onlarla başqa normativ hüquqi aktlar qəbul edilib.

Respublikamızda ilk dəfə 1999-cu ilin dekabrında keçirilən bələdiyyə seçkilərində 20454 bələdiyyə üzvü seçilərək 2667 bələdiyyə fəaliyyətə başlayıb. Yerli özünüidarəetmə institutunun önəmini yüksək qiymətləndirən Ulu Öndər seçkilərin şəffaf, mütəşəkkil keçirilməsinin təmin olunmasını şəxsi nəzarətində saxlayaraq seçki öncəsi xalqa müraciətində vətəndaşları seçkilərdə fəal iştirak etməyə çağırıb.

Ötən illər ərzində ölkəmizdə bir neçə bələdiyyə seçkiləri keçirilmiş və hər biri tam şəffaf, demokratik formada başa çatmışdır. Ümumiyyətlə, ölkəmizdə yerli özünüidarəetmə aşağıdakı iyerarxik quruluşda formalaşmışdır (şəkil 1).

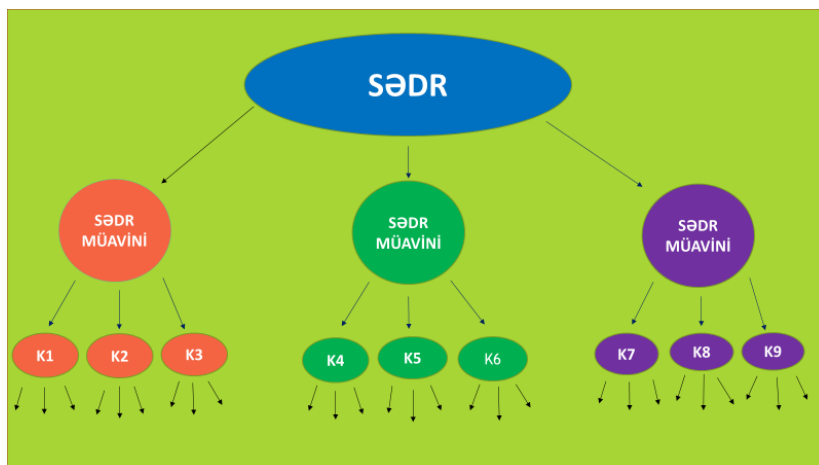

İşğaldan azad olunmuş torpaqlarda yerli özünüidarəetmə orqanlarının fəaliyyət sferası

olduqca genişdir. Bir tərəfdən yerli özünüidarəetmə həmin rayonlar üçün yeni yaradılır, digər tərəfdən yeni yaradılan qurum seçkili orqandır. Burada bələdiyyə sədrindən başqa onun müavinləri, komissiya sədrleri və bələdiyyəyə daxil olan müəsisələrin nümayəndələrinin də fəallığı öndə olmuşdur.

Bələdiyyələrdə nəzarət mexanizmi xalq tərəfindən həyata keçirilir. Hər hansı bir vəzifəyə təyinat bələdiyyə komissiyalarında müzakirə olunaraq səs çoxluğu ilə təyin olunur. Digər tərəfdən bələdiyyələr ölkəmizin ali orqanına öz nümayəndələrini təklif edirlər. Şəkildən görüldüyü kimi bələdiyyələrin nəzdində qəsəbələr, kənd nümayəndəlikləri və eləcə də sosial obyektlər, sənaye müəsisələri də fəaliyyət göstərirlər. Fəaliyyət dövründə bələdiyyə ərazisində abadlıq-təmizlik, bərpa-təmir və yaşıllaşdırma tədbirlərinin aparılması, sakinlərə göstərilən sosial və kommunal xidmətlərinin səviyyəsinin yüksəldilməsi, ekoloji problemlərin həllinə beynəlxalq təşkilatların cəlb edilməsi, bələdiyyələrin maliyyə imkanlarının genişləndirilməsi işğaldan azad olunmuş torpaqlarda bələdiyyənin prioritet vəzifələri kimi müəyyənləşdirilməlidir. Yerli hakimiyyət demokratiyanın əsas müddəalarını dərk etməyə xidmət edən bir vasitədir. Digər tərəfdən xidmət sektorunda fəaliyyət göstərən bir təsisatdır. Bu ikili xüsusiyyət vəhdət təşkil edir. Bu ikili xüsusiyyət bir tərəfdən mərkəzi hakimiyyət orqanlarının fəaliyyətini, əhalinin demokratik dəyərlərə üstünlük vermək və onu izah etmək bacarığını tərbiyə edir, digər tərəfdən qanuni surətdə mərkəzi hökumət ilə yerli hakimiyyət orqanlarını bir birinə bağlayır. Bələdiyyələr perspektivli və gələcəyi olan orqan olmaqla yanaşı yaxın gələcək bu orqanlardan beynəlxalq təcrübəyə və yerli reallıqlara əsaslanaraq formalaşma tələb edir. Çünki bələdiyyələr ölkəmizin sürətli inkişafı və əhalinin daha yaxşı yaşamaq tələbatı şəraitində öz fəaliyyətlərini düzgün qurmaq və qarşıya çıxan məsələləri həll etmək baxımından çevik bir orqana çevrilməklə bərabər, həm də strukturlarını daim təkmilləşdirməlidirlər.

ВОПРОСЫ ОРГАНИЗАЦИИ МЕСТНОГО САМОУПРАВЛЕНИЯ В ОСВОБОЖДЕННЫХ ОТ ОККУПАЦИИ ЭКОНОМИЧЕСКИХ РАЙОНАХ

Ф.А.Мамедов

asker_gih@mail.ru

А.Ф.Бабазаде

Азербайджанский Технологический Университет

В научной статье рассматриваются вопросы организации местного самоуправления в освобожденных от оккупации экономических районах и даются множество предложений и рекомендаций по сельскохозяйственным, промышленным и социально-экономическим вопросам в этих районах.

ISSUES OF ORGANIZING LOCAL SELF-GOVERNMENT IN ECONOMIC REGIONS LIBE- RATED FROM OCCUPATION

F.A.Mamedov

A.F.Babazade

asker_gih@mail.ru

Azerbaijan University of Technology

The scientific article deals with the organization of local self-government in the economic regions liberated from the occupation and gives many suggestions and recommendations on agricultural, industrial and socio-economic issues in these regions.



REKLAM-İNSANLARIN İDARƏ EDİLMƏSİ METODU KİMİ

N.A.Hacıyeva

nushaba.hajieva@mail.ru

X.B.Məmmədov

R.R.Gözalov

Azərbaycan Texnologiya Universiteti

Müasir dövrdə məhz istehlakçılar marketing kompleksinin quruluşu və mahiyyətini müəyyən edir, təşkilatın bütün marketing fəaliyyətinin başlanğıc nöqtəsi hesab edilir. Başqa sözlə desək, firmalar öz fəaliyyətlərini istehlakçıların tələbatlarının aşkar edilməsi və reallaşması üzərində qurmalıdır.

Bəs istehlakçı davranışı necə başa düşülür? İstehlakçı davranışı dedikdə-məhsul və xidməti əldə etmək, istehlakı, eyni zamanda ondan “azad olma” vaxtı yol verdiyi hərəkətlərin cəmi, özünü necə aparması başa düşülür.

Məlumdur ki, istehlakçıların davranışı başlıca olaraq əmtəə və ya xidmətlərin əldə edilməsi, istifadə olunması və onlardan “azad olma” vaxtı özünü təcəssüm etdirir. Ayrılıqda bu üç anlayışa diqqət yetirmək zəruridir:

İnsana reklam təsirinin həyata keçirilməsi vasitəsi kütləvi kommunikasiya vəzifələri olduqca mürəkkəbdir. Reklamşünas tanımadığı və onun reklam müraciətinin qəbul olunduğu şəraitə nəzarət edə bilməyən çoxlu sayda insanlarla əlaqəyə malikdir.

Kütləvi kommunikasiya vasitələrindən istifadə etməklə reklam təşkilatçısının müraciətə cəlbədicilik vermək üçün istənilən sayda bədii və qrafik təsvir tətbiq etmək imkanı vardır[1]. Televizor reklamında televizor proqramı aparan populyar artistlər çıxış edirlər, məşhur əmtəəni tərifləyirlər, yadda qalan melodiyadan istifadə edirlər və s. Ona görə də, reklamşünas əmtəədən, onun keyfiyyətindən, istehlak xassələrindən və ona olan ehtimal tələbdən asılı olaraq reklamlaşdırmanın ən səmərəli metodunu seçir. İstehlakçıların davranışı başlıca olaraq əmtəə və ya xidmətlərin əldə edilməsi, istifadə olunması və onlardan “azad olma” vaxtı özünü təcəssüm etdirir. Ayrılıqda bu üç anlayışa diqqət yetirmək zəruridir:

“Əldə etmə” –əmtəə və ya xidmətlərə ehtiyac və tələb olduğu zaman, məhsulu, xidməti ilk görün zaman, onun barəsində informasiya olduqda və başqa hallarda yaranan **“İstifadə”** –özündə əsasən alıcının əmtəələri və xidmətləri necə, hansı yerdə və hansı mühitdə istifadə etməsini bildirir. **“Azad olma”** – xüsusilə özündə alıcının əmtəədən və qablaşdırmadan necə xilas olmasını ehtiva edir. **İmpulsiv faza** –kəsişmə nöqtəsinin pozulma halıdır ki, onun da arxasınca narahatçılıqların subyektiv hiss edilməsi və onların aradan qaldırılması istiqamətində səylər göstərilməsi gəlir. **Persepsiya** – ehtiyacların ödənilməsi alətlərini özündə qoruyub saxlayan ətraf mühitin seçim şəklində dərk olunmasıdır. **Manipulyasiya** – kəsişmə nöqtəsinin bərpası və ehtiyacın ödənilməsi deməkdir. **Konsummasiya** – “tələbatın ödənilməsi”nin son mərhələsidir: istehlakçı məhsulları aldı və onu istifadə etdi [2].

Digər vacib problem isə alıcılar tərəfindən qərarların qəbulu vaxtı onun davranışlarına aid olan hərəkətlərdir.

İnsanın davranışı və ətraf informasiyanı qəbul etməsi daim dəyişir. Bir anlıq davranış müəyyən momentə qıcıqlandırıcılar kompleksindən formalaşır. Reklam mühitində insanın davranış prosesinə həm xarici, həm də daxili amillər təsir edir.

Xarici amillər verilmiş vaxt anında sizi əhatə edən hər şeydir. Bu yanınızda olan insanlar, hava şəraiti və s. ola bilər.

Daxili amillər həmin vaxt anında sizin daxilinizdə baş verən hər şeydir. Məsələn, sizin məqsədiniz, müxtəlif şeylərə sizin münasibətiniz, sağlamlıq vəziyyətiniz, baxışlar və s.

Bu cür amillərin başa düşülməsi, onların təsiri, reklam informasiya fəaliyyətində çox mühümdür.

Bu daxili və xarici amillər müəyyən psixoloji əhval-ruhiyyəyə səbəb olur ki, bu da müəyyən davranış hərəkətində təzahür edir.

Reklam informasiyasını qıcıqlandırıcılar kompleksi kimi nəzərdən keçirmək olar. İnsana həmişə çoxlu qıcıqlandırıcılar təsir edir, onlardan hər biri özündə müəyyən informasiya daşıyır. Bu

qıcıqlandırıcılara rəngi, təsviri formaları, təzadı, həcm və intensivliyi, reklam müraciətinin yenilik dərəcəsi və s. aid etmək lazımdır.

Svetoforun qırmızı rəngi küçənin keçilməsi zamanı təhlükə haqqında insanı xəbərdar edir, batan günəşin işartıları (şüaları) – işin qurtardığı və axşamın gəldiyini göstərir, radio ilə reklam mətni bu və ya digər əmtəənin faydalı xassələri və məziyyətlərindən xəbər verir və i.a.

Həm də reklam qıcıqlandırıcıları nə qədər güclüdürsə, onlar bir o qədər maraq doğurur, reklamın təsiri güclənir.

Beləliklə, informasiya, məsələn, yolda reklam lövhəsi üzərində yerləşdirilmiş informasiya insanın əsəb sisteminə təsir edən digər informasiya növləri ilə sanki rəqabətə girir.

Reklam müraciətinin məzmunu reklamın əsas problemidir, çünki o, özünün təsiri prosesində adamların firkinə və davranışına təsir göstərir və müvafiq olaraq onlar tərəfindən qəbul edilir və ya rədd edilir. Bununla bərabər, reklamın təsirinin effektivliyi onda insanın psixoloji proseslərinin xüsusiyyətlərinin nə qədər nəzərə alınmasından olduqca asılıdır. Söhbət onun təlqinetmə və inandırma metodlarından istifadə edilməsi haqqında gedir.

Təlqinetmə - kimsənin sübut olmadan təsdiq etdiyi və inkar etdiyi xəbərin qeyri-tənqidi qəbuluna hesablanmış təsir üsuludur. Təlqinetmə sübuta deyil, mənbənin nüfuzuna əsaslanmaqla insanların informasiya qəbul etmək qabiliyyətini nəzərdə tutur. İlkin (psixomotor) təlqinetmə ilə mahiyyəti qeyri-tənqidi qəbuletmə əsasında informasiya ilə razılaşımağa hazır olmaq - nüfuzlu (etibarlı) təlqinetməni – yüksək nüfuzlu mənbədən alınmış informasiyanın təsiri əsasında fikrin dəyişilməsini fərqləndirirlər.

İnandırma metodu kütləvi kommunikasiya kanalları vasitəsilə ictimai fikrin formalaşmasının daha obyektiv metodudur. İnandırma – bu, insanın təfəkküründə onun bu və ya digər baxışlarını, münasibətini və ya yenisini formalaşdırmaq məqsədilə səmərəli momentlərinə apellyasiyadır [3]. Beləliklə, inandırma – bu fakt və fikrin birbaşa məlumat formasıdır. Şəxsiyyətin sosial kommunikaabelliği nə qədər çoxdursa, inandırmanın reklam üsulları bir o qədər səmərəlidir.

Reklamın məqsədi bir qayda olaraq, potensial alıcıları əmtəənin faydalılığına inandırmaq və onun alınması zəruriliyi fikrinə gətirməkdir.

Məlumdur ki, reklam xəbərləri hərdən bir ilk dəfədən axıradək qeyd olunur və oxunur. Hələ daha az o, birinci oxunma və ya qulaq asmadan sonra mənimsənilir və xatırlanır. Ona görə də, reklamlarla birinci görüşü zamanı insan ondan elə psixoloji təsir impulsu almalıdır ki, bu, onda informasiya qəbulunda mövcud olan inersiyayı yüksəltsin və aradan qaldırsın. Əks halda reklam xəbərinin qəbul edilməsi prosesi kəsilə və ya tamamilə dayana bilər.

Ədəbiyyat:

1. Əlizadə A.Ş., “Reklam və kommunikasiya sistemi”, Dərs vəsaiti, Bakı, 2010, 189 s
2. İmanov Ə.Ş., “Biznes və reklam”, Dərs vəsaiti, Bakı, Elm, 2013, 296 s
3. İsmayılov V.A., Mehdiyev X.M., Qarayeva Ş.N., “Reklam işi”, Bakı, Ecoprint, 2021, s. 264

РЕКЛАМА КАК СПОСОБ УПРАВЛЕНИЯ ЛЮДЬМИ

Н.А.Гаджиева

nushaba.hajieva@mail.ru

Х.Б.Мамедов

Р.Р.Гёзалов

Азербайджанский Технологический Университет

В статье указано, что основной целью рекламы является создание имиджа и капитала бренда, а также обеспечение сотрудничества с дистрибьюторами. При этом рассматривается метод рекламного воздействия на людей.

ADVERTISING AS A WAY TO MANAGE PEOPLE

N.A.Hajiyeva

nushaba.hajieva@mail.ru

Kh.B.Mammadov

R.R.Gozalov

Azerbaijan University of Technology

The article states that the main purpose of advertising is to create brand image and equity, as well as to ensure cooperation with distributors. At the same time, there is concerned the method of advertising influence on people`s consideration.



QARABAĞDA ZƏFƏR GÜNÜ VƏ QARABAĞ İQTİSADİYYATININ GƏLƏCƏK İNKİŞAFI

F.C.Kərimov

M.H.Kərimova

L.İ.Bayramova

utecalamiya@gmail.com

N.V.Abdullayeva

Ü.A.Nəbiyev

Azərbaycan Texnologiya Universiteti

10 noyabr Zəfər tariximiz və milli qürur günümüzdür. Bu Azərbaycanın tarixinə qızıl hərflərlə yazıldı. Ərazi bütövlüyümüzü yenidən bərpa etdik və bütün dünyaya hansı gücə sahib olduğumuzu göstərdik. Müzəffər ordumuz və Ali Baş Komandan Cənab Prezident İlham Əliyevin rəhbərliyi altında biz buna 28 il sonra nail olduq. Mənfur erməni ordusunu darmadağın etdik.

Azərbaycan tarixinin dünəni və bu günü bizim üçün tarixi əsaslarımızla yanaşı həm də danılmaz bir faktdır. Bütün bunlar tarix boyunca sübuta yetirilmişdir. Bizim əslində, heç bir sübuta ehtiyacımız yoxdur. Çünki neçə min illiklər boyu yaşanılmış bir tariximiz var. Lakin mənfur düşmənin hiylə və planları bitmək bilmir. Mötəbər Ali Baş Komandanımız cənab İlham Əliyevin “dəmir yumruğu” və yenilməz, məğrur Azərbaycan əsgərinin göstərdikləri şücaətləri sayəsində biz qələbə qazandıq. Bütün dünyada biz öz zəfərimiz ilə tanındıq və ərazi bütövlüyümüzü yenidən bərpa etdik.

2020-ci il sentyabrdan 27-dən 10 noyabra qədər davam edən 44 günlük vətən müharibəsində Azərbaycanın Qarabağ və onun ətrafında yerləşən rayonları işğaldan azad edildi.

Nəhayət 2020-ci il 8 noyabr Şuşanın azadlıq günü Azərbaycan tarixinə şanlı zəfər günü kimi yazıldı. Həmin gün ölkə prezidenti hərbi geyimdə Şəhidlər xiyabanından bu tarixi qələbəni xalqa çatdırdı.

Hərbi əməliyyatların bitməsi yeni quruculuq mərhələsinin başlanğıcıdır. İşğal altında olan ərazilərdə quruculuq işlərinin aparılması və əhalinin buraya köçürülməsi hazırda dövlətin qarşısında duran ən mühüm vəzifədir. Qarabağda “Böyük Qayıdış”a nail olmaq üçün müxtəlif sahələrdə iqtisadi layihələrin həyata keçirilməsi dövrü başlanmışdır.

Vətən müharibəsinin zəfərlə başa çatmasında müxtəlif amillərin rolu olmuşdur.

Təbii coğrafi amillər. Qarabağda hərbi əməliyyatlar payızın əvvəlində başladı. Bu dövrdə hava şəraitinin əlverişli olması (günəşli günlərin çox, yağıntıların az olması və s.) döyüş tapşırıqlarının yerinə yetirilməsinə müsbət təsir göstərdi.

Dağlıq ərazilərdə döyüş əməliyyatlarının aparılması əsasən, relyef xüsusiyyətlərindən asılıdır. Dik yamaqlar, dərin dərələr, sərt iqlim şəraiti döyüş tapşırığının dəqiq yerinə yetirilməsi üçün maneələr yaradır. Qarabağ ərazisi mürəkkəb relyefə malikdir. Buraya Qarabağ sıra dağları, Qarabağ Vulkanik yaylası, Kür çayının sağ sahili boyu yerləşən Qarabağ düzü, Murovdağ silsiləsinin cənub yamacı, həmçinin Kiçik Qafqazla Araz çayı arasında yerləşən düzənliklər daxildir. Belə şəraitdə qələbə qazanmaq üçün xüsusi döyüş hazırlığı tələb olunur. İkinci Qarabağ müharibəsində qələbənin əldə edilməsində dağlarda döyüş təcrübəsini öyrənmiş xüsusi təyinatlı dəstələrin böyük rolu olmuşdur.

Dağlarda nəqliyyat yollarının seyrək və yamaqların meyilliliyin çox olması bu ərazilərdə hərbi texnikanın daşınmasını məhdudlaşdırır. Buna görə də Şuşa azad edilərkən ərazinin relyef xüsusiyyətləri nəzərə alınmış və hərbi əməliyyatlar buna uyğun təşkil olunmuşdur. Dağlıq relyef şəraitində tətbiq olunan müasir silahlardan istifadə hərbi əməliyyatların uğurla nəticələnməsini təmin etmişdir.

Milli müdafiə sənayesinin, Türkiyə (“Bayraktar-TB2”) və İsrailin (“Harop”) istehsal etdiyi PUA-lardan peşəkarcasına istifadə ordumuzun XXI əsrin tələblərinə uyğun döyüş hazırlığına malik olduğunu sübut etmişdir.

ДЕНЬ ПОБЕДЫ В КАРАБАХЕ И ДАЛЬНЕЙШЕЕ РАЗВИТИЕ ЭКОНОМИКИ КАРАБАХА

Ф.Д.Керимов

М.Г.Каримова

Л.И.Байрамова

utecalamiya@gmail.com

Н.В.Абдуллаева

У.А.Набиев

Азербайджанский Технологический Университет

В ходе 44-дневной гражданской войны, длившейся с 27 сентября по 10 ноября 2020 года, Карабах и окружающие его районы были освобождены от оккупации. Наконец, 8 ноября 2020 года День освобождения Шуши вписался в историю Азербайджана как славный день победы. В этот день президент страны в военной форме передал эту историческую победу народу с Аллеи шехидов.

THE DAY OF VICTORY IN KARABAGH AND THE FUTURE DEVELOPMENT OF THE ECONOMY OF KARABAGH

F.J.Karimov

M.H.Karimova

L.I.Bayramova

utecalamiya@gmail.com

N.V.Abdullayeva

U.A.Nabiyev

Azerbaijan University of Technology

During the 44-day civil war that lasted from September 27 to November 10, 2020, Karabakh and its surrounding regions were liberated from occupation. Finally, on November 8, 2020 Shusha's liberation day was written in the history of Azerbaijan as a glorious day of victory. On that day, the country's president in military uniform conveyed this historic victory to the people from the Alley of Martyrs.



ОСНОВНЫЕ ИСТОЧНИКИ ФИНАНСИРОВАНИЯ ОРГАНОВ МЕСТНОГО САМОУПРАВЛЕНИЯ В МЕЖДУНАРОДНОЙ ПРАКТИКЕ

Н.Ибрагимова

ibr_nargiz@mail.ru

М.Ахмедова

Азербайджанский Технологический Университет

В международной практике основные источники финансирования органов местного самоуправления регулируются в соответствии с внутренними правилами каждой страны. Источники финансирования органов местного самоуправления каждой страны различны по общественным признакам. Фактором, оказывающим существенное влияние на дифференциацию местного самоуправления как системы, являются взаимоотношения его органов и в то же время его взаимоотношения с государственной и центральной властью. В современное время основная система местного самоуправления состоит из следующего:

- Англо - саксонская система;
- Французская система;
- Иберийская система;
- Советская система.

Англо-саксонская система применяется в таких странах как, Англия, США, Новая Зеландия и т.д. Эта система отличается от центрального государства и субъектов федерации автономией местного самоуправления на всех нижестоящих уровнях. При этом не существует общей административно-территориальной единицы. Между высшими органами самоуправления и нижестоящими структурами самоуправления отсутствует подчиненность. Одной из основных характеристик англо-саксонской системы является отсутствие уполномоченных представителей государства, покровительствующих местным выборным органам, а государство лишь влияет на то, как органы местного самоуправления выполняют свои обязанности [1].

Наряду с англо-саксонской системой применяется французская система. Французская система связана с местным самоуправлением и местной администрацией. Данная система широко используется во многих странах Европы (например, во Франции, Италии, Польше, Болгарии, Турции и др.). Отличие европейской системы состоит в том, что на местные органы исполнительной власти возложены определенные функции по отношению к органам местного самоуправления. Французская система отличается от англо-саксонской рядом особенностей. Для англо-саксонской системы характерно отсутствие более открытой и негласной подчиненности, равенство местных объединений и широкая автономия, в то время как французской модели соответствует система развития центрального государственного контроля над органами местного самоуправления.

Одна из основных систем организации местного самоуправления сформировалась в Испании и широко распространенная в испаноязычных странах иберийская система. В настоящее время, хотя Испания и отказалась от этой системы, она применяется в ряде стран Латинской Америки, а также в Бразилии, Мексике, Аргентине, Колумбии и Никарагуа. Здесь на всех уровнях административно-территориальной структуры государства есть выборные советы, а также избираемые населением или советом их исполнительные органы [2].

Советская система местного самоуправления принципиально отличается от всех

упомянутых нами систем управления. Эта система долго применялась в тоталитарных социалистических странах. Ныне используется в Китае и Кубе. Следует отметить, что в странах, где применяется эта система, во всех административно-территориальных единицах создаются выборные местные органы - советы. Советы считаются органами государственной власти и, в свою очередь, они избирают исполнительные комитеты для выполнения исполнительных функций [3].

Таким образом, при исследовании основных систем органов местного самоуправления можно прийти к выводу, что при создании муниципальных органов в любой стране прежде всего учитываются исторические, географические, этнические, демографические и национально-психологические, и правовую систему [3].

Литературы:

1. Səlimzadə M., Xəlilov Q. Yerli özünüidarəetmə: anlayış, təcrübə, əməkdaşlıq, hüquqi əsaslar, «Elm və təhsil», Bakı, 2010
2. Yusifov S., İsmayılov V., Hüseyn A. Yerli özünüidarəetmənin hüquqi və maliyyə əsasları, «Ləman nəşriyyat poliqrafiya», Bakı, 2016
3. İbrahimov İ. Bələdiyyə idarəçiliyin beynəlxalq təcrübəsi, “Ziya”, Bakı, 2014

BEYNƏLXALQ TƏCRÜBƏDƏ YERLİ İDARƏETMƏLƏRİN MALİYYƏLƏŞMƏSİNİN ƏSAS MƏNBƏLƏRİ

N. İbrahimova

ibr_nargiz@mail.ru

M.Əhmədova

Azərbaycan Texnologiya Universiteti

Beynəlxalq təcrübədə yerli özünüidarəetmə orqanlarının əsas maliyyə mənbələri hər bir ölkənin daxili qaydalarına uyğun olaraq tənzimlənir. Hər bir ölkədə yerli özünüidarəetmə orqanlarının maliyyə mənbələri sosial xüsusiyyətlərinə görə müxtəlifdir. Yerli özünüidarənin bir sistem kimi differensiallaşdırılmasına mühüm təsir göstərən amil onun orqanlarının əlaqələri və eyni zamanda, dövlət və mərkəzi hakimiyyət orqanları ilə əlaqəsidir.

MAIN SOURCES OF FINANCING OF LOCAL GOVERNMENTS IN INTERNATIONAL PRACTICE

N.İbrahimova

ibr_nargiz@mail.ru

M. Akhmadova

Azerbaijan University of Technology

In international practice, the main sources of financing for the local governments are regulated in accordance with the internal rules of each country. The sources of funding for local self-government authorities in each country are different according to social characteristics. A factor that has a significant impact on the differentiation of local self-government as a system is the relationship of its authorities and, at the same time, its relationship with the state and the central authorities.



ФОРМИРОВАНИЕ И РАЗВИТИЕ ТУРИСТСКОГО ПРЕДПРИНИМАТЕЛЬСТВА И ЕГО ВЛИЯНИЕ НА ЗАНЯТОСТЬ НАСЕЛЕНИЯ

Н.А.Гаджиева

nushaba.hajjeva@mail.ru

С.Ф.Бабакишиева

sbabakishiyeva@mail.ru

Г.А.Аббасова

gnel.abbasova.93@mail.ru

А.Т.Паша

Азербайджанский Технологический Университет

Вследствие пандемии COVID-19, которая оказывает существенное влияние как на развивающиеся страны, так и на развитые страны мира, сфера туристских услуг понесла значительные убытки. Достаточно отметить, что за период с января 2020 года пандемия коронавируса обошлась мировой индустрии туризма в 1 триллион 320 миллиардов долларов потерянных доходов.

В Азербайджане по данным за 2020 год доля туризма в ВВП сократилась 1,2%. выручка от международного туризма зафиксирована на уровне 0.3 миллиона долларов США. Строгие карантинные меры, закрытие границ, ограничение на турпоездки, снижение доходов населения-все это отразилось на сфере туризма и в результате этот сектор экономики упал на 90%.

«Туризм как явление существует везде, где живет человек» [3, с. 49]. Ссылаясь на эту цитату, считаем целесообразным выявление взаимосвязи развития туристского предпринимательства и удовлетворения потребностей населения в занятости. Эта необходимость исходит из существующих проблем развития туризма в соответствии с туристскими ресурсами, географическим и геостратегическим положением и уровнем социально-экономического развития страны.

Занятость трудоспособного населения в сфере туристских услуг характеризуется особенностями в структуре и характере труда, то есть сезонные колебания объема занятости и трудовой нагрузки, низкая маневренность труда [1]. Доля низкооплачиваемых, частично занятых и временных работников по сравнению с другими отраслями экономики здесь высока, что обуславливает нерегулярность рабочего времени, недостаток работы [2]. Сезонность предоставления туристских услуг ведет к сезонному характеру занятости работников этой сферы и частичной занятости, что порождает неравномерное распределение рабочего времени и, как следствие, высокую текучесть кадров. Кроме того, специфической чертой занятости в сфере туризма является увеличение количества нелегально работающего персонала.

В таблице 1 приведена динамика числа туристских предприятий и количества занятых туристской деятельностью.

Таблица 1. Динамика числа туристских организаций и количества занятых в них работников (чел.)

Как видно из таблицы в 2020 году по сравнению со всеми предыдущими годами наблюдается самое низкое число занятых в туризме работников. Точно такое же положение сложилось на негосударственных туристских предприятиях. За анализируемый период более чем в 4 раза повысился уровень занятости на государственных предприятиях этой сферы. Что касается числа туристских организаций, то в 2020 году по сравнению с 2019 годом их количество сократилось на 132 организации.

Zəfər gününə həsr olunmuş “Pandemiya dövründə gənclərin tədqiqat problemləri” mövzusunda respublika konfransının materialları

Стоит признать, что все вышеперечисленные показатели до 2020 года демонстрировали постоянный рост. Причиной сокращения занятости работников сектора туризма является пандемия коронавируса, которая поставила под угрозу рабочие места как внутри сектора, так и вне его.

	Г о д ы									
	2011	2012	2013	2014	2015	2016	2017	2018	2019	2020
Всего занятых в туризме работников	1541	1730	1729	1794	1586	1838	1891	2074	2205	1464
Из них:										
На государственных предприятиях	17	18	24	14	16	16	29	32	68	78
На негосударственных предприятиях	1524	1712	1705	1780	1570	1822	1862	2042	2137	1386
В том числе:										
Частные	1476	1596	1592	1675	1443	1642	1689	1861	1937	1279
Иностранные	23	28	33	28	27	78	57	65	125	69
Совместные	25	88	80	77	100	102	116	116	75	38
Число туристских организаций	141	170	197	218	243	272	339	374	432	300

Источник: данных статистического сборника «Туризм в Азербайджане» Госкомстата Азербайджанской Республики за 2021 год., с.13

Проанализированы доходы организаций занятых туристской деятельностью в городах и регионах Азербайджана. Анализ показал, что до начала пандемии, то есть за январь-февраль 2020 года туристские организации имели высокие показатели доходов. С началом карантинных мер и закрытия границ доходы сектора туризма практически свелись к нулю, в том числе и доходы организаций этой сферы. Такое положение отразилось на доходы по стране и соответственно на уровне и качестве жизни населения. Согласно нашей позиции эффективное взаимодействие всех элементов инфраструктуры туризма будет способствовать повышению качества жизни населения, привлекательности территории для предпринимателей, инвесторов, туристов и рекреантов.

На примере соседней Грузии и ряда других стран проведен сравнительный анализ причин, по которым развитие туризма и его предпринимательства в отдельных странах значительно опередило Азербайджан. Основываясь на географические, исторические и культурные связи нами были выбраны следующие страны - Грузия, Казахстан, Россия и Турция.

Проведенный сравнительный анализ развития туризма и его предпринимательства в Азербайджане перечисленных выше странах показал, что практически по всем изучаемым показателям Грузия является лидером. Успех в развитии туризма в Грузии стал возможным благодаря тому, что туристические фирмы получают сильную поддержку со стороны государства в виде налоговых льгот и субсидий, в результате предприниматели имеют возможность снижать цены на туруслуги. Поэтому в Грузии цены на туруслуги в два раза дешевле, чем в Азербайджане. Установлено, что в нашей стране

туристский сервис пока ещё неконкурентоспособен по сравнению с аналогичными услугами и организациями индустрии туризма Грузии и Турции.

Нами сделан основной вывод, заключающийся в том, что эффективное развитие туризма и его предпринимательства будет возможным только при наличии механизма, способного обеспечить координацию политики в сфере туризма, с перспективами развития страны, выделенными в качестве основных приоритетов «Стратегической дорожной карты по национальной экономике и основным секторам экономики». Именно такая координация позволит увеличить объем затрат на бизнес-туризм.

Литературы:

1. Аббасова С.Т. “Государственная поддержка предпринимательства в рыночных условиях”, Баку, 2004
2. Азизов А.А. “Влияние изменений в уровне жизни на ее качество, Труд и социальные проблемы”, Сборник научных трудов IV выпуск, Баку, 2007
3. Кубушкин Н.И. “Менеджмент туризма”, Мн. Новое Знание, 2002

TURIZM SAHİBKARLIĞININ TƏŞKİLİ, İNKİŞAFI VƏ ƏHALİNİN MƏŞĞULLUĞUNA TƏSİRİ.

N.A.Hacıyeva

nushaba.hajieva@mail.ru

S.F.Babakışiyeva

sbabakishiyeva@mail.ru

G.Ə.Abbasova

gnel.abbasova.93@mail.ru

A.T.Paşa

Azərbaycan Texnologiya Universiteti

Məqalədə turizm sahibkarlığının inkişafı ilə əhalinin məşğulluğa olan tələbatının ödənilməsi arasında əlaqə aşkarlanmış, turizm sahibkarlıq fəaliyyətinin əhalinin həyat səviyyəsinə və keyfiyyətinə təsiri müəyyən edilmiş, turizmin inkişafı və onun sahibkarlığının müqayisəli təsviri verilmişdir, Azərbaycanda və bir sıra başqa ölkələrdə sosial problemlərin həlli baxımından.

**FORMATION AND DEVELOPMENT OF TOURIST BUSINESS AND ITS IMPACT ON
POPULATION EMPLOYMENT**

N.A.Hajiyeva

nushaba.hajieva@mail.ru

S.F.Babakishiyeva

sbabakishiyeva@mail.ru

G.A.Abbasova

gnel.abbasova.93@mail.ru

A.T.Pasha

Azerbaijan University of Technology

The article reveals the relationship between the development of tourism entrepreneurship and satisfaction of the population's needs for employment, determines the impact of tourism entrepreneurial activity on the level and quality of life of the population, presents a comparative description of the development of tourism and its entrepreneurship in Azerbaijan and a number of other countries from the standpoint of solving social problems.



DÖVLƏT QURUMLARINDA ELEKTRON İDARƏETMƏNİN ÜMUMİ İCMALI

E.S.Cəfərov

S.Z.Yunisov

Azərbaycan Texnologiya Universiteti

XX əsrin 90-cı illərinin sonlarından başlayaraq dünyanın müxtəlif ölkələrində dövlət orqanlarının və təşkilatlarının fəaliyyətini əks etdirən ixtisaslaşmış dövlət internet portalları və saytları yaranmışdır. Eyni zamanda dövlət idarəetmə sisteminin rəqəmsallaşdırılması və elektron hökumət adlanan sistem və texnologiyalarının tətbiqi sahəsində tədqiqatlar yeni inkişaf mərhələsini alır. Qeyd etmək vacibdir ki, informasiyanın qarşılıqlı əlaqəsinin texniki vasitələrinin inkişafı və onların geniş əhali arasında yayılması dövlət idarəetmə sisteminin rəqəmsallaşdırılması prosesinə mühüm təsir göstərmişdir. Öz növbəsində, vətəndaşlar tərəfindən dövlət orqanları ilə daha uzaqdan və məqsədyönlü qarşılıqlı əlaqəyə COVID-19 pandemiyası zamanı tələbat da artıb.

Dövlət idarəetmə sisteminin qarşısında duran mövcud problemlərin təkbaşına İKT həlli ola bilməz. Elektron hökumətin özünün yalnız dövlət idarəçiliyinin strukturunda mövcud olan xüsusiyyətləri və prinsipləri gücləndirən bir vasitə olduğunu söyləmək olar. O, ona keyfiyyətə yeni səviyyə vermir, sadəcə olaraq, informasiya sistemləri və texnologiyalarının köməyi ilə inzibati prosesləri daha əlçatan etməyə çalışaraq, onun fərqli forma almasına imkan verir. Ən təsirli qərarların qəbulu üçün bu amili ali siyasi rəhbərlik dərk etməlidir [4].

Müasir tədqiqatlar həmçinin e-hökumət konsepsiyası ilə ilk növbədə yeni dövlət idarəçiliyi və İdarəetmə konsepsiyası ilə təmsil olunan dövlət idarəetmə islahatının digər konsepsiyaları arasında sıx əlaqəni qeyd edir. Bu konsepsiyalar dövlət idarəçiliyinin transformasiyası - müştəri yönümlü dövlətin qurulması üçün oxşar hədəf istiqamətlərə malikdir. Elektron hökumət konsepsiyası dövlət idarəçiliyinin daha ənənəvi konsepsiyalarına əlavə kimi çıxış edir və yeni dövlət idarəçiliyi prinsipləri çərçivəsində aparılan islahatları keyfiyyətə tamamlayır [3].

Dövlət orqanları arasında qarşılıqlı fəaliyyət təkə dövlət orqanlarının fəaliyyəti haqqında məlumatların, rəsmi sənədlərin, statistik məlumatların, büdcənin icrası haqqında məlumatların və s. yerləşdirilməsi məcburi olan internet portallarının yaradılmasını deyil, həm də vahid ümummilli məlumat mübadiləsi sisteminin təşkilini nəzərdə tutur.

İnformasiya sistemlərinin tətbiqində bu amil inzibati idarəetmənin həyata keçirilməsi və digər dövlət funksiyalarının yerinə yetirilməsi üçün mövcud dövlət resurslarından daha səmərəli istifadə etməyə imkan verəcəkdir.

Dövlət orqanları ilə biznes arasında qarşılıqlı əlaqə, ilk növbədə, gedən prosesləri tənzimləməyə, xərcləri azaltmağa, rəqabəti gücləndirməyə çalışan biznes ictimaiyyətinin fəal mövqeyi sayəsində inkişaf edir. Dövlət orqanları da öz növbəsində dövlət satınalmalarını daha açıq və rəqabətli şəkildə həyata keçirmək, zəruri nəzarət prosedurlarını həyata keçirmək imkanı əldə edirlər.

Dövlət orqanlarının ölkə vətəndaşları ilə qarşılıqlı əlaqəsi, ilk növbədə, vətəndaşların dövlət orqanları ilə əlaqəsini asanlaşdırmağa yönəlib. Belə qarşılıqlı əlaqənin əsas elementi paralel artımla müxtəlif dövlət xidmətlərinin həyata keçirilməsi üçün xərclərin azaldılmasıdır.

Biz onların səmərəliliyini və şəffaflığını yüksək qiymətləndiririk. Həmçinin, dövlət orqanlarının və təşkilatların internet saytları vasitəsilə vətəndaşlar dövlət orqanlarının fəaliyyətini operativ şəkildə izləmək, bir çox ölkələrdə virtual dövlət xidmətlərindən istifadə etmək imkanı əldə edirlər. Vətəndaşlarla dövlət arasında qarşılıqlı əlaqənin virtuallaşdırılması nəticəsində yaranan sosial münasibətlərin məcmusu elektron demokratiya adlanır.

“Elektron hökumət” və “elektron idarəçilik” anlayışlarının mahiyyəti və qarşılıqlı əlaqələri ilə bağlı davam edən müzakirələrə baxmayaraq, siyasi praktikada onlar tez-tez bir-birini əvəz

edir, çünki onlar ümumi əsas komponentləri ehtiva edir. Eyni zamanda, elektron hökumət layihələri, bir qayda olaraq, dövlət idarəçiliyinin sistem transformasiyalarının, o cümlədən, inzibati islahatların, dövlət qulluğu islahatlarının və dövlətin vətəndaşlara və biznesə xidmət istiqamətinin dəyişdirilməsinin tərkib hissəsi kimi nəzərdən keçirilir [1].

Elektron hökumət texnologiyalarından istifadənin kompleks xarakterini də nəzərə almaq vacibdir ki, bu da onların yalnız dövlət idarəetmə sisteminin müasirləşdirilməsi üzrə digər tədbirlərlə qarşılıqlı əlaqə çərçivəsində tətbiqini və təşviqini nəzərdə tutur. Bu proseslərin dövlət infrastrukturunun texnoloji komponenti öz əhəmiyyətinə görə vətəndaşların hazırlığı və rəqəmsal sistemlərdən istifadəyə hazır olması səviyyəsindən heç də aşağı deyil [2].

Ədəbiyyat:

1. Abbasov Ə.M., Bayramov Z.Z., Quliyev H.X. «İqtisadi informasiyanın işlənməsinin kompüter texnologiyası», Dərs vəsaiti, Bakı, 2012
2. Богдановская И. Ю. Концепция «электронного государства» (сравнительно-правовые аспекты)/И.Ю.Богдановская//Правоинтернет:теорияипрактика, №5,2017, с. 31
3. Сидорова А.А. Электронное правительство, М.,Издательство Юрайт, 2017, 165 с
4. Parycek P., Glassey O., Janssen M., Scholl H.J., Tambouris E., Kalampokis E., Virka S. Electronic Government: 17th IFIP WG 8.5 International Conference Proceedings, EGOV, 2018, Volume 11020

ОБЩИЙ ОБЗОР ЭЛЕКТРОННОГО УПРАВЛЕНИЯ В ГОСУДАРСТВЕННЫХ УЧРЕЖДЕНИЯХ

Э.С.Джафаров

С.З.Юнисов

Азербайджанский Технологический Университет

В исследовании электронное управление рассматривается как неотъемлемая часть системы государственных учреждений. В данной статье, описаны сущность, роль и значение электронного правительства. Существует общепринятый обзор оценки развития систем электронного правительства. Под электронным правительством многие исследователи понимают способ организации государственной власти с использованием информационных и коммуникационных технологий.

GENERAL OVERVIEW OF ELECTRONIC GOVERNANCE IN GOVERNMENT INSTITUTIONS

E.S.Jafarov

S.Z.Yunisov

Azerbaijan University of Technology

The study considers e-governance as an integral part of the system of public institutions. In this article the essence, role, and significance of e-government are described. There is a generally accepted overview of e-government development evaluation. Many researchers understand e-government as a way of organizing state power using information and communication technologies.



MİLLİ İQTİSADİYYATININ TƏNZİMLƏNMƏSİNDƏ BEYNƏLXALQ İQTİSADI ƏMƏKDAŞLIQ

Ə.Q.Məmmədov

X.F.Məmmədova

E.M.Məlikov

K.Ş.Vəliyeva

Azərbaycan Texnologiya Universiteti

Azərbaycan Respublikası müstəqillik qazandıqdan sonra əsrlərin sınağından çıxmış ümumbəşəri dəyərlərin üstünlüyünü qəbul edərək demokratik, hüquqi və dünyəvi dövlət quruculuğunu özünün inkişaf yolu seçmişdir. Ölkəmizdə klassik bazar iqtisadiyyatına malik olan ölkələrin əmək qanunvericiliyinə əsaslanan bir sıra mühüm qanunlar qəbul olunmuşdur. Son dövrlər həyata keçirilmiş islahatlar nəticəsində iqtisadi tənəzzül və inflyasiyanın qarşısı alınmış, iqtisadi inkişafda yeni mərhələnin təməli qoyulmuşdur.

Belə bir bazar iqtisadiyyatının formalaşmasının çox mühüm şərti olan beynəlxalq əməkdaşlıq istehsalın inkişafında və iqtisadi artımın yeni keyfiyyətə keçməsinə həlledici rol oynayır.

XXI əsrdə bu problemlərin həll edilməsinin bəşəriyyət üçün xüsusilə böyük əhəmiyyəti vardır. Burada söhbət dünyəvi problemlərin həll edilməsi üçün bütün ölkələrin qüvvələrinin səfərbərliyə alınmasından, başqa sözlə, dünya təsərrüfatının qloballaşması güclənir, digər tərəfdən isə ölkələrin region səviyyəsində iqtisadi cəhətdən bir-birlərinə yaxınlaşmaları və qarşılıqlı fəaliyyət göstərmələri prosesi baş verir, iri regional inteqrasiya strukturları formalaşır, dünya təsərrüfatının müstəqil mərkəzləri meydana çıxır. Bütün bunlar beynəlxalq iqtisadi əməkdaşlığın nəticələri olmaqla yanaşı, həm də onun daha da təkmilləşdirilməsini zəruri edir. Buradan aydın olur ki, ümumdünya təsərrüfatının formalaşması qanunauyğunluqlarının və onun qloballaşmasının güclənməsinin ayrı-ayrı ölkələrin iqtisadi inkişafının nə dərəcədə təsir etməsinin tədqiqi çox dövlətlərarası qarlışılıqlı əlaqə və asılılıqların artdığı müasir dövrdə isə iqtisadi və sosial tərəqi xeyli dərəcədə bəşəri problemlərin həllindən asılıdır.

Tezis üçün seçilmiş bu mövzunun tədqiq olunması ilə əlaqədar bəzi ədəbiyyat mənbələrinin nəzərdən keçirilməsi belə bir nəticəyə gəlməyə əsas verir ki, bu sahədə bir sırasanlı əsərlər yazılmasına, onun ayrı-ayrı aspektlərinin araşdırılması ilə bağlı xeyli iş görülməsinə baxmayaraq təbiidir ki, ölkəmiz üçün yeni olan bu problemin hələ öyrənilməmiş tərəfləri ya qalmaqdadır, yaxud da tələb olunan səviyyədə tədqiq edilməmişdir.

Bununla əlaqədar tezis əsas məqsədi ümumdünya təsərrüfatın meydana gəlməsi və inkişaf etməsi sahəsində görülən işləri qısaca ümumiləşdirmə onların iqtisadi tərəqqiyə təsirini müasir dövrdə bu prosesin qloballaşmasının güclənməsi və onun bəşəri problemlərin həll edilməsində rolunu, habelə beynəlxalq iqtisadi inteqrasiyasının üstünlüklərini aşkara çıxarmaq və onun perspektivli olmasını sübuta yetirməkdən ibarətdir.

Qarşıya qoyulan məqsədə nail olmaq üçün aşağıdakı vəzifələr müəyyənləşdirilmişdir:

- milli təsərrüfat mexanizmlərin bir-birindən, asılılığı güclənməsinə doğru aparan məhsuldar qüvvələrin və istehsalın beynəlmilləşməsi proseslərini araşdırmaq;

- müasir dövrdə ölkələr arasındakı iqtisadi əlaqələrin qloballaşması və onun dünyada güclənməsini ifadə edən göstəriciləri təhlil etmək ayrı-ayrı ölkələrdə bunların həyat şəraitinin yaxşılaşmasına təsirini aydınlaşdırmaq;

- ayrı-ayrı ölkələrin xarici ticarət sahəsində yetirdikləri siyasəti və onun həyata keçirilməsi mexanizmini nəzərdən keçirmək və həyata keçirilən tədbirlərin səmərəliliyini aşkara çıxarmaq;

- ümumiləşdirmələr aparmaq, bunlara əsasən nəticə çıxarmaq və ümumdünya təsərrüfatın qloballaşmasının güclənməsi və onun bəşəri problemlərinin həllində ayırdığı rolu daha yaxşılaşdırılması üçün təkliflər vermək.

**МЕЖДУНАРОДНОЕ ЭКОНОМИЧЕСКОЕ СОТРУДНИЧЕСТВО В РЕГУЛИРОВАНИИ
НАЦИОНАЛЬНОЙ ЭКОНОМИКИ**

А.Г.Мамедов

Х.Ф.Мамедова

Э.М.Меликов

К.Ш.Велиева

Азербайджанский Технологический Университет

Большую роль в расширении международного сотрудничества и его эффективной реализации играют влиятельные организации, действующие в национальной и международной сферах и участвующие в мировом движении за сохранение мира.

**INTERNATIONAL ECONOMIC COOPERATION IN REGULATING THE NATIONAL
ECONOMY**

A.G.Mammadov

K.F.Mammadova

E.M.Melikov

K.Sh.Valiyeva

Azerbaijan University of Technology

Influential organizations operating in the national and international spheres and participating in the global movement for the maintenance of peace have a great role in the expansion of international cooperation and its effective implementation.



BƏLƏDİYYƏ ORQANLARI İŞÇİLƏRİNİN ƏMƏYİNİN STİMULLAŞDIRILMASI

C.M.Sadıqzadə

T.B.Muradova

Y.M.İsmayılova

Azərbaycan Texnologiya Universiteti

XX əsrin son on illiyi Azərbaycanın ictimai inkişafında mühüm dönüş nöqtəsi kimi tarixə daxil oldu. Ölkəmizin dövlət müstəqilliyinin bərpa olunması və demokratik inkişaf proseslərinin başlaması bu dönüş nöqtəsinin əsas məzmununu təşkil edir. Hər iki tarixi hadisə Azərbaycanın müasir sivilizasiya dəyərlərinə yiyələnməsində açar rolunu oynayır. Biri biri ilə sıx bağlı olan bu hadisələr biri digərini tamamlayır, ictimai tərəqqi üçün yeni imkan və perspektivlər açır.

Müstəqil Azərbaycanın demokratikləşmə yolunda həyata keçirdiyi taleyüklü islahatlar arasında yerli özünüidarə sisteminin müasir prinsiplər əsasında yenidən qurulmağa başlanması və yerlərdə bələdiyyə demokrasiyasının təşkil edilməsi mühüm əhəmiyyətə malikdir.

Bələdiyyələr artıq ictimai həyatın tərkib hissəsinə çevrilmişdir və ictimaiyyətin diqqətini özlərinə daha da cəlb edirlər.

Lakin ictimai həyatımızda yeni hadisə olan bələdiyyə sistemi çoxsaylı problemlərlə üzləşir. Onların yaradılması və fəaliyyəti haqqında 40-dan çox qanun və xeyli hökumət qərarları qəbul edilmişdir. Göründüyü kimi yerli özünüidarə orqanları öz fəaliyyətində yeni və mürəkkəb qanunvericiliyə əsaslanır.

Respublikamızda yerli özünüidarə sisteminin formalaşması özünün ilkin mərhələlərini yaşayır və böyük problemlərlə qarşılaşır. Bu ilk növbədə keçid dövrünün problemləri, özünüidarə qurumlarının qəlib mənbəyinin məhdudluğu və yerli büdcələrin qeyri tarazlığı, mövcud sosialinfrastrukturun yenidən qurulması, əhalinin həyat səviyyəsinin yeni sistemə uyğunlaşması ilə əlaqədar olub bələdiyyə sistemində islahatların daha sürətli və çevik aparılmasını tələb edir. Azərbaycanda bələdiyyə sisteminin formalaşması sahəsində əhəmiyyətli işlər aparılmış, onların fəaliyyətinin təşkilatı-hüquqi bazası formalaşmış, yeni idarəetmə qurumları yaradılmış və bazar münasibətlərinə keçid şəraitində kifayət qədər müstəqil təsərrüfatçılıq təcrübəsi toplanmışdır. Yerli bələdiyyə sisteminin inkişafı yeni mərhələyə keçmiş və onların fəaliyyət mexanizmlərində aparılan islahatların əsas istiqaməti, maliyyə iqtisadi bazasının optimal formada qurulması əsas amil kimi qarşıya qoyulmuşdur.

Elmi işi üçün seçilmiş mövzunun tədqiq olunması ilə əlaqədar bəzi ədəbiyyət mənbələrinin nəzərdən keçirilməsi belə bir nəticəyə gəlməyə əsas verir ki, bu sahədə bir sıra sanballı kitablar yazılmasına, onun ayrı-ayrı aspektlərinin araşdırılması ilə bağlı xeyli iş görülməsinə baxmayaraq təbiidir ki, ölkəmiz üçün yeni olan bu problemin hələ öyrənilməmiş tərəfləri ya qalmaqdadır, ya da tələb olunan səviyyədə tətbiq edilməmişdir.

Bununla əlaqədar elmi işinin məqsədi bələdiyyə müəssisələrinin inkişaf etdirilməsi, bələdiyyə işçilərinin əməyinin stimullaşdırılması sahəsində görülməli işləri qısaca ümumiləşdirmək, bələdiyyənin insanların həyat fəaliyyətinin yaxşılaşdırılmasında rolunun üstünlüklərini aşkara çıxarmaq və onun perspektivli olmasını sübuta yetirməkdən ibarətdir.

Əhalinin sosial rifahının yaxşılaşdırılması və respublikanın sosial-iqtisadi fəaliyyətinin gücləndirilməsinə çalışmaq bələdiyyələrin bu istiqamətdə başlıca vəzifələridir.

Bütün araşdırmalara istinad edərək yerli özünüidarəetmə sahəsində gələcək islahatların aşağıdakı istiqamətlərdə aparılmasını məqsəddə uyğun hesab edirik.

1) Qanunvericilik bazasının təkmilləşdirilməsi yolu ilə yerli özünüidarəyə münasibətin dəyişdirilməsi;

2) Yerli özünüidarəetmə orqanlarının və dövlət hakimiyyəti orqanlarının səmərəli qarşılıqlı fəaliyyət sistemi yaradılması;

3) Yerli əhəmiyyətli məsələlərin həllində bələdiyyələrin nümayəndəli və icra orqanlarının işinin səmərəliliyinin artırılması;

4) Yerli özünüidarəetmə orqanları üçün ixtisaslı kadr hazırlığı sisteminin yaradılması və gücləndirilməsi;

5) Bələdiyyə başçılarının birbaşa əhali tərəfindən seçilməsi.

Yerli özünüidarəetmə orqanlarının sosial-iqtisadi inkişafını daha səmərəli tənzimləmək üçün yerli özünüidarənin xüsusiyyətləri nəzərə alınmaqla uyğundur. Bu üsul həm də sosial-iqtisadi problemlərin həlli strategiyasının formaşdırılmasında, həm də onun reallaşdırılmasının resurs təminatının müəyyənləşdirilməsi məsələlərinin kompleks şəkildə həllinə imkan verə bilər. Sosial-iqtisadi inkişaf proqramları əhalinin tələbatlarının ödənilmə səviyyəsinin xüsusiyyətləri və bu göstəricilərin proqnoz dinamikasını özündə əks etdirməlidir.

Bələdiyyələr qarşısına qoyulan əsas vəzifə Azərbaycan Respublikasının Konstitusiyası və qanunları ilə müəyyənləşdirilən, bələdiyyə əhalisinin həyat və fəaliyyətinin təmin edilməsi ilə bağlı olan yerli əhəmiyyətli sosial-iqtisadi və inkişaf məsələlərini həll etmək, bununla da, əhalinin maddi və mənəvi həyat fəaliyyətini yüksəltməkdir. Bu baxımdan, bələdiyyələrin mühüm vəzifələrindən biri onlara həvalə edilmiş ərazidə mövcud olan təbii, iqtisadi və intellektual potensialdan səmərəli istifadəyə nail olmaqdır.

Elmi işin tədqiqat obyektı bələdiyyə müəssisələridir. Elmi işin nəzəri-metodoloji əsasları Azərbaycan Respublikası Prezidenti Cənab İ.Əliyev bələdiyyə idarə etməsi və onun inkişaf etdirilməsi ilə əlaqədar çıxışlarında irəli sürülən müddəa və tövsiyələr, iqtisadi hadisə və prosesləri tənzimləyən hüquqi-normativ sənədlər təşkil edir.

ВОПРОСЫ СТИМУЛИРОВАНИЯ ТРУДА РАБОТНИКОВ МУНИЦИПАЛЬНЫХ ОРГАНОВ

С.М.Садыгзаде

Т.Б.Мурадова

Е.М.Исмаилова

Азербайджанский Технологический Университет

Как и во всех сферах, в местном самоуправлении оплата труда и стимулирование работников отличаются своей актуальностью. В научной статье были детально проанализированы некоторые важные вопросы.

ISSUES OF STIMULATING THE LABOR OF MUNICIPAL EMPLOYEES

S.M.Sadigzadeh

T.B.Muradova

E.M.Ismailova

Azerbaijan University of Technology

As in all spheres in local self-government the payment of labor and stimulation of employees are notable for their relevance. Some important issues were analyzed in detail in the scientific article.



KÜTLƏVİ İNFORMASIYA VASİTƏLƏRİNDƏ İNSAN RESURSLARININ PLANLAŞDIRILMASI

V.F.Cənnətova

vusale.c@gmail.com

Ş.Qasimov

Azərbaycan Texnologiya Universiteti

İnsan resurslarının idarə edilməsinin başlıca məramı müəssisədə məhsuldarlığın yüksəldilməsi, eləcə də əmək şəraitinin keyfiyyətinin yüksəldilməsi yolu ilə rəqabət üstünlüyünün təminatıdır. Bu hədəflərə nail olmaq üçün müəyyən fəaliyyətlərin həyata keçirilməsi vacibdir. Hədəflənən fəaliyyətlərə insan resursları idarə edilməsinin funksiyaları deyilir. İnsan resursları idarə edilməsinin funksiyalarına insan resurslarının planlaşdırılması, kadrlaşdırılması, eləcə də təlimi, karyerasının idarə edilməsi, əmək fəaliyyətinin, əmək haqqının idarə edilməsi sistemləri, insan resurslarının mühafizəsi və insan resursları kargüzarlığı daxildir.

Müxtəlif sahələrdə olduğu kimi, media orqanlarında, kütləvi informasiya vasitələrində də insan resurslarının idarə edilməsi prosesi insan resurslarının planlaşdırılması funksiyası ilə başlayır. Bu funksiya ilə media orqanının gələcəkdəki insan resursları ehtiyacı müəyyən olunur. İş gücü ilə bağlı müəssisənin fəaliyyətinin bünövrəsində, təməlində işçilər, onların zəhməti, əməyi, iş gücü dayanır. Sözügedən funksiya insan resurslarının digər funksiyaları ilə zəncirvari bağlılıq təşkil edir. KİV-də insan resurslarının kadrlaşdırılması funksiyası çərçivəsində nə qədər namizədin işə qəbul edilməsi olduğu bu funksiya vasitəsilə müəyyən edilir. Yaxud gələcəkdə nə qədər işçinin maarifləndirilməsi, təlimləndirilməsi olduğunu müəyyən etmək üçün planlaşdırmada müəyyən edilən say mühüm əhəmiyyət kəsb edir. İnsan qaynağının səmərəli şəkildə dəyərləndirilməsi üçün əsas istiqamət insan resurslarının planlaşdırılmasına tuşlanır.

Media qurumlarında insan resursları planlaşdırılmasını tələb edən amillər əməyə tələbatın artması, işin keyfiyyəti, texnologiyanın günü-gündən inkişafı, ixtisaslı kadrlara ehtiyac, sürətli sosial, eləcə də mədəni inkişaf, qloballaşma dövründə informasiyanın doğru, dürüst, operativ və obyektiv yayılmasının təminatıdır. “Media haqqında” Azərbaycan Respublikasının Qanunu ilə media sahəsində fəaliyyətin təşkilatı, hüquqi və iqtisadi əsaslarını, həmçinin kütləvi informasiyanın əldə edilməsi, hazırlanması, ötürülməsi, istehsalı və yayımının ümumi qaydalarını müəyyən edilirsə, Azərbaycan Respublikası Əmək Məcəlləsi ilə də əmək münasibətlərinin rəsmiləşdirilməsi və tənzimlənməsi həyata keçirilir. Kütləvi informasiya vasitələrinin vizyon və missiyasına uyğun olan insan resursunu təmin etmək, məqsədlərə, hədəflərə uyğun olan yetərincə işçi qüvvəsinə malik olmaq, kadrların ən münasib, yəni uyğun vəzifələrdə işləməsinin təmin eləmək, maariflənməyə, təlimə ehtiyacı olan insanlar üçün inkişaf planlarını hazırlamaq, media orqanlarının gələcəkdə ehtimalı olan dəyişikliklərlə əlaqədar ehtiyaclarını nəzərə alaraq əvvəlcədən müəyyənləşdirmək və lazımı tədbirlərin görülməsinin təmini, ən əsası media şirkətlərinin hədəflərinin reallaşdırılması insan resursları planlaşdırılmasının böyük faydalarıdır.

İnsan resurslarının planlaşdırılması bütöv bir prosesdir, təbii ki, müəyyən mərhələləri özündə ehtiva edir:

- Məlumatların toplanması, analiz edilməsi, həmçinin mövcud vəziyyətinin təhlili;
- Boşluqların analizi;
- İnsan resurslarına olan ehtiyacların müəyyən edilməsi;
- İnsan resursları ehtiyaclarının qarşılınması üçün fəaliyyət planının hazırlanması və tətbiqi;
- Seçilən fəaliyyət planı ilə bağlı qiymətləndirilmənin aparılması və bu plana nəzarət edilməsi.

İnsan resurslarının planlaşdırılması prosesinə bir sıra xarici və daxili faktorlar təsir göstərir. Yerli, regional, eləcə də beynəlxalq aspektdə iqtisadi vəziyyəti, həmçinin yenilənən qanunlar, tələb və rəqabətli trend, sosial şərtlər, texnoloji dəyişiklikləri, həmçinin demografik dəyişikliklərin olmasını, şirkətin strategiyasını, mövcud olan personalın xarakteristikasını, informasiya texnologiyalarının keyfiyyətini bu faktorlara aid etmək olar. Planlaşdırılma bütöv bir proses kimi qısa, orta və uzun müddətə hədəflənib, aparıla bilər.

Planlaşdırmanın davamı olaraq insan resursları şöbəsinin vacib missiyalarından biri də kadr

təmini, seçimi, eləcə də yerləşdirilməsidir. Meydana çıxan yeni iş yerlərini həm müəssisə daxilində olan resurslardan, həm də xaricdəki insan resurslarından təmin etmək mümkündür. Kadrlaşdırılma prosesində mühüm məqam kimi namizədlər bazası formalaşdırılır. İnsan resursları performansının idarə edilməsi funksiyası məhz insan resurslarının əmək fəaliyyətinin planlaşdırılması, qiymətləndirilməsi, həmçinin də inkişaf etdirilməsi məqsədini özündə daşıyır. Məram gözlənilən məhsuldarlıq və işçilərin səmərəliliyini çox yüksək səviyyəyə yüksəltməkdən ibarətdir. İnsan resursları təlimi işçilərin öz öhdəliklərinin öhdəsindən daha məhsuldar, lazımınca gələ bilmələri üçün ixtisasları sahəsində biliklərinin, bacarıqlarının və iş səviyyələrinin artırılmasına yönələn öyrədici fəaliyyətlərin toplusudur. Bu təlim və seminarların mütamadi həyata keçirilməsi öz müsbət tərəfləri ilə dünya praktikasında qəbul edilib.

Növbədəki vacib məqamlardan biri də insan resursları karyerasının idarə edilməsidir ki, bu da müəssisənin gələcəkdə ehtiyacı olan insan resurslarının yetişdirilməsi ilə bağlı həyata keçirdiyi fəaliyyətlərin tamıdır. Bir sözlə insan resurslarının planlaşdırılmasının media orqanının məqsəd və strategiyasından asılı olduğuna görə ona uyğun hazırlanmağı şərtidir. İdarəetmə, eləcə də planlaşdırma yaxın anlayışlı məhfumlardır. İdarə ediləcək güc, potensial, işçi potensialı əlbəttə ki, yaxşı planlaşdırma tələb edir. İdarə edilməsi gərəkən resurs insandırsa, planlaşdırma prosesinə xüsusi həssaslıqla yanaşsın, insan ehtiyaclarını nəzərə alaraq etmək böyük fayda gətirə bilər.

Azərbaycanda 12-dən çox milli televiziya kanalı, 10-a yaxın regional televiziya kanalı, 25 radio kanalı, 3500 nəşriyyat, internet üzərindən çox sayda internet saytı, hətta sosial medianın olduğunu, onların kadr ehtiyacını, yeni tələbatları nəzərə alsaq, kütləvi informasiya vasitələrində insan resurslarının düzgün planlaşdırılması, doğru və peşəkar yanaşmanın nə qədər vacib olduğunu anlamaq olar. Təkcə ümumölkə televiziya və radio yayımçılarında 4374 nəfər fəaliyyət göstərir. Media orqanının işçidən missiyasına uyğun gözləntilərinin, eləcə də işçinin ehtiyaclarının qarşılınması ilə əlaqədar müəssisədən gözlədiklərinin balanslaşdırılması ilə məmnun işçi, sağlam iş şəraiti yaratmaq asanlaşar.

Mövzunun aktuallığı. Günümüzdə informasiya və kommunikasiya texnologiyalarının inkişafı, media sahəsində yeni tələblərin KİV-lərinə kompleks təsiri fonunda işdə təkamül üçün vacib olan insan resurslarının düzgün planlaşdırılması öz aktuallığı ilə seçilir və gündəmdə qalması bacarır.

Tədqiqatın məqsədi. KİV-lərdə insan resurslarının idarə edilməsi və planlaşdırılması prosesinin təkmilləşdirilməsinə töhfə verəcək amillərin öyrənilməsi.

Tədqiqat obyektı. Kütləvi informasiya vasitələrində insan resurslarının planlaşdırılması.

Tədqiqat metodu. Müasir dövrdə, yeni tələblərlə insan resurslarının peşəkar planlaşdırılması mexanizminin təkmilləşdirilməsi metodu.

ПЛАНИРОВАНИЕ ЧЕЛОВЕЧЕСКИХ РЕСУРСОВ ПОСРЕДСТВОМ МАССОВОЙ ИНФОРМАЦИИ

В.Ф.Джаннатова
vusale.c@gmail.com

Ш.Гасымов

Азербайджанский Технологический Университет

Цель данной работы - анализ системы планирования человеческих ресурсов в СМИ. Она включает общие понятия о стратегическом планировании, сущность, этапы, цели и задачи планирования человеческих ресурсов в СМИ. Рассматривается сущность концепции компетентностного подхода в управлении персоналом.

HUMAN RESOURCE PLANNING THROUGH MASS INFORMATION

V.F.Jannatova
vusale.c@gmail.com

Sh.Kasimov

Azerbaijan University of Technology

The purpose of this work is to analyze the system of human resource planning in the media. It includes general concepts of strategic planning, essence, stages, goals and objectives of human resource planning in the media. The essence of the concept of competence-based approach in personnel management is considered.



РОЛ МАТЕМАТИКИ В ЭКОНОМИКЕ

М.Ш.Курбанов

qurbanov-57@mail.ru

Азербайджанский Технологический Университет

Среди общеобразовательных предметов, которые служат основой профессиональной подготовки учащихся, особое место занимает математика, поскольку выполнение большинства производственных операций связано с математическими расчетами, измерениями, изготовлением и чтением чертежей.

Для сегодняшнего рабочего огромное значение приобретают не только общетехнические и специальные знания, но и серьезная общеобразовательная подготовка, которая является фундаментом его профессионального мастерства и повышения квалификации. В этой связи особенно велика роль среднего математического образования, как в процессе обучения будущих рабочих, так и в формировании их интереса к получаемой профессии.

Математика считается наукой отвлеченной. И не без оснований. Но это не только одна из ее сторон. Из абстрактных математических понятий строятся модели самой конкретной действительности. Математика, как учебный предмет, содержит основы математической науки, необходимые для непосредственной профессионально-технической деятельности, а также для продолжения образования в будущем. Изучение математики готовит учащихся к творческому участию в предстоящей трудовой деятельности, которая предполагает умение логически мыслить и делать правильные выводы.

В условиях развития современного производства проблема подготовки квалифицированных кадров для строительства приобретает все большее значение.

Труд современной промышленности и строительства, где широко внедряется автоматизация производственных процессов и механизация почти всех трудоемких работ, не может быть продуктивным без знания математики. Изучение техники выполнения производственных операций во многих случаях связано с выполнением математических расчетов, измерением и изготовлением рисунков. Все эти расчеты основываются на знаниях математики, усвоенных учащимися на уроках в лицеях. Поэтому математика вместе со всеми общеобразовательными предметами является основой политехнического и профессионального образования учащихся.

Математика обязана помогать производственному обучению, но она не может для этого растворяться в производственном материале и пренебрегать своей внутренней логической последовательностью.

Важнейшей задачей на пути осуществления связи преподавания математики с производственной деятельностью является привитие учащимся умения ориентироваться в производственных процессах, усматривать в зависимостях между них различными определенную математическую схему.

Связь теории с практикой преподавания математики это, прежде всего систематический показ и выявление тех средств, которые математика представляет практике для решения жизненно важных вопросов и вооружение ими учащихся.

Выдающие педагоги отметили, что «нельзя себе представить идеала будущего общества без соединения обучения с производительным трудом молодого поколения, ни обучение и образование без производительного труда, ни производительный труд без параллельного обучения и образования не могли бы быть поставлены на ту высоту, которая требуется современным уровнем техники и состоянием научного знания».

Курс математики вооружает учащихся широким арсеналом средств (графическими, измерительными, вычислительными и др.), которые должны найти применение при изучении других общеобразовательных дисциплин и предметов профтехцикла.

Математика нашего времени, по словам академика А.Н.Крылова, превратилась в огромную мастерскую по вытачиванию инструментов для решения многообразных задач, возникающих в человеческой теории и практике.

Современному рабочему-строителю знания по математике необходимы не только для общего развития, но и для того, чтобы успешно овладевать своей профессией, чтобы уметь пользоваться этими знаниями и тем самым совершенствоваться, рационализировать свой труд. Уроки математики в лицеях не могут быть ограничены изложением теоретического материала, решением примеров и задач абстрактного характера. Учащиеся должны уметь применять математические знания в новых условиях, за числами, параметрами, математическими понятиями и утверждениями видеть соотношение определенных величин, конкретные производственные объекты и операции.

Приведем пример отбора и структурирования некоторого профессионально значимого математического материала для строительных профессий. Проанализируем с точки зрения профессиональной значимости основных строительных понятий стереометрии и некоторые теоретические факты. Как известно в стереометрии свойства основных понятий выражены в аксиомах. Все аксиомы в стереометрии имеют в техническую направленность, но степень их профессиональной значимости может быть различной.

Свойства, связанные с понятием параллелепипед, находят свое подтверждение у каменщиков-монтажников при работе кирпичом.

К разряду профессионально-значимых следует отнести и такое геометрическое понятие как отношение «параллельности» и «перпендикулярности». Они политехничны, ибо широко используются в процессе производительного труда большого числа групп рабочих профессий. Одновременно эти понятия находят непосредственное применение при обучении будущих штукатуров-маляров подготовке поверхности нанесению водных растворов, красок на стены и потолки. Изучение тем, «Подготовка поверхности под оштукатуривание», «Обработка поверхностей под окраску водными и неводными составами». «Окраска масляными составами» и т.д. ведется с опорой на понимание сущности названных понятий. Например, при разметке панелей на лестничных клетках маляр следит за тем, чтобы уровень панелей был параллелен уровню пола (потолка), площадок и маршей. Или потолки грунтуют сначала перпендикулярно, а затем параллельно потолку и т.д.

Многие понятия стереометрии, изучаемые в дальнейшем курсе, также отчисляются к профессионально-значимым для строителей. Так, угол между двумя плоскостями (двугранный угол), угол между прямой и плоскостью-вопросы, имеющие отношение к выполнению многих производственных операций. Эти понятия политехничны, но вместе с тем и профессионально важны.

Так, штукатур-маляр, работая с рядом инструментов, такими как шпатель, отрезовка, держит их согласно технологическим требованиям, под определенным углом к плоскости обрабатываемой поверхности. Обрабатывая лязг и усенок, он имеет дело с моделью двугранного угла.

Совокупность профессионально-значимых знаний и умения отдельных специальностей группируются по ведущим линиям предмета математики: линия числа, функции, уравнений, основных понятий стереометрии, геометрических фигур, измерений и геометрических преобразований. Отбор этих знаний и умений, последовательность их

изложения определяют построение методики профессиональной направленности математики.

В математике наиболее эффективным средством формирования знаний и умений выступают задачи, поскольку они несут обучающие, воспитывающие и развивающие функции.

Используя математические знания при изучении дисциплин профессионально – технического числа, следует из того, что допустимо применять лишь тот математический аппарат, который достаточно прочно усвоен и стал для учащегося рабочим инструментом.

Одной и важнейших дисциплин, без знания которой невозможно овладеть основами современной техники, технологии производства является математика.

В представленной работе показано, что математика считается наукой отвлеченной и с основанием. Для сегодняшнего рабочего огромное значение приобретают не только общетехнические и специальные знания, но и серьезная общеобразовательная подготовка, которая является фундаментом его профессионального мастерства и повышения квалификации.

İQTİSADİYYATDA RİYAZİYYATIN ROLU

M.Ş.Qurbanov

qurbanov-57@mail.ru

Azərbaycan Texnologiya Universiteti

Təqdim olunan məqalədə göstərilir ki, riyaziyyat abstrakt və əsaslandırılmış elm hesab olunur. Bugünkü işçi üçün təkəcə ümumtəhsil və xüsusi biliklər deyil, həm də onun peşəkar ustalığının və ixtisasartırmanın bünövrəsi olan ciddi ümumtəhsil hazırlığı böyük əhəmiyyət kəsb edir.

THE ROLE OF MATHEMATICS IN ECONOMICS

M.Sh.Kurbanov

qurbanov-57@mail.ru

Azerbaijan University of Technology

The presented article shows that mathematics is considered an abstract and substantiated science. For today's worker of great importance acquire not only general technical and special knowledge, but also a serious general educational training, which is the foundation of his professional skill and professional development.



MADDİ RESURLARDAN İSTİFADƏNİN NORMALAŞDIRILMASI PRİNSİPLƏRİ

C.S.Zeynalov

S.F.Babakışiyeva

sbabakishiyeva@mail.ru

N.V.Hüseynova

Azərbaycan Texnologiya Universiteti

Maddi resurslara qənaət hesabına əldə edilən ümumi səmərəni xalq təsərrüfatı kompleksində nəzərdə tutulmuş keyfiyyətdə, ümumi xərclərin aşağı salınması və istehsalın cəmləşdiyi yerlərdə iqtisadi şəraitin yaxşılaşması nəticəsində əlavə olaraq alınmış məhsulun həcmi ilə ölçmək olar.

Maddi resurslardan ictimai zəruri səviyyədə səmərəli istifadə olunması onun istehsal istehlakını keyfiyyətə səciyyələndirir. Maddi resurslara qənaət məhsulun keyfiyyətinin və texniki səviyyəsinin artdığı və ya bütövlükdə saxlandığı şəraitdə məcmu məhsul vahidində onların xüsusi çəkisinin azaldığını göstərməklə maddi resurslardan səmərəli istifadə səviyyəsinin yüksəldilməsini ifadə edir. Material istehlakının səmərəli təşkili istehsal və tədavül amillərinin təkmilləşdirilməsi prosesidir ki, onun da məqsədi və nəticəsi maddi resurslara qənaət etməkdir.

Maddi resurslardan istifadə göstəriciləri maddi resursların ümumi və fərdi məsrəfləri, yararlı məhsul istehsalı, maddi resurslardan istifadə əmsalı, sərfiyyat əmsalı, material tutumu və material verimidir.

Maddi resurslardan qənaətlə istifadə olunmasının başlıca istiqamətləri:

a) maddi resursların səmərəli sərfinin mütərəqqi normalaşdırma mexanizminin yaradılması;

b) maddi resurslardan operativ surətdə bacarıqla istifadə edilməsinin təşkili;

c) əlavə xammalın toplanması, tədarükü və satışın təşkilinin təkmilləşdirilməsi;

d) maddi resursların sərfinin uçotu və nəzarət;

e) maddi resurslardan səmərəli istifadənin stimullaşdırılmasıdır [1,2].

Maddi resurslardan səmərəli istifadə olunmasının normalaşdırılmasının ən mühüm prinsiplərindən biri müəyyən olunmuş normaların mütərəqqiliyinin təmin edilməsidir. Məsrf normaları əvvəlki illərin orta statistik göstəriciləri əsasında müəyyən olunmamalıdır. Onlar elmi-texniki tərəqqinin nailiyyətlərinə istinad etməli və texniki-iqtisadi hesablamalarla əsaslandırılmalıdır. Mütərəqqi məsrəf normaları iqtisadi göstəricilərin tarazlaşmasının əsasını təşkil edir və həmin normalara əməl olunması onların yerinə yetirilməsinə təminat yaradır [2].

Maddi resurslardan qənaətlə və səmərəli istifadə sahəsində aşağıdakı tələblərə əməl edildikdə normalar mütərəqqi hesab olunurlar:

1) istehsalda az maddi resurs sərfi ilə daha yüksək nəticələrə nail olunması sahəsində təcrübənin nəzərə alınması və onun stimullaşdırılması;

2) texniki tərəqqinin daha da inkişafına istiqamət götürülməsi, texnologiyanın təkmilləşdirilməsi, istehsalın və onun maddi-texniki təchizatının təşkilinin yaxşılaşdırılması;

3) nəzərdə tutulan proqnozların yerinə yetirilməsini təmin edən texniki tərəqqi və təşkilati-texniki tədbirlərin həyata keçirilməsi sayəsində maddi resurs normalarının azaldılmasına nail olunması.

Buna görə də qənaətin bütün mənbələri və yollarının daxili ehtiyatlarını nəzərə alan və ən az maddi resurs sərfi ilə daha çox yüksək keyfiyyətli məhsul alınmasını təmin edən normalar mütərəqqi sayılırlar. Bu cür maddi resurs məsrəfi normalarının hazırlanması ehtiyatların aşağıdakı istiqamətlərdə təhlil olunmasını nəzərdə tutur:

1) istehsalın təşkilati-texniki şəraitinin və istehlakın strukturunun təkmilləşdirilməsi;

2) xarici dövlətlərin və ölkəmizin qabaqcıl müəssisələrinin təcrübəsindən istifadə etməklə materiallardan səmərəli istifadə göstəricilərinin yaxşılaşdırılması;

3) maddi resurslara qənaət edilməsinə və yüksək son nəticələrə nail olunmasına dair tədbirlərin səmərəliliyinin yüksəldilməsi.

Xalq təsərrüfatı miqyasında maddi resurslardan istifadənin mütərəqqi norması bütövlükdə gələcək dövr üçün maddi məsrəflərin ictimai zəruri səviyyəsini müəyyən edir [1].

Maddi resursların istehsal istehlakı normalalarının müəyyən edilməsi prosesi olan normalaşdırma sayəsində həmin resurslardan səmərəli istifadəni və onlara mümkün qənaəti nəzərə almaqla maddi məsrəflərin kəmiyyət göstəriciləri hesablanır. Buna görə də maddi resurslara qənaətə onların istehlak normaları müəyyən edilməzdən əvvəl nail olunmalıdır. Resurslara bu və ya digər qənaəti onların sərfinin istehsalın həyata keçiriləcək təşkilati-texniki dəyişikliklərinə və maddi resursların istehlakında struktur irəliləyişlərinə müvafiq surətdə məhsul vahidi hesabı ilə xammal, material, yanacaq və enerji məsrəflərinin aşağı salınmasına dair müəyyən olunan vəzifələri də əhatə edən mütərəqqi norması ilə müqayisə etməklə nəzərdə tutmaq lazımdır.

Sənaye sahələrində maddi resurs sərfinin normalaşdırılması istehsal prosesinin təşkili və texnologiyası, resurs istehlakının struktur dəyişiklikləri və xüsusiyyətləri ilə müəyyən olunur. Maddi resursun faktiki sərfi təkəcə avadanlıq və texnoloji prosesin qarşılıqlı təsirindən deyil, həm də istehsalın idarə edilməsi səviyyəsindən, yeni istehsal prosesinin təşkili, maddi resurslara tələbatın və ehtiyatların uçotu, resurslardan səmərəli istifadə olunmasına nəzərdən asılıdır.

Yalnız maddi resurslardan səmərəli istifadə əsasında məhsul istehsalının artırılmasının potensial imkanlarını düzgün müəyyən etmək olar. Buradan da aydın olur ki, maddi resurslardan qənaətlə və səmərəli istifadə olunmasını nəzərdə tutan mütərəqqi məsrəf normalalarının tətbiqi nəticəsində yüksək proqnoz tapşırıqları yerinə yetirilə bilər. Deməli, belə proqnozların hesablanması və əsaslandırılmasının mərkəzində maddi resurslara qənaət durur [1,2].

Proqnozlaşdırmanın ümumi əsası həmçinin yeni texnikanın və texnologiyanın tətbiqi, daha qənaətcil xammal və material növlərindən istifadə, maddi resurslara qənaət üzrə tapşırıqlardan irəli gələn normaların gələcək dövr üçün müəyyən edilməsidir. Buna görə də maddi resurs sərfinin elmi cəhətdən əsaslandırılmış normalaşdırılmasının mühüm tərkib hissəsi maddi resurslara qənaəti təmin edən təşkilati-texniki tədbirlərin kompleks planının hazırlanmasıdır. Bütün bunlar maddi resurs sərfinin normalaşdırılması üzrə işlərin biznes-planının bütün bölmələri, xüsusən də elm və texnikanın inkişafı planı ilə qarşılıqlı əlaqələrin zəruriliyini şərtləndirir. Yeni texnikaya dair tədbirlər öz ifadəsini maddi resurslara qənaət üzrə göstəricilərdə, resursların sərfi normalarında və onların aşağı salınmasına dair tapşırıqlarda tapır. Bu da elm və texnikaya dair tapşırıqların yerinə yetirilməsi vasitəsi olur.

Maddi resurslardan səmərəli istifadə normalalarının müəyyən edilməsinin elmi cəhətdən əsaslandırılmış mütərəqqi metodları aşağıdakılardır: hesablama-təhlil, optimal, etalon. Bu normativ metodlardan eksperiment qaydasında istifadə olunur ki, onlar da maddi resursların səmərəli istehlakı üzrə işlərin yüksək fəallığını təmin edir.

Optimal normalaşdırma metodunun mahiyyəti ondan ibarətdir ki, o, məhsul vahidinə maddi resurs sərfi norması hesablanarkən normanı təşkil edən üsürlərin tərkibinin çoxvariantlığını (məsələn, tökmə istehsalında xəlitələrin tərkibi və s.) nəzərə alır.

Normalaşdırmanın etalon metodundan istifadə oxşar məhsulun aşkara çıxarılmasına əsaslanır. Belə ki, oxşar məhsul vahidinə resurs sərfinin nail olunmuş optimal səviyyəsi əsasında normativ məsrəfin miqdarı müəyyən edilir.

Proqramın hazırlanması maddi resurslardan bacarıqla istifadə edilməsinin; əlavə xammalın toplanması, tədarükü və satışının təşkilinin; maddi resursların sərfi uçotunun və ona nəzarətin; maddi resurslardan səmərəli istifadə edilməsinin stimullaşdırılmasının

təkmilləşdirilməsi prinsipləri də daxil olmaqla maddi resurslara qənaətin metodoloji və metodiki müddəalarını və praktiki məsələlərinin həllini əhatə edir [2].

Ədəbiyyat:

1. Hüseynov T.Ə., Firmanın iqtisadiyyatı, Bakı, Səda, 2009, 586 s
2. Yahudov X.M., Müəssisənin iqtisadiyyatı, Dərslik, Bakı, Çıraq, 2005, 504 s

ПРИНЦИПЫ НОРМАЛИЗАЦИИ ИСПОЛЬЗОВАНИЯ МАТЕРИАЛЬНЫХ РЕСУРСОВ

Д.С.Зейналов

С.Ф.Бабакишиева

sbabakishiyeva@mail.ru

Н.В.Гусейнова

Азербайджанский Технологический Университет

В работе рассматривается роль вопросы рационального использования материальных ресурсов, указываются основные направления их экономного использования, исследуются принципы определения прогрессивных их норм, обосновываются о необходимости научно-обоснованного нормирования затрат материального ресурса.

PRINCIPLES FOR NORMALIZING OF THE USE OF MATERIAL RESOURCES

D.S.Zeynalov

S.F.Babakishiyeva

sbabakishiyeva@mail.ru

N.V.Huseynova

Azerbaijan University of Technology

The paper discusses the role of issues of rational use of material resources, indicates the main directions of their economical use, explores the principles for determining their progressive norms, justified the need for scientifically based rationing of material resource costs.



ÖLKƏMİZDƏ SAHİBKARLIQ FƏALİYYƏTİNİN İQTİSADİ ARTIMA TƏSİRLƏRİ

N.N.Abbasova-Zeynalova

Mingəçevir Dövlət Universiteti

Bu gün ölkədə sahibkarlara dövlət qayğısı nəticəsində makroiqtisadi tarazlığa nail olunmuşdur. İqtisadiyyatın hərəkətverici qüvvəsi sayılan sahibkarlar qrupunun formalaşması üçün isə normativ-hüquqi bazanın əsası qoyulmuş, dövlətin özəl sahələrə dəstək göstərilməsi üçün tədbirlər planlarının icrasına başlanılmışdır.

Xarici ölkələrin təcrübələrinə əsasən demək olar ki, texnologiya və sənaye parklarının yaradılması və dövlət dəstəyinin sahibkarıq üzrə fəaliyyət göstərən subyektlərə göstərilməsi ölkə iqtisadiyyatının dayanıqlı və davamlı inkişafının əsas amillərdən biridir.

“Sahibkarlığın inkişafı, bazar iqtisadiyyatının formalaşması, müstəqil iqtisadiyyata imkanlar yaradılması bizim strateji yolumuzdur”, fikrile ümummilli lider Heydər Əliyev ölkədə özəl sahələrin rolunun gələcək iqtisadi inkişaf payı ilə sıx əlaqəli olduğunu vurğulayırdı.

Məşğulluq qabiliyyətinin artırılmasında sahibkarlığın inkişafının mühüm əhəmiyyətini və ölkə iqtisadiyyatında sahibkarların rolunun artmasını nəzərə alaraq Prezidenti İlham Əliyevin imzaladığı 2016-cı ilki sərəncamına əsasən 25 aprel Azərbaycanda “Sahibkarlar günü” kimi təsis edilmişdir [1].

Prezident İlham Əliyevin 31 iyul 2018-ci il tarixli Fərmanına əsasən Sahibkarlığın İnkişafı Fondu İqtisadiyyat Nazirliyinin tabeliyinə verilərək, Sahibkarlığa Kömək Milli Fondu ləğv edilmişdir.

Sahibkarlığın İnkişafı Fondunun əsas vəzifələrinə aşağıdakılar aiddir:

- investisiya layihələrinin və proqramların işlənilib hazırlanması ilə bağlı sahibkarlıq fəaliyyəti subyektlərinə köməklik etmək;
- güzəştli kreditləşmə əməliyyatlarına dəstək məqsədilə investisiya layihələrinin tərtibində minimum tələbləri müəyyən etmək;
- investisiya layihələrini normativ-hüquqi bazaya uyğun olaraq maliyyələşdirmək;
- yeniliklərin və elmi-texniki biliklərin geniş vətəndaş kütləsinə çatdırılmasına təsir göstərmək;
- kadrların ixtisaslarının artırılması üçün sahibkarlıq subyektlərinə dəstək vermək;
- sahibkarlıqla ilə məşğul olan subyektlərin xarici iqtisadi fəaliyyətinin şaxələndirilməsinə və inkişaf etdirilməsinə yardım etmək [3].

Ölkədə sahibkarlıq fəaliyyətinin inkişafı sahəsində icra olunan sistemli fəaliyyətlər nəticəsində Azərbaycan iqtisadi göstəricilərinə görə 2020-ci ildə beynəlxalq qurumların reytinglərində ön sırada qərarlaşmışdır. Azərbaycan Dünya Bankının 2020-ci il “Doing Business” hesabatına əsasən isə 190 ölkə arasında 28-ci sırada yer almışdır.

Koronavirus pandemiyası nəticəsində ölkə iqtisadiyyatının qapanması iqtisadi artımı sarsıtdı, maliyyə resurslarını azaltdı, işsizlik səviyyəsini artırdı, əsas dövlət və sosial xidmətlərin davamlılığına zərbə vurdu. Bununla yanaşı, hökumətin tətbiq etdiyi nəzarət tədbirləri və yoluxma qorxusu turizm, ictimai iaşə və pərakəndə satış sektorlarında istehlakçıların tələbatını azaltdı. 2020-ci ilin aprel ayında 304 min nəfər muzzdlu işçinin əmək haqqına dəstək, 292 min mikrosahibkarlıq subyektinə maliyyə yardımı və müxtəlif nağd pul yardımları ilə əlaqədar olaraq dövlət xərclərinin 2 milyard dollara yaxın artdığı elan edildi.

Pandemiya dövründə Azərbaycanda sahibkarlıq subyektlərinə müvafiq dəstək mexanizmləri hazırlanmış, iqtisadi fəaliyyət sahələrindən zərərin qarşılınması üçün müəyyən güzəştlər tətbiq olunmuşdur. Belə ki, bu dəstək mexanizmləri nəticəsində 2020-ci il üzrə zərər çəkmiş sahibkarlıq subyektləri torpaq və əmlak vergisindən azad edilmişdir. Fəaliyyət göstərdiyi sahələrdə mikrosahibkarlara dəstək mexanizmlərinə uyğun olaraq sadələşdirilmiş vergi ödəmələrinin müddəti uzadılmışdır. Həmçinin, əhaliyə və sahibkarlara dəstək proqramının ikinci mərhələsi çərçivəsində 2020-ci ilin avqust ayında 234 minə yaxın işçini əhatə edən 23 min vergi ödəyicisinə 52 milyon manat vəsait ödənilmişdir. Bundan başqa, 50 minə yaxın fərdi sahibkara 12,5 milyon manat birdəfəlik maliyyə dəstəyi göstərilmişdir.

Qeyri-neft sektoru və biznes mühitinin inkişafında görülən sistemli tədbirlərin nəticəsində son 20 ildə kiçik müəssisələrin sayı 4 dəfə, sahibkarlıq subyektlərinin sayı 5 dəfə, fərdi sahibkarların sayı 7 dəfə, hüquqi şəxslərin sayı 3 dəfə artmışdır. Onu da əlavə etmək istəyərdim ki, 2001-2021-ci illərdə

Ölkəmizdə qeyri-neft sektoru məhsullarının ixracı 4 dəfə artmışdır. Ölkə iqtisadiyyatına otuz il müddətində isə 280 milyard dollar investisiya qoyulmuşdur.

2021-ci ilin birinci rübündə iqtisadiyyatın neft-qaz sektorunda əlavə dəyər 7,1 faiz azalması, qarşılığında isə qeyri-neft sektorunda əlavə dəyər 2,1 faiz artması, qeyri-neft sektorunda sahibkarlıq fəaliyyətinin inkişafının əsas göstəricisidir.

Azərbaycanın ümumi ixracı 2020-ci il ərzində 14 milyard dollar, qeyri-neft sektoru üzrə isə 1,9 milyard dollar həcmində olmuşdur. Sahibkarlığın İnkişafı Fondu tərəfindən 2020-ci il ərzində 910 sahibkara 130 milyon manatadək güzəştli kredit verilmiş, o cümlədən, bu kreditlər hesabına 2800-dən çox yeni iş yerinin yaradılmasına şərait yaranmışdır.

Sahibkarlığın İnkişafı Fondu tərəfindən son illərdə verilmiş güzəştli kreditlərin 70 faizi aqrar sahənin, 30 faizi isə sənaye sahələrinin inkişafına yönəldilmişdir. Güzəştli kreditlərin 30 faizi Bakı qəsəbələrinin, 70 faizi isə regionların payına düşmüşdür. Həmçinin, sahibkarlıq sahəsində lisenziyanın verilməsinə görə dövlət rüsumları Bakıda 3 dəfə, regionlar üzrə isə 5 dəfə azaldılmış, icazələrin sayı 5 dəfə azaldılaraq 82-ya endirilmiş, lisenziyalaşdırılan fəaliyyət növlərinin sayı 57-dan 41-ə düşmüşdür. Əlavə olaraq, sərmayə qoyuluşunun stimullaşdırılması məqsədilə sahibkarlıq fəaliyyəti ilə məşğul olan şəxslərə investisiya təşviqi sənədləri verilmişdir.

Sahibkarlara göstərilən diqqət və qayğıni nəzərə alaraq onu qeyd edə bilərik ki, sahibkarlar da öz müəssisələrini müasir standartlara uyğun yaratmalı, ixtisaslaşmış menecerlərini işə cəlb etməli və peşəkarlıqlarını artırmalı, rəqabətə davamlı məhsulları ixrac bazarlarında istehsal etməlidirlər [2].

Ədəbiyyat:

1. Sahibkarlıq Fəaliyyəti haqqında Azərbaycan Respublikasının Qanunu, Bakı, 1992
2. Abbasov A.B. “Sahibkarlıq fəaliyyətinin: təşəkkülü, növləri və inkişaf problemləri”, Bakı, 1998, 214 s
3. Aslanzadə İ.A., “Dövlət innovasiya siyasətinin formalaşması və sənaye sektorunun rəqabət qabiliyyətiliyinin yüksəldilməsi problemləri”, AMEA, İqtisadiyyat İnstitutu, 2013

ВЛИЯНИЕ ПРЕДПРИНИМАТЕЛЬСКОЙ ДЕЯТЕЛЬНОСТИ НА ЭКОНОМИЧЕСКИЙ РОСТ В НАШЕЙ СТРАНЕ

Н.Н.Аббасова-Зейналова

a.z.nurana@mail.ru

Мингячевирский Государственный Университет

Сегодня в стране достигнут макроэкономический баланс в результате государственной заботы о предпринимателях. Для формирования группы предпринимателей, которая считается движущей силой экономики, был заложен фундамент нормативно-правовой базы, начата реализация планов мероприятий по поддержке государством частного сектора.

Опираясь на опыт зарубежных стран, можно сказать, что создание технопарков и индустриальных парков и оказание государственной поддержки субъектам, осуществляющим деятельность в сфере предпринимательства, являются одним из основных факторов стабильного и устойчивого развития экономики страны.

THE IMPACT OF ENTREPRENEURIAL ACTIVITY ON ECONOMIC GROWTH IN OUR COUNTRY

N.N.Abbasova-Zeynalova

a.z.nurana@mail.ru

Mingachevir State University

Today, macroeconomic balance has been achieved in the country as a result of state care for entrepreneurs. For the formation of the group of entrepreneurs, which is considered the driving force of the economy, the foundation of the normative-legal base was laid, and the implementation of action plans for the support of the state to private sectors was started.

Based on the experiences of foreign countries, it can be said that the creation of technology and industrial parks and the provision of state support to subjects operating in the field of entrepreneurship are one of the main factors of stable and sustainable development of the country's economy.



SƏNAYENİN RƏQABƏT QABİLİYYƏTİNİN YÜKSƏLDİLMƏSİ AMİLLƏRİ VƏ İSTİQAMƏTLƏRİ

A.Z.Həsənzadə

Azərbaycan Texnologiya Universiteti

Rəqabət dedikdə geniş mənada iqtisadi cəhətdən əlahiddiləşmiş (ayrılmış) subyektlərin şəxsi maraqları naminə bir-biri ilə qarşılıqlı münasibətləri başa düşülür [1,3].

Sənayenin rəqabətqabiliyyətli amilləri xarici və daxili amillərə bölünür. Xarici amillərə iqtisadiyyatın dövlət tənzimlənməsi sistemi, ölkənin makroiqtisadi vəziyyəti, iqtisadiyyatın strukturu, dövlətin sənaye siyasəti və onu həyata keçirən təsisatlar, xarici ticarət siyasəti, dünya təsərrüfatına açıqlıq dərəcəsi, iqtisadi, siyasi, elm və başqa sahələrdə beynəlxalq əməkdaşlıq və s. aiddir.

Sənayenin rəqabətqabiliyyətliliyinin daxili amillərinə isə sahənin həyat tsiklinin mərhələləri, sahə daxilindəki rəqabətin vəziyyəti, sahənin strukturu, sahə müəssisələrinin təşkilatı quruluşu, sahənin müəssisələrində idarəetmənin keyfiyyəti, kadr potensialı, miqyas effektinin təsiri, innovasiya proseslərinin və yeni texnologiyaların tətbiqi və s. daxildir.

Ümumiyyətlə, sənayenin rəqabətqabiliyyətlilik amilləri aşağıdakılardan ibarətdir:

- 1) sahənin strukturu;
- 2) yüksək rəqabət qabiliyyətli lider-müəssisələrin mövcudluğu;
- 3) inkişaf etmiş sahə infrastrukturunu;
- 4) əmək məhsuldarlığı;
- 5) sahə daxilində və ölkədə, həmçinin kənarında sahələr arasında elmi-texniki, istehsal, maddi-texniki və kommersiya əməkdaşlığı sistemi;
- 6) məhsulun bölgüsü sistemi;
- 7) məhsulun kapital və elm tutumluluğu, məhsulun sərbəst şəkildə mənimsənilməsi və təkrar istehsalı üçün zəruri olan biliklərin və elmi işləmələrin məcmusu;
- 8) sahənin ixrac yönümlülük və ya idxalı əvəzləmə səviyyəsi;
- 9) sahənin inkişaf səviyyəsinin milli iqtisadiyyatın ümumi inkişaf səviyyəsinə uyğunluq dərəcəsi və s.

Müasir qloballaşma şəraitində dünya ölkələrinin iqtisadiyyatı daha da açıq xarakter daşıyır. Dünya bazarlarında kəskin rəqabət mübarizəsi baş verir. Rəqabət istehsalı stimullaşdırır, müəssisələri bazar tələbatının maksimum ödənilməsinə yönəldir. Ölkə iqtisadiyyatı nə qədər açıq olarsa, rəqabətin səviyyəsi bir o qədər yüksək olar. Rəqabət mübarizəsində kim qalib gələrsə, o da istehsalını təkmilləşdirmək və yeniləşdirmək, mövcud iş yerlərini saxlamaq və çoxaltmaq, işçilərin gəlirlərini artırmaq imkanı qazanır [3].

Dünya təsərrüfatına inteqrasiya edən, xarici ticarətdə müsbət saldoya malik olan ölkəmiz üçün rəqabətqabiliyyətlilik problemi xüsusilə aktualdır. Müasir dövrdə dünyada resurslardan istifadə getdikcə artır, təbii ehtiyatlar isə getdikcə tükənir ki, nəticədə də resursların və enerji daşıyıcılarının qiymətləri sürətlə yüksəlir. Neft-qaz ixracçısı olan Azərbaycan son 15 ildə bu vəziyyətdən faydalanaraq yüksək gəlirlər əldə etməkdədir. Bu isə iqtisadiyyatın əsasən birtərəfli inkişafına, əsas ağırlığı neft-qaz hasilatının və ixracının üzərinə düşən iqtisadiyyatın formalaşmasına gətirib çıxarmışdır. Hazırda ölkə iqtisadiyyatının və ixracın şaxələndirilməsi, xüsusilə rəqabətqabiliyyətli qeyri-neft sənaye sahələrinin inkişafı əsas vəzifələrdən biri sayılır.

Azərbaycan Respublikasının İqtisadi İnkişaf Konsepsiyasında və hökumətin bir sıra proqram sənədlərində qeyri-neft-qaz sektorunun inkişafına, ixrac yönümlü sahələrin şaxələndirilməsinə, ölkədə rəqabətqabiliyyətli sənaye sahələrinin formalaşmasına nail olunması həyata keçirilən iqtisadi siyasətin əsas məqsədlərinə çevrilmişdir.

Ölkəmizdə sahibkarlığın inkişaf məqsədilə biznes mühitinin daha da yaxşılaşdırılması sayəsində yüksək keyfiyyətli, ixrac yönümlü və rəqabət qabiliyyətli sənaye məhsullarının istehsal edilməsi dövlətin iqtisadi inkişaf strategiyasının əsas istiqamətlərindən biridir. Bu sahədə həyata

keçirilən dövlət siyasəti sahibkarlığın inkişafı üçün yaradılmış əlverişli iqtisadi mühitin daha da yaxşılaşdırılmasına, dövlət himayəsinin genişləndirilməsinə və dövlətlə sahibkarlar arasındakı münasibətlərin təkmilləşdirilməsinin təmin edilməsinə yönəldilmişdir [1,2].

Sənaye müəssisələrinin rəqabət qabiliyyətinin yüksəldilməsinin vacib istiqamətlərindən biri olan innovasiyalar iqtisadiyyatın rəqabət üstünlüyünün formalaşdırılmasında, dünya bazarlarına inteqrasiya edilməsində Azərbaycan Respublikasının İqtisadi İnkişaf Konsepsiyasında və hökumətin bir sıra proqram sənədlərində qeyri-neft-qaz sektorunun inkişafına, ixrac yönümlü sahələrin şaxələndirilməsinə, ölkədə rəqabətqabiliyyətli sənaye sahələrinin formalaşmasına nail olunması həyata keçirilən iqtisadi siyasətin əsas məqsədlərinə çevrilmişdir.

Sənaye müəssisələrinin rəqabət qabiliyyətinin yüksəldilməsinin vacib istiqamətlərindən biri olan innovasiyalar iqtisadiyyatın rəqabət üstünlüyünün formalaşdırılmasında, dünya bazarlarına inteqrasiya edilməsində, həmçinin ixrac potensialının artırılmasında mühüm rol oynayır. İnnovasiya yeni və təkmilləşdirilmiş nailiyyətlərin texnikaya, texnologiyaya və ictimai həyata praktiki tətbiqidir. İqtisadiyyatda innovasiyalardan geniş istifadə həm mikro, həm də makro səviyyədə məhsuldarlığın artırılmasına, əmək prosesinin səmərəliliyinin yüksəldilməsinə, gəlirin çoxaldılmasına və s. mühüm nəticələrə nail olunmasına imkan yaradır.

Sənayenin rəqabət qabiliyyətinin yüksəldilməsində “dövlət-sahibkarlıq” əməkdaşlığının genişləndirilməsi mühüm əhəmiyyət kəsb edir.

İqtisadi və dövlət idarəetmə sistemində həyata keçirilən struktur islahatları ölkəmizdə iqtisadiyyatın bütün sahələrinin, o cümlədən sahibkarlıq sektorunun sürətlə inkişafına təkən vermişdir.

Dövlət müasir sahibkarlıq subyektini formalaşdıraraq onun iqtisadi azadlığını təmin edir, iqtisadi məkanda hamı üçün eyni olan “oyun qaydalarını” tətbiq edir, sahibkarlığın stimullaşdırılması mexanizmini yaradır, həmçinin vergiqoyma, kredit, sığorta və s. tənzimləmə sistemlərindən istifadə edir [3].

Ədəbiyyat:

1. “Haqsız rəqabət haqqında” Azərbaycan Respublikasının Qanunu, Bakı, 1993
2. Hüseyinov T.Ə. Firmanın iqtisadiyyatı, Bakı, Səda, 2009, 586 s
3. Кузнецова Е.И. Развитие конкурентных отношений и экономическая стратегия государства, Москва, 2012, 384 с

ФАКТОРЫ И НАПРАВЛЕНИЯ КОНКУРЕНТОСПОСОБНОСТЕЙ ПРОМЫШЛЕННОСТИ

A.З.Гасанзаде

Азербайджанский Технологический Университет

В статье раскрывается сущность конкуренции, рассматриваются факторы конкурентоспособностей промышленности, указывается о необходимости диверсификации экономики и экспорта путем развития конкурентоспособных не нефтяных отраслей промышленности, указываются основные направления повышения конкурентоспособностей промышленных предприятий.

FACTORS AND DIRECTIONS OF COMPETITIVENESS OF THE INDUSTRY

A.Z.Hasanzade

Azerbaijan University of Technology

The article reveals the essence of competition, considers the factors of industrial competitiveness, indicates the need to diversify the economy and exports through the development of competitive non-oil industries, and indicates the main directions for increasing the competitiveness of industrial enterprises.



KİÇİK BİZNES SUBYEKTLƏRİNİN İNKİŞAFINDA DİVERSİFİKASIYANIN ƏHƏMİYYƏTİ

A.S.Cumayeva

cumayeva.arzu@mail.ru

Azərbaycan Texnologiya Universiteti

Xarici mühitdə baş verən dinamik dəyişikliklər bazarda öz mövqeyini möhkəmlətmək istəyən müasir kompaniyaları biznesin inkişafının müxtəlif strategiyalarından istifadə etməyə məcbur edir ki, belə artım strategiyalarından biri də diversifikasiyadır.

Diversifikasiya strategiyasının seçilməsi və tətbiqi zərurəti biznes müəssisəsi üçün güclü rəqiblərin mövcudluğu, məhsula olan tələbatın aşağı düşməsi və mənfəətin azaldığı şəraitdə yaranır. Bu strategiyanın tətbiqinin əsasında biznes strukturun fəaliyyətində aşağıdakıların dəyişilməsi ideyası dayanır: məhsullar; satış kanalları; fəaliyyət sferası; kompaniyanın sahədəki mövcud vəziyyəti [1].

Qeyd olunanlar onu deməyə əsas verir ki, bir qayda olaraq diversifikasiyanın seçilməsinin məqsədi müəssisənin rəqabətqabiliyyətliliyinin təmin olunması, bazar payının artırılması və mənfəətliliyin yüksəldilməsidir. Bundan başqa, onu da vurğulamaq lazımdır ki, diversifikasiyanın tətbiqi kompaniyalara bir biznes növünün konsentrasiyasından əldə edə bilmədikləri müəyyən strateji imkanları da qazandırır. Belə strateji imkanlara aşağıdakıları qeyd etmək olar:

- birincisi, diversifikasiya kapitalın investisiyası və risk səviyyəsinin aşağı salınmasının ən yaxşı üsullarından biridir;

- ikincisi, bir sıra məhsul və xidmətlər çeşidini təklif edərək şirkət öz rəqabət qabiliyyətini artırır;

- üçüncüsü, diversifikasiyada müxtəliflik effekti mövcuddur, bu onunla əlaqədardır ki, iri bir şirkətdə çoxnövlü məhsul istehsalı dar ixtisaslaşmış bir növ məhsul istehsal edən müəssisələrə nisbətən daha faydalıdır, çünki belə müxtəliflik effekti şirkətin öz vəsaitlərinə əhəmiyyətli dərəcədə qənaət edir.

- dördüncüsü, kompaniyanın işçi heyəti yüksək texniki biliklər və idarəetmə təcrübəsi qazanır;

- beşincisi, istehsal edilmiş məhsulların böyük diferensiasiyasına imkan yaranır [2].

Diversifikasiyanın hansı növünün seçilməsindən asılı olmayaraq şirkətin qarşısında duran başlıca məsələ ondan ibarət olmalıdır ki, bu strategiyanın tətbiqi gələcək fəaliyyətə necə təsir göstərəcək. Beləki, diversifikasiya çətin bir proses olduğu üçün onun üstünlükləri ilə yanaşı çatışmamazlıqları da ola bilər ki, bu da zərərlə nəticələnə bilər. Bu baxımdan biznesin strateji inkişafında diversifikasiyanın həm üstünlükləri həm də çatışmamazlıqları nəzərə alınmalıdır.

Diversifikasiyanın müxtəliflik effekti vardır. Onun məğzi ondan ibarətdir ki, bir iri müəssisə çərçivəsində çoxlu sayda müxtəlif məhsulların istehsalı, bu məhsulların müvafiq ixtisaslaşmış müəssisələrdə istehsalından səmərəlidir. Diversifikasiya müəssisənin ayrı-ayrı struktur bölmələrinə sərfəli olduqda, bütünlükdə ana şirkətin rəqabət statusunu yüksəldir.

Strateji baxımdan diversifikasiya sinergizm potensialının yüksəldilməsi, biznesin informasiya təminatının yaxşılaşdırılması, daimi əlaqələrin qurulması, texnoloji mübadilə və başqa üstünlüklər verir. Diversifikasiyanın üstünlüklərini aşağıdakı kimi qruplaşdırma bilərik:

1) diversifikasiya – maliyyə risklərinin idarə olunmasında mühüm vasitədir, belə ki, bir sahədə itkilər digər strateji biznes vahidlərinin hesabına kompensasiya olunur; bu da itkilərin şirkətin ümumi maliyyə vəziyyətinə təsirini azaldır;

3) diversifikasiya kompaniyalara sinergiya effektini qazanmağa imkan verir ki, bu da bütövlükdə şirkətin səmərəliliyini artırır;

5) çeviklik və uyğunlaşma səviyyəsini yüksəldir;

6) aktivlərin likvidliyi yüksəlir, şirkətin dəyəri artır;

7) yeni texnologiyalara, yeni bazarlara, resurslara çıxış əldə edilir.

Lakin qeyd olunan üstünlüklərlə yanaşı diversifikasiyanın çatışmayan cəhətləri də vardır ki, bunların da nəzərə alınmaması kompaniya üçün risk təhlükəsi yarada bilər. Kompaniyanın bir neçə fəaliyyət növünün eyni zamanda bərabər inkişafı resursların tükənməsinə səbəb olur, nəticədə sahələrarası əlaqə çətinləşir, istehsalın həcmində effektivliyi azalır. Diversifikasiya yeni

bazarlara və sahələrə, yeni texnologiyalara, yeni məhsul növləri və xidmətlərlə keçidlə xarakterizə olunur ki, bu da şirkətin fəaliyyət risklərini yüksəldir. Eyni zamanda, diversifikasiya olunmuş şirkətin idarəetmə prosesi də ixtisaslaşmış müəssisəyə nisbətən çətinidir. Buna görə də, belə şirkətlərin rəhbərləri və menecerləri mükəmməl profesional hazırlığa malik olmalıdırlar, çünki onlar daxili və xarici mühitin bir çox amillərini təhlil etmək məcburiyyətində qalırlar ki, burada da qərarların qəbulunda hər hansı amilin düzgün qiymətləndirilməməsi iqtisadi səmərəliliyin azalmasına səbəb ola bilər.

Diversifikasiya daha çox iri müəssisələr üçün xarakterikdir. Çünki onların maliyyə imkanları daha çoxdur, bu da onların yeni sahələrə girişini təmin edir, nəticədə xərclərin ümumiləşdirilməsi onların qənaət edilməsinə səbəb olur. Bundan əlavə kiçik müəssisələr bazarın ağır şərtlərinə tab gətirə bilmədikləri situasiyalarda iri şirkətlər vəziyyətdən asanlıqla çıxıb bilərlər [3].

Bütün bunları nəzərə alaraq diversifikasiyanı tətbiq etməmişdən öncə onun hansı növünün daha əhəmiyyətli olduğunu, daha çox gəlir gətirdiyini, daha az itkilərə səbəb olanını təhlil etmək vacibdir. Buna görə də şirkətin real maliyyə imkanları, resurs ehtiyatı, xarici mühit amilləri düzgün qiymətləndirilməlidir.

Ədəbiyyat:

1. Balayeva E.Ə. İqtisadi təhlükəsizlik və inkişafın maliyyə problemləri, Bakı, “Elm”, 2011
2. Kazımlı X., Quliyev İ. İqtisadi risklərin qiymətləndirilməsi və idarə edilməsi, Bakı, 2011
3. Qasımov Ə. Aqrar-sənaye müəssisələrinin iqtisadiyyatı və idarə edilməsi, Bakı: “Nurlan”, 2005

ВАЖНОСТЬ ДИВЕРСИФИКАЦИИ В РАЗВИТИИ МАЛОГО БИЗНЕСА

А.С.Джумайева

cumayeva.arzu@mail.ru

Азербайджанский Технологический Университет

В условиях рыночной экономики большое значение имеет применение диверсификации на предприятиях, действующих в Азербайджане, и оценка преимуществ и эффективности действующей стратегии. Сопровождаемые превращением страны в мировую экономическую систему, быстро развивающиеся социально-экономические и политические процессы создали условия для создания интегрированных универсальных бизнес-структур, сочетающих в себе диверсификацию. Эти бизнес-структуры в настоящее время формируются в большом количестве важных отраслей экономики: банковско-финансовой, промышленной, строительной, туристической, страховой, транспортной и др. Объединение ряда бизнес-единиц в бизнес-структуры защищает эти сферы от ряда потерь и рисков.

THE IMPORTANCE OF DIVERSIFICATION IN SMALL BUSINESS DEVELOPMENT

A.S.Jumayeva

cumayeva.arzu@mail.ru

Azerbaijan University of Technology

In the conditions of the market economy, the application of diversification in the enterprises operating in Azerbaijan and the assessment of the advantages and efficiency of the current strategy are of great importance. Accompanied by the transformation of the country into the world economic system, rapidly developing socio-economic and political processes created conditions for the creation of integrated universal business structures that combine diversification. These business structures are currently being formed in a large number of important sectors of the economy: banking and finance, industry, construction, tourism, insurance, transport, etc. The combination of a number of business units within business structures protects those areas from a number of losses and risks.



MHBS NƏDİR?

A.A.Hüseynova

aitachh999@gmail.com

Azərbaycan Texnologiya Universiteti

Son onilliklərdə mühasibat və hesabatların beynəlxalq səviyyədə birləşdirilməsi probleminin həlli üçün çox işlər görülmüşdür. Bir yanaşma Maliyyə Hesabatlarının Beynəlxalq Standartlarının (MHBS) formalaşmasına səbəb oldu. Yeniliyin əsas məqsədi mühasibat qaydalarını və prinsiplərini koordinasiya etmək, idarəetmə qərarlarının qəbul edilməsini asanlaşdırmaqdır.

Maliyyə Hesabatlarının Beynəlxalq Standartlarının mühasibin üzləşdiyi problemlərin həllinə yanaşmalardan biridir. MHBS mühasibat və maliyyə hesabatları üçün ümumi prinsipləri müəyyənləşdirir. Bu müddəalar standartlaşdırılmış tövsiyələr və şərhlər şəklindədir.

Peşəkar mütəxəssislər standartların birbaşa mühasibat metodlarını təmin etmədiyini bilməlidirlər. Xüsusi hallar üçün poçt variantları burada ətraflı verilmir. MHBS standartları daha təvazökar bir tapşırığı yerinə yetirir- bunlar maliyyə hesabatlarının səlahiyyətli hazırlanmasının təsvirlərini ehtiva edir.

Standartların məqsədlərindən biri mühasibat hesabatlarındakı milli fərqləri minimuma endirməkdir. MHBS-nin tətbiqi hesabatların nəticələrini müqayisə etməyə imkan verir, məlumatları daha etibarlı edir. Standartlarla lider məlumatlı və balanslı idarəetmə qərarları qəbul etmək imkanı qazanır.

MHBS-nin əsas məqsədləri:

- maliyyə hesabatlarının birbaşa hazırlanması və təqdim edilməsi prosedurunun müəyyənləşdirilməsi;
- maddələrin və əməliyyatların hesabatda tanınması üçün meyarların hazırlanması;
- mühasibat obyektlərinin təsnifatı;
- mühasibat uçotu obyektlərinin hesabatında əks etdirmə metodlarının birləşdirilməsi;
- hesabatlarda açıqlanacaq məlumatların icazə verilən miqdarının müəyyənləşdirilməsi.

Əslində, MHBS maliyyə hesabatlarının hazırlanması qaydasını müəyyənləşdirən sənədlər və onlara izahatlar toplusudur. Bu cür standartlar IASB tərəfindən hazırlanmış və qəbul edilmişdir. Baş ofisi Londondadır. Bugünə qədər dördən çox standart və bunlara iyirmidən çox izahat hazırlanmışdır. Standartların rəsmi tərcüməsi Rusiya Federasiyası Maliyyə Nazirliyinin saytında tapıla bilər. Nəzərə alınmalıdır ki, yeni standartların meydana çıxması ilə əvvəlki məzmunu bir qədər dəyişə bilər, ayrı-ayrı bəndlər və təriflər dəqiqləşdirilir.

MHBS RAS-dan fərqlənir ki, burada yalnız maliyyə hesabatı prinsipləri göstərilmişdir. Beynəlxalq standartlarda hesablar planı, əməliyyatların siyahısı yoxdur. Qeydlərin aparılması yollarını ciddi şəkildə müəyyənləşdirən qaydalar yoxdur. Ancaq Rusiya Federasiyasında bütün əməliyyatların sənədləşdirilmiş qeydiyyatı və texniki mühasibat uçotu çox ciddi şəkildə tənzimlənir.

MHBS kommərsiya müəssisələrində istifadə üçün nəzərdə tutulmuşdur, lakin standartlar qeyri-kommərsiya təşkilatları üçün də faydalı ola bilər: xarici tərəfdaşlarla qarşılıqlı əlaqə qurmaq lazım olduqda MHBS-i yaxşı tətbiq edə bilərlər.

MHBS haqqında bilik yerli mühasibat mütəxəssislərinə nə verir? Hər şeydən əvvəl karyera perspektivləri. Beynəlxalq standartları bilən mütəxəssislər yalnız Rusiyanın paytaxtında deyil, ölkənin digər bölgələrində də tələb olunur. Bu cür bölgələrin coğrafiyasını genişləndirməyə meyl var. Artıq maliyyələşdirmə ilə əlaqəli iş təsvirlərində vəzifə üçün müraciət edərkən MHBS-yə dair məlumatların üstünlük təşkil edəcəyinə dair bir işarə var. Və bu, yalnız müəssisələrin baş mühasiblərinə və ya maliyyə direktorlarına deyil, həm də digər maliyyə yönümlü mütəxəssislər və hüquqşünaslara aiddir. Hər şeydən əvvəl, xarici kapitalın böyük bir hissəsinə sahib olan iri şirkətlər MHBS-ni başa düşən mütəxəssislərə maraqlı göstərilir.

A.A.Гусейнова

aitachh999@gmail.com

Азербайджанский Технологический Университет

Международные стандарты финансовой отчетности представляют собой набор документов и пояснений к ним. МСФО предназначен для использования коммерческими предприятиями, его целью является минимизация национальных различий в учете.

WHAT IS IFRS?

A.A.Huseynova

aitachh999@gmail.com

Azerbaijan University of Technology

International Financial Reporting Standards are a set of documents and explanations to them. IFRS is intended for use by commercial enterprises, its purpose is to minimize national differences in accounting.



**AZƏRBAYCANDA KİÇİK VƏ ORTA SAHİBKARLIĞIN İNKİŞAFINDA ƏSAS PROBLEMLƏR
VƏ ONLARIN HƏLLİ YOLLARI**

A.A.Qurbətzadə

Azərbaycan Texnologiya Universiteti

anarequrbetzade09@gmail.com

Azərbaycanda müstəqillik əldə etdikdən sonra qəbul olunan sahibkarlığın inkişafı proqramı və dövlət siyasətinin əsas istiqamətləri, ümumiyyətlə, sahibkarlığın təşəkkülü və inkişafı vəzifələrini qarşıya qoymuşdur. Bu vəzifələr yerinə yetirildikcə sahibkarlığın inkişafında yeni mərhələlər başlayır. Artıq sahibkarlığın inkişafı prosesində kiçik və orta sahibkarlığın formalaşması vəzifəsi ön plana keçir. Hazırda respublikamızda sahibkarlığın inkişafı üçün orta qanunvericilik bazası formalaşmış və onun təkmilləşdirilməsi istiqamətində müəyyən işlər gedir. Azərbaycanda bu sahədə əsas problem hüquqi normativ aktın olmaması yox, mövcud qanunların tam gücü ilə səmərəli işləməməsidir. Bu ciddi problemi həll etməkdən üçün:

-ölkədə iqtisadi və hüquqi islahatlar dərinləşdirilməlidir;

-hökumət strukturlarının fəaliyyətinin səmərəliliyi və şəffaflığı artırılmalıdır, koordinasiya gücləndirilməlidir;

-hüququn aliliyinin təmin edilməsinə yönəldilən səylər artırılmalı, müstəqil məhkəmə sisteminin formalaşdırılması istiqamətində işlər intensivləşdirilməlidir[2].

Azərbaycanda kiçik və orta sahibkarlığın təşəkkülü və inkişafının tənzimlənməsi sahəsində həyata keçirilən dünya təcrübəsinin yerli şəraitə uyğunlaşdırılması, praktiki nəticələrin yaxşılaşdırılması, yeni-yeni fərqli mexanizmlərin işlənilib hazırlanması sahəsində qarşıda mühüm vəzifələr durur.

Azərbaycanda kiçik və orta sahibkarlığın siyasətinə dair vahid yanaşmanın, beynəlxalq standartların daha geniş tətbiqi, maliyyə, konsaltinq və digər dəstək mexanizmlərinin daha da genişləndirilməsi, dövlətin dəstək alətləri üçün monitorinq və qiymətləndirmə mexanizmlərinin yaradılması üçün prioritetlər müəyyənləşdirilməli və ölkədə sahibkarlığın inkişafı ciddi dəstəklənməlidir. Azərbaycanda kiçik və orta sahibkarlığın prioritet istiqamətlərinin inkişafı ilə bağlı həmin sahələrə vergi güzəştlərinin tətbiq edilməsi mexanizminin daha da təkmilləşdirilməsi ilə bağlı Vergi qanunvericiliyinə müvafiq dəyişiklik və əlavələri həyata keçirmək və kiçik və orta sahibkarlıq fəaliyyətinin prespektivli sahələrinin inkişafını təmin etmək məqsədilə dövlətin məqsədli proqram və tədbirlərini bu sahələrin inkişafına yönəltmək vacibdir.

Azərbaycanda kiçik və orta sahibkarlığın inkişafı və dəstəklənməsinə dair yeni qanunların qəbul edilməsi, köhnə qanunların təkmilləşdirilməsi, qanunlardakı boşluqların, eləcə də hüquqi normativ aktlar arasında ziddiyyətlərin aradan qaldırılması istiqamətində sistemli işlər aparılmalı, normativ hüquqi aktların sui istifadəsi, maraqların konflikti məsələsinə diqqət artırılmalı, qanunlar qəbul edilməzdən əvvəl ictimai müzakirədən keçirilməsi praktikası genişləndirilməlidir[1].

Ədəbiyyat:

- 1.İbrahimov İ.H., İbrahimov E.R. “Sahibkarlıq fəaliyyətinin iqtisadi, hüquqimexanizmi”, Bakı, 2004
2. Niftullayev V.M.“Sahibkarlığın əsasları”, Bakı, 2004

ОСНОВНЫЕ ПРОБЛЕМЫ РАЗВИТИЯ МАЛОГО И СРЕДНЕГО ПРЕДПРИНИМАТЕЛЬСТВА В АЗЕРБАЙДЖАНЕ И ПУТИ ИХ РЕШЕНИЯ

А.А.Гурбатзаде

Азербайджанский Технологический Университет

anarequrbetzade09@gmail.com

Развитие малых и средних предприятий в развитых странах если оно было направлено на обеспечение занятости, то развитие малого и среднего предпринимательства в республике направлено на организацию самого предпринимательства и обеспечение экономического развития. Впереди важные задачи в области адаптации мирового опыта, реализованного в области организации и развития малого и среднего предпринимательства, к местным условиям, улучшения практических результатов, разработки различных новых механизмов.

**MAIN PROBLEMS IN THE DEVELOPMENT OF SMALL AND MEDIUM ENTREPRENEURSHIP IN
AZERBAIJAN AND THEIR SOLUTIONS**

A.A.Gurbatzadeh

Azerbaijan University of Technology

anarequrbetzade09@gmail.com

The development of small and medium enterprises in developed countries if it was aimed at providing employment, the development of small and medium entrepreneurship in the republic is aimed at the organization of entrepreneurship itself and ensuring economic development. There are important tasks ahead in the field of adapting the world experience implemented in the field of organization and development of small and medium entrepreneurship to local conditions, improving practical results, and developing various new mechanisms.



REGIONLARIN SOSIAL-İQTİSADI İNKİŞAF PROQRAMLARI HAQQINDA

M.İ.Əhmədova

A.İ.Məmmədov

Azərbaycan Texnologiya Universiteti

Azərbaycan Respublikası XX əsrin sonlarında müstəqilliyini bərpa etdiyi gündən bu günə qədər olan dövrdə ictimai-siyasi və sosial-iqtisadi vəziyyətində çoxlu dəyişikliklər etdi.

Azərbaycanın iqtisadiyyatı təzəcə müstəqilliyini əldə etmiş dövlət kimi çox acınacaqlı durumda idi. 1993-cü ildən hakimiyyətə gələn Prezident Heydər Əliyevin keçirdiyi uğurlu siyasət ölkədə baş verən böhranı dayandırmışdır. Həmin gündən etibarən ölkənin iqtisadi-siyasi vəziyyətinin yaxşılaşdırılması uğrunda böyük addımlar atılmışdır. Bir çox islahatlar, layihələr və proqramlar həyata keçirilmişdir. Ulu Öndərin siyasətinin davamı olaraq bu gün də ölkə iqtisadiyyatının yüksəldilməsi üçün böyük işlər aparılır [1].

Son illərdə bütün sahələrdə, o cümlədən, ölkənin sosial-iqtisadi həyatında da böyük uğurlar qazanılmışdır. Azərbaycanın daxili büdcəsinin artması, müasir tələblərə cavab verən yeni iş yerlərinin açılması, sahibkarlara böyük dəstək olunması Azərbaycanın dünyaya inteqrasiyasına, əhalinin rifahının yaxşılaşdırılmasına səbəb olmuşdur.

Ölkə regionlarının inkişafının yüksəldilməsinə dair həyata keçirilən dövlət proqramları (2004-2008, 2009-2013, 2014-2018, 2019-2023) həmin ərazilərin sosial-iqtisadi vəziyyətinin yaxşılaşdırılmasında böyük əhəmiyyət kəsb edir. Həyata keçirilmiş bu dövlət proqramları son 10 ildə ölkə ərazisində yeri iş yerlərinin yaradılmasında, əhalinin işsizliyinin azaldılmasında, insanların həyat şəraitinin yaxşılaşdırılmasında, yoxsulluq səviyyəsinin aşağı düşməsində böyük rol oynamışdır. Aparılan bu tədbirlər nəticəsində 1.2 milyondan artıq yeni və 900 min daimi iş yeri açılmışdır. 55.6 min yeni müəssisə fəaliyyətə başlamışdır. Həmin iş yerləri və müəssisələrdə ən yeni texnologiyaların istifadəsinə başlanmış və bu da ölkə sənayesində 2.7 dəfə artıma səbəb olmuşdur.

Dövlət proqramlarının tədbirlər planı ölkənin iqtisadi rayonları üzrə və əhəmiyyətinə görə iki hissədən ibarətdir. Ölkənin iqtisadi rayonları dedikdə, Naxçıvan, Abşeron, Aran, Dağlıq Şirvan, Gəncə-Qazax, Quba-Xaçmaz, Lənkəran, Kəlbəcər-Laçın, Şəki-Zaqatala və Yuxarı Qarabağ iqtisadi rayonları nəzərdə tutulur[2].

Dövlət Proqramları nəticəsində Azərbaycanda aqrar sahədə, sənaye sahəsində, neft və qeyri-neft sektorunda və başqa sahələrdə gözəçarpan irəliləyişlər qeydə alınmışdır. Azərbaycan iqtisadiyyatı gündən-günə durmadan inkişaf edir və xarici ölkələrlə əlaqələrini gücləndirir. Proqram çərçivəsində görülən işlər əhalinin işsizliyinin azalmasına və yoxsulluq faizinin aşağı düşməsinə gətirib çıxarır. Beləliklə də, aparılan Dövlət proqramları əhalinin rifahının yaxşılaşdırılmasına böyük təkan verir.

Ötən dövrdən bu günə qədər olan zaman ərzində əhalinin sosial vəziyyətinin yaxşılaşdırılmasına və əmək haqqının qaldırılmasına böyük önəm verilib. Həmin müddət ərzində əhalinin minimum əmək haqqı yaşayış minimumuna çatdırılmasına çalışılıb və orta aylıq əmək haqqı 7 dəfə artırılmışdır. Həmçinin təqaüdlər də artırılmış və yoxsulluq səviyyəsi 5%-ə qədər endirilmişdir.

Dövlət proqramları sənaye, aqrar, sosial-iqtisadi tədbirlərlə yanaşı hərbi-müdafiə sahəsində də ciddi artıma gətirib çıxarmışdır. Uzun illər Azərbaycanın böyük bir ərazisi erməni qəsbkarları tərəfindən işğal altında idi. Azərbaycan ordusunun 44 günlük bir müddətdə müharibədə əldə olunmuş böyük bir nailiyyətinə zəmin yaratdı. Həmin ərazilərdə də artıq dövlət proqramları və layihələrin icrasına başlanıb. Bu ərazilərdə torpaq məhsuldarlığı da yüksək səviyyədədir. İşğal altında olan dövrdə ərazidə yerləşən turizm və istirahət zonaları darmadağın edilməyinə baxmayaraq, artıq hamısında yenidənqurma işlərinə başlanıb və əhalinin yenidən istifadəsi üçün hazır olur.

Azərbaycan Respublikası günü-gündən inkişaf edir, xarici Respublikalar arasında öz nüfuzunu qazanır və ölkəmiz xarici ölkələrin marağını cəlb edir. Turizmin inkişafı tək cə maliyyə cəhətdən yox, ölkəmizin tarixinin geniş miqyasda tanınmasına gətirib çıxarır. Azərbaycan turizmi son 15 ildə böyük sıçrayışla irəliləmişdir. Dövlət Proqramlarına start verilməmişdən əvvəl ölkə

ərazisində mehmanxana və mehmanxana tipli obyektlərin sayı çox az idi. Hal- hazırda ölkə ərazisində 600-ə yaxın yeni mehmanxanalar və mehmanxana tipli obyektlər var və artmağa davam edir, bu obyektlərin çox hissəsi ölkə regionlarında fəaliyyət göstərir. Bu tip obyektlərin tikintisi, sayının günü-gündən artması ölkənin ildən ilə qəbul elədiyi turist sayının artmasına gətirib çıxarır [3].

Uzun müddətli həyata keçirilən Dövlət proqramları ölkənin sosial-iqtisadi vəziyyətini dəyişmiş ölkənin günü-gündən inkişafına gətirib çıxarmış, xarici ölkələr arasında Azərbaycan Respublikasının nüfuzunu qaldırmışdır. Beləliklə, uğurla həyata keçirilən Dövlət proqramları ölkə vətəndaşlarının rifahının yüksəldilməsinə gətirib çıxarmışdır.

Ədəbiyyat:

1. https://republic.preslib.az/az_c6.html
2. “Azərbaycan Respublikası Regionlarının 2014-2018-ci illərdə sosial-iqtisadi inkişafı Dövlət Proqramı”
3. <https://e-qanun.az/framework/41320>

О ПРОГРАММАХ СОЦИАЛЬНО-ЭКОНОМИЧЕСКОГО РАЗВИТИЯ РЕГИОНОВ

М.И.Ахмедова

А.И.Мамедзаде

Азербайджанский Технологический Университет

Статья содержит общую информацию о программах социально-экономического развития регионов, обобщение о достижениях, достигнутых в результате реализации программ.

ABOUT SOCIAL-ECONOMIC DEVELOPMENT PROGRAMS OF THE REGIONS

M.I.Akhmedova

A.I.Mammadzadeh

Azerbaijan University of Technology

The article contains general information about the socio-economic development programs of the regions, a summary of the achievements made as a result of the implementation of the programs.



LAYİHƏLƏRİN TƏŞKİLATI İDARƏÇİLİYİ

M.İ.Əhmədova

P.Ə.Ələsgərov

Azərbaycan Texnologiya Universiteti

"Layihə" anlayışı Beynəlxalq əməliyyatlarda qəbul edilən Alman Sənaye Normalarında təqdim edilərkən, onun "bir dəfəlik" olması, "oxşarının olmaması" kimi nəzərdə tutulur. İş və tapşırıqların

hədəf, resurs (işçi qüvvəsi, kapital, maliyyə resursları və s.) kimi xüsusi məhdudiyyətləri olan və unikal təşkilatı xüsusiyyətlərə malik olan iş və tapşırıqlar layihə kimi təsnif edilə bilər.

Layihə anlayışının müxtəlif tərifləri var. Məsələn, Juran layihəsinin konsepsiyası həllini planlı və planlaşdırılmış problem kimi müəyyən edir. Bu tərif bizi belə nəticəyə gətirir ki, layihə mövcud problemi həll etmək üçün göstərilən səylərin cəmidir. Problemin düzgün müəyyən edilməsilayihənin uğuruna müsbət təsir edir. Arçibaldın başqa bir tərifində deyilir ki, “Layihə yeni məhsula, yeni binaya, obyektə, yeni sistemə və ya hansısa konkret nəticəyə nail olmaq üçün yerinə yetirilməli olan ümumi prosesdir”. General Electric şirkəti layihə anlayışını müəyyən bir məqsədə çatmaq üçün məhdud müddətdə fəaliyyət kimi müəyyən etmiş və layihənin bir dəfə həyata keçirildiyini vurğulamışdır [1].

Layihəni başqa sözlə ifadə etsək, sosial ehtiyacları ödəmək və ya bir problemin həllini tapmaq və ya ortaya çıxan bir fürsətdən istifadə etmək üçün bir komanda məhdud bir büdcə daxilində bir sıra resurslardan istifadə edərək, müəyyən bir müddət ərzində başlayıb, bitən müştəri məmnuniyyətini və keyfiyyətini nəzərə alır və müəyyən edilmiş əhatə dairəsinə uyğun olaraq, məqsədlərə uyğun orijinal planın başlanması, icrası, nəzarəti və yekunlaşdırılması prosesi, onu saxlamaqla mümkün riskləri idarə etmək şərti kimi adlanır. Bu şəkildə bir çox fərqli təriflər verilə bilər, lakin hər bir tərifdə bəzi ümumi anlayışların olması diqqəti çəkir. Ən ümumi mənada, layihələrə resurslardan səmərəli istifadə, müəyyən edilmiş qrafikə uyğun olaraq və layihənin sponsorunun gözləntilərinə cavab verən başlıqlar daxil edilməlidir.

Hər bir layihənin dəqiq müəyyən edilmiş, ümumi məqsədi var. Tədbirə İT prizmasından baxdıqda, gəlirləri və xərcləri təhlil olunmuş bir məhsul və ya xidmətin təqdim edilməsi məqsədi ilə bir çox layihələr həyata keçirilir. Burada mühüm məqam məhsul və ya xidmətdən nə gözləndiyini dəqiq müəyyən etməkdir [2].

Layihələrin əvvəlcədən təyin edilmiş başlanğıc və bitmə tarixləri var. Heç bir layihə ömür boyu davam edə bilməz. Layihələr işin müxtəlif şöbələrindən tez-tez qarşılanan insanlar, aparat və proqram təminatı kimi resurslar tələb edir. Bəzi layihələr hətta xaricdən mənbələrin istifadəsini tələb edə bilər. Ehtiyac analizləri aparılarkən, ilk növbədə, daxili resurslardan təmin oluna bilənlər müəyyən edilir. Digər resurslar üçün icarəyə və ya satın almaya üstünlük verilir. Təbii ki, yadda saxlamaq lazımdır ki, resurslar qeyri-məhdud deyil və layihənin məqsədlərinə çatması üçün onlardan səmərəli istifadə edilməlidir. Daxili resurslar yetərli deyilsə, bəzi işlər xaricdən verilə bilər.

Layihənin maliyyəçisi lazımi resursları təmin etmək üçün vəsaitlərin yaradılmasını təmin edir. Layihə xərcləri şirkət tərəfindən təmin olunur və əldə edilən məhsul və ya xidmətlər alıcılaravə ya qurumlara satıla bilər.

Hər bir layihənin özünəməxsus məqsədləri olduğu üçün onların hamısı üçün ümumi həll yolu tapmaq mümkün deyil. Bu səbəbdən vaxt, xərc və keyfiyyət gözləntilərinin hər birini tam qarşılamaq çox vaxt mümkün olmur. Nəticədə yaranan qeyri-müəyyənlik layihənin idarə edilməsini çətinləşdirir, bununla da layihələrdə müxtəlif konfliktlər yarana bilər.

Müəyyən vaxt, xərc və performans məhdudiyyətləri var. Layihələr; Planlaşdırma, İcra və Nəzarət proseslərindən keçir. Layihələr orijinal məhsul və ya xidmət yaratmaq üçün mövcuddur [3].

Layihələr xüsusiyyətlərinə görə təsnif edilir. Bu təsnifata uyğun olaraq, aşağıdakı layihə növləri qeyd olunur:

1. Kommersiya layihələri - bütün növmüqavilələr və ya xüsusi müştəri tələbatını və ya daxili ehtiyacını ödəmək üçün həyata keçirilən proqramlar,
2. Ar-Ge və mühəndislik layihələri - yeni məhsul və ya istehsal texnologiyasını inkişaf etdirmək və ya mövcud məhsul və texnologiyada əhəmiyyətli dəyişikliklər etmək məqsədilə tətbiq edilən və ya həyata keçirilən layihələr,
3. Tikinti və əsas kapital investisiya layihələri - ümumiyyətlə, torpaq, tikinti və maşın avadanlığının satın alınması, mənzil və s., yaxud mövcud stasionar obyektləri kəskin şəkildə dəyişdirmək və ya yenidən təşkil etmək üçün tələb olunan fəvqəladə səylər,
4. İnformasiya sistemləri və idarəetmə layihələri - yenidən təşkil edilmiş müəssisə daxilində rəhbərliyin icrasını, təşkilini, nəzarətini və idarə edilməsini təmin etmək məqsədi ilə idarə olunan bütün

növ layihələr,

5. Əsas layihələr - bunlar vaxtaşırı həyata keçirilən profilaktik təmir layihələridir, xüsusən də texnoloji sənaye sahələrində. Bu, layihələrdə iştirak edənlərin ehtiyaclarını və ya gözləntilərini qarşılamaq üçün müəyyən edilmiş layihə, məqsədlərinə uyğun olaraq layihə fəaliyyətlərinə bilik, bacarıq, alət və texnikanın tətbiqidir. Başqa sözlə, layihənin idarə edilməsi xüsusi idarəetmə strukturları və üsullarından istifadə etməklə ümumi məqsədə yönəlmiş əsas fəaliyyətlər toplusunun idarə edilməsidir. Bu idarəetmə funksiyası layihənin əsas prosesləri kimi müəyyən edilən başlanğıc, planlaşdırma, icra, nəzarət və bağlanma prosesləri vasitəsilə həyata keçirilir.

Layihə meneceri layihənin məqsədlərinin yerinə yetirilməsini təmin edən şəxsdir. Layihənin idarə edilməsi:

- ehtiyacların və gözləntilərin müəyyən edilməsi;
- aydın və əldə edilə bilən məqsədlərin qoyulması;
- həcm, vaxt, xərc, keyfiyyət məqsədləri üçün rəqabət tələblərinin tarazlaşdırılması;
- spesifikasiyalar, planlar və yanaşmalar tətbiq etməklə müxtəlif arzu və gözləntiləri olan maraqlı tərəflərin idarə edilməsi;
- qarşılama üçün müəyyən edilmiş ehtiyaclar.

Layihənin performans, (keyfiyyət, funksionallıq, risk və nəticələr), xərc və vaxt məqsədləri arasında funksional əlaqə mövcuddur. Bu əlaqəni aşağıdakı düsturla ifadə etmək olar:

$$f(\text{performans}, \text{lahiyənin həcmi}, \text{vaxt}) = c$$

Bu tənlikdən məlum olur ki, faktiki xərc (c) performans, vaxt və miqyas funksiyasıdır. Performans və miqyas böyüdükcə xərclər tez-tez artır. Strateji tələblər dəqiq müəyyən edilmiş məqsədlərə nail olmaq üçün təşkilatın müvafiq resurslarından idarə olunan və planlı şəkildə istifadə edən aktiv bir prosesdir [4]. Performansın, xərcin zaman dəyərinə deyil, vaxtın zaman dəyərinə əsaslanan üsulları ilə əhatə olunur.

Ədəbiyyat:

1. Jeffrey K. Pinto, Project Management: Achieving Competitive Advantage, 2010 Pearson Education, Inc. Publishing As Prentice Hall
2. Gültekin A. Tanju Proje Yönetimi Yapım Öncəsi Süreci. Ankara: Palme Yayıncılık, 2007
3. Jennifer Greene and Andrew Stellman, Head First PMP (Proje Yönetimi), Yakın Plan Yayınları, 2011
4. Kerzner, Harold Project Management: A Systems Approach to Planning, Scheduling and Controlling. New York: Wiley Engineering, 10th Edition, 2009

ОРГАНИЗАЦИОННОЕ УПРАВЛЕНИЕ ПРОЕКТАМИ

М.И.Ахмедова

П.А.Алескеров

Азербайджанский Технологический Университет

В статье подчеркивается, что такое понятие проекта, его особенности, функциональные связи и способы выбора.

ORGANIZATIONAL MANAGEMENT OF PROJECTS

M.I.Akhmadova

P.A.Alasgarov

Azerbaijan University of Technology

This article highlights what the project concept is, its definitions, characteristics and functional relationships, and selection methods.



REGIONLARIN İNKİŞAFINA DAİR DÖVLƏT PROQRAMLARININ ANALİZİ

H.Azər

E.M.Məlikov

Azərbaycan Texnologiya Universiteti

Azərbaycan Respublikasında regionlarda davamlı və tarazlı inkişafının təmin olunması dövlətin qarşıya qoyduğu məqsədlərdəndir. Məhz buna görə dövlət proqramlarının tətbiqinə

**Zəfər gününə həsr olunmuş “Pandemiya dövründə gənclərin tədqiqat problemləri” mövzusunda
respublika konfransının materialları**

ehtiyac yarananmışdır. Belə ki, yerlərdə dayanıqlı inkişafa əsaslanan yüksək rəqabət qabiliyyətli və beynəlxalq standartlara cavab verən sosial rifahın yaxşılaşdırılması, təbii resursların səmərəli istifadə edilməsi ətraf mühitin və ekoloji təhlükəsizlik sisteminin formalaşmasına ciddi ehtiyac yaradır.

Prezident İlham Əliyevin rəhbərliyi ilə 2003-cü ildən başlayaraq Azərbaycanda yeni iqtisadi siyasət strategiyası həyata keçirilməyə başlanmışdır. Dövlət başçısının prezidentlik fəaliyyəti zamanında verdiyi ilk fərmanlar məhz regionların sosial-iqtisadi inkişafı haqqında və sosial-iqtisadi inkişafın sürətləndirilməsi barəsində olmuşdur. Bu proqramlar ardıcıl xarakter almışdır. I Dövlət Proqramı Azərbaycanın bölgələrində inkişafın yeni əsaslarını yaratdı və tərəqqi prosesini daha da uğurlu mərhələyə keçirdi. Daha sonra II Dövlət Proqramı "Azərbaycan Respublikası regionlarının 2009-2013-cü illərdə sosial-iqtisadi inkişafı Dövlət Proqramı" dövlət başçısı tərəfindən təsdiq edildi. Yeni proqramın hazırlanmasında əsas məqsəd ölkədə kommunal xidmətlərin səviyyəsinin daha da yaxşılaşdırılması və əhalinin həyat səviyyəsinin davamlı olaraq yüksəldilməsinə nail olmaq idi. Bu proqramın uğurlu icrası nəticəsində ölkədə qeyri-neft sektorunun davamlı inkişafı, yeni müəssisələrin və iş yerlərinin yaradılması, sahibkarlıq mühitinin yaxşılaşdırılması, ÜDM-nin artımı, əhalinin məşğulluq səviyyəsinin artırılması və yoxsulluğun azaldılması ilə bağlı əhəmiyyətli nailiyyətlər əldə olunmuşdur.

1-ci qrafikdə 2003-2011-ci illər ərzində neft ÜDM-nin artımı, qeyri-neft ÜDM-nin artımı və ÜDM-nin artımı göstərilmişdir.

Dövlət proqramlarının icra olunması 2010-2021-ci illər ərzində, ilkin məlumatlara əsasən

Qrafik 1: Qeyri neft, neft və ümumi ÜDM-in artımı Mənbə: (AMB, 2003-2011*-ci illər)

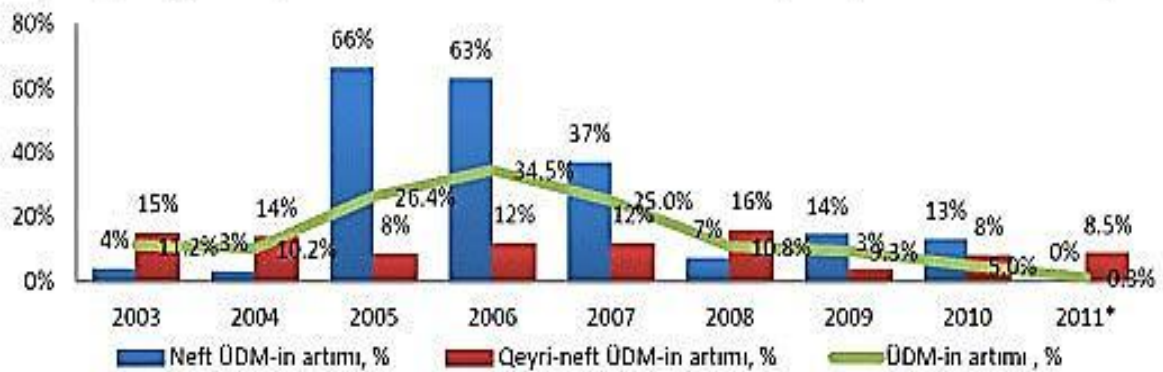

2021-ci ildə ölkədə 92857,7 milyon manatlıq və ya əvvəlki ilin eyni dövrü ilə müqayisədə 5,6 faiz çox ümumi daxili məhsul istehsal olunmuşdur. İqtisadiyyatın qeyri neft-qaz sektorunda əlavə dəyər 7,2 faiz, neft-qaz sektorunda isə 1,8 faiz artmışdır. ÜDM istehsalının 42,5 faizi sənaye, 10,1 faizi ticarət, nəqliyyat vasitələrinin təmiri, 6,9 faizi nəqliyyat və anbar təsərrüfatı, 5,9 faizi kənd təsərrüfatı, meşə təsərrüfatı və balıqçılıq, 5,9 faizi tikinti, 1,8 faizi informasiya və rabitə, 1,3 faizi turistlərin yerləşdirilməsi və ictimai işə sahələrinin, 17,2 faizi digər sahələrin payına düşmüş, məhsula və idxala xalis vergilər ÜDM-in 8,4 faizini təşkil etmişdir. Əhalinin hər nəfərinə düşən ÜDM 9269,3 manata bərabər olmuşdur. Dövlət proqramları çərçivəsində görülmüş genişmiqyaslı işlər regionların qarşıdakı illərdə də inkişafı üçün möhkəm zəmin yaratmışdır. Bu məqsədlə regionların inkişafına dair dövlət proqramları qəbul edilərkən qeyri-neft sənayesi ölkənin gələcək iqtisadi inkişafının prioritet istiqamətlərindən biri kimi seçilmişdi. Bu siyasət sonrakı illər də davam etdirildi üçün, 2014-cü il Azərbaycanda “sənaye ili” elan edilmişdi. Son 17 il ərzində ölkədə yüzlərlə müasir sənaye müəssisəsi, müxtəlif bölgələrdə sənaye parkları yaradılıb, daxili tələbatın ödənilməsində yerli məhsulların payı əhəmiyyətli dərəcədə artıb, ixrac imkanları genişlənmişdir. Sumqayıtda yaradılmış bütün müəssisələr son

illər ərzində ekoloji standartlara cavab verir. Coğrafi şəraiti istehsalat üçün əlverişli hala gətirilmişdir. Memarlıq baxımdan göz oxşayan Sumqayıt, SSSR dövründəki “Qara şəhər” adını üstündən götürərək nisbətən ekoloji cəhətdən təmiz şəhərə çevrilmişdir. Gözəl bulvarı və görünüşü ilə turistləri cəlb edir.

Sovet vaxtı tikilmiş və istismar müddətini başa vurmuş çoxsaylı müəssisələrin yerində 500 hektar sahəni əhatə edən Sumqayıt Kimya Sənaye Parkı ölkədə innovativ və yüksək texnologiyalar əsasında rəqabət qabiliyyətli sənaye istehsalının inkişafı üçün münbit şərait yaratmaq, bu sahədə sahibkarlığı dəstəkləmək, əhalinin istehsal sahəsində məşğulluğunu artırmaq məqsədi ilə yaradılmışdır. Sənaye zonalarında istehsal olunan məhsulun 80 faizindən çoxu Sumqayıt Kimya Sənaye Parkının payına düşür.

Dövlət Proqramları əsasında ölkənin Hacıqabul, Masallı, Neftçala, Sabirabad bölgəsində sənaye zonalarının yaradılması sənayeləşmə prosesinə təkan vermişdir:

1. Hacıqabul Sənaye Məhəlləsi 60 hektar ərazini əhatə edir;
2. Masallı Sənaye Məhəlləsi 10 hektar ərazini əhatə edir;
3. Sabirabad Sənaye Məhəlləsi 20,3 hektar ərazini əhatə edir;
4. Neftçala Sənaye Məhəlləsi 10 hektar ərazini əhatə edir.

Sahibkarlar tərəfindən indiyə qədər sənaye zonalarına 6,4 milyard manatdan çox investisiya yatırılıb və 10 mindən çox daimi iş yeri yaradılıb. Mövcud layihələr üzrə növbəti mərhələdə sənaye zonalarına əlavə 400 milyon manatadək investisiyanın yatırılması və 2600-dən çox yeni iş yerinin yaradılması gözlənilir. Sənaye zonaları üzrə indiyədək ümumilikdə 6,5 milyard manatdan çox məhsul istehsal edilib, bunun 2,1 milyard manatı təqribən 32 faizi ixrac olunub. Statistik göstəricilərə əsasən, 2021-ci ilin I rübündə sənaye zonalarında 373 milyon manatlıq məhsul istehsal edilmişdisə, 2022-ci ilin I rübündə 82,6 faiz 681 milyon manat həcmində məhsul istehsal olunub. İxrac isə 2021-ci ilin analoji dövrü 119,9 milyon manat ilə müqayisədə təqribən 2,7 dəfə artaraq 318 milyon manat təşkil edib. 2022-ci ilin I rübündə 681 milyon manat həcmində məhsul istehsalı ilə sənaye zonalarının ölkə sənayesinin qeyri-neft sektorunda xüsusi çəkisi 14,8 faiz, qeyri-neft sənaye məhsullarının ixracında 36,3 faiz 318 milyon manat olub. Sənaye zonalarında istehsal olunan məhsullar dünyanın 40-dan çox ölkəsinə ixrac edilib.

Hazırda Azərbaycan öz istehsal etdiyi məhsulları digər ölkələrə satmaqla öz ixrac coğrafiyasını genişləndirmək imkanlarını araşdırır. Burada əsas məqsəd yüksək keyfiyyət standartlarına malik olan yerli məhsulların “Made in Azerbaijan” brendi adı altında xarici bazarlara çıxışını genişləndirməkdir. 2019-cu ildə kənd təsərrüfatı emal müəssisələrinin ixracı Dövlət proqramlarının uğurlu icrası nəticəsində əvvəlki illə müqayisədə ümumilikdə 14 faiz artıb. Ölkənin aqrar sektorunun inkişafı üçün yerli fermer və aqropark təsərrüfatının yaradılması istiqamətində işlər davam etdirilir. Regionların sosial-iqtisadi inkişafına dair yeni müəssisələrin və iş yerlərinin açılması, əhalinin rifah halının daha da yaxşılaşdırılmasında və yoxsulluq səviyyəsinin aşağı düşməsində müstəsna rol oynamışdır. Bunlarla yanaşı iqtisadiyyatın digər sahələrində də dövlət proqramları qəbul olunmuşdur. Azərbaycan Respublikasında çay və çəltik istehsalı, sitrus meyvələrinin istehsalının inkişafı ilə bağlı əlavə tədbirlər haqqında 2017-ci ildə Dövlət Proqramı qəbul edilmişdir. Ölkəmizdə sitrus meyvəçiliyinin inkişafına dövlət dəstəyinin gücləndirilməsinə, bu sahənin potensial imkanlarından səmərəli istifadə edilməsinə, sitrus meyvələrinin istehsalının stimullaşdırılmasına yönəldilmişdir. Çayçılığın inkişaf etdirilməsi, çay məhsullarına tələbatın yerli istehsal hesabına təmin olunması, çayçılığın ixrac potensialının artırılması, kənd əhalisinin məşğulluğunun və maddi rifahının yüksəldilməsi məqsədi ilə 2018-2027-ci illər üçün Dövlət Proqramı təsdiq edilmişdir. Dövlət proqramlarının həyata keçirilməsi

nəticəsində Azərbaycan Respublikası özünü dünya miqyasında stabil, dayanıqlı inkişaf dinamikasına malik ölkə kimi tanıtmış və beynəlxalq iqtisadi meyarları təyin edən qurumların reytingində mövqə tutmağa başlamışdır. Nəticədə beynəlxalq investorların ölkəyə marağını xeyli artmışdır. Bu proqramların həyata keçirilməsi regionlarda güclü sosial-iqtisadi inkişafa böyük təsir göstərir.

АНАЛИЗ ГОСУДАРСТВЕННЫХ ПРОГРАММ РАЗВИТИЯ РЕГИОНОВ

Г.Азер

Э.М.Маликов

Азербайджанский Технологический Университет

Обеспечение устойчивого и сбалансированного развития регионов Азербайджанской Республики является одной из целей, поставленных государством. Именно поэтому есть необходимость в реализации государственных программ. Таким образом, возникает серьезная потребность в повышении общественного благосостояния на основе устойчивого развития и соответствия международным стандартам, рационального использования природных ресурсов, формирования системы окружающей среды и экологической безопасности. С 2003 года под руководством президента Ильхама Алиева в Азербайджане реализуется новая стратегия экономической политики. Первые указы главы государства в период его президентства касались социально-экономического развития регионов и ускорения социально-экономического развития.

ANALYSIS OF STATE PROGRAMS FOR THE DEVELOPMENT OF REGIONS

H.Azer

E.M.Malikov

Azerbaijan University of Technology

Ensuring sustainable and balanced development of regions in the Republic of Azerbaijan is one of the goals set by the state. That is why there is a need to implement state programs. Thus, there is a serious need to improve social welfare based on sustainable development and meet international standards, rational use of natural resources, and the formation of the environment and ecological security system. Under the leadership of President Ilham Aliyev, a new economic policy strategy has been implemented in Azerbaijan since 2003. The first decrees of the head of state during his presidency concerned the socio-economic development of the regions and the acceleration of socio-economic development.



BƏLƏDİYYƏ MÜLKİYYƏTİNİN DİGƏR MÜLKİYYƏT FORMALARI İLƏ QARŞILIQLI ƏLAQƏSİ

A.M.Allahverdiyeva

Ş.S.Əlizadə

A.T.Əsgərov

K.A.Yahyayev

Azərbaycan Texnologiya Universiteti

Ölkəmizdə mülkiyyətin bölünməsi prosesi müstəqil dövlətimizin 12 noyabr 1995-ci ildə qəbul etdiyi ilk Konstitusiyamıza əsasən həyata keçirilir. Mülkiyyətin bölünməsi Konstitusiyamızın ədalətli, iqtisadi və sosial qaydalara uyğun olaraq hamının layiqli həyat səviyyəsinin təmin edilməsi prinsipindən irəli gəlmişdir. Bu prinsipə müvafiq olaraq Konstitusiyamızın 13–cü maddəsində mülkiyyətin toxunulmazlığı, onun dövlət tərəfindən müdafiə olunması, mülkiyyət növündə formalaşması nəzərə alınmışdır. Mülkiyyətin belə növlərə ayrılması onların bir-biri ilə əlaqədə olmamasına əsas vermir. Əksinə onlar bir-biri ilə daha çox qarşılıqlı münasibətdədirlər. İlk olaraq mülkiyyət formaları barədə məlumat vermək yerinə düşərdi.

Dövlət mülkiyyətindən iqtisadi siyasətin həyata keçirilməsində mühüm amil kimi istifadə edilir. Dövlət mülkiyyət formasında dövlət özü mülkiyyətçi, sahibkar və tənzimçi kimi çıxış edir, bütövlükdə ictimai tələbatı nəzərə alır.

Digər bir mülkiyyət forması bələdiyyə mülkiyyətidir. Bələdiyyə mülkiyyəti bələdiyyələrin iqtisadi əsasıdır. Bələdiyyə mülkiyyəti yerli dövlət təsərrüfatçılığının əsasını təşkil edir. İnzibati vahidlərin əhalisi adından yerli dövlət hakimiyyəti orqanları Azərbaycan Respublikasının qanunvericiliyinə müvafiq surətdə bələdiyyə mülkiyyəti üzərində idarəetməni hüquqi rejimə uyğun olaraq həyata keçirir. Bələdiyyə mülkiyyəti bələdiyyə idarəçiliyi tabeliyində olur. Bələdiyyə mülkiyyəti hüquqi şəxsdir.

Bələdiyyə mülkiyyətinin tərkibinə yerli vergilər və ödənişlər hesabına formalaşan yerli büdcənin vəsaiti, bələdiyyənin büdcədən kənar fondları, bələdiyyə əmlakı, habelə bələdiyyə torpaqları, bələdiyyə müəssisələri və təşkilatları, bələdiyyə mənzil fondları, qeyri yaşayış binaları, dövlət və xüsusi mülkiyyətdə olmayan yollar, bələdiyyə təhsil, səhiyyə, mədəniyyət və idman müəssisələri, digər daşınar və daşınmaz əmlak daxildir.

Bələdiyyələr bələdiyyə mülkiyyətini idarə edirlər. Bələdiyyə mülkiyyətinin tərkibinə daxil olan əmlak barəsində mülkiyyət hüququnu bələdiyyələr, Azərbaycan Respublikasının qanunları ilə nəzərdə tutulmuş hallarda isə bilavasitə əhali həyata keçirir.

Özəlləşdirmə prosesində dövlət mülkiyyətinin obyektlərinin çox hissəsi özəl mülkiyyətə verilir. Azad sahibkarlıq fəaliyyəti və sərbəst bazar iqtisadiyyatı əsasən xüsusi mülkiyyətlə bağlıdır.

Xüsusi mülkiyyətin meydana gəlməsi və inkişaf tarixi çox qədimdir. İbtidai icma quruluşunun pozulması meylli, nəticə etibarilə xüsusi mülkiyyətin, xüsusi təsərrüfatların meydana çıxmasına gətirib çıxarır.

Xüsusi mülkiyyət münasibətlərinin hökmranlığı və sağlam rəqabət olmayan cəmiyyətdə iqtisadi azadlıq da ola bilməz. Xüsusi mülkiyyət sahibkara daha yaxın mülkiyyət formasıdır.

Bələdiyyə mülkiyyətinin digər mülkiyyət formaları ilə qarşılıqlı əlaqəsinə gəldikdə isə ilk növbədə bələdiyyə əmlakı barədə məlumatlanmaq lazımdır. Buradakı münasibətlər ilk növbədə dövlətlə bələdiyyə arasında formalaşmışdır. Dövlətin bələdiyyələrə ayırdığı pay onların inkişafına müsbət təsir etmişdir. Sonradan bu payın özəlləşdirilməsi yolu ilə bələdiyyələrlə xüsusi mülkiyyət arasında münasibət yaranmışdır. Burada özəlləşdirmədən gələn gəlir bütövlükdə yerli büdcəyə keçirilir. Özəlləşdirmədən büdcəyə daxil olan vəsaitlər aşağıdakı istiqamətlərə xərclənir:

- Özəlləşdirilən müəssisələrin əmlak kompleksinə daxil olmayan və uyğun özünüidare orqanlarının icarəsinə verilən sosial- mədəni və kommunal-məişət obyektlərinin saxlanılmasına;
- Əhəlinin sosial müdafiə tələblərinin maliyyələşdirilməsinə;

- Lazımı investisiya proqramlarının həyata keçirilməsinə;

Bu sahədəki digər tələbat nəzərə alınmaqla bələdiyyə tərəfindən “Bələdiyyə torpaqlarının idarə edilməsi haqqında” Azərbaycan Respublikası qanununun 8.0.1- 8.0.6- ci maddələrinə uyğun olaraq müəyyən edilir.

Təhsil sahəsində ibtidai təhsil bələdiyyələrin məsuliyyət sahəsinə daxildir. Orta təhsil isə dövlətin nəzarətindədir. Peşə təhsili də dövlətə aiddir. Digər tərəfdən vətəndaşların orta məktəblərdə peşə təhsilinin məsuliyyəti bələdiyyələrin üzərinə qoyulub. Texniki və ali təhsil sahəsi isə dövlət və xüsusi mülkiyyətin məsuliyyətinə aiddir.

Səhiyyə sahəsində xəstəxana xidmətləri əsasən dövlətin nəzarətində olur. Burada özəl yəni xüsusi xidmətlərdən də istifadə olunur. Bələdiyyələr yalnız ilkin təcili tibbi yardıma görə məsuliyyət daşıyırlar. Dövlət peşəkar tibbi yardıma görə məsuliyyətlidir. Sosial idarələrə (məsələn; qocalar evi) bələdiyyə və dövlət lazım olan yardımı göstərməyə borcludur .

Mədəniyyət sahəsində teatr və konsert zalları dövlət, yerli icra hakimiyyətləri və bələdiyyələrin ümumi məsuliyyət sahəsinə daxildir. Muzeylər və bədii qalereyalar da bu sahəyə daxildir. Parklar, əyləncə yerləri, yaşıllıqlar bələdiyyələrin səlahiyyətləri daxilindədir. İdman və asudə vaxta görə məsuliyyət nəzərdə tutulmayıb. Lakin bütün hakimiyyət qolları bu sahənin inkişafı və ayaqda durması üçün əlindən gələni əsirgəməməlidir. Dövlət və yerli icra hakimiyyətləri bir bələdiyyə üçün həlli mümkünsüz olan problemləri öz üzərinə götürməlidir. Kitabxanalar barəsində hər bir bələdiyyə öz kitabxanasını yaratmalıdır. Bu sahədə dövlət və xüsusi kitabxanaların olduğunu da qeyd etmək lazımdır.

Azərbaycan Respublikası ərazisində yolların istismarı, təmiri dövlət tərəfindən həyata keçirilir. Yollar üç növə ayrılır:

- dövlət
- əyalət
- kommunal (təsərrüfat)

İlk iki yol növləri dövlətin nəzarətində olur və dövlət tərəfindən xidmət olunur. Bələdiyyələrin ərazisində olan kommunal yollar isə yerli özünüidarəetmə orqanları tərəfindən idarə və xidmət olunur.

Yerli özünüidarəetmə orqanları bələdiyyə mülkiyyətində olan idarə, müəssisə və təşkilatların məqsədini, fəaliyyətinin şərtlərini və qaydalarını müəyyən edir. Onların məhsullarının, xidmətlərinin qiymət və tariflərinin tənzimlənməsini həyata keçirir, əsasnamələrini təsdiq edir və dəyişdirir, həmin müəssisə, idarə və orqanların rəhbərlərini işə təyin edir və işdən azad edir, onların fəaliyyəti barədə hesabatlarını dinləyir.

Bələdiyyə mülkiyyəti dövlət tərəfindən dövlət mülkiyyəti və xüsusi mülkiyyət formaları ilə bərabər səviyyədə müdafiə olunur. Dövlət subsidiyalar, kreditlər, qrantlar vermək yolu ilə onun artmasına imkan yaradır.

Müdafiə etmək üçün digər tədbirlər görməyə ixtiyarı vardır. Bələdiyyə mülkiyyətindən hər hansı formada istifadə olunursa olunsun, ilk növbədə əhalinin mənafeyi əsas götürülməlidir.

ВЗАИМОДЕЙСТВИЕ МУНИЦИПАЛЬНОЙ СОБСТВЕННОСТИ С ДРУГИМИ ФОРМАМИ СОБСТВЕННОСТИ

А.М.Аллахвердиева

Ш.С.Ализаде

А.Т.Аскеров

К.А.Яхьяев

Азербайджанский Технологический Университет

В статье рассматривается взаимосвязь муниципальной собственности с другими формами собственности. Статья 13 нашей Конституции учитывает неприкосновенность собственности, ее защиту государством, формирование собственности в форме государственной, частной и муниципальной собственности. Разделение имущества на такие виды не оправдывает отсутствия их связи друг с другом. Напротив, они больше взаимодействуют друг с другом. Муниципалитеты осуществляют право собственности на имущество, принадлежащее муниципалитетам, а в случаях, предусмотренных законодательством Азербайджанской Республики, непосредственно населению.

INTERACTION OF MUNICIPAL PROPERTY WITH OTHER FORMS OF PROPERTY

A.M.Allahverdiyeva

Sh.S.Alizade

A.T.Askerov

K.A.Yahyayev

Azerbaijan University of Technological

The article considers the relationship of municipal property with other forms of property. Article 13 of our Constitution takes into account the inviolability of property, its protection by the state, the formation of property in the form of state, private and municipal property. The division of property into such species does not justify the absence of their connection with each other. On the contrary, they interact more with each other. The municipalities exercise the right of ownership of property belonging to municipalities, and in cases provided for by the legislation of the Republic of Azerbaijan, directly to the population.



БИЗНЕС ЭТИКА КАК СУЩЕСТВЕННЫЙ ФАКТОР УПРАВЛЕНИЯ ПРЕДПРИЯТИЕМ

Г.Ф.Гулиева

aqrobiznes@mail.ru

Азербайджанский Государственный Аграрный Университет

Изучение современных проблем менеджмента приобретает особое значение в условиях рыночной среды, складывающейся в нашей республике. Для эффективного ор-

ганизации процесса управления в соответствующей сфере необходимо корректно определить его научно-практические основы. В данном случае стратегической необходимостью является эффективное следование методологическим правилам. С этой точки зрения остаются актуальными работы исследователей, которые проводят существенные исследования по менеджменту. При этом актуальны формирование стиля управления, совершенствование деловой этики, использование усовершенствованных методов управления человеческими ресурсами, исследование проблем развития внутреннего контроля.

В условиях рыночной экономики предприятия производят продукцию, продают ее или оказывают какую-либо услугу с целью удовлетворения спросов потребителей и получения прибыли. В это время их деятельность называется деловой активностью. Для того чтобы эта деятельность была долгосрочной, то есть чтобы потребители покупали продукцию данного предприятия, важно, чтобы предприятие было социально ответственным и соблюдало этические правила, наряду с постоянным улучшением качества продукции[2].

Важными условиями для обеспечения долгосрочного успеха на рынке являются ожидания честности, справедливости, уважения к конкурентам и высокие этические стандарты.

Понимая роль социальной ответственности, многие компании стараются создать отдел данного направления. Кроме того, некоторые компании проводят социальные аудиты, чтобы проверить свой реальный статус социальной ответственности.

Существуют две точки зрения для подтверждения статуса социальной ответственности организации.

Первая точка зрения - организация считается социально ответственной, если она максимизирует прибыль, при этом не нарушая требования законов и норм государственного регулирования.

Другая точка зрения - организация должна не только преследовать экономические цели, но и учитывать в своей деятельности человеческие и социальные факторы, влияющие на сотрудников и бизнес-потребителей. Они также должны оказывать определенное положительное влияние на решение социальных проблем окружающей среды, в которой они действуют[1].

Большинство исследователей выделяют юридическую и социальную ответственность организаций. Юридическая ответственность относится к конкретным законам и государственным регулирующим нормам, которые определяют, что организация может или не может делать. В отличие от юридической ответственности, социальная ответственность предполагает определенный уровень добровольной реакции организации на социальную проблему. Эта реакция определяется законом или требованиями контролирующих органов и проявляется в отношении к тем или иным вопросам.

Деловая этика делится на 2 части: макроэтика и микроэтика. Под макроэтикой понимается деловая этика, отражающая взаимные нравственные отношения социально-экономических макросубъектов общества, т.е. корпораций, государства и общества в целом, включая отдельные части. Под микроэтикой понимается деловая этика, включающая в себя нравственные отношения внутри корпораций и между ними, а также между акционерами как субъектом нравственности.

Изучение деловой этики очень важно для руководителей современных бизнес-организаций. Многие ученые в области деловой этики, отмечали наличие следующих этических проблем в современных деловых организациях мира:

- жадность;
- преднамеренное повышение цены;
- прямой обман во время деловых переговоров;
- во время дискуссий в трудные для организации времена руководители проявляют излишнюю самоуверенность, которая может им навредить;
- безоговорочное подчинение руководству, каким бы неэтичным и несправедливым оно ни было;
- конфликт между личными интересами и корпоративными интересами;
- невозможность выражения сотрудниками своих возражений и недовольства в неэтичной обстановке из-за страха потери рабочего места;
- производство продукции, безопасность которой сомнительна;
- создание союза с подозрительными людьми в надежде на счастливое стечение обстоятельств и др [3].

Деловая этика взаимодействует с другими областями науки и отражает происходящие в них изменения и развитие. Основным принципом деловой этики является ожидание золотого правила этики. Золотое правило можно выразить так: «Не делай другим того, чего не хочешь, чтобы делали тебе».

Литературы:

1. Брюс Тулган, «Все начальники делают это», 2016
2. Дэн Кеннеди, «Жесткий менеджмент. Заставьте людей работать на результат», 2017
3. Роберт Грин, «48 законов власти», 2014

BİZNES ETİKA MÜƏSSİSƏNİN İDARƏ EDİLMƏSİNİN MÜHÜM AMİLİ KİMİ

G.F.Quliyeva

aqrobiznes@mail.ru

Azərbaycan Dövlət Aqrar Universiteti

Respublikamızda formalaşmaqda olan bazar mühiti şəraitində idarəetmənin müasir problemlərinin öyrənilməsi xüsusi əhəmiyyət kəsb edir. Müvafiq sahədə idarəetmə prosesinin səmərəli təşkili üçün onun elmi və praktiki əsaslarını düzgün müəyyən etmək lazımdır. Bu halda strateji ehtiyac metodoloji qaydalara səmərəli şəkildə əməl etməkdir. Bu baxımdan idarəetmə ilə bağlı mühüm tədqiqatlar aparın tədqiqatçıların işi aktual olaraq qalır. Eyni zamanda, idarəetmə üslubunun formalaşdırılması, işgüzar etikanın təkmilləşdirilməsi, insan resurslarının idarə edilməsinin təkmilləşdirilmiş metodlarından istifadə edilməsi, daxili nəzarətin inkişafında problemlərin öyrənilməsi aktualdır.

BUSINESS ETHICS AS AN ESSENTIAL FACTOR IN ENTERPRISE MANAGEMENT

G.F.Guliyeva

Azerbaijan State Agrarian University

aqrobiznes@mail.ru

The study of modern problems of management is of particular importance in the conditions of the market environment that is taking shape in our republic. For the effective organization of the management process in the relevant area, it is necessary to correctly determine its scientific and practical foundations. In this case, the strategic need is to effectively follow the methodological rules. From this point of view, the work of researchers who conduct significant research on management remains relevant. At the same time, the formation of a management style, the improvement of business ethics, the use of improved methods of human resource management, and the study of problems in the development of internal control are relevant.



MÜƏSSİSƏNİN İDARƏ EDİLMƏSİNDƏ MARKETİNG TƏDQIQATLARININ ROLU

G.S.Turabova

Gəncə Dövlət Universiteti

gulyaturabova79@gmail.com

Marketing menecmenti şirkətin, firmanın ümumi idarəetmə sisteminin tərkib hissəsi və ən mühüm funksiyasıdır. Marketing menecmenti müəyyən fayda, mənfəət əldə etmək üçün şirkətin

daxili imkanlarını xarici mühitin tələbləri ilə əlaqələndirməyə imkan verir. Məhz buna görə də, marketing menecmentini üç əsas sahədə nəzərdən keçirmək məqsəduyğundur:

- ✓ marketingin idarə edilməsi və ya başqa sözlə, fəaliyyətin idarə edilməsi
- ✓ funksiyaların idarə edilməsi
- ✓ tələbin idarə edilməsi

Açıq sistemlər konsepsiyasına istiqamətlənən və tamamilə bazarın tələblərinə tabe olan fəaliyyətin idarə edilməsi funksiyası müəssisənin marketing mühitinin (daxili və xarici) öyrənilməsinə yönəlmişdir. Marketinglə müəssisənin ənənəvi funksiyaları arasında ən yaxın əlaqələrin formalaşması idarəetmə funksiyası ilə bağlıdır. Tələbin idarə edilməsi klassik marketing alətlərindən istifadə əsasında mexanizm yaratmağa imkan verir. Bu mexanizm 4 P (məhsul, satış qiyməti, yer (mövqe), təşviq) kimi qeyd olunur. Marketing idarəetmə obyektini kimi insanlar arasında bazar münasibətlərinin texnologiyasıdır. Düzgün marketing qərarları qəbul etmək üçün məlumatların toplanması və işlənməsi kimi birbaşa marketing informasiya sistemində iştirak edən müvafiq informasiyaya malik olmaq lazımdır. Marketing informasiya sistemi (MİS) inteqrasiya olunmuş korporativ sistemin tərkib hissəsidir, xarici və daxili məlumat mənbələrindən istifadə etməklə şirkətin bazarla əlaqələrinin inkişafını təmin edir [1].

Marketing qərarları qəbul edərkən qeyri-müəyyənlik dərəcəsini azaltmaq üçün MİS daimi məlumatların yığılması ilə məşğul olur. Qeyd olunanları nəzərə alaraq bu sisteme aşağıdakı elementlərin daxil edilməsini qeyd edə bilərik:

1. müəssisənin daxili imkanlarının təhlilində səmərəli istifadə üçün zəruri olan məlumatlar və marketing söylərinin formalaşdırılması (daxili hesabat);
2. marketing fəaliyyətinin strateji və operativ qərarlarının hazırlanması üçün zəruri olan məlumat;
3. şirkətin məruz qaldığı marketing vəziyyətini müəyyən etmək üçün zəruri olan məlumatlar əsasında aparılan marketing araşdırması;
4. müasir informasiya texnologiyalarından istifadə etməklə marketing informasiyasının emalı sistemi.

Daxili və xarici məlumatlarla müqayisədə marketing tədqiqatlarının toplanması və təhlili müəssisənin özü tərəfindən həyata keçirilən ilkin məlumatlar əsasında aparılır, daxili və xarici məlumatlar isə əvvəllər digər strukturlar tərəfindən toplanmış ikinci dərəcəli məlumat blokunu təşkil edir. Digər tərəfdən, marketing tədqiqatları müəyyən xərclərlə bağlıdır və buna görə də bu tədqiqatların aparılmasının müsbət nəticəsi müəssisənin təsərrüfat fəaliyyətinin səmərəliliyinin artırılması ilə əsaslandırılmalıdır. Marketing tədqiqatları, bir qayda olaraq, üç istiqamətdə aparılır:

- bazar konyukturasının öyrənilməsi (tələbin, təklifin, qiymətlərin və konyukturanı formalaşdıran digər amillərin təhlili);
- qarşı tərəflərin və müəssisənin rəqabət mühitinin (müşətilər, satıcılar, təchizatçılar, rəqiblər və digər bazar iştirakçıları) öyrənilməsi;
- öz potensialını müəyyən etmək üçün məhsulun və müəssisənin özünün rəqabət qabiliyyətinin öyrənilməsi.

Marketing tədqiqatları üçün toplanmış məlumatlar, müvafiq proqram təminatı ilə dəstəklənən MIS-in analitik marketing alt sistemindən istifadə etməklə işlənir.

Marketing məlumatları müasir dünyanın bütün bazar iştirakçıları üçün böyük dəyərə malikdir və bu dəyər getdikcə artır. Bu artım əsasən yerli marketingin qlobal marketingə keçidi, bazarın inkişafı və satış texnologiyalarının təkmilləşdirilməsi və istehlakçıların öz ehtiyaclarına ən yaxşı cavab verən mal və xidmətləri seçmək üçün getdikcə daha çox imkanlar əldə etməsi ilə bağlıdır. Getdikcə daha çox müxtəlif məlumatların mövcudluğuna və əldə edilməsinə baxmayaraq, istehlakçıların bu cür məlumatlara yanaşması getdikcə daha çox seçici xarakter

alır. Yalnız kifayət qədər marketinq məlumatı ilə istehlakçıların digər məhsul və xidmətlərə reaksiyasını proqnozlaşdırmaq olar. Müasir dünyada bu problemlərin həlli qabaqcıl informasiya texnologiyalarından istifadə etmədən mümkün deyil, onların arasında kompüter informasiya texnologiyaları və Ümumdünya Şəbəkəsi-İnternet əsas rol oynayır. “İnformasiya texnologiyası texnoloji zəncirdə birləşmiş proqram-texniki vasitələrin metodlarının, istehsal proseslərinin və alqoritmlərinin məcmusudur ki, onların həyata keçirilməsi informasiyanın toplanması, saxlanması, işlənməsi, çıxarılması və yayılmasını təmin edir. Marketinq sahəsində informasiya texnologiyalarının tətbiqi sahələri idarəetmənin vəzifələrindən asılı olaraq aşağıdakı qruplara bölünür:

- funksional sahələrdə informasiyanın daxil edilməsi, emalı və saxlanması;
- informasiyanın mühafizəsi;
- prosesin idarə edilməsi [2].

Marketinq məlumatlarının daxil edilməsi və emalı informasiya texnologiyalarının mühüm hissəsidir və bu gün hər hansı bir şirkət öz işini kompüter məlumatlarının idarə edilməsi alətlərindən istifadə etmədən təsəvvür edə bilməz.

Ədəbiyyat:

1. Koray Odabaşı. “Dijital pazarlama stratejileri”, 2019
2. Давыдов В.В., Гавриков А.В., Фёдоров М.В., “Настольная книга digital-маркетолога”, 2020

РОЛЬ МАРКЕТИНГОВЫХ ИССЛЕДОВАНИЙ В УПРАВЛЕНИИ ПРЕДПРИЯТИЕМ

Г.С.Турабова

gulyaturabova79@gmail.com

Гянджинский Государственный Университет

Управление маркетингом является частью и важнейшей функцией общей системы управления компанией. Управление маркетингом позволяет связать внутренние возможности компании с запросами внешней среды с целью получения определенных благ и прибыли. Маркетинговые данные представляют огромную ценность для всех участников рынка в современном мире. Несмотря на наличие и доступ ко все более разнообразной информации, отношение потребителей к такой информации становится все более избирательным. Только при наличии достаточной маркетинговой информации можно предсказать реакцию потребителей на другие продукты и услуги. Решение этих проблем в современном мире невозможно без использования передовых информационных технологий.

THE ROLE OF MARKETING RESEARCH IN ENTERPRISE MANAGEMENT

G.S.Turabova

gulyaturabova79@gmail.com

Ganja State University

Marketing management is a part and the most important function of the overall management system of the company. Marketing management allows you to connect the internal capabilities of the company with the demands of the external environment in order to obtain certain benefits and profits. Marketing data is of great value for all market participants in modern world. Despite the availability and access to more and more diverse information, consumer attitudes toward such information are becoming increasingly selective. Only if there is sufficient marketing information, it is possible to predict the reaction of consumers to other products and services. The solution of these problems in the modern world is impossible without the use of advanced information technologies.



İDXAL-İXRAC ƏMƏLİYYATLARININ ELMİ-NƏZƏRİ ƏSASLARI

K.M.Əliyev

kamil_aliyev@icloud.com

Azərbaycan Dövlət İqtisad Universiteti

Ölkənin iqtisadiyyatı, sosial-iqtisadi vəziyyəti, kənd təsərrüfatı və digər xidmət sahələrinin inkişafı, əhəlinin sosial vəziyyətinin yaxşı olması, gəlirləri, ölkənin iqtisadiyyatının inkişaf

etməsindən asılıdır. Hər bir dövlət iqtisadiyyatının inkişaf etməsi, xalqının həm maddi durumunun, həm də, sosial rifahının yüksəlməsi üçün əlindən gələni edir və o, bunu həmişə idxal-ixrac əməliyyatlarının genişlənməsində, daha da artırılmasında axtarır. Təsadüfi deyildir ki, tarix boyu bütün dövlətlərin iqtisadiyyatı sosial-iqtisadi, xarici əlaqələrdən, elmi, texniki, texnoloji və digər əlaqələrdən bəhrələnməyə yönəlmişlər. Ölkə ixtisaslaşma proseslərindən, əmək bölgüsünün həyata keçirilməsindən, şəraitlərdən, bir sözlə desək, öz nisbi üstünlüklərini reallaşdırmaqdan uzaqlaşsalar həmin anda çox böyük iqtisadi itkilərə məruz qalar. Hər bir ölkənin formalaşmasında, inkişaf etməsində iqtisadiyyatın mühüm rolu vardır. Həmin ölkənin iqtisadiyyatının inkişaf etməsində bir çox göstəricilər öz təsirini göstərir. Buraya idxal-ixrac əməliyyatları, beynəlxalq və xarici ticarət əlaqələrinin formalaşması, inkişaf etdirilməsi aid edilir. İdxal-ixrac əməliyyatlarının iqtisadiyyatda rolunu bilməzdən öncə idxal və ixrac nəyə deyilir bunu bilmək lazımdır [1].

İxrac və idxal əməliyyatlarının qiymətləndirilməsi meyarları iqtisadiyyatın mühüm tərkib hissələrindən biri sayılır. Bu göstəricilər üçün əsas meyar xarici və beynəlxalq ticarətin kəmiyyət və keyfiyyət xarakteristikaları mühüm aspektlərdən biridir. Bu aspektləri əsasən müəyyən etmək lazımdır və aspektlər aşağıdakılardan ibarətdir:

- əmtəə dövriyyəsi;
- xarici ticarətdə əmtəə qruplarının nisbətini özündə əks etdirən əmtəə strukturları;
- bu əmtəə strukturlarını özündə əks etdirən coğrafi bölgü aid edilir.

İdxal-ixrac əməliyyatları iqtisadiyyatın inkişaf etməsində çox mühüm rol oynayır. Ölkədə idxal-ixrac əməliyyatlarının inkişaf etdirilməsi həmin ölkədə iqtisadiyyatın necə inkişaf etməsini göstərən bariz nümunədir. İqtisadiyyatda idxal və ixrac əməliyyatlarının nizamda saxlanılmasında dövlət tənzimlənməsinin mühüm rolu vardır. Dövlət tərəfindən idxal-ixrac əməliyyatlarının tənzimlənməsində aşağıdakı metodlardan istifadə edilir.

Ancaq indiki mərhələdə əsasən respublikamıza ən çox xaricdən gətirilən məhsulların siyahısı bunlardır:

- maşın,
- mexanizm,
- elektrik aparatları,
- avadanlıqlar
- nəqliyyat vasitələri və hissələri
- qara metallar və onlardan hazırlanan məmulatlar [2].

Nəticə etibarlı ilə, bu fikrə gəlirik ki, respublikamızda idxal prosesləri həyata keçirilən zaman ən əsas məhdudiyyət hazır istehsal olunan məhsulların, gündəlik istifadə edilən istehlak mallarının, respublikamızda istehsalı birbaşa və asanlıqla həyata keçirilən əmtəələrə istiqamətlənməlidir. Buna misal olaraq, Azərbaycan Respublikası aqrar sahədə tarix boyu öz sözünü desə də, hal-hazırda dövlət tərəfindən müxtəlif xarici ölkələrdən hər il yüz milyonlarla manat həcmində yeyinti məhsulları ölkə ərazimizə gətirilir. Bu gətirilmə prosesi zamanı respublikamızın həmin ölkələr ilə sosial-iqtisadi əlaqələri daha da güclənir. Buna görə də, idxal-ixrac proseslərinin həyata keçirilməsi iqtisadiyyatın inkişafına birbaşa təsir edir və iqtisadiyyatın bu proseslərdə rolu həddən artıq göz önündədir [3]. Amma respublikamızda bu kimi məhsulların istehsal olunması üçün hər cür şərait vardır və bunu öz istehsalı ilə əvəz edə bilər. Özü istehsal etdiyi zaman xarici ölkələrdən həmin məhsulların gətirilməsi dayandırılacaqdır.

Ədəbiyyat:

1. Abbasov V.H., “Aqrar sahədə iqtisadi tənzimləmənin aktual problemləri”, Monoqrafiya, Bakı,

2012, 423 s

2. Fərhad P.O., “Kommersiya fəaliyyətinin əsasları”, Bakı, 2012

3.Şəkərəliyev A.Ş., “Dövlətin iqtisadi siyasəti:reallıqlar və perspektivlər”, Bakı,2009, 546 s

НАУЧНО-ТЕОРЕТИЧЕСКИЕ ОСНОВЫ ИМПОРТНО-ЭКСПОРТНЫХ ОПЕРАЦИЙ

К.М.Алиев

Азербайджанский Государственный Экономический Университет

kamil_aliyev@icloud.com

В результате мы приходим к мнению, что при осуществлении импортных процессов в нашей республике самое главное ограничение должно быть направлено на готовую продукцию, товары повседневного использования, товары народного потребления, товары, которые непосредственно производятся в нашей республике и являются легко производится. Например, Азербайджанская Республика на протяжении своих исторических веков держала свое слово в аграрной сфере, но теперь каждый год на нашу территорию государство завозит продовольственные товары из различных зарубежных стран на сотни миллионов манатов. В процессе этого импорта укрепляются социально-экономические связи нашей республики с этими странами. Поэтому реализация импортно-экспортных процессов напрямую влияет на развитие экономики, и роль экономики в этих процессах очень заметна. Но в нашей республике есть все условия для производства такой продукции, и ее можно заменить собственным производством. Ввоз этой продукции из-за рубежа будет прекращен, когда она будет производиться собственными силами.

SCIENTIFIC-THEORETICAL BASES OF IMPORT-EXPORT OPERATIONS

K.M.Aliev

Azerbaijan State Economic University

kamil_aliyev@icloud.com

As a result, we come to the opinion that when the import processes are carried out in our republic, the most important restriction should be directed to ready-made products, daily used, consumer goods, goods that are directly produced in our Republic and are easily produced. For example, the Republic of Azerbaijan during its historical centuries kept its word in agrarian sphere, but now every year the state imports food products from different foreign countries for hundreds of millions of manats to our territory. In the process of this import, our Republic's socio-economic ties with these countries are being strengthened. herefore, the implementation of import and export processes directly affects the development of the economy, and the role of the economy in these processes is very visible. But our republic has all conditions for the production of such products, and it can be replaced by its own production. The import of these products from abroad will be stopped when they will be produced internally.



STRATEJİ ƏMƏLİYYAT VƏ BÜDCƏ PLANLAŞDIRILMASINDA RİSKLƏRİN İDARƏEDİLMƏSİ

M.Q.Alxaszadə

alxaszademeqsed@gmail.com

Azərbaycan Texnologiya Universiteti

İlk növbədə, strateji səviyyədə risklərin idarə edilməsi və daxili nəzarət sistemlərinin qurulması zamanı rəhbərliyin qarşıya qoyduğu əsas hədəflərdən biri olmalıdır. Risklərin idarə edilməsinin səmərəliliyinin və effektivliyinin artırılması üçün qabaqcıl risklərin idarə edilməsi texnologiyalarının tətbiqinə və ümumilikdə biznesin idarə olunmasına yönəldiləcək. Bu da xarici və daxili istifadəçilər üçün hesabatlarda strateji məqsədlərə nail olunması, risklərin idarə edilməsi üsulları haqqında məlumatları özündə əks etdirən hesabat məlumatlarının etibarlılığının edilməsi prosedurunun yaradılması deməkdir.

Büdcə yaratma prosesinə risklərin idarə edilməsinin inteqrasiyası çoxlu faydalar gətirir. Şirkətinizə ayrı-ayrı departamentlər kimi deyil, bütövlükdə baxmaq sizə nəyə üstünlük verməli olduğunuzu və pulunuzun hara ayrılacağını görməyə kömək edəcək. Risklərin idarə edilməsində ümumi olan risk-fürsət söhbətləri büdcəniz üçün də faydalıdır. Buna görə də, heç bir iş funksiyasının nəzərdən qaçırılmaması üçün bu planlaşdırmanı bütün təşkilata inteqrasiya etmək məntiqlidir.

Büdcə planlaşdırma prosesində standart risk qiymətləndirməsi addımlarını tətbiq etmək lazımdır: hər hansı potensial riskləri müəyyənləşdirmək, onların bütövlükdə şirkətə təsirini qiymətləndirmək, məlumat toplamaq və ya vəsaitləri yenidən bölüşdürməklə bu problemlərin ən yaxşı şəkildə necə azaldılmasına qərar vermək vacibdir. Maliyyə hesabatları və davamlı monitoring də vacibdir, çünki növbəti illik büdcəni yaratmaq vaxtı gəldikdə standartlaşdırılmış ölçülərin qərar qəbul edərkən nəzərə alınması zəruridir.

Cədvəllər və paylaşılan sənədlər kimi köhnəlmiş metodlardan istifadə edərkən hansı risklərlə üzləşmək mümkündür, bu barədə aydın təsəvvür əldə etmək çətin ola bilər. Şirkəti uğura aparan yolda risklərin nə olduğunu, hansı heyət üzvlərinin onlara nəzarət etdiyini və hansı daxili nəzarətlərin və risklərin azaldılması tədbirlərinin olduğunu dəqiq bilməlisiniz. Bunun üçün yaxşı səviyyədə görmə qabiliyyətini və daha çoxunu təmin edən yenilikçi proqram platforması lazımdır. Avtomatlaşdırma və müxtəlif üçüncü tərəf platformaları ilə inteqrasiya şirkətin bütün risk mənzərəsinin aydın, qısa görünüşünü təqdim etməklə risklərin idarə edilməsi prosesindən ehtimalları aradan qaldırır.

Risklərin idarə edilməsi strategiyası, risklərin vaxtında müəyyən edilməsi, qiymətləndirilməsi, əməkdaşların ünsiyyətinin və koordinasiyasının təmin olunması bu sahədə qarşıya qoyulan əsas məqsəddir.

УПРАВЛЕНИЕ РИСКАМИ В СТРАТЕГИЧЕСКОМ ОПЕРАТИВНОМ И БЮДЖЕТНОМ ПЛАНИРОВАНИИ

М.Г.Альхасзаде

Азербайджанский Технологический Университет

alxaszademeqsed@gmail.com

Прежде всего, это должно быть одной из основных целей, поставленных руководством при создании систем управления рисками и внутреннего контроля на стратегическом уровне. Он будет сосредоточен на применении передовых технологий управления рисками и общего управления, повышения эффективности и результативности управления рисками. Это означает создание процедуры обеспечения достоверности отчетной информации, включающей в себя информацию о достижении стратегических целей и методах управления рисками в отчетах для внешних и внутренних пользователей.

RISK MANAGEMENT IN STRATEGIC OPERATIONAL AND BUDGETARY PLANNING

M.G.Alkhaszadeh

Azerbaijan University of Technology

alxaszademeqsed@gmail.com

First of all, this should be one of the main goals set by management in establishing risk management and internal control systems at the strategic level. It will focus on the application of advanced risk management and general management technologies, increasing the efficiency and effectiveness of risk management. This means creating a procedure for ensuring the reliability of reporting information, which includes information on the achievement of strategic objectives and risk management methods in reports to external and internal users.



PAYLAMA KANALLARINDA MÜNAQİŞƏLƏR VƏ RƏQABƏT

N.A.Hacıyeva

nushaba.hajieva@mail.ru

N.Q.Namazova

Azərbaycan Texnologiya Universiteti

Marketing kanallarının necə diqqətlə layihələndirilməsi və idarə edilməsindən asılı

olmayaraq, müstəqil kompaniyaların maraqları üst-üstə düşmürsə, münaqişələr meydana çıxır. Bu məqalədə biz üç sualı tədqiq edirik: Kanallarda hansı tip münaqişələr meydana çıxır? Marketing kanallarındaki münaqişələrin səbəbi nədir? Münaqişə situasinya aradan qaldırmaq üçün nə etmək lazımdır?

Münaqişələrin tipləri və rəqabət. *Şaquli münaqişə* bir kanalın müxtəlif səviyyələrinin iştirakçıları arasındakı fikir ayrılığıdır. Məsələn, bir neçə il bundan qabaq xidmət sferası, qiymətqoyma və reklam bazarında öz mövqelərini gücləndirməyə çalışan “*General Motors*” kompaniyası ilə dilerlər arasında münaqişə yaranmışdı.

Üfüqi münaqişə kanalın eyni səviyyəsində yerləşən kompaniyalar arasında yaranır. Məsələn, “*Pizza Inn*” kompaniyasının franşayzing partnyorlarının bir neçəsi eyni statuslu digər müəssisələri reseptinə əməl etməmə, inqridiyentləri (tərkib hissələri) dəyişmə və aşağı səviyyəli xidmət göstərmələrinə görə günahlandırılan zaman üfüqi münaqişə yarandı ki, bu da ümumi ticarət markasının imicinə güclü zərbə vurdu[1].

Kanallararası münaqişə biristehsalçınınəyni bazara xidmət göstərmək üzrə rəqabət apararı iki və daha artıq bölüşdürmə kanalı arasında yaranır. Məsələn, “*Matell*” kompaniyası oyuncaqları və uşaq geyimlərini öz saytı olan “*Barbie.Com*” vasitəsilə satmağa başladıda və dörd milyon amerıkan ev təsərrüfatına kataloqlar göndərdikdə, pərakəndə ticarətçilər bunu kanallararası münaqişə kimi qiymətləndirdilər. Cavab olaraq “*Matell*” qeyd etdi ki, “Barbi”lərin internet və kataloqlar vasitəsilə satış payı başlanğıc mərhələdə çox kiçik olacaq; digər tərəfdən, istehsalçı öz saytının kommersiya imkanlarını reklam etdirmirdi, ondan sadəcə olaraq, istehsalçılarla əlaqələrin möhkəmləndirilməsi aləti kimi istifadə edirdi.

Marketing kanallarındaki münaqişələrin səbəbləri. Kanallarda münaqişəyə nəyin səbəb olduğunu müəyyənləşdirmək olduqca vacibdir. Münaqişələrin yaranmasının əsas səbəbi – *məqsədlərin ziddiyyətlliliyidir (bir araya sığmamazlıq)*. Məsələn, istehsalçı azaldılmış qiymət siyasəti ilə bazara tez bir zamanda nüfuz etməyə çalışır. Dillerlər isə əksinə, əmtəələrə yüksək qiymət əlavəsi qoyaraq, qısamüddətli dövrdə yüksək mənfəət götürmək niyyətindədirlər. Bəzən, münaqişələr kanal daxilində *rolların və hüquqların düzgün müəyyən edilməməsi* nəticəsində yaranır. Məhz bu səbəbdən “*IBM*” kompaniyasının marketing kanallarında kompaniyanın lisenziyasını almış dillerlərin satışla məşğul olduqları bir vaxtda kompaniyanın fərdi kompüterlərin satışını öz satış xidmətinə həvalə etdiyi zaman münaqişə yaranmışdı. Münaqişələr tez-tez satış regionunun sərhəd zonaları üzrə mübahisələr və kreditlərin verilməsi şərtləri üzündən də yaranır[2].

Yeni marketing kanalları yaradarkən hər bir kompaniya müxtəlif fikir ayrılıqlarının meydana çıxmasına hazır olmalıdırlar (“*Matell*” firması haqqında yuxarıda verilən nümunə bunu bir daha sübut edir). Münaqişələr tez-tez *reallığın müxtəlif cür qavranılması* səbəbindən də baş verir. [2] Bu zaman istehsalçı qısamüddətli iqtisadi perspektivləri optimistcəsinə qiymətləndirərək dilerlərdən daha irihəcmli alış etmələrini tələb edir.

Bəzən münaqişəyə vasitəçinin istehsalçıdan *həddən çox asılılığı* səbəb olur. Bir çox eksklüziv dillerlərin (məsələn, avtomobil ticarətçilərinin) taleyi əmtəənin dizayn və qiyməti baxımından bütünlüklə malgöndərən kompaniyanın qərarından asılı olur ki, bu da münaqişənin yaranmasının ilkin şərti kimi çıxış edə bilər.

Ədəbiyyat:

1. Jan-Jak Lamben, Bazar yönümlü menecment, Dərslik, Piter, 2006, 716 s
2. Verdiyev N., Marketingin idarə edilməsi, Azərbaycan Texnologiya Universiteti, Gəncə, 2012, 336 s

КОНФЛИКТЫ И КОНКУРЕНЦИЯ В КАНАЛАХ РАСПРЕДЕЛЕНИЯ

Н.А.Гаджиева

nushaba.hajieva@mail.ru

Н.Г.Намазова

Азербайджанский Технологический Университет

В статье рассмотрены некоторые виды каналов сбыта, выявлены и даны оценки различных видов, а также выяснены причины возникновения конфликтов в каналах сбыта.

CONFLICTS AND COMPETITION IN DISTRIBUTION CHANNELS

N.A.Hajiyeva

nushaba.hajieva@mail.ru

N.K.Namazova

Azerbaijan University of Technology

The article considers some types of distribution channels, identifies and evaluates the various types and as well as clarifies the causes of conflicts in distribution channels.



MÜASİR ŞƏRAİTDƏ AZƏRBAYCANDA DAVAMLI İQTİSADİ ARTIMIN TƏMİN EDİLMƏSİNİN MÜASİR VƏZİYYƏTİ

X.Xəlilova

Mingəçevir Dövlət Universiteti

xeyalexilova2@gmail.com

İqtisadi artım - müəyyən dövr ərzində mühüm mikroiqtisadi göstəricilərin mütləq və ya nisbi artımıdır (ümumi daxili məhsulun, milli gəlirin). Onların həcmi və strukturu ölkənin inkişafının

əsas amillərinin təkrar istehsalını təmin edir. İqtisadi artımın təmin edilməsi ölkənin sosial-iqtisadi inkişafının həyata keçirilməsinə yönəldilmiş dövlətin əsas vəzifələrindən biridir. İqtisadi artım iqtisadi həyatın tərəqqisi, cəmiyyətdə mütərəqqi meyllərin və məhsuldar qüvvələri ilə istehsal münasibətlərinin inkişafında müəyyən irəliləyişlərin meydana çıxmasında əksini tapır. O təbii, iqtisadi və ictimai məsrəflər ilə əlaqədar olduğu üçün cəmiyyətin tələbatı ilə imkanlarının dinamik şəkildə tarazlığının nəticəsi kimi çıxış edir[3].

Müasir dövrdə iqtisadi artım bütün ölkələr üçün ən mühüm və zəruri makroiqtisadi göstərici hesab edilir. Çünki iqtisadi artımın mahiyyəti əvvəlki ilə nisbətən cari dövrdə həyat səviyyəsini daha yüksək təmin etməyi, daha çox və keyfiyyətli məhsul yaratmağı və bütünlükdə ölkənin sosial-iqtisadi inkişafını şərtləndirir. Başqa sözlə, iqtisadi artım iqtisadiyyatın uzunmüddətli müsbət dinamikasını özündə cəmləşdirir [2].

O, həm də ictimai istehsalın son nəticələrini kəmiyyət və keyfiyyətə əks etdirir və əsas amil kimi dinamik inkişafı müəyyənləşdirir. Eyni zamanda, iqtisadi artım ölkənin inkişaf səviyyəsinin durumunun və mənzərəsinin meyarı kimi çıxış edir [5].

Hər bir ölkədə iqtisadi vəziyyəti iki mühüm göstərici ilə müəyyən etmək olar. Bunlardan biri inflyasiya səviyyəsi, digəri isə iqtisadi artımdır. Inflyasiya səviyyəsi ölkə iqtisadiyyatının sabitliyinin atributu, davamlı iqtisadi artım isə iqtisadi inkişafın və ölkənin rifah səviyyəsinin göstəricisidir. Doğrudur, iqtisadi inkişaf iqtisadi artımdan daha geniş məvhum olmaq etibarilə, özündə həm də sosial, ekoloji, mənəvi və s. kimi digər amilləri də birləşdirir. Amma birmənalı olaraq qəbul etmək olar ki, ölkədə iqtisadi inkişafa nail olmağın ən mühüm şərti ilk növbədə iqtisadi artımın davamlılığının təmin edilməsidir. Qeyd etmək lazımdır ki, istənilən iqtisadi artım uzunmüddətli iqtisadi inkişafı təmin edə bilməz və bu məqsədlə dinamik tarazlı iqtisadi artımın əldə edilməsi olduqca vacibdir. Başqa sözlə, elə bir iqtisadi artım səviyyəsi əldə edilməlidir ki, o, dövrdən-dövrə dinamik olaraq dəyişən məcmu tələb ilə məcmu təklifin bərabərliyini təmin etsin [1].

Qeyd etmək lazımdır ki, Azərbaycanın 1994-cü ildən başlayaraq əsasən neft sektoruna xarici kapitalın cəlb olunması və bu sektorda güclü inkişafın əsasının qoyulması, dövlətin gəlir bazasının və bir çox sosial-iqtisadi problemlərin həlli imkanlarının genişləndirilməsi iqtisadiyyatın qeyri-neft sektorunun əhəmiyyətini hec də azaltmır. Çünki qeyri-neft sektoru məşğulluğun təmin olunması və işsizliyin minimuma endirilməsinin başlıca amili olaraq qalmaqdadır[4]. Bu baxımdan, qeyri-neft sektorunun inkişafı aşağıdakı sosial-iqtisadi problemlərin həllində ən əhəmiyyətli vasitə kimi qiymətləndirilir:

- yeni iş yerlərinin yaradılması;
- milli iqtisadiyyatın dünya neft bazarının konyukturundan asılılığının aradan qaldırılması;
- makroiqtisadi sabitliyin davamlılığının təmin olunması;
- ölkədə yoxsulluq səviyyəsinin əsaslı şəkildə aradan qaldırılması.

Neft sektorunun inkişafı fonunda qeyri-neft sektorunun inkişafının kölgədə qalmaması, ümumi iqtisad tempinin əsasən neft sektorundan asılılığının yumşaldılması və iqtisadiyyatın dayanıqlı strukturunun təmin olunması qeyri-neft sektoru üzrə inkişaf strategiyasının hazırlanmasını və həyata keçirilməsini tələb edir. Qeyri-neft sektorunun inkişaf strategiyasının hazırlanması eyni zamanda bu problemin əsaslarının tədqiq olunması, müvafiq sahələrin inkişaf meyllərinin araşdırılması yolu ilə zəif və üstün cəhətlərin, habelə neft sektorunun inkişafı nəticəsində qeyri-neft sektorunun inkişafı qarşısında yaranmaqda olan və yarana biləcək problemlərin aşkara çıxarılması zəruriliyini yaradır. Ölkədə davam etdirilməkdə olan struktur islahatları əsasən qeyri-neft sektorunun inkişafına ciddi təsir göstərməkdədir. Struktur islahatları xüsusi ilə, tikinti, kənd təsərrüfatı, xidmət sektorunda yaranan xarici və yerli investisiyaların

cəlb olunmasına imkan vermiş və bununla da həmin sahələrdə digər sahələrə nisbətən daha cəsarətli artım təmin olunmuşdur [7].

2015-ci ildə ölkə sənayesinin inkişafı istiqamətində bir çox mühüm işlər görülmüş, ölkə sənayesində çoxşaxəli inkişafın təmin olunması məqsədilə müvafiq tədbirlər uğurla həyata keçirilmişdir. Yeni emal sənayesi müəssisələrinin yaradılması işlərinin dəstəklənməsi, mövcud sənaye parklarında infrastrukturun qurulması, yeni sənaye parklarının yaradılması, infrastrukturunun formalaşdırılması və fəaliyyətinin təşkili, Azərbaycanda polad istehsalı kompleksinin qurulması, sənaye müəssisələrinin fəaliyyətinin dəstəklənməsi və sənaye məhəllələrinin yaradılması ilə bağlı müvafiq tədbirlərin həyata keçirilməsi davam etdirilir. “Azərbaycan Respublikasında sənayenin inkişafına dair 2015-2020-ci illər üçün Dövlət Proqramı”nın təsdiq edilməsi haqqında Sərəncam Azərbaycanda sənayeləşmə prosesinin daha effektiv və uğurlu olması baxımından xüsusi əhəmiyyət kəsb edir. Dövlət Proqramı sənayenin uzunmüddətli inkişaf istiqamətləri, o cümlədən sənayenin modernləşdirilməsi, qeyri-neft sənayesinin şaxələndirilməsi və innovasiyalar əsasında inkişafı, ənənəvi sənaye sahələri ilə yanaşı rəqabət qabiliyyətli yeni istehsal sahələrinin yaradılmasının dəstəklənməsi, sənaye parklarının yaradılması, regionların sənaye potensialının gücləndirilməsi məsələlərini əhatə edir. “Azərbaycan Respublikasında sənayenin inkişafına dair 2015-2020-ci illər üçün Dövlət Proqramı”na uyğun olaraq sənaye potensialının gücləndirilməsi, bu sahədə rəqabət qabiliyyətinin artırılması, kadr potensialının, elmi-təminatın yaxşılaşdırılması, normativ hüquqi bazanın təkmilləşdirilməsini əhatə edən Tədbirlər Planı hazırlanmışdır[6].

Bu baxımdan, respublika iqtisadiyyatının çox sahəli olmasını nəzərə alaraq investisiya siyasətinin aparıcı istiqamətləri xammal-material resurslarının ən yeni texnika və texnologiya əsasında emalına nail olmaqla, dünya bazarına rəqabət qabiliyyətli məhsul çıxarmaqdan, ölkənin ixracat potensialını artırmaqla, idxalın səviyyəsini imkan daxilində azaltmaqdan ibarət olmalıdır. Digər tərəfdən, Azərbaycan iqtisadiyyatının bütün sahələrində sabitliyə nail olmaq və onun sonrakı yüksəlişini təmin etmək üçün, azad sahibkarlığın bütün formalarının inkişafına geniş yer verilməli, iqtisadi mexanizmlər stimullaşdırılmalı, istər daxili, istərsə də xarici investorların öz investisiyalarını yeni mütərəqqi istehsal sahələrinin yaradılmasına, yeniləşdirilməsinə bütün səviyyələrdə şərait yaradılmalı, həmçinin praktiki köməklik göstərməlidir[8].

Ədəbiyyat:

1. Əhmədov M.A., “Qloballaşma və milli iqtisadiyyatın formalaşması”, Bakı, 2003
2. Əlirzayev Ə.Q., “İslahatlar və sürətlənmə strategiyası şəraitində Azərbaycanın sosial-iqtisadi inkişaf problemləri”, Bakı, 2005
3. Qafarov Ş.S., “Müasir iqtisadi sistem və qloballaşma”, Bakı, 2005
4. Meybullayev M.X., “İqtisadi inkişafın qeyri-bərabərliyi, səbəbləri və sosial-iqtisadi nəticələri, İqtisad elmləri: nəzəriyyə və praktika”, Bakı, 2003
5. Nadirov A.A., “Müstəqil Azərbaycan iqtisadiyyatının inkişaf məsələləri”, Bakı, Elm, 2001
6. Nağıyev Ə., “Sosial-iqtisadi inkişafın metodoloji aspektləri”, Bakı, 2002
7. Nuriyev Ə.X., “Regional idarəetmənin əsasları”, Bakı, “Elm”, 2007
8. Rəhmanov F.P., “Sosial infrastrukturun tənzimlənməsi problemləri”, Bakı, 2004

ТЕКУЩЕЕ СОСТОЯНИЕ ОБЕСПЕЧЕНИЯ УСТОЙЧИВОГО ЭКОНОМИЧЕСКОГО РОСТА В АЗЕРБАЙДЖАНЕ В СОВРЕМЕННЫХ УСЛОВИЯХ

Х.Халилова

Мингечаурский Государственный Университет

xevalixelilova2@gmail.com

Экономический рост – это увеличение ВВП на душу населения за определенный период времени. В результате экономического роста в экономике наблюдается увеличение реальных доходов на душу населения. Для достижения экономического развития необходимо обеспечить экономический рост. Экономический рост повышает уровень жизни населения, позволяет уменьшить неравенство в распределении доходов и уменьшает расслоение населения. Обеспечение экономического роста и поддержание его высокими темпами в современное время является одной из важных задач для нашей республики, переживающей период экономических реформ. Исследования показывают, что Азербайджанская Республика, которая в первые годы независимости жила в состоянии углубляющегося экономического кризиса, в 1995 году смогла полностью предотвратить продолжающийся процесс регресса и добилась перелома в направлении развития. При этом следует отметить, что значительная часть экономического роста в стране по-прежнему приходится на долю нефтяного сектора.

THE CURRENT STATE OF ENSURING SUSTAINABLE ECONOMIC GROWTH IN AZERBAIJAN IN MODERN CONDITIONS

K.Khalilova

Mingachevir State University

xevalixelilova2@gmail.com

Economic growth is an increase in GDP per capita over a period of time. As a result of economic growth in the economy, there is an increase in real income per capita. In order to achieve economic development, it is necessary to ensure economic growth. Economic growth increases the standard of living of the population, reduces inequality in income distribution and reduces stratification of the population. Ensuring economic growth and maintaining it at a high pace in modern times is one of the important tasks for our republic, which is going through a period of economic reforms. Studies show that the Republic of Azerbaijan, which lived in a state of deepening economic crisis in the first years of independence, was able to completely prevent the ongoing process of regression in 1995 and achieved a turning point in the direction of development. At the same time, it should be noted that a significant part of economic growth in the country still falls to the share of the oil sector.



BİZNES MÜNASİBƏTLƏRİNİN İNKİŞAFINDA MARKETİNQİN ROLU

M.F.Zamanlı

N.Q.Hüseynov

Azərbaycan Texnologiya Universiteti

mushgunaz.1995@mail.ru

Marketinq, potensial müştəriləri cəlb edəcək və onları orada qalmağa inandıracaq şəkildə

markanıza diqqəti yönəltməyə yönəlmiş biznes aspektidir. Marketingin əsas məqsədi potensial bazarlarınızın istək və ehtiyacları üçün dəyərli bir şey təklif etməkdən ibarətdir ki, bu, potensial müştəriləri, daha sonra müştəriləri və daha sonra müraciətləri yaradan əlaqələri inkişaf etdirməkdir. Strateji marketing planı şirkətinizin effektivliyini təmin etmək üçün vacibdir. Bu plan şirkətin mesajını, faydalarını və digər şöbələrin çatdırıla biləcəyi imkanları müəyyən etməlidir. Buna görə də, bütün şirkətin marketing strategiyasına daxil olması çox vaxt vacibdir. Məsələn, onlayn materiallardakı bütün məlumatların dəqiq və ardıcıl mesajlaşma olması həqiqətən vacibdir. Əgər şirkət kopirayterin işini böyük iddialar irəli sürən yanlış agentliyə təhvil verirsə, şirkət ləkələnmiş reputasiyadan uzaq və ya daha pis bir neçə yalan vəd verə bilər. Buna görə də marketing şöbəsi bəzən şirkətdə nisbətən populyar olmayan bir şöbə ola bilər.

Lakin marketing komandasının istifadə etdiyi marketing taktikaları bütün komandanın ortaq məqsədlərini və imkanlarını əks etdirdiyi müddətcə, bu, hamı üçün qələbə deməkdir. Seçdikləri strategiyaya əsasən, Marketing Departamenti daha sonra müxtəlif marketing strategiyalarının (məsələn, marketing materiallarının dizaynı, veb sayt yeniləmələri, e-poçt kampaniyaları və s.) icrasına cavabdehdir. Biznesin ölçüsündən asılı olaraq bu tapşırıqların hər biri və ya daha çoxu üçün marketing menecerləri ola bilər. İctimaiyyətlə əlaqələr marketingin digər vacib hissəsidir. İctimaiyyətlə ideal mesajlaşma dürüst və aydın olmalıdır ki, şirkət mümkün müştərilər arasında müsbət imic qazansın.

Təşviq edin və miqyasda tərbiyə edin - bu, adətən, ən çox diqqəti cəlb etmək və təklifiniz haqqında ictimaiyyətin məlumatlılığını artırmaq üçün mümkün olan ən böyük miqyasda edilir. Buna görə də, marketing mütəxəssisləri adətən həm yaradıcı, həm də analitik bacarıq tələb edir. Biznesin inkişafı hansı sənaye və ya şirkət ölçüsündən asılı olaraq müxtəlif tətbiqlərə malikdir. Ümumiyyətlə, biznesin inkişafı komandasının əsas funksiyası, uyğun olan hallarda yeni biznes imkanlarını və biznes tərəfdaşlıqlarını müəyyən etməyə kömək etməkdir. Bura yeni bazarlarda və müxtəlif coğrafi ərazilərdə inkişaf imkanlarının inkişafı daxildir. Biznesin İnkişafı nümayəndələri, həmçinin strateji biznes tərəfdaşlıqlarını inkişaf etdirmək üçün böyük bir satış və ya sifariş üçün tez-tez baş verməli olan şəxsdən şəxsə qarşılıqlı əlaqə üçün məsuliyyət daşıyırlar.

Marketing insanları məhsullarınız və xidmətləriniz haqqında məlumatlandırmaq və onları eyni məhsulu almağa inandırmaq məqsədi daşıyan fəaliyyətlərin bütün spektrini əhatə edən bir termindir.

Biznes üçün marketingin əhəmiyyəti ondan ibarətdir ki, o, müştəriləri məhsullarınız və ya xidmətlərinizdən xəbərdar edir, onları cəlb edir və satın alma qərarını verməyə kömək edir.

Biznesin inkişafı potensial müştərinizlə sıx təmasda olmaq və onların ehtiyaclarını dinləməklə mümkündür.

Biznes üçün marketingin əhəmiyyətini və nə üçün lazım olduğunu başa düşmək üçün əvvəlcə marketingin nə olduğunu başa düşməliyik.

РОЛЬ МАРКЕТИНГА В РАЗВИТИИ ДЕЛОВЫХ ОТНОШЕНИЙ

М.Ф.Заманлы

Н.Г.Гусейнов

Азербайджанский Технологический Университет

mushgunaz.1995@mail.ru

Маркетинг - это аспект бизнеса, направленный на привлечение внимания к вашему

бренду таким образом, чтобы привлечь потенциальных клиентов и убедить их остаться там. Основная цель маркетинга состоит в том, чтобы предложить что-то ценное для потребностей ваших потенциальных рынков, развивать отношения, которые генерируют потенциальных клиентов, а затем и рекомендации.

THE ROLE OF MARKETING IN BUSINESS DEVELOPMENT

M.F.Zamanly

N.G.Huseynov

Azerbaijan University of Technology

mushgunaz.1995@mail.ru

Marketing is the aspect of business that focuses on drawing attention to your brand in a way that will attract potential customers and convince them to stay there. The main purpose of marketing is to offer something of value to the wants and needs of your potential markets, to develop relationships that generate leads, then customers and then referrals.



XARİCDƏN DAXİL OLAN SİTRUS MEYVƏLƏRİNİN İSTEHLAK XÜSUSİYYƏTLƏRİ

Ə.Ə.Bədəlov

Azərbaycan Dövlət İqtisad Universiteti

Meyvəçilik kənd təsərrüfatı istehsalının bir qolu kimi çoxillik ağac meyvə növlərinin becərilməsi ilə məşğul olur. Bu sənayenin əsas məqsədi əhalinin qidası və emal sənayesi üçün xammal olan meyvə və giləmeyvə istehsalıdır.

Sitrus meyvələri təzə halda istehlak edilir, yüksək dadlılığı ilə seçilir və müalicəvi xüsusiyyətlərə malikdir. Bunlara insan orqanizmi üçün faydalı olan şəkərlər, turşular, mineral duzlar, vitaminlər, zülallar və efir yağları daxildir. Subtropik bitkilər arasında portağal, limon, naringi qida dəyərində görə mühüm yer tutur. Sitrus meyvələri yalnız təzə deyil, həm də emal edilmiş - şirələr, kompotlar, mürəbbələr və spirtli içkilər kimi geniş istifadə edilə bilər[1]. Meyvə-giləmeyvə istehsalını artırmaq hal-hazırda da əsas kənd təsərrüfatı, xalq təsərrüfatı, tibbi, fizioloji və iqtisadi məsələ olmaqla bərabər, onların həm də insan qidasında əhəmiyyəti böyükdür. İnsanlar meyvəsiz yaşaya bilməz. Qidalanma İnstitutunun məlumatına əsasən orta hesabla ildə hər bir insan 106-113 kq meyvə-giləmeyvə qəbul etməlidir. Göstərilən bu norma pozulanda insanlar müxtəlif xəstəliklərə düçar olurlar.

Meyvələrin tərkibində olan mineral duzlar və mikroelementlər (dəmir, manqan, yod) insanlar üçün böyük əhəmiyyət kəsb edir ki, onlarsız orqanizmin normal inkişafı və həyat fəaliyyəti mümkün deyil. Meyvələr vitaminlərin (B, B2, PP, C) mənbəyi kimi xüsusi dəyərə malikdir, onların qidada olmaması ciddi xəstəliklərə səbəb olur. Tərkibindəki vitamin və mikroelementlərə görə meyvələr xəstəliklərin qarşısının alınmasında mühüm rol oynayır və onların bəziləri ümumi qəbul edilmiş müalicəvi əhəmiyyətə malikdir [2].

Sənaye əhəmiyyətli sitrus meyvələri qrupuna portağal, mandarin, naringi, limon, qreypfrut daxildir. Onlardan təbii şirələr, konsentratlar, mürəbbələr, marmeladlar, texniki yağlar, pektin, qida və parfümeriya sənayesində istifadə olunan qiymətli efir yağları, limon turşusu və essensiyaları istehsal edirlər. Bir çox sitrus meyvələrinin yetişməmiş meyvələrindən və qabığından şəkərli meyvələr, şirəli meyvələr, mürəbbələr hazırlanır. Mandarinin tərkibində 0,7% -ə qədər qlükoza, 1,5% fruktoza, 4,5% saxaroza, cəmi 0,7% turşu (0,9% limon turşusu), pektin 0,65%, lif 0,34%, minerallar 0,45% var [3].

Portağalın tərkibində qlükoza 1,2%, fruktoza 1,3%, saxaroza 3,2%, cəmi 5,7%, turşular 1,4%, pektin 0,93%, lif 0,47%, minerallar 0,49% var. Limonun tərkibində qlükoza 0,6%, fruktoza 0,5%, saxaroza 0,9%, cəmi 2,0%, turşular 5,6%, pektin 1,12%, lif 0,52%, minerallar 0,46% olur. Yetişmə dərəcəsi sitrus meyvələrinin keyfiyyətinin formalaşmasına, daşınma qabiliyyətinə, saxlama zamanı itkilərin yüngüllüüyünə və ölçüsünə böyük təsir göstərir. Naringi, portağal və böyük ölçüdə qreypfrut üçün məhsulun yetişmə müddəti istehlakçı ilə üst-üstə düşür. Çıxarılan yetkinlikdə yığılan limonlar yalnız müəyyən müddət saxlandıqdan sonra istehlakçı yetkinliyinə çatır. Meyvə yığarkən nəzərə almaq lazımdır ki, sitrus meyvələrinin bəzi növləri və sortları üçün sarı və ya narıncı rəngin olmaması onların yetişməməsinin əlaməti deyil. Məsələn, yığımın əvvəlində limonlarda, meyvələrin artıq çıxarıla bilən yetkinliyə çatmasına baxmayaraq, qabığın xarakterik sarı-qızılı rəngi yoxdur.

Əksər sitrus meyvələri üçün yetkinliyin əsas xarici əlamətləri qabığın rəngi və müəyyən bir çeşid üçün xarakterik olan meyvənin ölçüsüdür.

Ədəbiyyat:

1. Əhmədov Ə.I., Musayev N.X. “Ərzaq mallarının ekspertizası”, I hissə, Çarşıoğlu, 2005, s. 121-123
2. Dəmirov I.A. və b. “Azərbaycanın dərman bitkiləri”, Azərneşr, Bakı, s. 117-121
3. Qaraşarlı A.S., Əhmədov Ə.I., “Meyvə-tərəvəzlərin əmtəəşünaslığı”, Dərs vəsaiti, I hissə, Bakı, 1981, s. 84

**ПОТРЕБИТЕЛЬСКИЕ ХАРАКТЕРИСТИКИ ИМПОРТНЫХ ЦИТРУСОВЫХ
А.А.Бедалов**

Азербайджанский Государственный Экономический Университет

Свежие фрукты, в том числе продукты их различной переработки, очень важны в питании человека. Эти фрукты являются источником многих питательных веществ. Они способствуют хорошему усвоению пищи. Свежие фрукты являются источником многих витаминов (С), минералов и сахаров. Обеспечение населения свежими цитрусовыми в течение всего года имеет большое народнохозяйственное значение.

CONSUMER CHARACTERISTICS OF IMPORTED CITRUS FRUITS

A.A.Bedalov

Azerbaijan State University of Economics

Fresh fruits, including their various processed products, are very important in human nutrition. These fruits are sources of many nutrients. They help in good absorption of food. Fresh fruits is a source of many vitamins (C), minerals and sugars. Providing the population with fresh citrus fruits throughout the year is of great national economic importance.



SƏNAYE SİYASƏTİNİN MAHİYYƏTİ VƏ DÖVLƏTİN İQTİSADI SİYASƏT KURSUNDA YERİ

Ə.Məryəm

Azərbaycan Dövlət Neft və Sənaye Universiteti

meryemmustafazade166@gmail.com

Müasir şəraitdə sənaye siyasəti dövlət orqanları, təsərrüfat subyektləri, elmi və ictimai təşkilatlar arasında struktur tarazlı, rəqabətqabiliyyətli sənayenin formalaşdırılması ilə bağlı

münasibətlər sistemində əsaslanan sosial inkişaf strategiyasının tərkib hissəsi olmalı, onun intellektual əsasını təşkil etməlidir. Sənaye siyasəti sistemli yanaşmaya əsaslanmalıdır ki, bu da o deməkdir ki, dövlət nəinki konkret təsərrüfat subyektlərinə müvafiq dəstək göstərməli, həm də sənaye potensialının, struktur transformasiyalarının həyata keçirilməsi üçün prioritetləri formalaşdırmalı, iqtisadi inkişafın ərazi xüsusiyyətlərini nəzərə almalıdır. Məqalənin elmi yeniliyi verilən təklifləri nəzərə alınmaqla ölkə üzrə əsas prioritet sənaye sahələri inkişaf etdirilərək dövlətin sənaye siyasətinin təkmilləşdirilməsinə nail olmaq, sənaye siyasətinin formalaşdırılması dövlətin həyatının və sənaye inkişafının sektorlararası və milli prioritetlərlə davamlı qarşılıqlı əlaqəni qoruyaraq iqtisadi, sosial və ekoloji əsas aspektlərini birləşdirməkdir.

Bu məqsədə aşağıdakı vəzifələri (alt məqsədləri) yerinə yetirməklə nail olunur:

-dövlətin sakinlərinin mallara və xidmətlərə sərfəli qiymətlərlə ehtiyaclarını ödəmək üçün yerli istehsalçılar tərəfindən lazımi miqdarda və keyfiyyətdə məhsul və xidmətlərin səmərəli istehsalı,

-istehsalçılar tərəfindən xarici bazarlarda əhəmiyyətli mövqelərin tutulmasına köməyin göstərilməsi.

Sənaye siyasətinin bu konsepsiyasında onun obyektinə əmtəə və xidmət istehsalçısıdır (istehsal müəssisəsi, korporasiya, fərdi sahibkar və s.).

Son onilliklərdə baş verən struktur dəyişiklikləri (yeni istehsal texnologiyalarının, maliyyə alətlərinin, təşkilati strukturların inkişafı, istehsalın, ticarətin və maliyyənin qloballaşması, istehsal proseslərində biliyin, informasiya və texnologiyanın rolunun artması və s.) sənaye siyasətinin obyektinin ənənəvi anlayışını qeyri-məhdud və qeyri-adekvat edir. [4, s.32] Sənaye siyasətinin subyektinə dövlətdir, hər hansı bir siyasi hakimiyyət deyil, müasir tipli dövlət – idarəedicilərin şəxsiyyətindən, o cümlədən, hökumət aparatından və vətəndaşlar toplusundan fərqli, heç biri ilə üst-üstə düşməyən, dəqiq müəyyən edilmiş sərhədləri olan və yalnız digər dövlətlər tərəfindən tanınması əsasında mövcud, hüquqi şəxsə malik olan mücərrəd bir korporasiyadır.

Sənaye siyasəti müasir tipli dövlətin atributudur və ona görə də digər siyasi təşkilat növləri üçün (məsələn, tayfalar, feodal iyerarxiyaları, sənayedən əvvəlki imperiyalar, uğursuz dövlətlər və s.) xarakterik deyildir[2]. Vergi ödənişlərinin alıcısı, tənzimləyici və arbitr kimi rolları da dövlət hakimiyyəti həyata keçirir, yəni o, məcbur etmə hədəsi də tətbiq edə bilər. Digər rollarda o, digər bazar iştirakçıları və ya xarici dövlətlərlə münasibətdə bərabər hüquqlu subyekt kimi çıxış edir. [5, s.20] İstehsalçıya münasibətdə dövlətin sadalanan bütün rolları ona sənaye siyasətini həyata keçirmək üçün istifadə edilə bilən müxtəlif alətlər (vasitələr) verir. Sənaye siyasəti digər sahələrlə yanaşı dövlət siyasətinin istiqamətlərindən biridir. [4,s.115] Sənaye siyasətinin bəzi xüsusiyyətlərini sadalayaq:

- Sənaye siyasəti həvəsləndirici siyasətdir, istehsal parametrlərinin artırılması siyasətidir;
- Sənaye siyasəti ölkənin xarici bazarda payını saxlamaq və artırmaq məqsədi daşıyır;
- Müəssisələrin rəqabət qabiliyyətini qorumaq üçün proteksionizm siyasəti düşünülmüş və çevik olmalıdır. Buna görə də hökumət proteksionizm üçün müxtəlif variantlardan istifadə edir [4,s.63].

Sənaye siyasəti dövlətin iqtisadi transformasiyanı, yəni sektorlar arasında və ya daxilində daha aşağı məhsuldarlıq fəaliyyətindən yüksək məhsuldarlığa keçidi təşviq etmək üçün strateji səylərin məcmusu kimi müəyyən edilir. Konkret olaraq, sənaye siyasəti istehsal strukturunu iqtisadi artım üçün daha yaxşı perspektivlər təklif edən, bazar tarazlığına müdaxilə olmadan sektorların və ya fəaliyyətlərin xeyrinə dəyişməyə cəhd edən dövlət siyasətidir [3, s.43].

Ədəbiyyat:

1. Hacızadə E.M., Sənaye siyasəti: nəzəri çərçivələr və empirik nailiyyətlər, Bakı, 2012
2. Емельянов С., Международная конкурентоспособность производителей: факторы, определяющие положение на рынках и конкурентные преимущества. // Маркетинг в России и за рубежом, №1, 2012, с.107-116
3. Завадников В. О промышленной политике Российской Федерации // Общество и экономика, № 2-3, 2016, с.5-39
4. Рукина И. О приоритетах промышленной политики // Экономист, № 12, 2018, с.61-64
5. Сотников Д.М. Критерии выбора приоритетов государственной промышленной политики «Вестник МГУ», Серия «Экономика», №1, 2017, с. 17-32

СУЩНОСТЬ ПРОМЫШЛЕННОЙ ПОЛИТИКИ И ЕЕ МЕСТО В КУРСЕ ЭКОНОМИЧЕСКОЙ ПОЛИТИКИ ГОСУДАРСТВА

М.Алескерова

Азербайджанский Государственный Университет Нефти и Промышленности

meryemmustafazade166@gmail.com

В статье изучены современные направления промышленной политики и промышленного развития, рассмотрен набор возможных инструментов промышленной политики, а также предложены пути развития промышленной политики. В современных условиях промышленная политика связана с системой отношений между государственными органами, хозяйствующими субъектами, научными и общественными организациями, связанные с формированием структурно сбалансированной, конкурентоспособной отрасли, должны быть частью основанной на ней стратегии общественного развития, должны составлять ее интеллектуальную основу. Принимая во внимание предложения научной новизны статьи, развития основных приоритетных промышленных направлений по всей стране и достижения совершенствования государственной промышленной политики, формулировка промышленной политики должна сочетать экономические, социальные и экологические основные аспекты жизни государства и промышленного развития, поддерживая постоянное взаимодействие с межотраслевыми и общегосударственными приоритетами.

THE ESSENCE OF INDUSTRIAL POLICY AND ITS PLACE IN THE PROCESS OF THE ECONOMIC POLICY OF THE STATE

M.Alasgarova

Azerbaijan State Oil and Industry University

meryemmustafazade166@gmail.com

In the article, the current trends of industrial policy and industrial development were studied a set of possible tools of industrial policy was considered and the ways of development of industrial policy were proposed. In modern conditions industrial policy is related to the system of relations between state bodies, economic entities, scientific and public organizations related to the formation of a structurally balanced, competitive industry, should be part of the social development strategy based on it, should constitute its intellectual basis. Taking into account the proposals of scientific novelty of the article, the development of the main priority industrial areas throughout the country and the achievement of improvement of state industrial policy, the formulation of industrial policy should combine economic, social and environmental basic aspects of state life and industrial development, maintaining constant interaction with inter-sectoral and nationwide priorities.



BƏLƏDİYYƏ: İNKİŞAF, PROBLEMLƏR VƏ VƏZİFƏLƏR

N.R.Hüseynova

Ə.Q.Məmmədov

Azərbaycan Texnologiya Universiteti

Demokratik təsisatlara malik olmayan və vətəndaş cəmiyyəti həmrəyliyinin möhkəmləndirilməsinə zəmin yaradılmayan hər hansı bir ölkədə uzunmüddətli ictimai-siyasi

sabitlikdən, dayanıqlı iqtisadiyyatdan, sosial inkişafdan danışmaq çətinidir. Müstəqilliyin möhkəmləndirilməsi yolunun demokratik inkişafdan, insan hüquqlarının qorunmasından, vətəndaşların cəmiyyətə sağlam münasibətindən və onun həyatında fəal iştirakından keçdiyini nəzərə alsaq, bu sahədə yerli özünüidarəetmənin əhəmiyyətli rolunu və yerini aydın görürük.

Ümummilli lider Heydər Əliyev cəmiyyətin demokratikləşməsi və səmərəli idarə edilməsində yerli özünüidarəetmənin rolunu yüksək qiymətləndirirdi. Ulu öndərin bilavasitə rəhbərliyi ilə hazırlanmış və ümumxalq səsverməsi yolu ilə 12 noyabr 1995-ci ildə qəbul olunmuş Azərbaycan Respublikası Konstitusiyasının bütöv bir bölməsinin-dördüncü bölməsinin yerli özünüidarəetməyə həsr edilməsi bu qiymətin ifadəsidir.

Hakimiyyətin xalqa yaxınlaşması ideyasının reallaşması, insanların gündəlik, təxirəsalınmaz tələbatının yerinə yetirilməsi məsələlərinə ciddi əhəmiyyət verilməsi yerli əhaliyə daha yaxın olan bələdiyyələrin fəaliyyətinin genişlənməsinə zəmin yaratmaqla bərabər, həm də onların üzərinə böyük vəzifələr qoyur.

Bələdiyyələrin vergi sisteminin təkmilləşdirilməsində, mülkiyyətin müəyyən edilməsində, bələdiyyə-vətəndaş münasibətlərinin qurulmasında da irəliləyiş hiss olunmaqdadır. Bu gün hansı ərazidə icra strukturları ilə bələdiyyələrin birgə fəaliyyəti səmərəli qurulubsa, orada yaxşı nəticələr nəzərə çarpır və bu, insanlar tərəfindən qiymətləndirilir. Bu, bələdiyyə-vətəndaş münasibətlərinə də aiddir.

Vətəndaş həm də seçicidir və o, seçdiyi orqanın fəaliyyəti ilə maraqlanmağa borcludur. O öz bələdiyyəsinin yığıncaqlarında iştirak edib müəyyən təkliflərini verməklə bərabər, həm də ondan görülən işlərə dair hesabat tələb edə bilər. Ancaq vətəndaş-seçici laqeydliyi bu sahədə də özünü göstərir. Əksər seçicilər bələdiyyə seçkilərində iştirak edib bələdiyyə üzvlərini seçməklə öz işlərini bitmiş hesab edirlər və sonrakı beş ildə bir dəfə də olsun seçdikləri orqanın fəaliyyəti ilə maraqlanmırlar. Belə olan halda bələdiyyə tamamilə seçici nəzarətindən kənar qalır.

Faktlardan görüldüyü kimi, bu gün bələdiyyələrimizin əsas problemi onlara daha yüksək səlahiyyətlərin verilməsində, külli miqdarda maliyyə vəsaitinin ayrılmasında deyil, əsas problem bələdiyyə-vətəndaş, vətəndaş-bələdiyyə münasibətlərinin normal, yüksək səviyyədə qurulmamasındadır. Fikrimizcə, bir çox nöqsanların səbəbi budur. Biz vətəndaş, həm də seçici olaraq seçdiyimiz orqanın-bələdiyyələrin fəaliyyəti ilə müntəzəm olaraq yaxından maraqlanmalı, ona yardımçı olmalı və nüfuzunu qorumalıyıq.

Digər tərəfdən, bələdiyyələrə öhdəsindən gələ biləcək əlavə səlahiyyətlərin verilməsi də vacibdir. Bu, kommunal xidmət, yaşllaşdırma, təmizlik-abadlıq, suvarma və sair sahələr ola bilər. Bələdiyyə büdcəsinin artırılmasından və formalaşdırılmasından ötrü vergidən yayınanlara qarşı, eləcə də mədən və əmlak vergilərinin, küçə reklamları üzrə ödənişlərin hesablanması və yerli verginin alınması üçün təkmil təsir mexanizminin yaradılması çox əhəmiyyətlidir. Bəzi bələdiyyələrə öz əmlaklarına mülkiyyət hüququnu təsdiq edən sənədlərin verilməməsi də narahatlıq doğuran haldır.

Azərbaycan bələdiyyələri öz fəaliyyətlərini Azərbaycan Respublikasının Konstitusiyasının, mövcud qanunlarımızın, “Yerli özünüidarəetmə” haqqında Avropa Xartiyasının tələblərinə uyğun qurmağa və ölkənin sosial-iqtisadi inkişafına öz töhfələrini verməyə qadirdirlər.

МУНИЦИПАЛИТЕТ: РАЗВИТИЕ, ПРОБЛЕМЫ И ЗАДАЧИ

Н.Р.Гусейнова

А.Г.Мамедов

Азербайджанский Технологический Университет

В статье рассматривается совершенствование и развитие системы местного самоуправления с точки зрения формирования гражданского общества в стране, укрепления демократического, правового государства. Также в данной работе отражены взгляды общенационального лидера Гейдара Алиева о роли местного самоуправления в демократизации общества и эффективном управлении.

MUNICIPALITY: DEVELOPMENT, PROBLEMS AND CHALLENGES

N.R.Huseynova

A.G.Mammadov

Azerbaijan University of Technology

The article considers with the improvement and development of the local self-government system from the point of view of forming a civil society in the country, strengthening a democratic state governed by the rule of law. The views of national leader Heydar Aliyev about the role of local self-government in democratization of society and effective management are also reflected in the paper.



BƏLƏDİYYƏLƏRİN MEDIA İLƏ ƏMƏKDAŞLIĞI

Ş.Ş.Abdullayev

A.T.Əsgərov

Ş.M.Yusifzadə

Azərbaycan Texnologiya Universiteti

Sirr deyil ki, bələdiyyələr nəinki geniş ictimaiyyət nümayəndələri və media ilə münasibət

qura bilmir, hətta öz seçiciləri ilə normal dialoq qurmaqda da çətinlik çəkirlər. Əslində, vətəndaşlar və ictimaiyyətlə rabitə qurmaq, bələdiyyə xidmətlərini və ehtiyaclarını ictimaiyyətə çatdırmaq bələdiyyənin müvəffəqiyyətli olmaları baxımından önəmlidir. Bunun üçün bələdiyyələr öz fəaliyyətlərinin nəticələrini xalqa çatdırmaq üçün pres-revizlər hazırlamalı, qəzet və jurnallar nəşr etdirməli, afişalar, bukletlər hazırlayıb yaymalı, mətbuatla isti münasibətlər qurmalı, ictimaiyyətə çatdırılması zəruri bilgiləri toplayıb xalqa duyurmaq üçün toplantılar, brifinqlər, tanıtım tədbirləri təşkil etməlidirlər. Bu tədbirlər paketini bələdiyyə həm özü birbaşa həyata keçirə bilər, həm də bələdiyyə nəzdində “ictimaiyyətlə əlaqələr” şöbəsi quraraq şöbə vasitəsi ilə də həyata keçirə bilər.

İctimaiyyətin ən önəmli təmsilçiləri olan mətbuat ilə bələdiyyələrin münasibətlərinə gəldikdə, bu münasibətlərin iki tərəfi var. Onlar həm mətbuatın, həm də bələdiyyələrin mənafeyindən dəyərləndirilməlidir.

Mətbuat ictimai maraqları hər zaman diqqətə almalı, ictimaiyyətin nəbzini tutmalıdır. Mətbuat xalqla xalqı idarə edənlərin arasında özünə bir yer seçib. Bu elə bir yerdir ki, nə idarə edənlərin yanında deyil, nə də tam xalqın yanında deyil. Bunların hər ikisi davamlı olaraq mətbuata təzyiq edə bilirlər. Bu təzyiqlərə baxmayaraq, mətbuat obyektivliyini itirməməli, nə tam idarə edənlərin yanına keçməli, nə də tamamilə xalqın tərəfində durub onların mövqeyindən çıxış etməlidir. Mətbuat üçüncü tərəf olmalıdır. Belə olan təqbirdə hadisələrə obyektiv, tərəfsiz baxmaq olar.

Bu baxımdan mətbuat yerli özünüidarə orqanlarının fəaliyyətini hər zaman diqqət mərkəzində tutmalı, bələdiyyələrə nə işlər gördüyünü, hansı xidmətləri qüsursuz yerinə yetirdiyini, hansı xidmətlərdə çatışmazlıqların olduğunu, hansı büdcə vəsaitlərinin hansı məqsədlərlə xərcləndiyini, hansı mühüm məsələlərin həll edilmədiyini, xalqın problemlərindən hansıların ilk növbəli olduğunu, əhalinin sosial problemlərinin, iqtisadi və ekoloji problemlərinin hansı miqyasda olduğunu və bu kimi məsələləri daima diqqətdə saxlamalıdır.

Mətbuatın bələdiyyə fəaliyyətinin nəzarətdə saxlanması əhalinin mənafeyinə uyğun olduğu üçün əhali o mətbuat orqanına daha çox rəğbət göstərəcək, onun daimi oxucusuna çevriləcək. Mətbuat orqanlarının bu durumda qazancı ikiqat olacaq.

Bir sahənin peşəkar bilicisi olan jurnalistin diqqətindən nə isə saxlamaq, gizləmək mümkün deyil. Məsələn, Türkiyənin önəmli mətbu orqanları olan “Hürriyyət”, “Milliyyət”, “Sabah” kimi 1 milyondan çox tirajla gündəlik nəşr olunan milli qəzetlər yayıldıqları hər şəhərdə o şəhərin bələdiyyəsinin fəaliyyətini və yerli problemləri özündə əks etdirən eyni adda qəzet əlavəsi dərc etdirir və həmin qəzetlə birlikdə, lakin pulsuz paylanır.

Azərbaycan bələdiyyə-mətbuat münasibətləri olduqca zəif inkişaf etməkdədir. Peşəkar mənada bu münasibətlərdən danışmaq hələ tezdir. Lakin yavaş-yavaş bu münasibətlərin normallaşdırılacağı gözlənilir. Hər iki cəbhədən bu istiqamətdə ilk addımların atıldığını görmək mümkündür. Bəzi bələdiyyələrin fəaliyyətləri mətbuat səhifələrində özünə yer tapa bilər. Təəssüf ki, bir sıra bələdiyyələr onların fəaliyyətlərinin mətbuatda işıqlandırılmasından narahatçılıq keçirir, ictimailəşmək istəmirlər. Hətta müəyyən məsələlərdən çəkindikləri üçün onların haqqında məlumatların yayılmasını istəmirlər. Bir çox bələdiyyənin adı isə ancaq problemlərlə bir yerdə xatırlanır. Ayrıca, bələdiyyələrin büdcə imkanları zəif olduğundan onlar reklam verərək öz fəaliyyətlərinin yayılmasını təmin edə bilmirlər.

Bələdiyyə-mətbuat münasibətlərinin mətbuat baxımından vəziyyəti də qənaətbəxş deyil. Hətta bu münasibətlər olduqca zəifdir. Ölkə miqyasında yayılan heç bir mətbu orqanının bələdiyyə ilə bağlı və əlavəsinə, nə ayrıca ayrılmış səhifəsinə, nə də səhifələrində ayrılan bir bölümünə rast gəlmək mümkün deyil. Bu sektorun qanuni bazasını, fəaliyyət istiqamətini və s. bilən

ixtisaslaşmış jurnalistlər qrupu da təəssüf ki, yoxdur. Qəzetlərdə bələdiyyələrlə bağlı qarşılaşdığımız məlumatların böyük əksəriyyəti qeyri-hökumət təşkilatlarının hansısa xarici ölkədən aldığı qrantın tətbiqi ilə bağlı keçirilən tədbirlərdən məlumatlardır.

Nəticə etibarlı ilə bələdiyyələr ilə mətbuat münasibətləri çox zəifdir. Burada bələdiyyələrin fəaliyyətsizliyinin də rolu az deyil. Bələdiyyələr toplumun diqqətini çəkən işlər görə bilmir. Sadəcə dövlətin ildə bir dəfə verdiyi cüzi miqdarda dotasiyanı maaş olaraq qulluqçuları arasında paylamaqdadır. Ciddi işlər görülməməsi mətbuatın laqeydliyi ilə müşayiət olunur.

Bütün sahələrdə olan problemlərin bu sahədə də olması təbii haldır. Lakin ölkədə inkişaf getdikcə demokratikləşmə prosesi sürətləndikcə bu sektorlararası münasibətlər inkişaf edəcək və ictimai maraq dairəsinə girəcək.

СОТРУДНИЧЕСТВО МУНИЦИПАЛИТЕТОВ СО СМИ

Ш.М.Юсифзаде

Ш.Ш.Абдуллаев

А.Т.Аскеров

Азербайджанский Технологический Университет

Научная статья посвящена работе муниципальных органов, связанной с работниками СМИ. Отмечается, что по этому вопросу было организовано много встреч. Их сотрудничество продолжается.

COOPERATION OF MUNICIPALITIES WITH MASS MEDIA

Sh.M.Yusifzade

Sh.Sh.Abdullaev

A.T.Askerov

Azerbaijan University of Technology

The scientific article is devoted to the work of municipal authorities related to media workers. It is noted that many meetings were organized on this issue. Their cooperation continues.



KOLLEKTIV HEYƏTİN TƏŞKİLİ VƏ ƏSASNAMƏSİ, YERLİ ÖZÜNÜDARƏ MÜTƏXƏSSİSLƏRİNİN HAZIRLANMASI

P.Ə.Ələsgərov

Ə.Əlizadə

Azərbaycan Texnologiya Universiteti

Azərbaycan Respublikası Prezident Aparatının, Milli Məclisin Avropa Şurasının və xarici

dövlətlərin nümayəndələrinin yüksək səviyyəli çıxışları yerli özünüidare orqanlarının fəaliyyəti ilə bağlıdır. Həmin mövzuların ətraflı və diqqətlə araşdırılması müstəqil Azərbaycan Respublikası üçün mühüm əhəmiyyət kəsb edir. Belə ki, hörmətli Prezidentimizin şəxsi təşəbbüsü və təşkilatçılığı nəticəsində 1995-ci ilin noyabr ayının 12-də ümumi səsvermə yolu ilə qəbul edilmiş ilk Konstitusiyamızda icra aparatı ilə yanaşı yerli özünüidare orqanı – bələdiyyə orqanları da yaradılması nəzərdə tutulmuşdur. Bu həm də ölkə demokratiyasının bərqərar olması üçün vacib məsələdir. Bələdiyyələrin yaradılması yerlərdə əhalinin mühüm ehtiyaclarını aradan qaldırır. Bu baxımdan Milli Məclisin yerli özünüidare məsələləri üzrə komissiyasının işi çox əhəmiyyətlidir. Həmin komissiyanın bir neçə iclası səyyar qaydada bizim aparatımızda yerli icra orqanları və lazımi idarələrin rəhbər işçilərinin iştirakı ilə aparılmışdır. Bu işin bilavasitə iştirakçısı kimi deyə bilərəm ki, yuxarıda adını çəkdiyim komissiya onun üzvləri və xüsusilə komissiyanın sədri bələdiyyə orqanının yaradılması istiqamətində xeyrli hərtərəfli və məhsuldar iş görmüşdür.

1995-ci ilin noyabr ayından keçən müddət ərzində komissiyanın səyi nəticəsində çoxlu qanun layihələri - o cümlədən, bələdiyyələrin statusu, bələdiyyə mülkiyyəti, bələdiyyələrlə icra hakimiyyətinin səlahiyyəti məsələsi və s. hazırlanmışdır. Təxminən 15-dən yuxarı belə layihələr işlənmiş, dəfələrlə müzakirə edilib təkliflər nəzərə alınmaqla lazımi həddə çatdırılmışdır. Maraqlıdır ki, keçən müddətdə hazırlanmış bu vacib sənədlərin heç biri Milli Məclisdə baxılıb həll edilməmişdir. Deməli, bu günə qədər bələdiyyə ilə əlaqədar heç bir qanun qəbul olunmamışdır [1]. Zənnimcə, bu qüsurlu cəhətdir. Bunu ona görə deyirəm ki, əgər layihələr qanun halına salınmırsa, bələdiyyə ilə əlaqədar digər layihələrin hazırlanmasına ondan istifadə etmək, ona istinad etmək və yaxud da ondan nəyi isə götürmək mümkün olmur. Bu da layihələrin üstündə səmərəli işləməyə öz mənfi təsirini göstərir. Lakin sevindirici hal ondan ibarətdir ki, dünənki məşğələdə də qeyd edildiyi kimi Avropa Şurasında bələdiyyə ilə əlaqədar olaraq bir neçə layihə bəyənilmişdir. Ona görə də, birinci növbədə həmin layihələrin Milli Məclisdə baxılmasını vacib hesab edirik. Bu, həm də əhalinin bələdiyyə orqanlarına olan münasibətinə mühüm təsir edə bilər. Onlar bələdiyyənin hüquq və vəzifələrini, səlahiyyətlərini yaxından bilərlər və bu, əhalinin bu istiqamətdə fəallığını artırır. Çünki bu orqan müstəqil respublikamız üçün yeni orqandır. İkinci mühüm hesab etdiyimiz bələdiyyə mülkiyyəti məsələsidir. Konstitusiyaya əsasən, bələdiyyənin mülkiyyəti, torpaqları konkret müəyyən edilməlidir. Lakin dövlət mülkiyyəti dövlət əmlak komitəsi tərəfindən sürətlə özəlləşdirilir. Yaxşı olardı ki, gec də olsa, bu məsələyə yenidən qayıdaq.

Digər bir məsələ yerli icra orqanları ilə bələdiyyə orqanlarının səlahiyyətlərinin bölüşdürülməsi məsələsidir. Aydındır ki, yerli icra hakimiyyətlərinin səlahiyyətləri Respublika Prezidentinin təsdiq etdiyi əsasnamə ilə müəyyənləşdirilir. Buna Milli Məclisin Qanunu lazım olmayacaqdır. İndiyə qədər rayon və şəhər icra hakimiyyətləri 18 oktyabr 1991-ci ildə təsdiq edilmiş əsasnamə ilə işlərini qurub aparırlar. Baxmayaraq ki, özü də digər qanunlarımız ilə ziddiyyət təşkil edir. Özü də həmin əsasnamə təşkil olunan zaman bələdiyyə orqanları haqqında heç söhbət belə yox idi. Hazırda hesab edirik ki, səlahiyyətlərin bölüşdürülməsi məsələsini Prezident Aparatında bu iş ilə məşğul olan komissiya ilə Milli Məclisin komissiyası birgə iş aparmaqla konkretləşdirə bilər. Prezident Aparatında yerli icra orqanların səlahiyyətləri tam araşdırılmadan bu barədə hazırlanan bələdiyyə orqanları haqqındakı əsasnaməni təsdiq etmək düzgün olmazdı. Təkrar da olsa qeyd etməliyəm ki, bələdiyyələrin yaranmasında əsas məqsəd müvafiq ərazilərdə yaşayan əhalinin meydana çıxıb problemlərini həll etməklə bərabər həmin ərazinin inkişafını ictimai əsaslarla təmin etməkdən ibarətdir[2]. Sözsüz,

bələdiyyələr öz səlahiyyətləri dairəsində qanuna müvafiq fəaliyyət göstərməlidirlər. Bələdiyyələrin işi gizli səsvermə yolu ilə seçilmiş şura üzvlərinin kollegial fəaliyyəti ilə həyata keçirilməlidir. Bələdiyyə Şuraları yerli əhəmiyyətli məsələləri əhalinin həyat fəaliyyətinin bilavasitə təmin edilməsi, tarixi və başqa yerli ənənələri əsas götürməklə problemlərin həllini və digər həyati məsələləri hazırlayıb, Şuranın iclasına çıxartmalıdırlar. Hesab edirik ki, bələdiyyələrin iclasları arasında gündəlik işi təşkil etmək və onu aparmaq üçün onun kollektiv orqanı rəyasət heyəti olmalıdır. Rəyasət heyətinin üzvləri şura üzvlərindən seçilməli və təşkil edilməlidir. Bələdiyyələrin səlahiyyətlərinə aid olan məsələləri qabaqcadan nəzərdən keçirmək və hazırlamaq üçün habelə bələdiyyə şurasının qəbul etdiyi qərarların yerinə yetirilməsinə nəzarət üçün Şura daimi üzvlərdən ibarət daimi komissiyalar yaradır. Bu komissiyalar bələdiyyə qurumlarının ayrı-ayrı sahələrini əhatə etməli, həm bələdiyyə şuraları və həm də daimi komissiyalar haqqında əsasnamə qəbul edilməlidir. Zənnimizcə, bunu aşağıdakı qaydada həll etmək mümkündür. Birinci növbədə hazırda işləməyən, lakin kifayət qədər savada, təcrübəyə malik olan kadrlardan istifadə və onlara kurslar, seminarlar təşkil etmək yolu ilə. Gecikmədən, planlı surətdə universitetlərin müvafiq fakültələrində kadrlar hazırlamaq da əsas yer tutur. Bundan başqa bələdiyyə sahəsində olan xarici ölkələrin təcrübəsini öyrənmək lazımdır.

Ədəbiyyat:

1. Azadov E.M., Bağırzadə F., Əhmədov A., Mehtəliyev Ə., Fətullayev A., Azərbaycan Bələdiyyələri: ilk təcrübə, əsas problemlər və inkişaf perspektivləri “Patronat-S” şirkəti, Bakı, 2004
2. “Sosial strateji tədqiqatlar və analitik araşdırmalar” ictimai birliyi Milli Mühəsibat Uçotu Standartları əsasında Bələdiyyələrdə Mühəsibat uçotunun təşkili, Metodiki vəsait, Bakı, 2012, s. 183

**ОРГАНИЗАЦИЯ И УСТАВ КОЛЛЕКТИВНОГО ПЕРСОНАЛА, ПОДГОТОВКА СПЕЦИАЛИСТОВ
ПО МЕСТНОМУ САМОУПРАВЛЕНИЮ**

П.А.Алескеров

А.Ализаде

Азербайджанский Технологический Университет

В научной статье рассматривается вопрос коллективной организации персонала. Решается вопрос кадров в муниципалитетах и анализируется их деятельность. Для этого были проведены опросы в муниципальных органах и проанализированы полученные результаты.

**ORGANIZATION AND CHARTER OF COLLECTIVE PERSONNEL, TRAINING OF SPECIALISTS IN
LOCAL SELF-GOVERNMENT**

P.A.Aleskerov

A.Alizadeh

Azerbaijan University of Technology

The scientific article deals with the issue of collective organization of staff. In the scientific article the question of the collective organization of personnel is considered. For this purpose, surveys were conducted in municipalities and the results were analyzed.



AZƏRBAYCANDA YERLİ ÖZÜNÜDARƏETMƏNİN NƏZƏRİ ƏSASLARI

Ş.Ş.Abdullayev

Azərbaycan Texnologiya Universiteti

Vətəndaşlara ən yaxın qurumlar yerli dövlət qurumlarıdır. İnsan ehtiyaclarının müxtəlif olması faktı bu ehtiyacların ödənilməsinə cavabdeh olan yerli dövlət orqanları tərəfindən göstərilən xidmətlərin müxtəlifliyinə və mürəkkəbliyinə gətirib çıxarır. Eyni zamanda, müxtəlif

Ölkələrin sosial-iqtisadi problemləri yerli inzibati idarələrin fəaliyyətinə təsir göstərir. Yerli insanlar işsizlik, qeyri-davamlı urbanizasiya, qaçqınlar və köçkünlər, qocalar və yoxsullar, ətraf mühitin çirklənməsi və köçürülmə problemləri kimi məsələlərdə həmişə bu idarəetmə orqanlarından adekvat və yüksək keyfiyyətli xidmət gözləmişlər. Buna görə də yerli özünüidarəetmə orqanlarını öz funksiyalarını yerinə yetirə biləcək səviyyəyə qaldırmaq üçün bu institutların gücləndirilməsi və demokratikləşdirilməsi bütün dünyada aktual məsələyə çevrilmişdir. Yerli özünüidarəetmə orqanları XXI əsrdə demokratiyanı təcəssüm etdirən ən mühüm qurumlar hesab edilir. Demokratik dəyərlərə əsaslanan yerli idarəetmə ən mühüm amildir ki, bu da onun effektiv xidmət göstərən idarəçiliyə çevrilməsini zəruri edir. Demokratik dəyərlərə əsaslanan yerli idarələr nəinki yerli səviyyədə effektiv və səmərəli xidmət edir, həm də milli səviyyədə demokratiyanın qurulmasına əhəmiyyətli töhfə verir. Məhz bu səbəbdən dünyada və son zamanlar ölkəmizdə bu istiqamətdə ciddi fəaliyyətlər başlamışdır. Fərdin dövlət qarşısında gücsüzlüyü, xüsusilə az inkişaf etmiş ölkələrdə vətəndaşın dövlətdən çəkinməsinə, ona qarşı ögey münasibət bəslənməsinə və depolitizasiyasına səbəb olur. Bu baxımdan yerli səviyyədə həyata keçirilən və əhalinin yaxından iştirakını təmin edən idarəetmə bu problemlərin həllini sürətləndirir [1].

Yerli hökumətlərin üzərinə yerli əhaliyə demokratiya hissi aşılamaq və onların idarəçilikdə fəal iştirakını təmin etmək kimi böyük məsuliyyət düşür. Sivil demokratik mədəniyyət daha çox yerli özünüidarəetmə səviyyəsində inkişaf edir. Məhz bu nöqtəyi-nəzərdən yerli hökumətləri bəzən demokratik məktəblər də adlandırırlar. Yerli demokratiyanın inkişafında ən mühüm ölçü, yerli xalqın yerli əhəmiyyətli qərarların alınmasında iştirakının dərəcəsidir. Bu iştirak səviyyəsi nə qədər yüksək olarsa, yerli demokratiya bir o qədər sürətlə inkişaf edər. Yerli idarəetmələr çox vaxt yerli özünüidarələr adlandırırlar. Lakin hər ikisi hakimiyyətin əksmərkəzləşməsi prinsipinə əsaslanarsa da yerli idarəetmə dedikdə daha çox mərkəzi hakimiyyətin ölkənin müxtəlif ərazilərində səlahiyyət genişliyi prinsipi əsasında fəaliyyət göstərən və mərkəzi hakimiyyətin yerli nümayəndəsi olan qurumlar başa düşülür [2].

Yerli özünüidarə xalq hakimiyyətinin həyata keçirilməsi formalarından biridir. Yerli özünüidarəetmə, ərazinin əhalisini təmsil edən yerli qurumların müstəqilliyini və muxtariyyətini özündə birləşdirən və özünüidarəetmədən istifadə edən müasir idarəetmə formasıdır. Yerli özünüidarəetmə orqanları ictimai inkişafın müxtəlif mərhələlərində bu və ya digər formada mövcuddur. Eyni zamanda, onun müstəqil hüquqi institutlara və hakimiyyət sistemlərinə keçidi Avropanın iri şəhərlərində yerli özünüidarəetmə orqanlarının formalaşdığı orta əsrlərə təsadüf edir. Lakin o dövrün qurumlarını müasir yerli özünüidarə qurumları ilə eyniləşdirmək düzgün olmazdı. Onlar daha çox bugünkü bələdiyyələrin özülləri və çox sadə formaları idi. Mərkəzi hakimiyyətdən asılı olmayan və təbii hüquqa, insan azadlığı prinsipinə əsaslanan yerli özünüidarə orqanlarının yaranması mərkəzləşdirilmiş dövlətlərin yaradılması dövründə monarxın hakimiyyətinin gücləndirilməsinə şəhər əhalisinin -tacirlərin, sənətkarların, şəhər sakinlərinin təbii reaksiyasının nəticəsi idi. Əhalinin müstəqil idarəçilik hüququ qazanması və özünüidarəetmə formalarını yaratması, insanların dövlətdən birbaşa asılılığını azaldır və onların öz problemlərini daha rahat və asan yolla həll etməsinə imkan verirdi [3].

Ədəbiyyat:

1. Cəfərli X. “Yerli idarəetmə orqanlarının təşkili”, “İnam” plüralizm Mərkəzi, Bakı, 1997
2. Yusifov S., İsmayılov V., Hüseyn A. “Yerli özünüidarəetmə hüquqi və maliyyə əsasları”, Bakı, 2016
3. Səlimzadə M., Xəlilov Q. “Yerli Özünüidarəetmə: anlayış, təcrübə, əməkdaşlıq, hüquqi əsaslar”, “Elm və Təhsil”, Bakı, 2010

ТЕОРЕТИЧЕСКИЕ ОСНОВЫ МЕСТНОГО САМОУПРАВЛЕНИЯ В АЗЕРБАЙДЖАНЕ

Ш.Ш.Абдуллаев

Азербайджанский Технологический Университет

В статье затронуты темы, требующие решения, такие как безработица, неустойчивая урбанизация, беженцы и увеличение числа пожилых, а также загрязнение окружающей среды и проблемы расселения. Для того чтобы уяснить сущность местного самоуправления, определить его место и роль в управлении государством и необходимо прежде всего обратиться к его теоретико-методологическим основам.

THEORETICAL BASICS OF LOCAL SELF-GOVERNMENT IN AZERBAIJAN

Sh.Sh.Abdullayev

Azerbaijan University of Technology

The article covers topics that need to be solved, such as unemployment, unsustainable urbanization, refugees and displaced people, the increase in the number of the elderly and the poor, as well as environmental pollution and settlement problems. In order to clarify the essence of local self-government, to determine its place and role in the management of the state and it is necessary first to refer to its theoretical and methodological foundations.



AZƏRBAYCAN RESPUBLİKASINDA BƏLƏDİYYƏLƏRİN İQTİSADİ ƏSASLARININ MÖHKƏMLƏNDİRİLMƏSİ YOLLARI

U.M.Cəfərov

C.M.Sadiqzadə

Azərbaycan Texnologiya Universiteti

Azərbaycanda yerli özünüidarəetmə orqanlarında qanunvericilik bazasında 60-dan çox

qanun, fərman və sərəncam vardır. Bələdiyyələrə əmlak verilməsi ilə bağlı həm Milli Məclisin qəbul etdiyi qanun, həm də Azərbaycan Respublikasının Prezidentinin imzaladığı fərman var. Dövlət əmlakının bələdiyyələrə verilməsi qaydası və müddəti haqqında əsasnamə (11 iyun 2001).

Yerli özünüidarəetmə orqanlarının təşkili və fəaliyyətində onların iqtisadi əsaslarının yaranması vacib şərtlərdən biridir. Bələdiyyələrin iqtisadi əsaslarını bələdiyyə mülkiyyəti, dövlət mülkiyyətində olan və bələdiyyələrin istifadəsinə verilmiş yerli əhalinin təlabatının ödənilməsinə xidmət edən əmlak və yerli maliyyə vəsaitləri təşkil edir.

Azərbaycan Respublikasının Konstitusiyasına görə ölkədə üç mülkiyyət növü müəyyən edilib:

- dövlət mülkiyyəti;
- bələdiyyə mülkiyyəti;
- xüsusi mülkiyyət.

1995-1998-ci illərdə həyata keçirilən özəlləşdirmə proqramında bələdiyyə mülkiyyətinə aid heç bir qeyd yoxdur. Bələdiyyə mülkiyyətinə veriləcək obyektlər dəqiqləşdirilmədən özəlləşdirmə proseslərinə başlanıldı. Bu da bələdiyyə mülkiyyətinin yaranmasında başlıca problem yaratmışdı. Bələdiyyələrə veriləcək obyektlərin, müəssisələrin təsnifatı əvvəlcədən müəyyən edilməli və onların özəlləşdirilməsi isə qadağan olunmalı idi.

Bu gün ümumi mənzərə belədir ki, bələdiyyə mülkiyyətinə veriləcək obyektlər, müəssisələrin əksəriyyəti artıq özəlləşdirilib. Eyni vəziyyət bələdiyyə torpaqlarına da aiddir. Məlum olduğu kimi ölkədəki torpaq fondunun 33%-i bələdiyyə mülkiyyətinə aid edilməlidir. Lakin hamımız çox gözəl bilir ki, bu torpaqların da sərəncamçısı hələlik icra hakimləri olduğu üçün onlar da həmin torpaqların satışı ilə məşğul olurlar. Bələdiyyə ərazilərində olan bir sıra torpaqlarda bu gün qanunsuz surətdə çoxlu sayda müklər, villalar tikilib, yəni faktiki olaraq bələdiyyə torpaqlarının bir qismi artıq indidən zəbt olunub.

Bələdiyyə mülkiyyəti ilə bağlı göstərilən bu neqativ hallar bələdiyyələrin iqtisadi əsaslarına mənfi təsir göstərir onların fəaliyyətinə neqativ istiqamətdə təsir edir.

Bələdiyyələr hazırda dövlət mülkiyyətində olan, yerli əhəmiyyətli mahiyyət kəsb edən, bələdiyyələrə verilməsi mümkün olan, bütün obyektlərin, müəssisələrin, mənbələrin, əmlak növlərinin, o cümlədən, dövlətə məxsus torpaq sahələrinin qeydiyyatını aparmalı, qanunauyğun şəkildə bələdiyyələrə aid edilməsi barədə təkliflər hazırlamalıdır.

Dünya təcrübəsinə baxıldıqda (məsələn, Türkiyədə) görürük ki, orada ayrıca illər Bankı (Bələdiyyə Bankı) sistemi mövcuddur ki, onların da vəzifəsi bələdiyyələrə qısa və uzunmüddətli məqsədli kreditlər ayırmaqdır. Əhalinin mənzil, kommunal xidmətlər və s. ehtiyaclarını ödəmək üçün bələdiyyələr məhz həmin bankların kreditlərindən istifadə edə bilirlər. Bu təcrübə bu gün Moskva şəhərində də həyata keçirilir. Bizcə, bu təcrübənin Azərbaycanda da tətbiqi çox yaxşı nəticələr verə bilər. Çünki bizdə ən böyük sosial problemlərdən biri əhalinin mənzil ehtiyacının təmin edilməməsidir.

Bələdiyyələrin demək olar ki, heç yerli büdcələri yaradılmayıb. Dövlət tərəfindən hər il bələdiyyələrə xüsusi ayrımalar-dotasiya ayrılır. Belə ayrımaların müasiremi prinsipləri gözlənilmədiyindən, bələdiyyələrin qeyri-bərabər inkişafı gözlənilmədiyindən daha çox sürətlə getdiyindən inkişaf səviyyəsini təxminən bir-birinə yaxınlaşdırmaq işi problem kimi qalmaqda davam edir. Bu işdə daha çox təcrübəsi olan ölkələrdən öyrənməliyik. Belə bir təklif oluna bilər ki, dövlət dotasiyalar əvəzinə bələdiyyələrin öz maliyyə mənbələrinin artırılması və onlara aid olan vergilərin hamısının toplanılmasında köməklik göstərilməsi imkanlarını genişləndirmək xəttini əsas götürsün. Bu hesaba bələdiyyələrin ələ baxımlılıq kimi mənfi praktikasını aradan

qalxar.

Ən vacib məsələlərdən biri də yerli şəraitə uyğun olaraq bələdiyyənin inkişaf səviyyəsini nəzərə alaraq iqtisadi proqramların tərtibinə başlamazdan əvvəl bələdiyyə mülkiyyətində olan müəssisə və təşkilatların siyahısının tərtibi məsələsidir. Ümumiyyətlə, iqtisadi inkişaf proqramlarının tərtibində əvvəl regionun sosial iqtisadi inkişaf səviyyəsi təhlil edilməlidir. Bələdiyyələrin inkişafının əsas bazası təbii iqlim şəraiti və sərvətlərinin əsasında prespektiv inkişaf proqramlarının tərtib edilməsi və aidiyyəti üzrə təşkilatlarla həmin məsələlərin birgə yerinə yetirilməsi tələblərinin işlənilib hazırlanmasıdır.

Bunlardan başqa təklif edərdim ki, bələdiyyələr ayrılıqda deyil, region üzrə fəaliyyət göstərsinlər. Bu o demək dir ki, yəni region üzrə fəaliyyət göstərdikdə bələdiyyələr bir-birlərinə köməklik göstərə bilər. Bu zaman az inkişaf etmiş bələdiyyələrə, daha çox inkişaf etmiş bələdiyyələr köməklik göstərərək onların birgə inkişafını daha da sürətləndirə bilər. Həm də ki, onlar arasında işbirliyi qurular və region üzrə inkişaf proqramlayaraq həmin ərazidə yaşayan əhalinin sosial- iqtisadi təlabatının ödənilməsində tam şərait əldə edərlər.

Bizə elə gəlir ki, yuxarıda göstərilən təkliflər nəzərə alınsa, bu, bələdiyyələrin iqtisadi əsaslarının möhkəmlənməsinə müsbət təsir edər.

**ПУТИ УКРЕПЛЕНИЯ ЭКОНОМИЧЕСКИХ ОСНОВ МУНИЦИПАЛИТЕТОВ В
АЗЕРБАЙДЖАНСКОЙ РЕСПУБЛИКЕ**

У.М.Джафаров

С.М.Садыкзаде

Азербайджанский Технологический Университет

В научной статье разработаны предложения и рекомендации по совершенствованию экономических основ муниципальных образований в нашей стране. Отмечается необходимость решения данных вопросов в связи с определенными недостатками в муниципальных образованиях.

**WAYS TO STRENGTHEN THE ECONOMIC FOUNDATIONS OF MUNICIPALITIES IN THE
REPUBLIC OF AZERBAIJAN**

U.M.Jafarov

S.M.Sadykzade

Azerbaijan University of Technology

The scientific article develops proposals and recommendations for improving economic basic principles of municipal units in our country. The need to address these issues is noted in connection with certain deficiencies in municipalities.



HEYDƏR ƏLİYEV AZƏRBAYCANDA YERLİ ÖZÜNÜİDARƏETMƏNİN BANİSİDİR

E.M.Məlikov

A.Ş.Həsənov

Azərbaycan Texnologiya Universiteti

Müstəqil Azərbaycanın gələcək inkişafını yalnız hüquqi dövlət demokratik və vətəndaş cəmiyyəti quruculuğu, azad sahibkarlıq və bazar iqtisadiyyatının formalaşmasının əhəmiyyətini

yaxşı bilən müdrik dövlət xadimi yeni qanunvericilik sisteminin əsasını təşkil edəcək əsas qanunun qəbul edilməsinə çox böyük önəm verirdi. Ümummilli Lider Heydər Əliyev bələdiyyələrlə bağlı dövlət siyasətinin əsas istiqamətlərində müəyyən edib, onun inkişafına xüsusi diqqət və qayğı göstərib.

Həyatının mənasını Azərbaycan xalqına və dövlətinə xidmət etməkdə görə və bu müqəddəs amal uğrunda ən çətin maneələrə mərdliklə sinə gələn Heydər Əliyev Azərbaycan xalqının tarix boyu yetişdirdiyi nadir və bənzərsiz şəxsiyyətlərdəndir. Azərbaycan xalqının həqiqi lideri və xilaskarı kimi şərəfli missiyanı yerinə yetirən ümummilli lider dünya miqyaslı, siyasi nəhənglərlə müqayisə olunur.

Ümummilli lider daim Azərbaycanın məsuliyyətini öz çiyinlərində daşıyıb, onu bir dövlət və xalqımızı isə bir millət kimi tarixin ağır və sərt sınaqlarından çıxarıb, müasir Azərbaycanın bugünkü həqiqətlərinin, işıqlı sabahının etibarlı bünövrəsini yaradıb. Güclü iqtisadiyyatı, ordusu, geniş beynəlxalq əlaqələri və nüfuzu olan Azərbaycan Respublikası ulu öndərin yadigarıdır.

Keçən əsrin sonlarında görkəmli dövlət xadimi Heydər Əliyevin xalqın çağırışı ilə yenidən respublika rəhbərliyinə qayıdışı vətəndaş qarşিদurmasının, xaos və anarxiyanın, cəmiyyətdə artan iqtisadi, siyasi və mənəvi-psixoloji böhranın qarşısını alıb, onun əvəzsiz fəaliyyəti sayəsində Azərbaycanın müstəqilliyi möhkəmlənərək əbədi, dönməz xarakter alıb, ölkəmizin dinamik iqtisadi inkişaf yolu ilə irəliləməsinə, beynəlxalq nüfuzunun sürətlə artmasına nail olunmuşdur. Eyni zamanda, təcrübəli siyasi və dövlət xadimi Heydər Əliyev vətəndaşların dövlət idarəetməsində iştirakının ən vacib ünsürü kimi yerli özünüidarəetməyə xüsusi əhəmiyyət vermişdir. Təsədüfi deyil ki, ölkəmizdə bələdiyyələrin hüquqi statusunun qanun çərçivəsində müəyyənləşdirilməsi ilk dəfə ulu öndərin bilavasitə iştirakı və rəhbərliyi ilə qəbul edilib, xalqımızın köklü mənafeələri ilə bağlı məsələlərin, mütərəqqi bəşəri dəyərlərin təsbit olunduğu müstəqil Azərbaycan Respublikasının Konstitusiyasında ifadə edilib. Məhz yeni Konstitusiyanın qəbulundan sonra “Yerli özünüidarə haqqında” Avropa Xartiyasının müddəaları ilə milli, yerli xüsusiyyətlər uzlaşdırılmaqla bələdiyyələrin, bələdiyyə üzvləri və qulluqçularının statusunu, yerli özünüidarənin maliyyəsinin əsaslarını, bələdiyyə əmlakının hüquqi rejimini və bir sıra başqa mühüm münasibətləri tənzimləyən qanunvericilik aktları qəbul edilmişdir. Bunların sırasında “Bələdiyyələrin statusu haqqında”, “Bələdiyyənin nümunəvi nizamnaməsinin təsdiq edilməsi haqqında”, “Bələdiyyə qulluğu haqqında”, “Bələdiyyə maliyyəsinin əsasları haqqında” və “Bələdiyyə mülkiyyətinə əmlakın verilməsi haqqında” Azərbaycan Respublikası qanunlarını və bu qanunların tətbiqi barədə imzalanmış fərmanları göstərmək olar.

Beləliklə, Azərbaycan Respublikası ərazisində ilk bələdiyyə seçkiləri keçirilənədək yerli özünüidarə ilə bağlı əsaslı hüquqi baza formalaşdırılmışdı. Bütövlükdə isə Heydər Əliyevin ölkəyə başçılıq etdiyi dövrdə yerli özünüidarəetmə sahəsini tənzimləyən 22 qanun və onlarla başqa normativ hüquqi aktlar qəbul edilmişdir.

Ölkəmizdə ilk dəfə 1999-cu ilin dekabrında keçirilən bələdiyyə seçkilərində 20 min 454 bələdiyyə üzvü seçilərək 2667 bələdiyyə fəaliyyətə başlayıb. Yerli özünüidarəetmə institutunun önəmini yüksək qiymətləndirən ulu öndər seçkilərin şəffaf, mütəşəkkil keçirilməsinin təmin olunmasını şəxsi nəzarətində saxlayaraq seçki öncəsi xalqa müraciətində vətəndaşları seçkilərdə fəal iştirak etməyə çağırıb. Hər bir vətəndaşın Azərbaycanda dövlət quruculuğu prosesində, o cümlədən, seçkilərdə fəal iştirak etməsini arzulayan dahi şəxsiyyət deyirdi: “Təbiidir ki, seçkidə iştirak etmək, yaxud iştirak etməmək hər bir vətəndaşın şəxsi hüququdur.”

Yerli özünüidarəetməni ölkəmizdə gedən demokratikləşmə prosesinin mühüm bir sahəsi kimi dəyərləndirən ümummilli lider Heydər Əliyev bələdiyyələrlə bağlı dövlət siyasətinin əsas istiqamətlərini də müəyyən edib, onun inkişafına xüsusi diqqət və qayğı göstərib.

Heydər Əliyev öz çıxışlarında bələdiyyə institutunun yaranmasına, bu sistemin fəaliyyətinə belə münasibət bildirirdi: “Biz Azərbaycanda tam müstəqil yerli özünüidarəetmə orqanları yaradıırıq. Bu, həm demokratiyanın inkişafı deməkdir, eyni zamanda, ölkəni idarə etməkdə vətəndaşlarımıza imkanlar yaranmasının göstəricisidir. Yerli idarəetmə orqanları isə yerlərdə onların səlahiyyətləri çərçivəsində çox işlər görə bilərlər.”

Təbiidir ki, Ulu Öndərin Azərbaycan dövləti və xalqı üçün əvəzsiz xidmətlərindən danışarkən Heydər Əliyev siyasi irsinin layiqli davamçısı Prezident, Müzəffər Ali Baş Komandan İlham Əliyevin Azərbaycanda demokratik, hüquqi və dünyəvi dövlət quruculuğundakı misilsiz fəaliyyətini, fədakarlığını xüsusi qeyd etməliyik. Prezident İlham Əliyevin rəhbərliyi ilə müstəqil Azərbaycan iqtisadi, sosial, siyasi və mədəni inkişafının tarixi dönüş mərhələsini yaşamaqdadır.

2020-ci il ümummilli lider Heydər Əliyevin şah əsəri olan müstəqil Azərbaycan Respublikası üçün xüsusilə yaddaqalan olub. Azərbaycan Respublikasının Prezidenti, Müzəffər Ali Baş Komandan İlham Əliyev müdrik siyasəti və qəti iradəsi ilə və qüdrətli Azərbaycan Ordusunun qəhrəmanlığı və xalqımızın həmrəyliyi sayəsində Ermənistanı döyüş meydanında və siyasi müstəvidə ağır məğlubiyyətə uğradaraq əzəli torpaqlarımızı işğaldan azad etməklə Ümummilli Liderin ən ümdə vəsiyyətini şərəflə yerinə yetirib.

Öz həyatını və bütün fəaliyyətini xalqının xoşbəxt gələcəyinə həsr etmiş Ulu Öndərin əziz xatirəsi Azərbaycan xalqı tərəfindən daim uca tutulur və ehtiramla yad edilir. Ümummilli lider Heydər Əliyevin əziz xatirəsinə ən böyük ehtiram onun ideyalarının təcəssümü və çoxillik əməyinin bəhrəsi olan müstəqil Azərbaycanın daha da inkişafına, qüdrətlənməsinə xidmət etməkdir.

ГЕЙДАР АЛИЕВ – ОСНОВОПОЛОЖНИК МЕСТНОГО САМОУПРАВЛЕНИЯ В АЗЕРБАЙДЖАНЕ

А.Гасанов

Э.М.Меликов

Азербайджанский Технологический Университет

В научной статье представлена обширная информация о местном самоуправлении. Отмечается, что основы местного самоуправления в нашей Республике были заложены Великим лидером Гейдаром Алиевым. Первые муниципальные выборы были проведены во время его президентства.

HEYDAR ALIYEV IS THE FOUNDER OF LOCAL SELF-GOVERNMENT IN AZERBAIJAN

A.Hasanov

E.M.Melikov

Azerbaijan University of Technology

The scientific article provides extensive information about local self-government. It is noted that the foundation of local self-government in our Republic was laid by the Great Leader Heydar Aliyev. The first municipal elections were held during his presidency.



BƏLƏDİYYƏYƏ ÇATAN VƏ ÇATMAYAN MÜLKİYYƏT

A.M.Allahverdiyeva

G.Abdullayev

Azərbaycan Texnologiya Universiteti

Respublikamızda yerli özünüidarə orqanlarının mülki əsasları 1999-cu il dekabrın 7-dən qüvvəyə minmiş “Bələdiyyə mülkiyyətinə əmlakın verilməsi haqqında” Qanuna əsaslanır. Belə

ki, qanunvericiliyə görə bu mənbələr aşağıdakılardır:

- bələdiyyələrin mülkiyyətinə verilən dövlət əmlakı;
- bələdiyyələrin fəaliyyəti nəticəsində əldə olunan və yaradılan əmlak;
- fiziki və hüquqi şəxslərin, beynəlxalq təşkilatların və fondların bələdiyyələrə könüllü maddi yardım şəklində verdikləri əmlak;
- varisi olmayan əmlakın bələdiyyələrə keçməsi yolu ilə əldə olunan əmlak;
- bələdiyyələrə vəsiyyət edilən əmlak.

Burada əsas məsələ dövlət tərəfindən verilən əmlakın tərkibi və verilmə prosedurası ilə bağlıdır. Bir şeyi unutmayaq lazımdır ki, bələdiyyə mülkiyyətinin yaranması və formalaşması prosesi dövlət mülkiyyətindən bələdiyyələrə əmlakın ayrılmasından çox asılıdır. Dövlət əmlakının bələdiyyə mülkiyyətinə verilməsi Azərbaycan Respublikası İqtisadi İnkişaf Nazirliyi tərəfindən əvəzsiz həyata keçirilir.

Bəs bələdiyyə mülkiyyətinə dövlət əmlakının verilməsi hansı prosedurlar əsasında mümkündür?

Ümumiyyətlə, bələdiyyə mülkiyyətinə dövlət əmlakı bələdiyyələr tərəfindən bu əmlakdan istifadə etmə imkanı yarandıqda onların müraciəti əsasında verilir. Əvvəlcə bələdiyyə mülkiyyətinə verilən əmlakın siyahısı (o cümlədən, inzibati binalar, otaqlar və avadanlıqlar) Azərbaycan Respublikası Nazirlər Kabineti tərəfindən müəyyən edildikdən sonra bələdiyyə qurumları Azərbaycan Respublikası İqtisadi İnkişaf Nazirliyinə ərizə ilə müraciət etməlidir. Azərbaycan Respublikası İqtisadi İnkişaf Nazirliyi daxil olmuş müraciətlərin əsaslığını yoxlayır. Həmin müraciətdə göstərilən dövlət əmlakının, o cümlədən, ümumi istifadə obyektlərinin bələdiyyə mülkiyyətinə verilməsi nəzərdə tutulmuşdursa, Azərbaycan Respublikası İqtisadi İnkişaf Nazirliyi tərəfindən 10 gün ərzində müvafiq akt tərtib edilməlidir.

Bələdiyyə mülkiyyətinə daşınmaz dövlət əmlakının keçməsi mülkiyyət şəhadətnaməsinin verilməsi yolu ilə rəsmiləşdirilir. Mülkiyyət şəhadətnaməsinə dövlət adından Azərbaycan Respublikası İqtisadi İnkişaf Nazirliyi tərəfindən verilir. Bələdiyyə mülkiyyətinə daşınmaz dövlət əmlakının verilməsi Azərbaycan Respublikasında dövlət əmlakının registrində müvafiq qeydiyyatlar aparılmaqla və Azərbaycan Respublikasının Maliyyə Nazirliyinə və Dövlət Statistika Komitəsinə məlumat verməklə keçirilir.

Bələdiyyələrin ümumi istifadə obyektlərinə mülkiyyət hüququ həmin obyektlərin Azərbaycan Respublikası İqtisadi İnkişaf Nazirliyindən təhvil-təslim aktı əsasında qəbul edildiyi andan yaranır.

Qanunvericiliyə görə, bələdiyyələr müstəqil surətdə mülkiyyətini idarə edirlər. Bu norma öz əksini “Bələdiyyələrin statusu haqqında” Azərbaycan Respublikası Qanununda tapmışdır. Qanunun 33.2-ci maddəsində qeyd olunur ki, bələdiyyə mülkiyyətinin tərkibinə daxil olan əmlak barəsində mülkiyyət hüququnu bələdiyyələr, Azərbaycan Respublikasının qanunları ilə nəzərdə tutulmuş hallarda isə bilavasitə əhali həyata keçirir. Bələdiyyə qurumları bələdiyyə mülkiyyəti üzərində sahiblik, ondan istifadə və sərəncam hüququnu həyata keçirərək bələdiyyə mülkiyyəti obyektlərini, fiziki və hüquqi şəxslərin müvəqqəti və ya daimi istifadəsinə, icarəsinə verə bilər.

Bələdiyyə orqanları müstəqil surətdə bələdiyyə mülkiyyətini idarə edir. Bələdiyyə orqanlarının bələdiyyə mülkiyyətinin idarə olunmasında səlahiyyətləri aşağıdakı proseslərlə bağlıdır:

- Bələdiyyə mülkiyyətinin formalaşdırılması prosesi
- Özəlləşdirmə prosesi. Bu prosesin özü bələdiyyə mülkiyyətinin formalaşması əsaslı surətdə təsir edir.

-Bələdiyyə orqanları tərəfindən bələdiyyə əmlakının mülkiyyətçisi hüququnun həyata

keçirilməsi prosesi.

-Bələdiyyələr hüquqi şəxs kimi öz adlarından müstəqil şəkildə çıxış edə bilər.

Bələdiyyələr qanunla nəzərdə tutulan qaydada təsərrüfat fəaliyyəti və qanunla qadağan edilməmiş başqa fəaliyyətlə məşğul olmaq üçün müstəqil hüquqi şəxslər yarada bilər.

Yerli özünüidarə orqanları bələdiyyə mülkiyyətində olan müəssisə, idarə və təşkilatlarla münasibətlərini qanuna uyğun quraraq, aşağıdakıları həyata keçirir:

-Müəssisə, idarə və təşkilatların fəaliyyətinin məqsədini, şərtlərini və qaydasını müəyyənləşdirir;

-Onların məhsul və xidmətlərinin qiymət və taarifləri üzərində tənzimləməni həyata keçirir:

-Onların rəhbərlərini təyin və azad edir;

-Həmin müəssisə, idarə və təşkilatların hesabatını dinləyir.

Müəssisənin yerli özünüidarə orqanlarının razılığı olmadan özünün təsərrüfat idarəsində olan əmlakı satmaq, icarəyə vermək və girov qoymaq hüququ yoxdur.

Bələdiyyənin müəssisə, idarə və təşkilatlarının gəlirlərinin bir hissəsi yerli büdcənin hesabına keçirilir.

Son olaraq qeyd edək ki, düzgün qurulmuş bələdiyyələr yerli problemləri vaxtında müəyyənləşdirib həll etməkdə geniş səlahiyyətlərə malikdir. Lakin zəngin əmlak bazası və etibarlı maliyyə sistemi yaradılmazsa, səlahiyyətlər praktik əhəmiyyətini itirir. Azərbaycanda hələlik mülkiyyətin mütləq əksəriyyəti, o cümlədən, istehsal obyektləri, torpaq, tikililər, ən başlıcası isə mülkiyyətə və maliyyəyə sərəncam vermək ixtiyarı dövlətin əlindədir. Bu zəngin mülkiyyətdən bələdiyyələrə pay ayrılmaıncə onların praktik iş görməsini müşahidə etmək mümkün olmayacaqdır.

СОБСТВЕННОСТЬ, КОТОРАЯ ДОСТИГАЕТ И НЕ ДОСТИГАЕТ МУНИЦИПАЛИТЕТА

Г.Абдуллаев

А.М.Аллахвердиева

Азербайджанский Технологический Университет

В научной статье представлена информация об управлении муниципальной собственностью, порядке приобретения имущества и его использования. Отмечается, что предоставление права собственности может стимулировать дальнейшее развитие.

PROPERTY THAT REACHES AND DOES NOT REACH THE MUNICIPALITY

G.Abdullayev

A.M.Alahverdiyev

Azerbaijan University of Technology

The scientific article provides information about the management of municipal property, the order of acquisition of property and its use. It is noted that the granting of property rights can stimulate further development.



BANK MARKETİNİNİN MƏZMUNU VƏ XÜSUSİYYƏTLƏRİ

N.A.Hacıyeva

nushaba.hajieva@mail.ru

N.C.Məmmədzadə

Azərbaycan Texnologiya Universiteti

Xidmət sahəsində banklar aviakompaniyalardan sonra ikinci olaraq marketinqə müraciət

etdilər və əvvəlcə marketinqin ayrı-ayrı elementlərini, sonra isə marketinqin konsepsiyasını, həm də strateji planlaşdırmanı fəal istifadə etməyə başladılar.

Bu, müştərilər uğrunda rəqabət mübarizəsinin daha da şiddətlənməsi nəticəsində baş verdi. Burada maliyyə bazarının inkişafı və bank sferasının xarici mühitində baş verən dəyişikliklər, eləcə də çoxlu digər amillər əhəmiyyətli rol oynadı. Bu amillərdən ən mühümləri aşağıdakılardan ibarətdir.

- İqtisadi proseslərin beynəlmilləşdirilməsi; bu proses bankların xarici bazarlara nüfuz etməsi və onların yerli banklarla rəqabəti ilə müşayiət olunur. Bu bank rəqabətinin qloballaşmasıdır

- Banklarla rəqabətə giren qeyri-bank müəssisələrinin praktik olaraq bütün ölkələrdə geniş sayda təşəkkül tapması və inkişaf etməsi;

- Bank sənayəsinin özünün diversifikasiyası. Bu proses bankların göstərdiyi xidmət spektrinin genişlənməsi və qeyri-bank metodlarının, yeni pul vəsaitlərinin (məsələn, istiqraz verəqələrini buraxılması) borc götürülməsi yollarının inkişafı ilə bağlıdır;

- İnformasiya texnologiyalarını və müasir texnika bazasında rabitə vasitələrinin, bunun nəticəsi olaraq maliyyə - kredit institutlarının regional və milli sferada fəaliyyətinin genişlənməsi

- Bank sistemi daxilində, həmçinin, banklar və qeyri-bank institutları arasında vəsaitlərin cəlb edilməsi, həm də kredit xidmətləri təqdim etmək sahəsində rəqabətin inkişafı. Bank xidmətləri bazarında rəqabət sənayedə olduğundan daha gec təşəkkül tapmasına baxmayaraq özünün formalarının inkişafı və yüksək intensivliyi ilə fərqlənir. Bank sferasında bir çox başqa sahələr üçün səciyyəvi olan giriş baryerlərinin olmamasına (məsələn, patent müdafiəsi yoxdur) görə fərqlənir;

- Dövlət tənzimlənməsi ilə əlaqədar, bank xidmətləri bazarında qiymət məhdudlaşdırılması. Bu məhdudiyyət onunla bağlıdır ki, faizin ölçüsünün ele həddi mövcuddur ki, bundan aşağı bank artıq gəlir əldə etmir. Bu isə bank məhsulunun keyfiyyətinin idarə olunması və xidmətin bazarda yeridilməsi problemlərini ön plana çəkir.

Şübhəsiz ki, bu ancaq bank xidmətləri bazarının inkişafının və burada rəqabətinin ən ümumi qanunauyğunluqlarıdır və bunlar da bankları fəal tərzdə bank marketinqini inkişaf etdirməyə məcbur edir.

Bələliklə, marketinq bank sferasında ümumi idarəetmə, maliyyə və texnologiyalar ilə birlikdə xidmət bazarında müvəffəqiyyətin ən zəruri strateji amillərindən birinə çevrilir

Son vaxtlar, xüsusən də, xidmət marketinqinin sürətli inkişafı ilə əlaqədar olaraq marketinqin daha bir neçə vacib təşkilədici göstərilir. Bunlar aşağıdakılar hesab edilir:

- Xidmət personalı, onların peşəkarlığı və təlimi;
- Xidmətin istehlakı prosesi (xidmət necə həyata keçirilir və istehlakçı xidməti əldə etməyə nə qədər vaxt sərf edir);

Mühit (xidmət standartı) Ümumi halda bank xidmətlərinin satışı üçün mümkün olan satış kanalları aşağıdakılardır:

1. Məxsusi satış kanalları – satışın əsas formasıdır və aşağıdakılardan ibarət olur:

- Şəhərin işgüzar güşəsində bankın baş idarəsi;
- Bankın stasionar və səyyar şöbələri, filialları;
- Avtomatlar (bankomatlar) və avtomatlaşdırılmış sistemlər vasitəsilə həyata keçirilən satışlar.

Bank xidmətlərinin özünəməxsusluğuna görə, banklar, əsasən, birbaşa satışdan istifadə edirlər: bu halda satıcı – bank və bank xidmətlərinin alıcısı bir biri ilə bilavasitə kontaktda olurlar.

2. Satışın qeyri – məxsusi kanalları (dolaylı satış)

• Kiçik firmalar yaratmağa əsaslanan satış, digər bankların, sığorta kompaniyalarının, mənzil-inşaat müəssisələrinin kapitalında iştirak etməklə satışlar.

Beləliklə, bank xidmətləri bazarında rəqabət formaları müxtəlifliyi və inkişafın yüksək intensivliyi ilə seçilir və bunlar bazarın spesifikliyi ilə müəyyən edilir.

СОДЕРЖАНИЕ И ОСОБЕННОСТИ БАНКОВСКОГО МАРКЕТИНГА

Н.А.Гаджиева

nushaba.hajieva@mail.ru

Н.Дж.Маммедзада

Таким образом, формы конкуренции на рынке банковских услуг отличается разнообразием и высокой интенсивностью развития, определяется спецификой рынка.

CONTENTS AND CHARACTERISTICS OF BANK MARKETING

N.A.Hajiyeva

nushaba.hajieva@mail.ru

N.J.Mammadzada

Thus, the forms of competition in the market of banking services are distinguished by their diversity and high intensity of development, and they are determined by the specificity of the market.



COMPARATIVE ANALYSIS OF DEDUCTIVE AND INDUCTIVE EDUCATIONAL METHODOLOGIES

R.I.Hasanov

r.hasanov@uteca.edu.az

G.I.Hasanova

gunayabdulla97@mail.ru

Azerbaijan University of Technology

This scientific article deals with deductive and inductive principles, which are the 2 main methodologies of education and learning systems. This research has a concise scientific view of deductive and inductive educational methods.

There are 2 main learning methods in the world education system: Deductive and inductive method. Both methodologies are widely used by various countries and institutions. Both learning systems with different aspects have a wide audience in global practice. This article explains some important details of two different methods.

Methods and Results

Deductive method. Deductive methodology is included in classical philosophy. The ancient Greek philosopher Aristotle used deductive logic for the first time in history. In the scientific-philosophical sphere, its methodological foundations were later developed by René Deckard. The deductive principle consists of drawing specific conclusions from general propositions in the judgment process, deriving a logical path from any general idea, and establishing a principle or proposal. This method is also called the traditional method. The main features of the deductive principle, which is the oldest methodology of education systems, can be described in a laconic form as follows:

- In this method, educational subjects are taught with the help of a formal book. The teacher explains to his (her) students the general definition of the predmets with the use of books.

- The students are supposed to keep information in their memories by this method.

Deductive method is essentially moves from the more general to the more specific. In other words, we start with a general notion or theory, which we then narrow down to specific hypotheses, which are then tested. Deductive teaching is a traditional approach in which information about target language and rules are driven at the beginning of the class and continued with examples. According to Thornbury's three basic principles a deductive lesson starts with presentation of the rules by the teacher. Secondly teacher gives examples by highlighting the grammar structures. Then students make practise with the rules and produce their own examples at the end of the lesson. (Thornbury, 1999)

Inductive method. Inductive methodology is a product of new times and is mainly used in many modern education systems. The Western education system has widely adopted the basics of this methodology. The philosophical logic of this methodology is to make judgments by drawing general conclusions from individual facts or special coincidences. Inductive method is also known as informal method. The main features of the inductive principle, which is the youngest methodology of educational systems, can be described in a laconic form as follows:

- In inductive method the teacher explains the educational subject with the more innovative ways and takes the example from the students then comes on theory of concept.

- This method implies teaching methods not by rules but by usage. Through continuous practice of using methods while conversative tactics occur then the predmets can be taught and therefore learnt by students. Learning details are taught simultaneously.

Image 1. Epistemological comparison of deductive and inductive methods

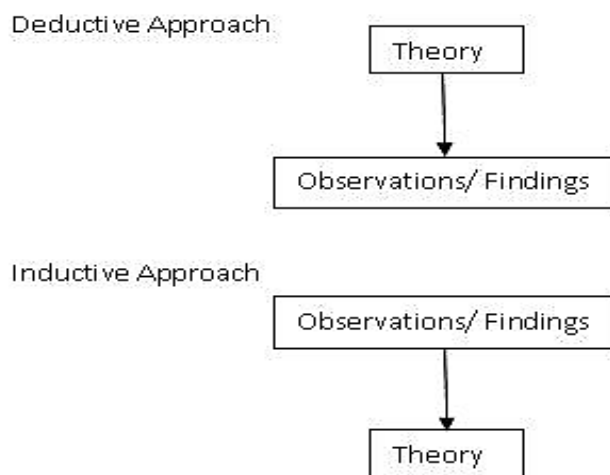

Thornbury notes that in an inductive approach learners are provided with samples which include the target grammar that they will learn. Then learners work on the examples and try to discover the rules themselves. When students obtain the grammar rules and they practice the language by creating their own examples. Inductive approach, also known in inductive reasoning, starts with the observations and theories are proposed towards the end of the research process as a result of observations. (Goddard, W. & Melville, S., 2004). Inductive reasoning is based on learning from experience. Patterns, resemblances and regularities in experience (premises) are observed in order to reach conclusions (or to generate theory).

Discussion. There are several discussions about the application of deductive and inductive methodologies in the educational system. In particular, the approach to this topic is approached from the perspective of teachers, because the activity of teachers is important in determining the quality of education.

Role of the teacher in the deductive teaching method, the teacher's role is front and center in class. She (he) does all the work here. She (he) plans the lessons, serves the rules and examples in sequence before explaining the whole thing. She (he) would also have to be ready to answer questions with a view to clearing any doubts there may be. In the Inductive Teaching Method, the teacher's role shifts to that of a guide. She (he) is there to serve the examples and guide the learners' thoughts into the right direction. As the magic happens inside the learners' brains, s/he is the silent spectator or rather an apt conductor leading their thoughts home. (Learngrammar.net, 2022). In a deductive teaching teacher is the authority in the classroom. The main role of teacher is to present the new grammar item to the learners. Second role is to prepare exercises for the students. Teacher is the organiser and controller of the classroom. Conversely in an inductive teaching teacher behaves as a guide and helper while students study the grammar rules themselves. It appears that while deductive approach is teacher-centered and traditional, inductive approach is student-centered. (Student Number: 1277536, 2013). As it can be seen, the inductive approach has an effect as a more innovative principle.

Keywords: Deductive method, Inductive method, Education, Learning, Innovation, Educational methodology. Based on the analysis, it is possible to say that the inductive method is more effective than deductive approach. Inductive method is also more innovative and useful in modern education systems.

References:

1. Business Research Methodology, Inductive Approach (Inductive Reasoning).
<https://research-methodology.net/research-methodology/research-approach/inductive-approach-2/>
2. Goddard W. & Melville S. (2004) “Research Methodology: An Introduction” 2nd edition, Blackwell Publishing
3. Learngrammar.net, Inductive VS Deductive Teaching, 2022
<https://www.learngrammar.net/a/inductive-vs-deductive-teaching>
4. Student Number: 1277536, THE UNIVERSITY OF BIRMINGHAM, English Language & Applied Linguistics
<https://www.birmingham.ac.uk/Documents/collegeartslaw/cels/essays/1277536-ILANG1.pdf>
5. Thornbury, S. (1999) How to Teach Grammar, Harlow:Longman

DEDUKTİV VƏ İNDUKTİV TƏHSİL METODOLOGİYALARININ MÜQAYİSƏLİ TƏHLİLİ

R.İ.Həsənov

r.hasanov@uteca.edu.az

G.Həsənova

gunayabdulla97@mail.ru

Azərbaycan Texnologiya Universiteti

Dünya təhsil sistemində 2 əsas təlim metodu mövcuddur: Deduktiv və induktiv metod. Hər iki metodologiya müxtəlif ölkələrin təhsil sistemləri tərəfindən geniş tətbiq olunur. Müxtəlif aspektlərə malik hər iki metodologiya sistemi qlobal praktikada geniş auditoriyaya malikdir.

Bu elmi məqalə iki fərqli metodun bəzi vacib detallarını izah edir. Lakonik olaraq mövcud olan aktual metodların fəlsəfi mahiyyətinə toxunulur.

Məqalədəki təhlillərə əsasən demək olar ki, hər iki metodun öyrənilməsi vacibdir. Ümumi nəticə olaraq isə induktiv metod deduktiv yanaşmadan daha effektivdir. İnkişafa nail olmuş modern qərb təhsil sistemində induktiv metoda istiqamətlənmə böyükdür. Qlobal praktiki mahiyyət olaraq təhsil sistemləri üçün induktiv üsul daha innovativ və faydalı hesab edilir.



İSTİQAMƏTLƏRİ

A.A.Abdullazadə

ayna.abdullazade@gmail.com

P.E.Muxtarova

Azərbaycan Texnologiya Universiteti

Uçot siyasəti mühasibat uçotunun aparılma üsulunun ilkin müşahidə, dəyər ölçüsü, təsərrüfat fəaliyyəti hallarının cari qruplaşdırılması və yekun ümumiləşdirilməsinin məcmusudur. Təşkilatda qurulan mühasibat uçotu onun müəyyən qaydalar üzrə aparılmasını nəzərdə tutur. Müəssisənin uçot siyasəti əsasən aşağıdakıları özündə əks etdirir:

❖ müəssisə əmlakının, öhdəliklərinin, kapitalının, dövriyyə vasitələrinin və ümumiyyətlə bütün maliyyə-təsərrüfat fəaliyyətindəki təsərrüfat əməliyyatlarının natural göstəricilər əsasında, pul ifadəsində, fasiləsiz, başdan-başa, sənədləşdirilmiş və mühasibat registrlərində qarşılıqlı əlaqədə, mühasibat hesablarında ikili yazılış üsulu ilə heç bir istisnaya yol vermədən düzgün yığılması və qaydaya salınması sistemini təmin edir;

❖ müəssisə rəhbəri mühasibat uçotunun təşkili formasını, sənəd dövriyyəsi qaydasını və uçot məlumatlarının texnologiyasını təmin edir, daxili uçot və hesabat sistemini işləyib hazırlayır, mühasibat uçotunun məqsədini həyata keçirmək üçün vacib olan təsərrüfat əməliyyatları üzərində nəzarət qaydasını sənədlərə imza etmək hüququ olanları və s. müəyyən edir;

❖ müəssisə maliyyə nəticələrini formalaşdıran zaman potensial zərərin yaxud öhdəliyin son dərəcə mənfəətə və aktivə çevrilərək uçot və hesabatda əksini tapması üçün böyük hazırlıq işini təmin edir[3].

Müəssisənin uçot siyasətinin təkmilləşdirilməsinin əsas istiqamətlərindən biri onun Beynəlxalq Uçot Standartlarına uyğun qurulmasıdır. Beynəlxalq standartlarda uçot siyasəti müəssisənin maliyyə hesabatının hazırlanması və tətbiq edilməsi prosesində tətbiq etdiyi əsas prinsipləri, qaydalar, şərtlər və təcrübələrin məcmusu kimi başa düşülür.

Müəssisənin uçot siyasətini həyata keçirərkən mühasibat uçotu prinsiplərinə, tələblərinə, mühasibat uçotunun metodoloji və metodiki əsasını təşkil edən sənədlər və bu sənədlərdə əks olunan prinsiplərə əsaslanmaq lazımdır. Uçot siyasətinin həyata keçirilməsinin reallaşdırılmasının ilkin və məcburi şərti bu sahəni tənzimləyən qanunvericilik aktlarına, standartlarına və onların tələblərinə əməl olunmasıdır.

Uçot siyasəti müəssisənin baş mühasibi tərəfindən onun strukturu, sahəsi və fəaliyyətinin xüsusiyyətləri nəzərə alınmaqla formalaşdırılır və müəssisə rəhbərliyi tərəfindən təsdiq edilir. Müəssisə hər dəfə analitik uçot məlumatlarını sintetik uçot məlumatları ilə tutuşduraraq mühasibat uçotu və hesabatının düzgünlüyünü yoxlayır[1].

Müəssisə gəlir və xərcləri hesabat dövrünə düzgün aid etməli, bütün təsərrüfat əməliyyatlarının ardıcıl olaraq uçot registrlərində düzgün xronoloji qeydiyyatını təmin etməli, mövcud əmlakın, öhdəliklərin, kapitalın, hesablaşmaların və digər sərvətlərin inventarizasiyanın nəticələrini uçotda tam və düzgün əks etdirməlidir.

Ədəbiyyat:

1. “Mühasibat uçotu haqqında Azərbaycan Respublikasının qanunu”, Bakı, 2004
2. Səbzəliyev S.M., “Mühasibat (maliyyə) hesabatı”, Bakı, 2003
3. Rzayev Q., “Beynəlxalq mühasibat uçotu standartları və maliyyə hesabatı”, Bakı, 2004

ПРЕДПРИЯТИЯХ

А.А.Абдуллазаде

ayna.abdullazade@gmail.com

П.Э.Мухтарова

Азербайджанский Технологический Университет

Формирование информации финансового и управленческого учета, их достоверность и значимость для пользователей реализуется через учетную политику предприятия. Учетная политика представляет собой совокупность принципов, основ, условий, правил и практик, принятых предприятием для составления и представления финансовой отчетности, которые соответствуют характеристикам его деятельности. Другими словами, под учетной политикой понимаются методические приемы, влияющие на величину прибыли и убытков, выбранные самим предприятием.

THE DIRECTIONS FOR ORGANIZING AND IMPROVING ACCOUNTING POLICIES AT ENTERPRISES

A.A.Abdullazadeh

ayna.abdullazade@gmail.com

P.E.Mukhtarova

Azerbaijan University of Technology

The formation of financial and management accounting information, their reliability and importance for users is realized through the enterprise's accounting policy. Accounting policy is a set of principles, bases, conditions, rules and practices adopted by the enterprise for the preparation and presentation of financial statements, which are consistent with its business characteristics. In other words, accounting policy means methodical methods that affect the amount of profit and loss chosen by the enterprise itself.



S.Həsənova

hesenovasabina93@gmail.com

G.Hüseynova

gulshen.novruzova1994@mail.ru

M.Nağıyev

Azərbaycan Texnologiya Universiteti

Rəqəmsal iqtisadiyyat insanlar, müəssisələr, cihazlar, məlumatlar və proseslər arasında gündəlik internet bağlantısı nəticəsində önə çıxan, başqa deyimlə kompüter texnologiyalarına əsaslanan iqtisadi fəaliyyət növüdür. Rəqəmsal kommunikasiya və internet texnologiyalarının vasitəsi ilə həyata keçirilən iqtisadi, sosial, mədəni fəaliyyətləri əhatə edən bir sistemdir. Rəqəmsal iqtisadiyyatın konkret bir tərifini olmasa belə internet bağlantısı ilə idarə olunduğuna görə rəqəmsal iqtisadiyyatı bəzi vaxtlar internet iqtisadiyyatı, yeni iqtisadiyyat və ya web iqtisadiyyat da adlandırmaq olar. Rəqəmsal iqtisadiyyat üçüncü sənaye inqilabından (SENAYE 3.0) dördüncü sənaye inqilabına (SENAYE 4.0) keçidi əks etdirir. Birinci sənaye inqilabı buxar maşınının kəşfi ilə istehsalın mexanikləşməsi, ikinci sənaye inqilabı elektrik enerjisinin kütləvi istehsalı ilə sənayeləşmə, üçüncü sənaye inqilabı istehsalın avtomatlaşdırılması üçün elektronika, kompüterləşmə və informasiya texnologiyalarından kütləvi istifadəni nəzərdə tutduğu kimi, dördüncü sənaye inqilabı (“Sənaye 4.0”) rəqəmsallaşmanı, texnologiyaların birləşməsi və fiziki, rəqəmsal və bioloji sferalar arasında sərhədlərin aradan qalxmasını özündə əks etdirir. Dördüncü sənaye inqilabı bəşəriyyətə həmçinin daha uzun, daha sağlam və daha fəal həyat yaşamaq imkanı verir. Dördüncü sənaye inqilabı miqyası, həcmi və mürəkkəbliyi baxımından, bəşəriyyətin bütün əvvəlki təcrübələrinin heç birinə bənzərliyi yoxdur. Yəni süni intellekt, robot-avtomobillər, nanotexnologiya, biotexnologiya və s. daxil olmaqla ən geniş sahələrdə texnoloji sıçrayışları gözlənilən edir. Rəqəmsal iqtisadiyyatın 3 əsas komponenti var: e-biznes, e-ticarət: e-biznes infrastrukturunu: Rəqəmsal iqtisadiyyatın bəzi xüsusiyyətlərini nəzərdən keçirərkən, **rəqəmsal və izlənilə bilən, əlaqələndirilən, bölüşdürülən, fərdi.**

Rəqəmsal mühitin yaradılmasının əsasını dövlət orqanları, vətəndaşlar, o cümlədən biznes qurumları arasında səmərəli münasibətlərin formalaşdırılması təşkil edir. Rəqəmsal iqtisadiyyatın ənənəvi iqtisadiyyatdan fərqli və üstün cəhətləri var. Ən əsası məhsul, daha doğrusu informasiya məhsulu, yeni kapitalı hərəkətdə və dövriyyədə daha aktivdir. Yüksək texnologiyanın tətbiqi və qlobal əlaqələrin mövcud olması şəraiti qısa zamanda məhsulun istehsalının həyata keçirilməsini təmin etməyə kömək edir. Yəni məhsulun satışı üçün bazarın axtarılması və seçilməsi, satışa görə ödəmələrin gecikdirilmədən ödənilməsi, o cümlədən yeni növ və çeşidlərin müəyyənləşdirilməsi və alıcıya təklif olunması, rəqabət mühitinin daimi olaraq nəzarətdə saxlanması mümkün olur. Rəqəmsal iqtisadiyyat texnologiyaların təminatı baxımından böyük xərclərin və genişmiqyaslı əlaqələrin qurulmasını tələb etməsinə baxmayaraq əhatə dairəsi və fəaliyyət zonasına görə çox geniş ərazini əhatə edir. Ənənəvi iqtisadiyyatda isə indiki dövrdə mövcud olan ən əsas problemlərə bunlar aiddir: məhsulun saxlanması, qablaşdırılması, düzgün marketinq, reklamın təşkili, sifarişçiyə məhsulun vaxtında çatdırılması və s. Ənənəvi iqtisadiyyatla müqayisədə rəqəmsal iqtisadiyyatda bu problemlərin əksəriyyəti aşağı səviyyədədir. Belə ki, rəqəmsal iqtisadiyyatda inkişaf prosesi, yeni layihələrin hazırlanması, istehlakçı ilə birbaşa əlaqələrin yaradılması, məhsulun kəmiyyət və keyfiyyət göstəricilərinin sifarişçinin istəklərinə uyğun olması daha effektiv şəkildə həyata keçirilməsi mümkün nəticələrdir. Bütün bu üstünlüklərə baxmayaraq rəqəmsal iqtisadiyyat dünya səviyyəsində elə də geniş yayılmayıb. Bunun səbəbi rəqəmsal iqtisadiyyatın yaranmasında əsaslı rol oynayan İKT-nin müxtəlif ölkələrdəki inkişaf səviyyəsində mövcud olan fərqlərlə

əlaqəlidir.

Rəqəmsal platformalarda baş verən iqtisadi artımın gündəlik həyatımıza təsir dərəcəsi böyükdür. İstehlakçıların çox hissəsi Facebook, Instagram, YouTube və digər populyar web saytlardan istifadə edirlər. Google, Apple, Microsoft, Amazon kimi şirkətlər isə rəqəmsal iqtisadiyyatdan ən geniş istifadə edən şirkətlərdir.

Ölkəmizdə telekommunikasiya infrastrukturunun dəyişdirilməsi və modernləşdirilməsi, ən yeni texnologiyaların tətbiqi üzrə ciddi işlər görülüb və davam etməkdədir. Yerli şirkətlərin dünyanın ayrı-ayrı ölkələrinin İKT şirkətləri ilə əməkdaşlığı göstərir ki, bu sahədəki beynəlxalq təcrübə ölkəmizə gətirilib, həmçinin şirkətlərimizin təcrübəsi və peşəkarlığı artıb. Artıq Azərbaycan şirkətləri həm regionun İKT bazarında, həm də global bazarda iştirak edə bilirlər. Eyni zamanda, ölkəmizin coğrafi mövqeyi imkan verir ki, Azərbaycan region üçün istehsal və ixrac, informasiya resursları və tranziti mərkəzi kimi formalaşa bilsin. Azərbaycanda bir çox fəaliyyət göstərən şirkətlər uğur qazanaraq proqram təminatı məhsulları bazarında artıq fəaliyyət göstərir.

РОЛЬ ЦИФРОВОЙ ЭКОНОМИКИ В РАЗВИТИИ ЭКОНОМИКИ СТРАНЫ

С.Гасанова

hesenovasabina93@gmail.com

Г.Гускйнова

gulshen.novruzova1994@mail.ru

М.Нагиев

Азербайджанский Технологический Университет

Согласно статье, распространение интернета в наше время привело к новому этапу развития экономики, и информационные технологии проникли в экономику. Новая экономическая модель, которая быстро выросла после технологической и информационной революции, привела к созданию кибер бизнеса. Кибер бизнес охватывает все области возникающих и управляемых информационных технологий. Цифровая экономика, как ее элемент, является частью экономики, управляемой электронными технологиями.

THE ROLE OF THE DIGITAL ECONOMY IN THE DEVELOPMENT OF THE COUNTRY'S ECONOMY

S.Gasanova

hesenovasabina93@gmail.com

G.Guseynova

gulshen.novruzova1994@mail.ru

M.Nagiyev

Azerbaijan University of Technology

The article states that the prevalence of the Internet in modern times has led to the start of the new stage of development of economy and information technology has penetrated into the economy. Technology and the information revolution have developed rapidly in recent years caused the creation of a new economic model, the cyber business. Digital economy, as an element of this, is part of the economy electronically driven by information technology.



СОВРЕМЕННОЕ СОСТОЯНИЯ И ТЕНДЕНЦИИ РАЗВИТИЯ ПИЩЕВОЙ ПРОМЫШЛЕННОСТИ ШЕКИНСКО-ЗАКАТАЛЬСКОГО ЭКОНОМИЧЕСКОГО РАЙОНА

Е.Касумова

Ш.Алиева

shakhla.aliyeva.76@mail.ru

g.abdiyeva@mail.ru

etabdullaeva@mail.ru

Азербайджанский Технологический Университет

Выявление тенденций развития различных секторов экономики страны, очень актуально в условиях быстро меняющейся внешней и внутренней среды. Целью исследования является изучение современного состояния и выявление основных тенденций развития пищевой промышленности Шекинско-Закатальского экономического района.

Пищевая промышленность это совокупность предприятий, занимающихся производством продуктов питания, направленных на удовлетворение потребностей населения. Значительное влияние на качество и производственные возможности различных отраслей пищевой промышленности оказывает сельское хозяйство страны.

Одним из важнейших факторов, обеспечивающих социально-экономическое развитие страны, является достижение устойчивого развития регионов. Обеспечение быстрого, эффективного и устойчивого развития должно сочетаться с экономическим ростом, социальным развитием и равенством.

Важнейшей целью экономической политики государства является повышение уровня жизни народа. Повышение уровня жизни и активности населения в стране является основным показателем эффективности экономического развития республики, т.к. с ростом экономического потенциала увеличивается социальный прогресс, а также материальные условия уровни жизни людей.

Для обеспечения социально-экономического развития, а также для ускоренного и экономического развития приоритетных областей республики, удовлетворение внутренних и внешних потребностей, повышения конкурентоспособности, увеличения производственного потенциала действующих отраслей промышленности, поддержки создания новых промышленных зон, ликвидации проблема безработицы и др., считается одной из основных поставленных целей.

Обеспечение развития социальной сферы в регионах и достижение устойчивого развития в этом направлении является одной из основных задач нашей страны.

Вопросы соотношения традиционных и перспективных сфер производства актуальны в деле управления экономическими процессами каждой страны. Шекинско-Закатальский район Азербайджана обладает необходимым потенциалом для развития как традиционных, так и новых отраслей. Эффективно используя этот потенциал, можно ещё больше повысить прибыльность и конкурентоспособность предприятий. Наряду с созданием традиционных отраслей промышленных секторов экономики, в регионе развиваются и новые виды производства.

Экономические реформы, проведенные в экономике страны, меры, предпринятые в направлении социально-экономического развития регионов, дали свои положительные результаты в сфере развития предпринимательства.

На уровне современных требований в области консервной, швейной, мясомолочной, строительной и др. производственных отраслей района реконструкция проводится постепенно.

Предприятия района базируются на переработке продукции садоводства, табаководства и животноводства. В связи с развитием табаководства в Шеки, Габале, Балакене и

Загатале действуют заводы табачной ферментации.

Промышленность также состоит в основном из предприятий по пищевой и легкой промышленности. Эти промышленные предприятия основаны на переработке местной сельскохозяйственной продукции.

Основу легкой промышленности составляет шелководство, во всех районных центрах действуют предприятия швейной промышленности.

Шекинский пищевой комбинат и винодельческие заводы, заводы фрукто-овощных консервов в Габале, Гахе, Балакане, Нидже, Загатальская чайная фабрика, Закатальский ореховый завод и фабрика по производству розового масла, Шекинский мясокомбинат являются основными предприятиями пищевой промышленности района. В районе действуют мелкие предприятия, занимающиеся производством хлебобулочных изделий, восточных сладостей, безалкогольных напитков.

«Габалинский лимонадный завод ООО, Шекинский винзавод ООО «Агроинвестком», предприятие по переработке сахарного тростника и производству глюкозы в городе Огуз, цех холодильного хранения и сортировки фруктов, созданный для хранения фруктов и овощей в Габале, Фабрика фундука в Загаталах, фабрика по производству сахара,» Габалинский консервный завод, Габалинский завод по переработке фундука и многие подобные промышленные предприятия, входящие в группу компаний «Гилан Холдинг», играют большую роль в развитии экономики и промышленности страны.

Тем не менее, в ходе исследования также были выявлены определенные недостатки.

Поскольку район Шеки-Загатала расположен на южном склоне Большого Кавказского хребта, здесь много лесных массивов и в горах много крабовых плодовых деревьев. Чтобы более эффективно использовать плоды этих фруктовых деревьев, необходимо увеличить их запасы. Ассортимент продукции можно увеличить, если полученные плоды переработать и реализовать на рынке.

Еще одна проблема связана с виноградом, который считается основным сырьем, используемым в производстве вина. В ходе исследования было выяснено, что на винзаводе, расположенном в регионе, наряду с местным сырьем в производстве используется виноградное сырье, завезенное из других регионов. Близость сырья к перерабатывающему заводу позволяет снизить транспортные расходы и повысить эффективность, поэтому увеличение виноградников в самом регионе считается целесообразным.

На наш взгляд, с учетом следующих предложений можно добиться значительного прогресса в развитии пищевой промышленности района.

- Следует усилить поддержку предпринимательской деятельности в сфере производства, поставки, хранения и переработки сельскохозяйственной продукции.

- Необходимо расширить применение передовых технологий на перерабатывающих предприятиях области.

- Необходимо открыть курсы в техникумах и профессиональных училищах по наиболее развитым направлениям предпринимательства.

- Обучение предпринимателей важно для развития инновационных направлений.

- Целесообразно создание инновационных систем, поддерживающих развитие инновационного предпринимательства (создание индустриальных парков и бизнес-инкубаторов и т. д.).

- Обеспечить оптимальную структуру посевов в регионе;

В результате реализации указанных предложений в Шеки-Закатальской эконо-

мической зоне будут достигнуты ожидаемые экономические результаты, повысится уровень занятости населения, будет организовано производство по международным стандартам в пищевой промышленности, конкурентоспособность производимой в регионе продукции приведет к расширению экспортных возможностей региона и экспортного потенциала страны.

В результате целенаправленных мер предпринимаемых руководством страны, комплексное развитие регионов заслуживает высокой оценки. Особое внимание к развитию промышленности за счет эффективного использования имеющихся ресурсов, в свою очередь, будет способствовать дальнейшему развитию сельского хозяйства. Нет сомнений, что в результате проводимых целенаправленных реформ наша страна станет одной из социально-экономически сильных стран региона и мира.

Литературы:

1. Şəki-Zaqatala iqtisadi rayonunun pasportu, Bakı, 2015
2. Анализ и оценка хозяйственных комплексов экономических районов Азербайджана, Баку, 2011
3. www.stat.gov.az

ŞƏKİ-ZAQATALA İQTİSADİ RAYONUNDA QIDA SƏNAYƏSİNİN MÖVCUD VƏZİYYƏTİ VƏ İNKİŞAF TENDENSIYALARI

Y.Qasımova

Ş.Aliyeva

shakhla.aliyeva.76@mail.ru

g.abdiyeva@mail.ru

etabdullaeva@mail.ru

Azərbaycan Texnologiya Universiteti

Tədqiqat işində Şəki-Zaqatala iqtisadi rayonunda yeyinti sənayesinin mövcud vəziyyəti və inkişaf tendensiyaları təhlil edilir, həmçinin regionda qida sənayesinin inkişafında mühüm irəliləyişlərin əldə edilməsi üçün təkliflər verilir.

THE CURRENT STATE AND DEVELOPMENT TRENDS OF FOOD INDUSTRY IN THE SHEKI-ZAGATALA ECONOMIC REGION

Y.Kasumova

Sh.Aliyeva

shakhla.aliyeva.76@mail.ru

g.abdiyeva@mail.ru

etabdullaeva@mail.ru

Azerbaijan University of Technology

The research work analyzes the current state and development potential of the food industry in the Sheki-Zakatala economic region, and also presents proposals for achieving significant progress in the development of the food industry in the region.



RESPUBLİKAMIZDA AQRAR BAZARLARIN MÜASİR VƏZİYYƏTİ

Y.Ə.Hümbətov

humbetov-1964@mail.ru

X.A.Osmanova

N.R.Qurbanova

Azərbaycan Texnologiya Universiteti

Etibarlı ərzaq təminatı hər bir ölkənin iqtisadi sabitliyinin və sosial dayanıqlılığının başlıca şərtidir və ölkə əhalinin zəruri ərzaq məhsulları ilə təmin edilməsi dövlətin iqtisadi siyasətində mərkəzi yer tutur. Ölkə Prezidenti İlham Əliyev strateji məhsulların Azərbaycanda istehsal olunması zərurətini dəfələrlə vurğulamışdır: “Biz elə etməliyik ki, Azərbaycan maksimum dərəcədə özünü ərzaq məhsulları ilə təmin edə bilsin”. Ona görə də cəmiyyətin hər bir üzvünün əsas ərzaq məhsullarına olan tələbatının tam ödənilməsi üçün davamlı olaraq müvafiq tədbirlər həyata keçirilməlidir.

Ölkəmizdə aqrar bazarın mövcud vəziyyətinin təhlili göstərir ki, 2016-cı ildə satışın bütün növləri üzrə pərakəndə əmtəə dövriyyəsi 2015-ci ildəki müvafiq göstəricidən 4469,2 mln. manat çox olmuşdur. Satışın bütün növləri üzrə pərakəndə əmtəə dövriyyəsinin strukturunda fiziki şəxslər üzrə göstərici 2016-cı ildə 2015-ci illə müqayisədə 475,5 mln.manat artmışdır. Yarmarkalar və kənd təsərrüfatı məhsulları bazarında da satış dövriyyəsi 2015-ci illə müqayisədə 2016-cı ildə 1449,4 mln. manat artmışdır. Rəqəmlərdən görüldüyü kimi aqrar bazarların fəaliyyəti bu sahəyə dövlət tənzimlənməsi və dəstəyi hesabına ilbə-il artan xəttlə inkişaf edir (cədvəl 1).

Cədvəldən görüldüyü kimi 2015-ci ilə nisbətən 2016-cı ildə artım müşahidə olunmuşdur. Sonrakı dövrlərdə də bu artım öz tempini saxlamış və 2022-ci ilin yanvar-avqust aylarında pərakəndə ticarət şəbəkəsində istehlakçılara 30874,5 milyon manatlıq, o cümlədən 17426,0 milyon manatlıq ərzaq məhsulları, içkilər və tütün məmulatları, 13448,5 milyon manatlıq qeyri-ərzaq malları satılmışdır. 2021-ci ilin yanvar-avqust ayları ilə müqayisədə pərakəndə ticarət dövriyyəsi real ifadədə 2,8 faiz, o cümlədən ərzaq məhsulları, içkilər və tütün məmulatları üzrə 2,2 faiz, qeyri-ərzaq malları üzrə 3,6 faiz artmışdır.

Cədvəl 1

Aqrar bazarın əsas iqtisadi göstəriciləri, (mln. manatla)

Göstəricilər	2015	2016
Satışın bütün növləri üzrə pərakəndə əmtəə dövriyyəsi	25721,1	30 190,3
O cümlədən: hüquqi şəxslər	2823,3	3 299,0
fiziki şəxslər	14264,0	16 808,1
Ondan:yarmarkalar və kənd təsərrüfatı məhsulları bazarı	8633,8	10 083,2

Mənbə: Cədvəl www.stat.gov.az saytının məlumatları əsasında müəllif tərəfindən hazırlanmışdır [109].

Məlum olduğu kimi kənd təsərrüfatı iki böyük sahədən, heyvandarlıq və bitkiçilik sahələrindən ibarətdir. Məlumatların təhlili göstərir ki, 2015-ci illə müqayisədə 2020-cı ildə kənd təsərrüfatının ümumi məhsulu 3213,7 milyon manat, bitkiçilik sahəsinin ümumi məhsulu 1399,8 milyon manat, heyvandarlığın ümumi məhsulu isə 1803,9 milyon manat artmışdır.

Bitkiçilik və heyvandarlıq məhsullarının kənd təsərrüfatının ümumi məhsulunda tutduğu pay nisbətlərinə nəzər saldıqda heyvandarlıq məhsullarının artım tempi yüksək olduğu nəzərə çarpır. Bu da onu deməyə əsas verir ki, heyvandarlıq sahəsi məhsullarına tələbat artmaqla bərabər bu sahəyə maraq göstərənlərin sayının artması və sahənin bitkiçilik sahəsinə nisbətən daha gəlirli sahə olmasını göstərir. Hesab edirik ki, əsas səbəblərdən biri də heyvandarlıq məhsullarının daha rahat satış kanallarının olması və bu istiqamətdə tələbin təklifi üstələməsidir (cədvəl 2).

Ölkə əhalisinin əsas kənd təsərrüfatı məhsulları ilə təminatının statistikasına nəzər salsaq

görürük ki, bir çox sahə məhsullarına tələbat olduğuna baxmayaraq, əhalinin bəzi qida məhsulları ilə təminatı hələ də aşağı səviyyədədir.

Aqrar sahə məhsullarının satışının təşkili və həyata keçirilməsi üçün vacib struktur olan aqrar bazarların inkişaf etdirilməsi hazırda vacib məsələlərdən biridir. Aqrar bazarlar kənd təsərrüfatında inteqrasiya münasibətlərinin inkişafının əsasını təşkil edir. Həmçinin aqrar sahənin maddi-texniki bazanın möhkəmləndirilməsini, istehsal olunan məhsulların emalı, saxlanması, çeşidlənməsi və satışının elmi əsaslarla təşkilinə və bazar infrastrukturunun mütərəqqi formalarının tətbiqinin təmin edilməsinə xidmət edir.

Cədvəl 2.

Kənd təsərrüfatının ümumi məhsulu, faktiki qiymətlərlə (mln. manat)

İllər	Cəmi	o cümlədən	
		bitkiçilik məhsulları	heyvandarlıq məhsulları
2015	5225,2	2628,6	2596,6
2016	5635,3	2431,4	2751,8
2017	6580,0	3019,0	3561,0
2018	7010,0	3186,3	3824,0
2019	7836,7	3751,2	4085,5
2020	8438,9	4028,4	4400,5

Mənbə:Dövlət Statistika Komitəsinin (2021-cil) məlumatları əsasında müəllif tərəfindən tərtib olunmuşdur [5, s.58].

Aqrar bazar konyukturundan asılı olaraq istehsalçıların mövqeyi müəyyənləşir, tələb və təklif, həmçinin bu baxımdan regionlar arasında mütənasibliyi təmin etmək mümkün olur.

Ədəbiyyat:

1. Alıyev İ.H., Aqrar sahənin inkişafının təkmilləşdirilməsi və regionlarda islahatların keyfiyyətə səmərəli aparılması, Bakı 2004, 110 s
2. Alıyev İ.H., Milli iqtisadiyyat və aqrar sahənin inkişaf problemləri, Bakı, 2006, 380 s
3. Ataşov B.X., Ərzaq təhlükəsizliyinin aktual problemləri, Bakı, 2005, 336 s
4. Azərbaycanın Statistik Göstəriciləri, Azərbaycan Respublikası Dövlət Statistika Komitəsi, Bakı, 2021
5. Əmrahov V.T., Aqrar bazar münasibətləri, Dərslik, “Azərnəşr”, Bakı, 2007, 187 s
6. Hübətov Y.Ə., Azərbaycanda arıçılıq təsərrüfatlarının təşkili, idarəetmə mexanizminin təkmilləşdirilməsi, Hübətov Y.Ə., Avropa nəşriyyatı, Bakı, 2015, 267 s
7. Hüseynov M.C., Aqrar sahənin dayanıqlı inkişaf problemləri, Hüseynov M.C., Bakı, Nurlar Nəşriyyat-Poliqrafiya mərkəzi, 2006, 303 s
8. “Milli iqtisadiyyat və iqtisadiyyatın əsas sektorları üzrə strateji yol xəritələrinin təsdiq edilməsi haqqında”, Azərbaycan Respublikası Prezidentinin 6 dekabr 2016-cı il tarixli sərəncamı
9. “2008-2015-ci illərdə Azərbaycan Respublikasında əhalinin ərzaq məhsulları ilə etibarlı təminatına dair Dövlət Proqramı”, Azərbaycan Respublikası Prezidentinin 25 sentyabr 2008-ci il tarixli sərəncamı
10. <http://agrolizing.gov.az>
11. www/stat.gov.az
12. <http://president.az/articles>

Ю.А.Гумбатов

humbetov-1964@mail.ru

Х.А.Османова

Н.Р.Гурбанова

Азербайджанский Технологический Университет

Эффективное использование существующих в нашей стране природно-климатических условий и применение современных технологий предотвращает завоз в страну основных продуктов питания и повышает занятость и доходы сельского населения. Аграрные рынки, которые считаются важными атрибутами рыночной экономики, функционируют в различных формах. Эффективная работа сельскохозяйственного рынка играет важную роль в обеспечении страны продовольствием.

THE MODERN STATE OF AGRICULTURAL MARKETS IN OUR REPUBLIC

Y.A.Humbatov

humbetov-1964@mail.ru

X.A.Osmanova

N.R.Gurbanova

AzerbaijanUniversityof Technology

Effective use of the natural climatic conditions existing in our country and the application of modern technologies prevent the importation of basic food products into the country and increase the employment and income of the rural population. Agrarian markets, which are considered important attributes of the market economy, operate in various forms. The efficient operation of the agricultural market has an important role in the country's food supply.



İNNOVASIYA YÖNÜMLÜ İNVESTİSİYA LAYİHƏLƏRİNDƏ RİSKLƏRİN İDARƏEDİLMƏSİ

O.İ.Bayramov

Azərbaycan Texnologiya Universiteti

bayramovoqtay25@gmail.com

Innovativ layihələrin həyata keçirilməsi çərçivəsində investisiya fəaliyyətinin həyata keçirilməsi ona xas olan risklərin ətraflı təhlilini nəzərdə tutur. Şübhəsiz ki, yeniliklərin tətbiqi ilk növbədə investisiya riski ilə bağlıdır, çünki layihəyə qoyulan vəsait uzunmüddətli investisiyalardan formalaşır.

Risk və qeyri-müəyyənlik aşağıdakı amillərlə müəyyən edilir [1]:

– optimal həll yolunu seçmək üçün bütün parametrlər, şərtlər, vəziyyətlər haqqında natamam bilik;

– bütün məlumatların dəqiq və düzgün uçotunun mümkünsüzlüyü;

– ətraf mühitin davranışının ehtimal xüsusiyyətlərinin olması;

– təsadüfi amilin olması, yəni, ehtimallı icrada belə proqnozlaşdırıla bilməyən amillərin həyata keçirilməsi;

– müqavimətin subyektiv amillərinin olması

Müəssisələrin istehsal və digər proseslərinin idarə edilməsi mexanizmi innovasiya yönümlü investisiya layihələrinin həyata keçirilməsində qeyri-müəyyənliyin azaldılması imkanlarını nəzərə almalıdır.

Layihənin icrası zamanı yaranan mənfi vəziyyətlərin və nəticələrin mümkünlüyü ilə bağlı qeyri-müəyyənlik risk anlayışı ilə xarakterizə olunur.

İnvestisiya layihəsinin həyata keçirilməsi ilə bağlı risklərin təhlili layihənin iqtisadi göstəricilərinin mənfi amillərin (maliyyə qeyri-sabitliyi, inflyasiya, rəqabət, qanunvericilik aktlarının dəyişməsi) təsiri altında xarici mühitdəki dəyişikliklərə həssaslığını qiymətləndirməyə imkan verir. Riskli vəziyyət birgə statistik proseslərlə bağlıdır və üç birgə mövcud şərtlə müşayiət olunur:

1. Qeyri-müəyyənliyin olması;

2. Alternativ seçmək zərurəti (nəzərə almaq lazımdır ki, seçimdən imtina da bir növ seçimdir);

3. Seçilmiş alternativlərin həyata keçirilməsi ehtimalını qiymətləndirmək imkanı.

Riskin vəziyyəti hadisələrin baş vermə ehtimalı olduğu və müəyyən edilə bilən bir növ qeyri-müəyyən vəziyyət kimi xarakterizə edilə bilər.

Risk çoxvariantlı bir prosesdir ki, hər bir seçimin bu tədbiri görmədiyi halda daha pis vəziyyətə düşmə ehtimalı var.

"Risk" fenomeni əlaqəsində onun mahiyyətini təşkil edən aşağıdakı əsas elementləri ayırmaq olar:

– seçilmiş alternativin həyata keçirildiyi nəzərdə tutulan məqsəddən yayınma ehtimalı;

– arzu olunan nəticənin əldə edilməsi ehtimalı;

– qarşıya qoyulan məqsədə çatmaqda inamın olmaması;

– qeyri-müəyyənlik şəraitində seçilmiş alternativin həyata keçirilməsi ilə bağlı maddi, mənəvi və digər itkilərin mümkünlüyü.

İqtisadi baxımdan risk müəyyən ehtimalla baş verə bilən hadisədir. Bu halda iqtisadi və ya maliyyə baxımından qiymətləndirilən üç iqtisadi nəticə mümkündür [2]:

a) mənfi (zərər, itki, itki),

b) müsbət (fayda, mənfəət, qazanc),

c) sıfır (nə zərər, nə də fayda)

Fəaliyyəti zamanı müəssisələr baş vermə yeri və vaxtı ilə fərqlənən müxtəlif risk növləri, onların səviyyəsinə təsir edən xarici və daxili amillərin məcmusu ilə qarşılaşırlar. Onların təhlil və təsvir üsulları fərqlidir. Bütün növ risklər bir-biri ilə əlaqəlidir və müəssisənin fəaliyyətinə təsir göstərir. Bu hallar risklərin optimallaşdırılması üzrə qərarların qəbulunu çətinləşdirir və konkret

risklərin tərkibinin, habelə onların baş vermə səbəbləri və amillərinin dərin təhlilini tələb edir.

Təklif olunan müxtəlif təsnifat xüsusiyyətlərini nəzərə alaraq, onları xarici gözlənilməz və risklərə bölməklə investisiya risklərinin əsas növlərini müəyyən etmək mümkündür.

Xarici proqnozlaşdırıla bilən risklər:

– inflyasiya riski investisiyaların (aktivlərin) real dəyərinin və ya inflyasiyanın artımından gözlənilən gəlirin və mənfəətin köhnəlməsi nəticəsində investorun çəke biləcəyi itkilər riski;

– bazar riski aktivlərin dəyərində mənfi dəyişiklik nəticəsində yaranır

faiz dərəcələrində, valyuta məzənnələrində, səhm qiymətlərində, istiqrazlarda baş verən dalğalanmalara görə (bu risk adətən idarəedilməz adlanır, çünki onun xarakteri bir çox amillərlə (inflyasiya, rəqabət, gömrük qanunvericiliyində dəyişikliklər, vergitutma və s.)) bağlıdır.

– əməliyyat riski texnoloji avadanlığın qəzaları və dayanması, qüsurların yaranması ilə nəticələnən texniki səhvlər səbəbindən investisiya itkiləri ehtimalı ilə bağlıdır;

– funksional risk maliyyə alətləri portfelinin formalaşmasında və idarə olunmasında yol verilmiş səhvlərlə əlaqədardır;

– seçmə riski investisiya növlərinin yanlış seçilməsi səbəbindən yaranır;

– kredit riski borcalanın və ya zaminin kredit üzrə faizləri ödəmək öhdəliyini yerinə yetirə bilməməsi səbəbindən yaranır (buraya bank (birbaşa) kredit riski, depozit riski, kreditin ödənilməməsi riski daxildir);

– tikinti riski layihə smetasında səhvlər və ya iştirakçıların iflası ilə əlaqədardır;

– məsrəflərin artıqlaması riski maya dəyəri layihəsinin həyata keçirilməsi üçün ilkin planda dəyişiklik nəticəsində yaranır (bu məqsədlər üçün gözlənilməz xərclər nəzərdə tutulur),

– istehsal riski müəssisənin fəaliyyəti ilə bağlıdır və yeni avadanlıq və texnologiyanın istifadəsi nəticəsində mümkündür (kreditorlar risklərin əksəriyyətini, o cümlədən hesablana bilən və idarə oluna bilən riskləri öz üzərinə götürürlər),

– maliyyə riski xərclərin artması və layihələrin gəlirliliyinin azalması, dividendlərin və əlavə borcların azalması ilə əlaqədardır;

– həyata keçirilmə riski bazarın səhv qiymətləndirilməsi (həcmi, segmentasiyası), məhsulların köhnəlməsi və ya onun istehlak xüsusiyyətlərinə uyğunsuzluğun nəticəsi ola bilər [3].

Riskin dərinədən başa düşülməsi və onun keyfiyyətə qiymətləndirilməsi üçün innovativ layihələrin investisiya risklərinin vəziyyəti, miqyası, riskli qərarların qəbul edilmə vaxtı, məqbulluğu, aspektləri və digər xüsusiyyətlərə görə ümumi təsnifatını aydınlaşdırmaq vacibdir.

İnvestisiyadan əvvəl tədqiqatlar mərhələsində olan yenilikçi bir layihəni təhlil edərkən, risk faktorlarını nəzərə almaq, mümkün qədər çox riski müəyyən etmək və onları minimuma endirməyə çalışmaq lazımdır.

Risklərin idarə edilməsi sistemini təhlil edərkən əsas metodoloji vasitə kimi sistemli yanaşmadan istifadə etmək məqsədəuyğundur ki, bu da tək-cə təşkilata deyil, həm də onun ətraf mühitinə diqqət yetirən kompleks yanaşmadır. Bu yanaşmanın mərkəzi konsepsiyası müxtəlif elementlər birləşdirildikdə hər birində ayrı-ayrılıqda çatışmayan yeni keyfiyyət əldə etməsinin mahiyyətini əks etdirən “sistem” anlayışıdır. Yeni keyfiyyət sistemin hər bir elementinin xassələrinin bütün digər elementlərə ötürülməsini həyata keçirən sistemdə əlaqələrin olması səbəbindən yaranır. Belə birləşmələr inteqral və ya sistem adlanır [4].

Risk idarəetmə sisteminin xarici amilləri bunlardır:

– risklərin idarə edilməsi sahəsində normativ baza (standartlar, metodlar, tövsiyələr, mühasibat uçotu standartları və s.),

– makroiqtisadi amillər,

– risklərin idarə edilməsində xarici təcrübə.

Xarici mühitin ən xarakterik xüsusiyyətləri bunlardır:

- a) dinamizm
- b) müxtəliflik,
- c) inteqrasiya.

Bizim nöqtəyi-nəzərimizdən yalnız risklərin təhlili optimal risk idarəetmə sistemini inkişaf etdirməyə imkan verir.

Bununla əlaqədar olaraq, risk analizinin ardıcılığına aşağıdakı addımlar daxildir:

1) Risk səviyyəsinə təsir edən obyektiv, subyektiv, asılı və müstəqil amillər toplusunun müəyyən edilməsi;

2) Bu göstəricilərin əhəmiyyətlik dərəcəsinin müəyyən edilməsi;

3) Xarici vəziyyətdən asılı olaraq riskin məqbul (məhdud) səviyyəsinin təyin edilməsi;

4) İnnovativ layihə çərçivəsində müəyyən ərazidə həyata keçirilən fərdi ənənəvi və qeyri-ənənəvi həllərin risk təhlili;

5) konkret innovativ layihə üçün konkret riskin (və ya bir-biri ilə əlaqəli risklər qrupunun) optimallaşdırılması üçün təkliflərin və tədbirlərin formalaşdırılması;

6) Risk səviyyəsinin optimallaşdırılması üçün görülən tədbirlərin potensial və faktiki effektivliyinin təhlili.

İnnovativ layihələrin seçilməsi prosesinə təsir edən xarici və daxili mühitin keyfiyyət və kəmiyyət amillərinin öyrənilməsi, eləcə də risklərin öyrənilməsi strateji innovasiyaların idarə edilməsi üzrə idarəetmə qərarlarının qəbulu prosesinin aşağıdakı sxemini işləyib hazırlamağa imkan verdi. Beləliklə, innovasiyaların inkişafının əsasını aşağıdakılara yönəlmiş innovativ strategiya təşkil edir:

– elmi tədqiqat və təcrübə-konstruktor işlərinin nəticələrinin və ya digər elmi-texniki nailiyyətlərin bazarda satılan texnoloji cəhətdən yeni və ya təkmilləşdirilmiş məhsul - xidmətlərə çevrilməsi ilə bağlı innovativ layihələrin həyata keçirilməsinə;

– bilavasitə yeni və ya təkmilləşdirilmiş texnoloji proseslərə (xidmətlərin istehsal-köçürülmə üsulları).

İnnovasiyaya dövlət dəstəyinin əsas formaları kimi aşağıdakı alətlərdən istifadə edilməlidir:

a) birbaşa maliyyələşdirmə;

b) ayrı-ayrı ixtiraçılara və kiçik innovativ müəssisələrə pulsuz bank kreditlərinin verilməsi;

c) müəssisənin maliyyələşdirilməsi.

Maliyyələşdirmə mexanizmi baxımından innovasiyaların inkişafı üçün stimullardan istifadə etmək məqsədəuyğundur, o cümlədən:

– ayrı-ayrı ixtiraçılar üçün dövlət patent rüsumlarının azaldılması;

– resursa qənaət edən texnologiyalar üçün patent haqlarının ödənilməsinin təxirə salınması;

– avadanlıqların sürətləndirilmiş köhnəlməsi;

– texnopolislər, texnoparklar, elmi klasterlər şəbəkəsinin yaradılması və s.

Öz növbəsində, maliyyələşdirmə alətləri və onların innovativ layihələrdə həyata keçirilməsi mexanizmi bir-biri ilə əlaqəlidir.

Ədəbiyyat:

1. Саркисянц А., “Арт-рынок и его инвестиционный потенциал”? Вопросы экономики, 2010, № 7
2. Левкина Н.Н., “Современные методы оценки эффективности инвестиций в объекты

- интеллектуальной собственности”, Экономический анализ: теория и практика, № 16, 2009
3. Хрусталеv Е.Ю., Стрельникова И.А., “Методология качественного управления инвестиционными рисками на промышленных предприятиях”, Экономический анализ: теория и практика, №4, 2011
4. Хореи А.И., “Оценка эффективности инвестиционных проектов: к вопросу о критериях и показателях эффективности инвестиций”, Российское предпринимательство, №4, Вып.1, 2009
5. Официальный сайт Федеральной службы государственной статистики России (Росстат)
URL: <http://www.gks.ru>.

УПРАВЛЕНИЕ РИСКАМИ В ИННОВАЦИОННЫХ ИНВЕСТИЦИЯХ ИНВЕСТИЦИОННЫХ ПРОЕКТОВ

О.И.Байрамов

Азербайджанский Технологический Университет

bayramovoqtay25@gmail.com

В статье рассмотрены проблемы, связанные с риск-менеджментом инновационных проектов. Выявлены факторы, влияющие на неопределенность хозяйственных решений, проанализированы последствия реализации рискованных ситуаций, дана квалификация рисков в инновационной сфере, установлены тенденции конструктивного развития рискованных ситуаций, разработана модель согласования инновационно-инвестиционного процесса.

RISK MANAGEMENT IN INNOVATIVE INVESTMENT INVESTMENT PROJECTS

O.I.Bayramov

Azerbaijan University of Technology

bayramovoqtay25@gmail.com

The article deals with the problems associated with the risk management of innovative projects. The factors influencing the uncertainty of economic decisions are identified, the consequences of the implementation of risk situations are analyzed, the qualification of risks in the innovation sphere is given, the trends in the constructive development of risk situations are established, and a model for coordinating the innovation-investment process is developed.



İSTEHSAL MƏSRƏFLƏRİNİN UÇOT VƏ HESABATDA ƏKS ETDİRİLMƏSİ METODİKASI

V.E.Bayramov

Azərbaycan Texnologiya Universiteti

vusal.bayramov.1990@list.ru

İdarəetmə sisteminin, istehsal mexanizminin yenidən qurulması və təkmilləşdirilməsi uçot və hesabatın yenidən qurulması ilə sıx əlaqədardır. İstehsal məsrəflərinin uçotu müəssisənin maliyyə-təsərrüfat fəaliyyəti və mühasibat uçotunun əsas mərkəzi hissəsini təşkil edir. Çünki maliyyə nəticələrinə təsir edən ən mühüm amillərdən biri olan məhsulun (işin, xidmətin) maya dəyəri bu mərhələdə formalaşır. Ona görə də uçotun bu sahədə səmərəli təşkili və aparılması mühüm əhəmiyyət kəsb edir. Odur ki, bazar iqtisadiyyatına keçidlə əlaqədar olaraq uçotun digər sahələri kimi istehsal məsrəflərinin uçotunun da yenidən qurulması məqsədə uyğundur.

Tədqiqatın aktualığı: İdarəetmə informasiya sisteminin, istehsal prosesinin, uçot və hesabatın yenidən qurulması ilə material ehtiyatlarının itkisinin, qeyri-məhsuldar məsrəflərin yüksək səviyyədə olmasının qarşısının alınmasıdır. Əgər bunların qarşısı alınmazsa istehsal olunan məhsulların, yerinə yetirilən iş və xidmətlərin maya dəyərinin artmasına, mənfəət məbləğinin azalmasına səbəb olar.

Materiallar və müzakirələr.

Məlumdur ki, istehsal məsrəflərinin uçotu bütövlükdə mühasibat uçotunun mərkəzi həlqəsini təşkil edir. İstehsalat məsrəflərinin uçotu məhsula aid olan bütün gəlir və məsrəflərin hesablanması ilə başlayır. Gəlir və xərclər müəyyən edildikdən sonra onların məbləğləri statistik cədvəldə əks olunur. Bu mərhələdə bütün məhsul və xidmətlər üzrə birbaşa və dolaylı xərclər uçota alınaraq qeyd olunur.

İstehsalat məsrəflərinin uçotunun əsas məqsədi idarəetmə uçotunda istifadə ediləcək əsas məlumatların hazırlanmasıdır. Bu məlumatlara istehsal olunan məhsulların dəyəri, göstərilən xidmətlərin dəyəri, gəlirlərin toplanması, məsrəflər nəzərə alınmaqla optimal satış qiyməti, məhsul istehsalı üçün mal-materialın dəyəri; gələcək dövrün xərcləri; büdcəyə nəzarət etmək üçün faktiki və proqnozlaşdırılan məsrəflərin müqayisəsi daxildir [2, səh.25].

İstehsal məsrəflərinə istehsalın artması və azalması təsir edir. İstehsalın həcmi artdıqda bu özünü məhsulun qiymətində, istehsala çəkilən xərclərdə və digər hallarda göstərir. Burada ən vacib məsələlərdən biri istehsalın həcmnin artması zamanı digər amillərin tempini qoruyub saxlamaqdır. Bəzən olur ki, istehsalın həcmnin artmasına nail olunsa da digər tərəfdən itkilərlə qarşılaşırıq. Bu itkilər də özünü maya dəyərinə çəkilən xərclərin artımında, nəqliyyat xərclərində, məhsulun keyfiyyətində və s. özünü göstərir.

Maya dəyərinin idarə edilməsində istehsala çəkilən məsrəflərin uçotu və məhsulun maya dəyəri kalkulyasiyasının xüsusi rolu vardır. Bunu belə izah etmək olar ki, istehsala çəkilən faktiki xərclərin, onların əsasında maya dəyərinin hesablanması, təhlilin aparılması və xərclərə nəzarətin başlıca informasiya mənbəyi uçotdur.

İstehsal maya dəyəri müəyyən miqdarda məhsul istehsalı üçün tələb olunan ümumi pul məbləğinə aiddir.

İstehsal xərclərinə daxil olan əsas elementlər aşağıdakılardır:

1. Xam məşinlərin alınması;
2. Bitki və texnikanın quraşdırılması;
3. Əmək haqqı;
4. Bina kirayəsi;
5. Kapitala olan maraqlar;
6. Bina və məşinlərin köhnəlməsi və yırtılması;
7. Reklam xərcləri;
8. Vergilərin ödənilməsi;
9. Sığorta haqları [4, səh.212].

Firmanın özünə məxsus istehsal amilinin hesablanmış dəyəri istehsal dəyərinə əlavə

olunur. İstehsal dəyərində sahibkarın normal qazancı da daxildir.

İstehsal maya dəyərini hesablamaq üçün istifadə edilən ümumi düstur:

Bir maddə üçün istehsal dəyəri = Sabit maya dəyəri (FC) + Dəyişən maya dəyəri (VC) /
istehsal olunan vahidlərin sayı.

İstehsal maya dəyərinin hesablanması əsas addımlar bunlardır:

1. Sabit dəyəri müəyyənədir. Bunlar istehsal olunan məhsulların sayına görə dəyişməyən xərclərdir. Buraya tikinti üçün ödənilən kirayə haqqı, işçilərin maaşları və kommunal xərclər daxildir.

2. Dəyişən xərcləri təxmin edin. Bunlar istehsal miqdarının dəyişməsi ilə dəyişən xərclərdir. Məsələn, bir tort hazırlayırsınızsa, dəyişkən xərclərin bir hissəsi un, yumurta və şəkər olacaqdır.

3. Dəyişən xərclərə sabit xərcləri əlavə edin və bu sayı bir maddə üçün istehsal dəyərində çatan istehsal olunan məhsulların sayına bölün.

Tədqiqatın nəticələri: Aparılmış tədqiqat nəticələrinə müvafiq olaraq demək olar ki, istehsal məsrəfləri məhsulun maya dəyərinin formalaşmasında mühüm rol oynayır. Bu məsrəflər mühasibat uçotunda müəyyən əlamətlər üzrə qruplaşdırılır. Burada qruplaşdırma üsulu və istehsal məsrəflərinin uçotu müəssisənin fəaliyyət xüsusiyyətlərindən (istehsal texnologiyası, uçot metodu, təşkilatı quruluş və s.) asılıdır. İstehsal məsrəflərinin uçotunun düzgün təşkil olunmasını təmin etmək üçün müəssisənin istehsal etdiyi məhsulların çeşidinin, yəni əlamətlərə görə qruplaşdırılmasının müəyyən olunması çox vacib məsələdir. İstehsal məsrəfləri əsasən tərkibi və təyinatı, iqtisadi cəhətdən oxşarlığı, istehsalın həcmindən asılılığı və s. əlamətlərə görə qruplaşdırılır. Aparılan tədqiqat işi aşağıdakı təklifləri irəli sürməyə imkan verir:

1. Müəssisələrdə zay məhsul istehsalının qarşısını almaq;
2. İdarəetmə fəaliyyətini səmərəli təşkil etmək;
3. Məlumatların etibarlılığının təmin edilməsi;
4. Uçotun təşkil olunmasında ən operativ üsul və metodlardan istifadə etmək;
5. İstehsal məsrəflərinə aid olmayan xərclərin müəssisənin sərəncamında qalan mənfəət hesabına aid edilməsi;
6. Məsrəflərin səmərəliliyinin təşkil olunması elmi cəhətdən əsaslandırılmalıdır.

Ədəbiyyat:

1. Abbasov Q.Ə., Səbzəliyev S.M., Daşdəmirov Ə.M., Quliyev V.M., Sadıqov Ə.A. “Mühasibat (maliyyə) uçotu”, Dərslik, Bakı, 2003, 580 s
2. Mühasibat uçotunun hesablar planı və onun tətbiqinə dair təlimat, “Kapital Audit Ltd”, Bakı, 2007, 46 s
3. Fisher C., Researching and writing a dissertation for business students, 1st Edition, “Harlow: Prentice Hall”, 2004, 288 p
4. Rzayev Q., “Mühasibat uçotu və audit”, Dərslik, Bakı, 2006, 388 s
5. Камышанов П.И., Камышанов А.П., “Бухгалтерский финансовый учет”, Omega-Л, 2005, 656 с
6. <https://www.accountingcoach.com>

МЕТОДЫ ОТРАЖЕНИЯ ПРОИЗВОДСТВЕННЫХ ЗАТРАТ В УЧЕТЕ И ОТЧЕТНОСТИ

В.Э.Байрамов

Азербайджанский Технологический Университет

vusal.bayramov.1990@list.ru

Хотя в последние годы было проведено много исследований по учету и анализу

производственных затрат, все еще существуют проблемы, которые необходимо решить. Недостатки в распределении при расчете издержки производства оказывают существенное неблагоприятное влияние на финансовое положение предприятия.

Реконструкция и совершенствование системы управления и производственного механизма тесно связаны с реструктуризацией бухгалтерского учета и отчетности. Учет себестоимости продукции является ключевой частью финансово-хозяйственной деятельности и учета на предприятии. Потому что на этом этапе формируется стоимость продукта (работы, услуги), который является одним из важнейших факторов, влияющих на финансовые результаты. Поэтому эффективная организация и ведение бухгалтерского учета в этой области имеет большое значение. Поэтому в связи с переходом к рыночной экономике целесообразно также реструктурировать издержки производства, как и другие области бухгалтерского учета.

Ключевые слова: Бухгалтерский учет, производственные затраты, система управления, рыночная экономика, расчеты, инвестор, кредитор, производственный процесс, система учета доходов и результатов, технология производства, товар

METHODS FOR REFLECTING PRODUCTION COSTS IN ACCOUNTING AND REPORTING

V.E.Bayramov

Azerbaijan University of Technology

vusal.bayramov.1990@list.ru

In recent years there has been a lot of research on the recording and analysis of production costs in recent years, there are still problems to be solved. Disadvantages and deficiencies in the distribution of costs during production costs have a material adverse effect on the financial position of the enterprise.

Reconstruction and improvement of the management system and production mechanism are closely linked to the accounting and reporting restructuring. Accounting for production costs is a key part of the financial and economic activities and accounting of the enterprise. Because at this stage, the cost of a product (job, service), which is one of the most important factors affecting financial results, is formed. Therefore, effective organization and maintenance of accounting in this area is of great importance. Therefore, in connection with the transition to a market economy, it is also appropriate to restructure production costs as other areas of accounting.

Key Words: Accounting, Production Costs, Management System, Market Economics, Calculations, Investor, Creditor, Manufacturing Process, Accounting System, Income and Outcomes, Production Technology, Commodity.



İNFRASTRUKTUR İNKİŞAF VƏ İQTİSADİ ŞAXƏLƏNDİRMƏ PROSESLƏRİ ARASINDA QARŞILIQLI ƏLAQƏLƏR

F.Hüseynova

**Emal Sənayesi Üzrə Bakı Dövlət Peşə Təhsil Mərkəzi-iqtisadçı
Azərbaycan Dövlət Neft və Sənaye Universiteti**

huseynovafatim62@gmail.com

Müasir bazar iqtisadiyyatı şəraitində müəssisə üzrə həm istehsal, həm də sosial infrastrukturun inkişaf etdirilməsi çox vacib əhəmiyyət daşıyır. Hər iki növün paralel inkişafı yüksəlişi şərtləndirən amillərdəndir. İnfrastrukturun qarşılıqlı inkişafı müəssisələrdən sənaye üzrə iqtisadi şaxələndirməyə keçidi motivasiya edir. Beləki, müxtəlif təcrübələr məhz fərqli sənayelərdə əldə edilə bilər. İqtisadi şaxələndirmə həyata keçirən müəssisədə infrastrukturun inkişafının hər tərəfli perspektivləri açılmış olur. Müxtəlif sənaye sahələrində infrastruktur əsas istehsalın xarakterindən irəli gələn özünəməxsus xüsusiyyətlərə malikdir. Bu səbəbdəndir ki, iqtisadi şaxələndirmənin səmərəliliyinin öyrənilməsi vacib göstəricilərdəndir.

Müəssisənin fəaliyyətinin nəticəsi materialların, blankların, alətlərin, avadanlıqların, enerjinin, yanacaqların sazlanmasının, avadanlıqların lazımi vəziyyətdə saxlanılmasının və s. infrastrukturun və ya istehsalın saxlanılmasının fasiləsiz aparılmasından daha çox asılıdır [6]. Sənaye infrastrukturunu əsas istehsal xidmət göstərən bölmələr, habelə kollektiv üçün sosial xidmətlərdir. Buna uyğun olaraq sənayenin istehsal və qeyri-istehsal infrastrukturunu fərqləndirilir [6]. İstehsal infrastrukturunu istehsal prosesinin düzgün və səmərəli işləməsinə təmin etmək məqsədi daşıyır. İnfrastrukturun təkmilləşdirilməsi müəssisənin fəaliyyətini yaxşılaşdıran amillərdən biridir. İnfrastrukturun təkmilləşdirilməsi bu struktura təsir edən şərait və amillər nəzərə alınmaqla həyata keçirilməlidir. Bu amilləri bir neçə qrupa bölmək olar: 1) Sənaye infrastruktur amilləri - sənayenin ixtisaslaşmasının genişliyi, sənaye elminin və layihələndirmə işinin inkişaf səviyyəsi, sənayedə təchizat və marketinqin təşkilinin xüsusiyyətləri, sənayenin digər sahələrin xidmətləri ilə təmin edilməsi; 2) Regional infrastruktur amillər - müxtəlif kommunikasiyalarla müəssisənin təhlükəsizliyinin müəyyən edilməsi qaz və su kəmərləri, magistral yollar, kommunikasiyalar və s.; 3) Ümumi infrastruktur amillər - müəssisənin strukturunun mürəkkəbliyini və tamlığını müəyyən edir. Bunlara aşağıdakılar daxildir: iqtisadiyyatın sahələrinin tərkibi, onlar arasındakı əlaqə, onların diferensiallaşma dərəcəsi, məhsuldarlığın gözlənilən artım templəri, xarici ticarət əlaqələri və s. 4) Buraxılış məhsul üzrə infrastruktur - buraxılış məhsulunun nomenklaturası, onun konstruktiv xüsusiyyətləri, istifadə olunan materiallar, preparatların qəbulu və emalı üsulları; dizaynın sadəliyi və məhsulun istehsal qabiliyyəti; məhsulun keyfiyyətinə tələblərin səviyyəsi; istehsalın növü, onun ixtisaslaşma və kooperasiya səviyyəsi; avadanlıqların və texnoloji avadanlıqların tərkibi və s. 5) Avadanlıqlara texniki xidmətin, cari təmirin və alətlərin işinin mərkəzləşdirilmiş və ya mərkəzləşdirilməmiş təşkili; 6) İstehsalın tez və böyük itkilər olmadan dəyişdirilmiş məhsul çeşidində yeni məhsullar istehsal etmək üçün yenidən təşkil edilməsi qabiliyyəti; 7) Xarici infrastruktur amilləri, bu amillərin təsiri altında infrastrukturun təşkili istehsalın artımının həcmi və sürətini, yeni məhsulların hazırlanmasını, keyfiyyətinin yaxşılaşdırılmasını və s. özündə birləşdirir [2, s.123-126].

İnfrastruktura təsir edən əhəmiyyətli sayda amillər sırasında müəssisənin daxili xüsusiyyətləri də vardır. Onların arasında adətən fərqləndirilir: binaların, tikililərin, istifadə olunan avadanlıqların, torpaq, xammal və materialların xüsusiyyətləri; məhsulun xarakteri və onun istehsal üsulları; istehsalın həcmi və onun əmək intensivliyi; ixtisaslaşma və kooperasiyanın inkişaf dərəcəsi; daşımanın təşkilinin imkanları və xüsusiyyətləri; onların idarə olunmasını ən yüksək səmərəliliklə təmin edən vahidlərin optimal ölçüsü; qəbul edilmiş işçi qüvvəsinin xüsusiyyətləri; informasiya sistemlərinin inkişaf dərəcəsi və s. Sənayenin infrastrukturunun təkmilləşdirilməsinə mane olan amillərə daxildir: istehsalın təşkilində çevikliyin olmaması; dəstək və texniki xidmət bölmələrinin qeyri-kafi gücü; yeniliklərə qarşı müqavimət; kadrların aşağı ixtisas səviyyəsi; aşağı səviyyədə təşkilatlanma, planlaşdırma, idarəetmə və s. Müəssisələrin bazar şəraitinə keçidi ilə müəssisənin istehsal-təsərrüfat fəaliyyətinin kommersiya səmərəliliyini,

istehsalın ritmini, maya dəyərinin azaldılmasını təmin edən amillərin əhəmiyyəti artmışdır [4, s.15]. Son illərdə müəssisələrin çətin maliyyə vəziyyəti ilə əlaqədar olaraq, əhəmiyyətli bir hissəsi, daha doğrusu, qeyri-istehsal infrastrukturunun bəzi xidmətləri fəaliyyətini dayandırır. Hadisələrin belə inkişafı, bir qayda olaraq, müəssisələrin işçilərinə sosial xidmətin vəziyyətini pisləşdirir [5, s.103]. Bu şaxələndirmənin mürəkkəb xüsusiyyətlərindən ən əsasıdır.

Ədəbiyyat:

1. Qasımlı V., “İqtisadi modernizasiya”, Bakı, 2014
2. Бабук И.М., “Экономика предприятия” учебное пособие, Минск, Информационно-вычислительный центр Министерства финансов, 2014, 326 с
3. Виноградова М.В., “Организация и планирование деятельности предприятия сферы сервиса”. учеб. Пособие. 4-е изд. перераб. и доп. М. Дашков и К, 2013, 464 с
4. Гринцевич Л.В., “Экономика промышленного предприятия”, учебно-методическое пособие, Минск, Элайда, 2012, 254 с
5. Елизаров Ю.Ф., “Экономика организаций (предприятий)”, Учебник, Москва, Экзамен, 2012, 495 с
6. Шепеленко Г.И., “Экономика, организация и планирование производства предприятия”, Учебник, 5-е изд. доп. и переработанное, Москва, Ростов-на-Дону. изд. центр «МарТ», 2014

ВЗАИМОДЕЙСТВИЕ МЕЖДУ РАЗВИТИЕМ ИНФРАСТРУКТУРЫ И ПРОЦЕССАМИ ЭКОНОМИЧЕСКОЙ ДИВЕРСИФИКАЦИИ

Ф. Гусейнова

Азербайджанский Государственный Университет Нефти и Промышленности

huseynovafatim62@gmail.com

В условиях современной рыночной экономики очень важно развитие как производственной, так и социальной инфраструктуры предприятия. Параллельное развитие обоих типов является одним из факторов, определяющих подъем. Взаимное развитие инфраструктуры мотивирует переход от предприятий к диверсификации экономики по отраслям. Инфраструктура в различных отраслях промышленности имеет свои особенности, вытекающие из характера основного производства. По этой причине изучение эффективности экономической диверсификации является одним из важных показателей.

INTERACTIONS BETWEEN INFRASTRUCTURAL DEVELOPMENT AND ECONOMIC DIVERSIFICATION PROCESSES

F. Huseynova

Azerbaijan State Oil and Industry University

huseynovafatim62@gmail.com

In the conditions of the modern market economy, the development of both production and social infrastructure of the enterprise is very important. The parallel development of both types is one of the factors determining the rise. The mutual development of infrastructure motivates the transition from enterprises to economic diversification by industry. The infrastructure in various industries has its own characteristics arising from the nature of the main production. For this reason, the study of the efficiency of economic diversification is one of the important indicators.



İNNOVASIYALI İQTİSADI FƏALİYYƏTİN VƏ İDARƏETMƏNİN PRİNSİPLƏRİNƏ DAİR

R.Ə. Balayev

Azərbaycan Dövlət İqtisad Universiteti

r.balayev@gmail.com

F.M. İbrahimov

Sosial-iqtisadi və Ekoloji Tədqiqatlar Mərkəzi

fuadibrahim@mail.ru

İqtisadi fəaliyyətdə innovasiya amilinin yeri və rolu innovasiyalı inkişafın prinsiplərinə münasibətlə, onun detallaşdırma və əsaslandırma səviyyəsi ilə əlaqədardır. İnnovasiyalı proseslərin müxtəlif mərhələlərində innovasiyalı inkişafın prinsipləri fərqli formada təzahür edir. Prinsiplər mahiyyət etibararı ilə icra prosesinin əksər iştirakçılarının iradəsindən birbaşa asılı olmaya bilər. Bununla belə, təcrübədə innovasiyalı fəaliyyəti tənzimləyən (idarə edən) subyektlərin hər birinin, bu və ya digər prinsipə münasibətdə öz mövqeyinin olması da nadir hal deyildir. Prinsipə münasibətdə subyektivlik yaradan belə meyillər, təcrübədən göründüyü kimi, innovasiyalı fəaliyyət addımlarının tipikləşdirildiyi və imkan daxilində standartlardan istifadəyə üstünlük verildiyi şəraitdə tədricən zəifləyə bilər. Məsələ ondadır ki, innovasiyanın əsasında duran ideyanın maddiləşməsi, o cümlədən, məhsul innovasiyasının ilkin nümunələrinin yaradılması istehsal standartlarından, bu və ya digər dərəcədə istifadə zərurətini şərtləndirir.

İnnovasiyalı inkişafın hər bir mərhələsində risklər və gözlənilən nəticələr, haqqında danışılan prinsiplərin formalaşması və reallaşdırılması mühitinə əhəmiyyətli təsir göstərir. İnnovasiyalı inkişafın prinsipləri və onların bu və ya digər fəaliyyət sahəsində təzahür formaları davamlı olaraq tədqiqat predmeti olaraq araşdırılmaqla, elmi varislik bu və ya digər dərəcədə özünü göstərir. İnnovasiyalı iqtisadiyyat nəzəriyyəsinin görkəmli nümayəndəsi Piter F.Drukerin əsərləri [1] innovasiyalı inkişafın prinsiplərinə münasibət bildiren əksər tədqiqatçıların diqqətini cəlb edir. Haqqında danışılan görkəmli tədqiqatçı və tanınmış menecer innovasiyalı inkişaf prinsipləri kimi aşağıdakıları təqdim edir: “imkanlar baxımından innovasiya mənbələri təhlil edilməlidir; müştərinin tələbatı, arzusu və gözləntiləri müəyyən olunmalıdır; innovasiyalar sadə və məqsədemüvafiq olmalıdır; innovasiyalar kiçik məqsəddən başlamalıdır; innovasiyalar liderliyə yönəlməlidir” [2]. İnnovasiyaların yayılması və mənimsənilməsi baxımından sadəlik, müştəriyönümlük və liderliyin motivləşdirməsi kimi prinsiplərinə üstünlük verilməsi təcrübədə, heç də həmişə özünü doğruldan yanaşma hesab edilmir. Mütəxəssislərin fikrincə innovasiya və investisiya fəallığı yüksək olduğu halda, haqqında danışılan prinsiplər iqtisadi cəhətdən cəlbediciliyi ilə fərqlənir.

İnnovasiyalı fəaliyyətdən gözləntilər, ilkin yanaşmada real görünən imkanlarla və reallıqla şərtlənməlidir. Bu halda imkanların ehtimallı xarakterinin özünəməxsusluğu, bir çox amillərlə yanaşı, o cümlədən kreativliyin yaratdığı qeyri-müəyyənlik və reallığın ekstrapolyasiyasından gələn mühafizəkarlıq arasında nisbətlə də şərtlənir. Başqa sözlə, aşağıdakı mənbədə göstərildiyi kimi “innovasiyalar çox da iddialı olmamalıdır. O reallığa uyğun və konkret olmalıdır” [3]. Qeyd olunan məqamlar, innovasiyalı inkişaf nəzəriyyəsinin klassiklər tərəfindən formalaşdırılmış təməl prinsiplərinə uyğundur [4].

İnnovasiyalı inkişafın idarə edilməsi prinsiplərinə metodoloji yanaşmaların araşdırıldığı mənbələrdə innovativ modernləşdirmənin zəruriliyini şərtləndirən amillərə münasibət maraqlıdır. Bu baxımdan, aşağıdakı mövqe ilə razılaşmaq olar ki, “bu gün maliyyə resursları çatışmazlığı, stoxastikliyi və heterojenliyi olan əksər sosial-iqtisadi sistemlərin innovativ və struktur modernləşdirilməsinə ciddi ehtiyacı vardır”[5]. Konkret halda, iqtisadi sistemlərin innovasiyalı inkişafı baxımından maliyyə çatışmazlığı amilinin stoxastiklik və heterogenlik kimi mühityaradan amillərlə bir sıraya qoyulması fikri ilə, zənnimizcə yalnız müəyyən qeyd-şərtlərlə razılaşmaq olar.

İnnovasiyalı fəaliyyətin başlanğıc mərhələlərindən biri kimi planlaşdırılma mərhələsində əsas götürülən prinsiplərə aşağıdakılar aid edilir: “yeniliklərin planlaşdırılmasının perspektivli olması prinsipi, planlaşdırmanın proqram-məqsədlilliyi prinsipi, yeniliklərin planlaşdırılmasının fasiləsizliyi prinsipi, planlaşdırılmanın kompleksliyi prinsipi” [6]. İnnovasiyaların planlaşdırılması

proqnozlara əsaslanır ki, bu da onun perspektivliliyini qiymətləndirməyə imkan verir. Elmi innovasiyaların planlaşdırılmasında sahədaxili və sahələrarası əlaqələrin rolu artdıqca proqram-məqsədli yanaşmadan istifadəyə ehtiyac da nəzərə çarpacaq dərəcədə artır. Bu isə planlaşdırmanın proqram – məqsədli prinsipinin norma və tələblərini aktuallaşdırır.

Innovasiyaların bazar yönümlüyünün təmin edilməsi onun daim dəyişən konyunktura uyğunlaşmasını, o cümlədən planlaşdırmanın fasiləsizliyini tələb edir. İnnovasiyalı fəaliyyət sifarişçilərinin tələblərinin dəyişməsi və bu kimi bir sıra digər amillər də həmin prinsipə riayət olunması zərurətini şərtləndirir. İnnovasiyalı işləmələrin səmərəliliyinə münasibət bildirmək üçün sosial - iqtisadi, texnoloji, ekoloji və digər xarakterli nəticələri kompleks surətdə qiymətləndirilməlidir [7]. İnnovasiyalı inkişafın planlaşdırılan göstəricilərinin seçimi zamanı planlaşdırmanın kompleksliyi prinsipinə riayət edilməlidir. Rəqəmsallaşmanın intensivləşdiyi hazırkı dövrdə planlaşdırmanın kompleksliyinin təmin olunması baxımından innovasiyalı fəaliyyətin elmtutumluğunun əsas xarakteristikalarının nəzərə alınması məsələləri xüsusi aktualıq kəsb edir. Elmi dövriyyədə haqqında danışılan meylin əsasında rəqəmsal mühitin “digər mühitləri riyazi qanunlar əsasında modelləşdirmək üçün istifadə edilən məntiqi obyektlərin fəaliyyət mühiti” kimi qəbul edilməsi durur [8]. Başqa sözlə, rəqəmsal mühit imkanları innovasiyalı inkişafın planlaşdırılmasının kompleksliyi halında elmi innovasiyaların maddələşməsi proseslərinə rəvac verə bilər. İnnovasiya menecmentinin prinsiplərinə müvafiq mənbələrdə aşağıdakılar aid edilir: “diqqətin gələcək istehlakçılara verilməsi; innovasiyada liderlik; işçilərlə qarşılıqlı tərəfdaşlıq münasibətləri; sistemli yanaşma; yeniliklərin davamlı olması; reallaşmamış imkanların axtarılması və s.” [9-11]. İnnovasiyaların təşviqinin insan amili ilə bağlı, bu və ya digər dərəcədə formalaşmış prinsipləri də, hazırkı dövrdə tədqiqatçıların diqqət mərkəzindədir. Həmin prinsiplər qismində aşağıdakılar təqdim olunur: innovasiyalar insanların ideyanı probleme çevirdiyi andan başlayır; innovasiyaların da sistemə ehtiyacı var; güclü həvəs enerji, ağır iş tərkib hissəsidir (bu prinsip, ideyalara güclü həvəsin, daim böyük çətinliklərlə müşayiət olunduğunu ifadə edir); birgə yerləşmə daha səmərəli mübadiləni təşviq edir; fərqlərdən (müxtəlifliklərdən) vaxtında yararlanmaq lazımdır [10]. İnnovasiyalı inkişaf prinsipləri çoxfunksiyalı fəaliyyətlərin - planlaşdırma, idarəetmə, təşviq, istehsal (xidmət), regionallaşdırma, rəqəmsallaşma və digər bu kimi bir sıra fəaliyyətlərin kəsişməsində formalaşır. Sadalanan fəaliyyətlərin əsaslı yenilənməsi və innovasiyalı modernləşdirilməsi halında innovasiyalı inkişaf prinsipləri fərqli təzahür formalarına malik ola bilər.

Ədəbiyyat:

1. Peter F. Drucker, Innovation and Entrepreneurship Paperback, Publisher: Harper Business; Reprint edition – May 9, 2006, 288 p
2. Robert W. Swaim, Ph.D., (2021). Principles of Innovation: Getting Rid of Yesterday. <https://www.corporatelearningnetwork.com/d-e-i-b/articles/principles-of-innovation-getting-rid-of-yesterday>
3. Veland Ramadani. Shqipe Gerguri (2010) Innovation: Principles and Strategies. Published online in Wiley Online Library. (wileyonlinelibrary.com) pp.101-110. DOI:10.1002/jsc.888
4. Шумпетер Й., Теория инновационной экономики. Москва, «Эксмо», 2007, 854 с
5. Geraskina I. N., Zagrebelnyi A. N. Methodological principles of innovative development of economic systems. DEFIN-2021: IV International Scientific and Practical Conference March 2021 Article No.16. Pages 1-5 <https://doi.org/10.1145/3487757.3490852>. Online:13 February 2022, Publication History
6. Сущность и принципы планирования инноваций. <https://econ.wikireading.Ru/21873>

7. Osman Yılmaz. Pinar Comez, (2020) Innovation: Principles and Practices. In book: Innovation: Principles and Practices (p.1 - 12), Publisher: Gazikitabevi
8. ГОСТ Р 52292-2004: Информационная технология. Электронный обмен информацией. Термины и определения// [https:// normative_referencedictionary.academic.ru](https://normative_referencedictionary.academic.ru)
9. Инновационный менеджмент. [https://www.e-xecutive.ru/wiki/ index.php](https://www.e-xecutive.ru/wiki/index.php)
10. Robert Rosenfeld (2006) Making the Invisible Visible: The Human Principles for Sustaining Innovation Paperback. Publisher : Xlibris, 256 p

ПРИНЦИПЫ ИННОВАЦИОННОЙ ЭКОНОМИЧЕСКОЙ ДЕЯТЕЛЬНОСТИ И УПРАВЛЕНИЯ

Р.А.Балаев

Азербайджанский Государственный Экономический Университет

r.balayev@gmail.com

Ф. М.Ибрагимов

Эксперт по экономическим вопросам общественного объединения Центр социально-экономических и экологических исследований

fuadibrahim@mail.ru

В статье рассматриваются принципы инновационной деятельности хозяйствующих субъектов, а также управление инновациями. Цель проведенного исследования - охарактеризовать условия и принципы формирования принципов инновационной экономической деятельности. Оригинальность и научная новизна исследования выражается в характеристике среды формирования принципов инновационной экономической деятельности и управления инновациями, в изучении принципов инновационной деятельности, планирования, стимулирования, цифровизации и управления инновациями в едином ракурсе.

PRINCIPLES OF INNOVATIVE ECONOMIC ACTIVITY AND MANAGEMENT

R.A.Balayev

Azerbaijan State Economic University

r.balayev@gmail.com

F.M.Ibrahimov

Expert on Economic Issues of a Public Association Center for Socio-economic and Environmental Research

fuadibrahim@mail.ru

The article deals with the principles of innovative activity of economic entities, as well as innovation management. The purpose of the study is to characterize the conditions and principles for the formation of the principles of innovative economic activity. The originality and scientific novelty of the research is expressed in the characterization of the environment for the formation of the principles of innovative economic activity and innovation management in the study of the principles of innovation, planning, stimulation, digitalization and innovation management in a single perspective.



AZƏRBAYCANDA ENERJİ BALANSININ DİVERSİFİKASIYA DƏRƏCƏSİNİN VƏ ENERJİ İXRACINA TƏLƏB RİSKİNİN İQTİSADI ARTIMA TƏSİRİ

G.Mehdiyeva

Azərbaycan Texnologiya Universiteti

gulsura@list.ru

Hər bir ölkə üçün enerji balansının diversifikasiyası, həmçinin enerji ixrac edən ölkələr

üçün enerji ixracına tələb riskinin aşağı səviyyədə olması vacibdir. Bu, hər şeydən əvvəl ölkənin enerji təhlükəsizliyinin təminatı üçün zəruridir. Digər tərəfdən, iqtisadi ədəbiyyatın müqayisəli təhlili deməyə əsas verir ki, enerji balansının diversifikasiyası və enerji ixracına tələb riski göstəriciləri həm də iqtisadi artıma müəyyən təsir göstərir. Belə təsirin kəmiyyətce qiymətləndirilməsi üçün biz öz tədqiqatımızda Azərbaycanın enerji balansının Herfindahl-Hirşman indeksi (HHI_t) və Şenon indeksi (SI_t) ilə hesablanmış konsentrasiya və ya diversifikasiya səviyyələrindən, həmçinin enerji ixracına tələb riski indeksindən ($REED_t$) istifadə etmişik. Alınan nəticələr 1-ci cədvəldə verilmişdir. Nəticələr göstərir ki, Herfindahl-Hirşman indeksi (HHI_t) və Şenon indeksi (SI_t) ilə iqtisadi artım arasında əhəmiyyətli əlaqə mövcuddur. Lakin iqtisadi artım ilə enerji ixracına tələb riski (REED) indeksi arasında müəyyən səviyyədə əlaqə olsa da onu ciddi hesab etmək olmaz. Bu göstəricilər arasındakı reqresiya əlaqəsinin analizi deməyə əsas verir ki, diversifikasiya dərəcəsinin artması iqtisadi artıma müsbət, konsentrasiya dərəcəsinin artması isə neqativ təsir göstərir (cədvəl 1).

Cədvəl 1

İqtisadi artımın HHI_t , SI_t və $REED_t$ indekslərindən asılılığı

	HHI_t	SI_t	$REED_t$
R^2	0.299645	0.27067	0.169602
Müşahidələrin sayı	23	23	24
F-əhəmiyyətlik	0.006861	0.010931	0.045546
a_0			
əmsal	-1.57996	1.626039	-0.01067
Standart xəta	0.578223	0.530787	0.084521
t-statistika	-2.73244	3.063449	-0.12626
p-qiymət	0.012478	0.005899	0.900676
a_1			
əmsal	2.848825	-2.43149	0.010278
Standart xəta	0.950411	0.870972	0.004849
t-statistika	2.997466	-2.79169	2.119746
p-qiymət	0.006861	0.010931	0.045546

Qeyd: müəllif tərəfindən e-Views proqram paketi vasitəsilə hesablanmışdır

Lakin adambaşına ÜDM həcmi ($GDPG_t$) ilə HHI_t , SI_t və $REED_t$ arasındakı əlaqənin “yalançı əlaqə” olmadığını sübut etmək üçün biz bu göstəricilərin zaman sıralarının stasionar olduğuna və ya kointeqrasiya etdiyinə əmin olmalıyıq.

• **$GDPG_t$, HHI_t və SI_t və $REED_t$ zaman sıralarının stasionarlığı (ADF testi)**

Qeyd edək ki, bu göstəricilərin zaman sırasının stasionarlığını yoxlamaq üçün maksimum lag=5 götürüləcək. Metod olaraq, ən kiçik kvadratlar üsulu (OLS) seçilir və Şvarts informasiya kriteriyasından istifadə edilir. Bu şərtlər daxilində tədqiq olunan göstəricilərə aid zaman sıraları üçün H_0 hipotezi onların vahid kökə malik olmasıdır. H_1 hipotezi isə H_0 -ın inkarı, yəni zaman sırasının vahid kökə malik olmamasıdır. E-Views proqram paketi vasitəsilə aparılan analizin nəticələri 2-ci cədvəldə verilmişdir. Cədvəldən görünür ki, bu zaman sıralarının heç biri “kəsişmə” və “meyillilik” olmadığı hallarda stasionar deyil.

Cədvəl 2

$GDPG_t$, HHI_t , SI_t və $REED_t$ zaman sırasının stasionarlığının “kəsişmə” və “meyillilik” olmadan nəticələri

		R-squared	coefficient	Std.error	t-statistics	probability
GDPG (t)	GDPG (t-1)	0.137694	-0.275040	0.146732	-1.874437	0.0742*
HHI	HHI(t-1)	-0.005514	0.002805	0.007984	0.351343	0.7287

Zəfər gününə həsr olunmuş “Pandemiya dövründə gənclərin tədqiqat problemləri” mövzusunda respublika konfransının materialları

Sİ	Sİ(t-1)	0.009369	-0.006399	0.008848	-0.723188	0.4772
REEDİ	REEDİ(t-1)	0.352115	-0.065425	0.114416	-0.571819	0.5738

Qeyd: müəllif tərəfindən hesablanıb.

Stasionarlığın kəsişmə olan”, lakin “meyillilik” olmayan hal üçün 3-cü cədvəldəki nəticələri göstərir ki, yalnız $GDPG_t$ və $REEDİ_t$ zaman sıraları 5%-lik etibarlılıq intervalında, $HHİ_t$ və $Sİ_t$ zaman sıraları isə 10%-lik etibarlılıq intervalında I(0) dərəcədə stasionardırlar.

Cədvəl 3

$GDPG_t, HHİ_t, Sİ_t$ və $REEDİ_t$ zaman sırasının stasionarlığının “kəsişmə olan”, lakin “meyillilik” olmadan nəticələri

		R-squared	coefficient	Std.error	t-statistics	probability
GDPG (t)	GDPG (t-1)	0.195392	0.392902	0.173986	-2.258246	0.0347**
	C		0.057578	0.046920	1.227155	0.2333
HHİ	HHİ(t-1)	0.153489	-0.189842	0.097288	-1.951339	0.0645*
	C		0.117139	0.058980	1.986079	0.0602*
Sİ	Sİ(t-1)	0.165144	-0.197806	0.097052	-2.038148	0.0543*
	C		0.117747	0.059484	1.979491	0.0610*
REEDİ	REEDİ(t-1)	0.476233	-0.534506	0.244970	-2.181922	0.0419**
	D(REED(t-1))		-0.330260	0.203399	-1.623700	0.1209
	C		8.859835	4.175423	2.121901	0.0472**

Qeyd: müəllif tərəfindən hesablanıb.

Stasionarlığın kəsişmə və “meyillilik” olduğu hal üçün 4-cü cədvəldəki nəticələri göstərir ki, yalnız $REEDİ_t$ zaman sırası 1%-lik etibarlılıq intervalında I(0) dərəcədə stasionardır. $GDPG_t$ zaman sırası 5%-lik etibarlılıq intervalında, $HHİ_t$ zaman sırası 10%-lik etibarlılıq intervalında I(0) dərəcədə stasionardırlar. $Sİ_t$ zaman sırası isə I(0) dərəcədə stasionar deyil.

Cədvəl 4

$GDPG_t, HHİ_t, Sİ_t$ və $REEDİ_t$ zaman sırasının stasionarlığının həm “kəsişmə, həm də “meyillilik” olan halda nəticələri

		R-squared	coefficient	Std.error	t-statistics	probability
GDPG (t)	GDPG (t-1)	0.240454	-0.444174	0.179499	-2.474519	0.0224**
	C		0.144750	0.092663	1.562120	0.1339
	trend		-0.006628	0.006085	-1.089287	0.2890
HHİ	HHİ(t-1)	0.265847	-0.136742	0.097675	-1.399978	0.1768
	C		0.099487	0.057180	1.739898	0.0972*
	trend		-0.001204	0.000688	-1.749538	0.0955*
Sİ	Sİ(t-1)	0.249166	-0.138972	0.102183	-1.360035	0.1890
	C		0.067300	0.066921	1.005659	0.3266
	trend		0.001210	0.000809	1.496027	0.1503
REEDİ	Sİ(t-1)	0.375243	-0.708931	0.206834	-3.427531	0.0027***
	C		12.56449	4.934908	2.546042	0.0192
	trend		-0.127067	0.282463	-0.449854	0.6577

Qeyd: müəllif tərəfindən eViews proqram paketi vasitəsilə hesablanaraq tərtib edilib.

Beləliklə, 2-ci, 3-cü və 4-cü cədvəllərə əsasən $GDPG_t, HHİ_t$ və $Sİ_t$ zaman sıralarının hər üç model üzrə I(0) dərəcədə 1% və ya 5%-lik etibarlılıq intervalında stasionar olmaması 1-ci cədvəldə bu göstəricilər arasındakı reqressiya əlaqəsinin qısamüddətli dövr üçün “yalançı” olmasına əminlik yaradır. Başqa sözlə desək, enerji balansının konsentrasiya indeksi və diversifikasiya indeksi Azərbaycanda adambaşına ÜDM həcminə qısa müddətli dövrdə təsir göstərmir. Eyni iddianı $REEDİ_t$ ilə adambaşına ÜDM həcmi üçün də söyləmək olar. Belə ki,

bu göstəricilər arasında reqresiya əlaqəsi onsuz da əhəmiyyətli səviyyədə deyildi.

Enerji balansının diversifikasiya və konsentrasiya indeksinin adambaşına ÜDM həcminə uzunmüddətli dövrdə təsirini qiymətləndirmək üçün reqresiya əlaqələrində ε_{it} qalıqlarının stasionarlığının yoxlanılması tələb olunur. Əgər ε_{it} qalıqlarının zaman sırası stasionar olarsa, deməli, cüt reqresiya əlaqələrindəki göstəricilərin kointeqrasiya olduğunu iddia edə bilərik. Bütün cüt reqresiya əlaqələri üzrə ε_{it} qalıqlarının stasionarlığını da ADF testini

$$\hat{\varepsilon}_{it} = \gamma * \hat{\varepsilon}_{t-1} + v_t \quad (1)$$

modeli üzrə tətbiq edərək yoxlayacağıq.

ε_{it} qalıqlarının stasionarlığının ADF testinin nəticələrinə əsaslanaraq, demək olar ki, $GDPG_t$ ilə HHI_t , SI_t və $REEDI_t$ zaman sıraları arasında kointeqrasiya vardır. Lakin $GDPG_t - HHI_t$ və $GDPG_t - SI_t$ arasındakı kointeqrasiya 5%-lik etibarlılıq intervalında, $GDPG_t - REEDI_t$ arasındakı kointeqrasiya isə 10%-lik etibarlılıq intervalında reallaşır.

Cədvəl 5

ε_{it} qalıqlarının stasionarlığının ADF testinin nəticələri

$\hat{\varepsilon}_{it} = \gamma * \hat{\varepsilon}_{t-1} + v_t$	$GDP_t - HHI_t$	$GDPG_t - SI_t$	$GDPG_t - REEDI_t$
R-kvadrat	0.312023	0.299978	0.227594
γ	-0.618788	-0.592882	-0.461068
Std.error	0.200490	0.197601	0.180898
t-statistics	-3.086374	-3.000404	-2.548773
probability	0.0056	0.0068	0.0183
MacKinnon bir-tərəfli p-value	0.0037	0.0045	0.0133

Note: calculated by the authors

Beləliklə, aparılan ekonometrik hesablamalara əsaslanaraq, əminliklə qeyd edə bilərik ki, Azərbaycanda uzunmüddətli dövr üçün adambaşına ÜDM həcminə enerji balansının diversifikasiyası indeksi pozitiv, konsentrasiya indeksi isə neqativ təsir göstərir.

ВЛИЯНИЕ СТЕПЕНИ ДИВЕРСИФИКАЦИИ ЭНЕРГЕТИЧЕСКОГО БАЛАНСА И РИСКА СПРОСА НА ЭКСПОРТ ЭНЕРГИИ НА ЭКОНОМИЧЕСКИЙ РОСТ В АЗЕРБАЙДЖАНЕ

Г.Мехтиева

Азербайджанский Технологический Университет

gulsura@list.ru

Автор оценил влияние индекса диверсификации энергетического баланса, индекса концентрации и индекса риска спроса на экспорт энергии на экономический рост Азербайджана с использованием эконометрических методов. Исходя из полученных результатов, индекс диверсификации положительно влияет на объем ВВП на душу населения в долгосрочной перспективе, а индекс концентрации – отрицательно. Влияние индекса риска спроса на экспорт энергоносителей на ВВП на душу населения слабое.

IMPACT OF ENERGY BALANCE DIVERSIFICATION DEGREE AND ENERGY EXPORT DEMAND RISK ON ECONOMIC GROWTH IN AZERBAIJAN

G.Mehdiyeva

Azerbaijan University of Technology

gulsura@list.ru

The author evaluated the effects of energy balance diversification concentration index and energy export risk index on the economic growth of Azerbaijan using econometric methods. According to the obtained results, the diversification index has a positive effect on the volume of GDP per capita for the long run, and the concentration index has a negative effect. The impact of the energy export demand risk index on GDP per capita is weak.



İDARƏETMƏYƏ MÜASİR YANAŞMALAR –Z NƏZƏRİYYƏSİ

V.Qasimov

Azərbaycan Dövlət Neft və Sənaye Universiteti

qasimovvusal1125@gmail.com

İdarəetməyə fərqli mütəfəkkirlər tərəfindən fərqli tərif, açıqlamalar verilmişdir. Bizə görə isə idarəetmə-insanların tək başına həyata keçirə bilməyəcəkləri məqsədlərə çatmaq üçün işi

başqalarına gördürmək, onların vasitəsi ilə işin öhdəsindən gəlmək və məqsədlərə çatmaqdır [1]. İdarəetmə bir komanda işi, həm də bir komanda oyunudur ki, burada İdarəedici oyunun qaydalarını müəyyənləşdirir, komanda üzvləri isə bunu həyata keçirir. İdarəetmə özlüyündə mücərrəd bir ifadədir. Mücərrəd olan bu ifadəni biz təşkilati forma, performansın dəyərləndirilməsi, xidmətin keyfiyyəti, karyera planlama, məhsuldarlıq, maliyyə vəziyyəti və s. qavramlarla gözlə görülə bilən vəziyyətə gətiririk.

İdarəetmə ilə əlaqəli orta əsrlərdən etibarən fəlsəfi düşüncələr ortaya çıxsa da elmin inkişaf mərhələsinə qədəm qoyduğu dövrdən etibarən idarəetməyə elmi yanaşmalar formalaşmağa başlamışdı. Təbii ki, bu yanaşmaların kökündə sənayenin inkişafı, cəmiyyətlərdə baş verən sosial dəyişikliklər, sahibkarlıq anlayışının formalaşması və s. kimi faktorlar dururdu. Klassik yanaşmalar iqtisadi və texniki aspektdən idarəetməni və təşkilati strukturu rəasional sistem olaraq ələ almışdır. İnsan faktorunu, davranış əsaslı idarəetməni gözdə tutması bu yanaşmaların əsas problemlərindən idi.

1960-cı illərdən etibarən ortaya çıxan müasir idarəetmə tərzləri hər iki sistemi, rəasional sistem ilə təbii sistemi birləşdirməyə çalışmışlar [2].

Müasir idarəetmə nəzəriyyəsi özlüyündə əsasən dörd əsas yanaşmanı ehtiva edir.

- Sistem nəzəriyyəsi əsaslı idarəetmə
- Reallığa uyğun, vəziyyətə adekvat idarəetmə (Contingency Approach)
- Kantitativ idarəetmə
- Yapon idarəetmə tərzini (Z nəzəriyyəsi)

Sistem əsaslı idarəetmə fikrini inkişaf etdirən Çester Bernard, Herbert Simon və Viliam Skota görə sistem bir-birinə bağlı və ya bir-birinə təsir edən alt sistemlərdən ibarətdir. Yəni təşkilatlar, müəssisələr təşkilatın əsas məqsədinə çatmasına xidmət edən alt sistemlərdən ibarətdir. Eyni zamanda, özü bir sistem olan təşkilat onu əhatə edən kənar proseslərin alt sistemidir [3]. Məsələn, müəssisə aid olduğu sektorun alt sistemidir. Müəssisənin özünü formalaşdıran alt sistemlərə isə insan kapitalını, mal-materialları, maliyyə resurslarını, daxili kommunikasiyanı, prosesləri, nəticələri və s. misal göstərmək olar.

Bu yanaşmada təşkilat bir-biri ilə daima əlaqədə olan alt sistemlərdən ibarət bir bütün olaraq qəbul edilir və bu tərz idarə etmədə alt sistemlərin hər birinin təşkilinə, idarəedilməsinə, inkişafına nəzarət edilir. Məsələn, məhsul istehsalı ilə məşğul olan müəssisə sadəcə məhsul və satışa fokuslanma bilməz, o, aid olduğu sistemin tələblərini, risklərini, dəyişikliklərini, eyni zamanda müəssisə daxilində gedən prosesləri ayrı-ayrılıqda nəzərə almalı, idarəetməli və inkişaf etdirməlidir.

1970-ci illərin sonlarından etibarən idarəetmədə yeni bir anlayış, yanaşma ortaya çıxmağa başladı. Reallığa uyğun, vəziyyətə adekvat idarəetmə (Contingency Approach).

Bu yanaşmaya görə nə klassiklərdən Teylorun, Fayolun dedikləri kimi, nə də sistem yanaşmasının ortaya çıxardığı prinsiplərə əsaslanaraq günümüzdə təşkilatların qarşılaşdıqları problemlərə standart həll yolu tapmaq mümkün deyil. Yəni idarəetmə problemləri elmin ortaya qoyduğu konkret qayda və qanunlara görə deyil, problemin detallı analiz edilməsi əsasında həll olunmalıdır [4]. Yəni real problemin nə olduğunu dərk etmək, onu yaradan səbəbləri müəyyən etmək və ona uyğun olaraq problemi həll etmək lazımdır. Təşkilatların müxtəlif zamanlarda, fərqli mühitlərdə, bir-biri ilə eyni olmayan şəraitdə qarşılaşdıqları problemlərə vahid həll yolu təklif etmək olmaz. Fərqli problemlərin həlli də fərqli olacaqdır.

İdarəetməyə müasir yanaşmalardan biri də Kantitativ idarəetmədir. Bu idarəetmə tərzini mahiyyət etibarını ilə onu deyir ki, idarəetmə datalara, statistik göstəricilərə, riyazi nəticələrə əsaslanaraq baş verməlidir.

Müasir idarəetmələrin sonuncularından olan və Viliam Ouçi (William Ouchi) tərəfindən formalaşdırılmış Z nəzəriyyəsidir.

Z tipli təşkilatın üç əsas xüsusiyyəti var - etibar, incəlik və yaxınlıq. Təşkilatın üzvləri arasında qarşılıqlı etimad münəqişəni azaldır və komanda işinə gətirib çıxarır. İncəlik başqalarına qarşı həssaslıq tələb edir və daha yüksək məhsuldarlıq verir. Yaxınlıq narahatlıq, dəstək və intizamlı

təmənnasızlığı nəzərdə tutur [5].

Z nəzəriyyəsinin xüsusiyyətlərini aşağıdakı kimi formullaşdırma bilərik [6].

Yapon idarəetmə tərzini də adlandırılan Z nəzəriyyəsi, qısaca Amerika şərtlərinə uyğun olaraq Yapon idarəetmə təcrübə və prinsiplərinin ABŞ-da həyata keçirilməsinə istinad edir. ABŞ-da Yapon idarəetmə tərzinə maraq istehsal sektorunda, xüsusən də avtomobil, televizor və kompüter istehsalında yapon şirkətlərinin danılmaz üstünlüyündən irəli gəlirdi.

Z nəzəriyyəsi Yapon və Amerika idarəetmə praktikalarının və prinsiplərinin müsbət aspektlərini, başqa sözlə, Yapon idarəetmə prinsiplərinin Amerika idarəetməsinə uyğunlaşdırılmasını özündə ehtiva edən modifikasiya edilmiş Amerika yanaşmasıdır. Bu yanaşmanın məqsədi: Amerikanın sosial quruluşu və mədəniyyətinin norma və dəyərlərinə uyğun olması şərti ilə amerikanvari idarəetmənin effektivliyini artırmaqdır. Z yanaşması nəzəriyyəsi (Tip Z), işçilərin iş təhlükəsizliyi (məşğulluq təminatı) və qərar qəbul etmə prosesində iştirakı, qrup əvəzinə fərdin məsuliyyəti, keyfiyyətin yüksəldilməsi, işçilərin tədricən və yavaş irəliləməsi, rəsmi və ya qeyri-rəsmi nəzarət, həddindən artıq ixtisaslaşmadan qaçmaq və işçilərin işdən kənar şəxsi həyatı ilə maraqlanmaq kimi idarəetmə prinsiplərini əhatə edir. Son illərdə bir çox Amerika şirkətləri (məsələn, General Motors, Ford Motor Company, Hewlett-Packard və Intel) Z nəzəriyyəsinə, xüsusi ilə işçilərin qərar prosesində iştirakı, qeyri-rəsmi nəzarət və vəzifə məsuliyyəti prinsiplərinə uyğunlaşdırıblar.

Ədəbiyyat:

1. (Tunçer, P, (2012), Yönetim ve Organizasyon, Beta Yayınevi, Bayraktaroğlu S., Kayabaşı S., Ersoy Yılmaz, S, (2011), Yönetim Danışmanlığı ve İşletmelerin Yönetim Danışmanlığına Bakış Açılımları)
2. Doğan, B, (2007), Yönetim ve Örgüt Kuramlarının Tasnifinde Modern ve Postmodern Ayrımı, Marmara Üniversitesi İktisadi ve İdari Bilimler Fakültesi Dergisi, 23
3. Systems Thinking for Business: Capitalize on Structures Hidden in Plain Sight," Rich Jolly, Ph.D., MBA
4. Henri Mintzberg: The structuring of organisations 2015:219
5. <https://www.yourarticlelibrary.com/motivation/william-ouchis-theory-z-of-motivation-features-and-limitations/28024>
6. Theory Z: Opening the corporate door for participative management, Richard D. Laft

СОВРЕМЕННЫЕ ПОДХОДЫ К МЕНЕДЖМЕНТУ-ТЕОРИЯ Z

В.Гасымов

Азербайджанский Государственный Университет Нефти и Промышленности
qasimovvusal@gmail.com

Динамика экономического развития нашей страны, влияние геополитических изменений, происходящих в мире и регионе, в том числе экономическое положение Азербайджана влияющее на мировую экономику, применение новых технологий, изменение социального поведения людей, подходы, модели поведения, выбор поколения Z по сравнению с предыдущим поколением Y и т. д., их отличие создает потребность в том, чтобы их управление отличалось от предыдущего. Модернизация управления требует системных и современных подходов к управлению.

MODERN APPROACHES TO MANAGEMENT-THEORY Z

V.Gasimov

Azerbaijan State Oil And Industry University
qasimovvusal1125@gmail.com

The dynamics of our country's economic development, the impact of geopolitical changes occurring in the region and the world on the world economy, including the economic situation of Azerbaijan, the application of new technologies, the change in people's social behavior, the approaches, behaviors, choices of generation Z compared to previous generation Y, etc. creates the need for their management to be different from the previous one. Modernization of management requires systemic and modern approaches to management.



GÖMRÜK ÜZRƏ VERGİ DAXİLOLMALARININ BÜDCƏ GƏLİRLƏRİNƏ TƏSİRİNİN TƏHLİLİ

N.Şükürlü

Qərbi Kaspi Universiteti
nurlan1934@mail.ru

Son dövrlərdə ölkədə aparılan köklü islahatlar vergi sistemində əldə olunan nailiyyətlər, həyata keçirilən uğurlu iqtisadi islahatların nəticəsidir. Belə ki, ölkədə dayanıqlı, sabit vergi

sisteminin qurulması, təkmilləşdirilməsi, bu sahədə mühüm nailiyyətlərin əldə edilməsinə, vergi daxilolmalarının həcmnin nəzərə çarpacaq dərəcədə artmasına zəmin yaratmışdır.

Azərbaycan Respublikasında həyata keçirilən vergi siyasətinin əsas səmərəlilik kriteriyalarından biri vergi dərəcələrinin optimallaşdırılması hesab edilir. Son illər ölkə iqtisadiyyatında qeyri-neft sektorunun inkişafı və (ÜDM) ümumi daxili məhsulda payının artması bu sahəyə təsir edən amillərin tədqiq olunması məsələsini aktuallaşdırmışdır. Vergi dərəcələrinin iqtisadi subyektlərin fəaliyyətinə təsir edən əsas amillərdən biri olduğunu nəzərə alsaq, vergi dərəcələrinin optimal səviyyədə olub-olmamasını müəyyən etmək olar. Yalnız bu zaman qarşıdakı dövr üçün vergi daxilolmalarının həcmi real olaraq qiymətləndirmək və bunun nəticəsində büdcənin vaxtında və keyfiyyətlə tərtib olunmasını təmin etmək mümkündür.

Xarici ticarət fəaliyyətinin gömrük-tarif tənzimlənməsi alətləri və milli iqtisadiyyatın inkişafı kimi gömrük rüsumlarının, vergilərin, ödənişlərin miqdarı gömrük ödənişlərinin tərkib elementləri kimi aşağı və ya yuxarı səviyyədə proteksionist funksiyaları yerinə yetirməklə dəyişə bilər. Belə ki, fəaliyyətdə olan gömrük rüsumları, vergilərin və ya onların ləğvinin təsiri əmtəə istehsalçılarının, xarici iqtisadi fəaliyyət iştirakçılarının iqtisadi maraqlarına birbaşa təsir göstərir. Gömrük rüsumları və vergilər idxal olunan və ixrac edilən məhsulların dəyərinin formalaşmasında, idxal olunan və ixrac edilən məhsulların qiymət səviyyəsinə, müəyyən məhsul bazarlarında səmərəli tələb və təklifin ödəmə qabiliyyətinin həcminə təsir göstərir. 2018-ci ildən etibarən ölkədə 7 pilləli (0%, 0.5%, 1%, 3%, 5%, 10%, 15%) advalor gömrük rüsum dərəcələrindən yeni 3 pilləli (0%, 5%, 15%) gömrük rüsum dərəcələrinə keçid alınmışdır. Rüsum dərəcələrinin strukturunun sadələşdirilməsi, ticarət dövriyyəsinin artırılması məqsədilə əksər mal kodları üzrə idxal gömrük rüsumlarının endirilməsi, yerli istehsalın qorunması məqsədilə isə müəyyən mal kodlarının gömrük rüsumları qaldırılmışdır, digərləri isə olduğu vəziyyətdə saxlanılmışdır.

Azərbaycan Respublikasında xarici ticarət əlaqələrinin tənzimlənməsində gömrük əməliyyatlarının rolu əhəmiyyətlidir [2]. Gömrük əməliyyatlarının iqtisadi dayanıqlığa təsirinin təhlil edilməsi üçün orta tarif və qeyri-tarif dərəcəsi, ƏDV-nin hesabi orta tarif dərəcəsi, gömrük ödənişlərinin ümumi tarifinin təhlil edilib qiymətləndirilməsi əhəmiyyət kəsb edir.

Gömrük əməliyyatlarının müasir təhlilini aparmaq üçün gömrük üzrə büdcə daxilolmalarının vergi üzrə büdcə daxilolmalarına təsirini təhlil etmək lazımdır. Bildiyimiz kimi gömrük üzrə daxilolmalar büdcə üzrə daxilolmaların tərkibində yer alır. Bu baxımdan illər üzrə təhlil aparılmalı və vergi üzrə daxilolmalar ilə gömrük üzrə daxilolmalar arasında əlaqə qiymətləndirilməlidir.

Cədvəl məlumatlarından istifadə etməklə illər üzrə dinamikaya baxsaq, 2012-ci il üzrə vergi üzrə büdcə daxilolmaları 2011-ci illə müqayisədə 9.1% artmış, 2013-cü ildə keçən illə müqayisədə 9.7% artmış, 2014-cü ildə 2013-cü illə müqayisədə 9.4% artmış, 2015-ci ildə 2014-cü illə müqayisədə 5.1% artmış, 2016-cı ildə 2015-ci illə müqayisədə 2.7% artmış, 2017-ci ildə 2016-cı illə müqayisədə 3.6% artmış, 2018-ci ildə 2017-ci illə müqayisədə 13.2% artmış, 2019-cu ildə 2018-ci illə müqayisədə 11% artmış, 2020-ci ildə 2019-cu illə müqayisədə 5.1% azalmış, 2021-ci ildə 2020-ci illə müqayisədə 13.4% artmışdır.

Qrafik 2.1.2. Azərbaycan Respublikasında 2011-2021-ci illər üzrə gömrük və vergi üzrə büdcə daxilolmaları, mln. manatla

Zəfər gününə həsr olunmuş “Pandemiya dövründə gənclərin tədqiqat problemləri” mövzusunda respublika konfransının materialları

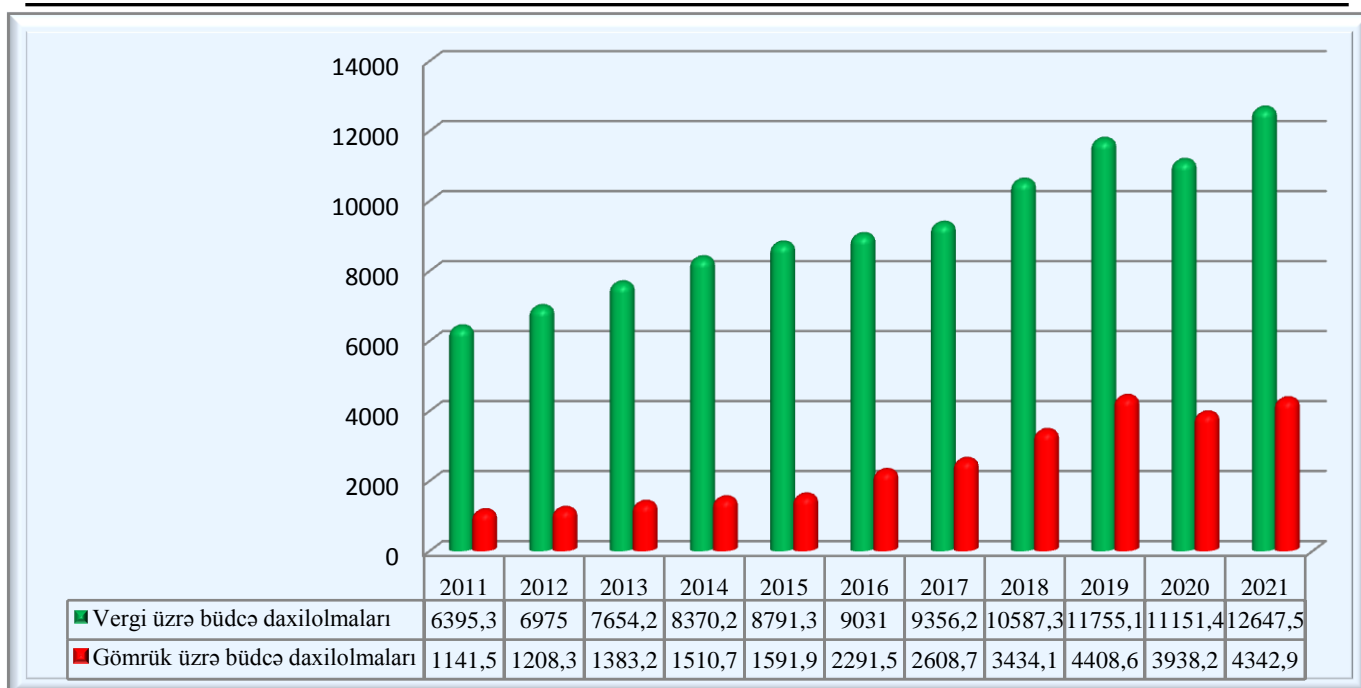

Mənbə: (1) məlumatlarına əsasən müəllif tərəfindən hazırlanmışdır.

Vergi üzrə büdcə daxilolmaları 2011-2021-ci illər üzrə orta artım sürəti əmsal olaraq 1.07056-ya bərabərdir. Burdan çıxaracağımız nəticə isə vergi üzrə büdcə daxilolmalarının 7.056% artmasıdır.

Gömrük üzrə büdcə daxilolmalarında isə 2012-ci ildə 2011-ci illə müqayisədə 5.9 % artmış, 2013-cü ildə 2012-ci illə müqayisədə 14.5% artmış, 2014-cü ildə 2013-cü illə müqayisədə 9.2% artmış, 2015-ci ildə 2014-cü illə müqayisədə 5.4% artmış, 2016-cı ildə 2015-ci illə müqayisədə 43.9% artmış, 2017-ci ildə 2016-cı illə müqayisədə 13.8% artmış, 2018-ci ildə 2017-ci illə müqayisədə 31.6% artmış, 2019-cu ildə 2018-ci illə müqayisədə 28.4% artmış, 2020-ci ildə 2019-cu illə müqayisədə 10.7% azalmış, 2021-ci ildə 2020-ci illə müqayisədə 10.3% artmışdır. Gömrük üzrə büdcə daxilolmalarının 2011-2021-ci illər üzrə orta artım sürəti 1.1429-a bərabərdir. Bu isə o deməkdir ki, gömrük üzrə büdcə daxilolmaları 14.29% artmışdır.

Ədəbiyyat:

1. "Azərbaycan Respublikasının 2017-ci ildə dövlət büdcəsi haqqında" Azərbaycan Respublikasının qanun layihəsi, Azərbaycan respublikası Hesablama Palatası, Bakı, 2016
2. Azərbaycan Respublikası Dövlət Gömrük Komitəsinin "Xarici ticarətin vəziyyəti haqqında arayış" üzrə illik hesabatı
3. Heydərov K.F., "Gömrük işinin əsasları, gömrük işinin idarəedilməsi və inkişafı", 4-cü cild, Azərbaycan Dövlət Nəşriyyatı, Bakı, 2000
4. Feyzullabəyli İ.Ə., İbişov E.İ., İsrailov H.A., "Beynəlxalq ticarət işi", Dərslik, Bakı, 2001
5. Nuriyev C.Q., "Beynəlxalq iqtisadi əlaqələrin hüquqi tənzimlənməsi", Qanun, Bakı, 2000
6. WTO.(2015). Speeding up trade: Benefits and challenges of implementing the WTO Trade Facilitation Agreement. World Trade Organization
7. www.customs.gov.sg
8. www.customs.go.jp

АНАЛИЗ ВЛИЯНИЯ ПОСТУПЛЕНИЙ ТАМОЖЕННЫХ НАЛОГОВ НА ДОХОДЫ БЮДЖЕТА

Н.Шукурлу
Западно-Каспийский университет
nurlan1934@mail.ru

Эффективная налоговая политика требует четкого определения ее теоретических основ и ее совершенствования в соответствии с требованиями новой эпохи, а также создания эффективной налоговой системы и повышения регулирующей роли налогов. Корректировка и совершенствование налоговой системы привели к успешному развитию последовательной и целенаправленной экономической политики в стране. При определении стратегии социально-экономического развития страны одним из важнейших факторов является учет направлений развития, целей и интересов экономических процессов, происходящих в мировом хозяйстве. Сегодня результаты, полученные в развитии экономики страны, еще раз подтверждают это.

ANALYSIS OF THE IMPACT OF CUSTOMS TAX REVENUES ON BUDGET REVENUES

N.Shukurlu
Western Caspian University
nurlan1934@mail.ru

An effective tax policy requires a clear definition of its theoretical foundations and its improvement in accordance with the requirements of the new era, as well as the creation of an effective tax system and an increase in the regulatory role of taxes. The adjustment and improvement of the tax system led to the successful development of a consistent and purposeful economic policy in the country. When determining the strategy of the country's socio-economic development, one of the most important factors is taking into account the directions of development, goals and interests of the economic processes taking place in the world economy. Today, the results obtained in the development of the country's economy once again confirm this.



A STUDY ON THE ROLE OF ADVERTISEMENT IN SOCIAL NETWORKS AS THE MAIN DETERMINANT OF BUSINESS DEVELOPMENT

N.P.Dilgamli
Azerbaijan University of Technology
nijatdilgamli@gmail.com

The article considers the role of advertisement in social networks. In order to properly use the advertising opportunities created by the social network, it is necessary to know advertising tools. Advertising is the main condition in the development and recognition of this or that business area. It is for this reason that we can confidently say that regardless of the direction of activity, advertising should be done in order to attract customers and, as a result, generate more income. At the same time, the exact determination of the social network where the advertisement will be placed is very important in terms of effectiveness. In itself, this should not be attributed only to business areas that are at the stage of development. If we look at the world experience, we can see that even the most advanced companies constantly use advertising to get more income. From this point of view, we can say with certainty that regardless of the direction of activity, type, volume, turnover, the business can be further developed with a precisely selected target audience, in other words, it can always remain relevant. Points to consider:

Target audience;

Appropriate timing;

Selection of advertising period;

Choosing the network where the advertisement will be placed, etc.

The relevance of the research topic. A decrease in the relevance of any business area, product or service will eventually lead to a decrease in customers, thus a decrease in revenues.

Purpose and tasks of the research. The importance of using advertising through social networks in business development. In accordance with the purpose of the study, the following tasks were set:

- The role and importance of advertising in general for business;
- Analysis of advertising possibilities of social networks;
- Accurate and correct use of advertising tools;
- Providing interactivity

Object of study. The importance of the PR, marketing using social networks. Research method. Research methods include survey, analysis and generalization methods.

BİZNESİN İNKİŞAFININ ƏSAS AMİLİ KİMİ REKLAM VƏ SOSIAL ŞƏBƏKƏLƏRİN ROLUUNUN ÖYRƏNİLMƏSİ

N.P.Dilqəmli
Azərbaycan Texnologiya Universiteti
nijatdilgamli@gmail.com

Məqalədə uğurlu və daha gəlirli iş fəaliyyəti üçün sosial şəbəkələr vasitəsilə reklam edilməsi üsulları nəzərdən keçirilir.

ИССЛЕДОВАНИЕ РОЛИ РЕКЛАМЫ И СОЦИАЛЬНЫХ СЕТЕЙ КАК ГЛАВНОГО ФАКТОРА РАЗ- ВИТИЯ БИЗНЕСА

Н.П.Дильгамли
Азербайджанский Технологический Университет
nijatdilgamli@gmail.com

В статье рассматриваются методы рекламы через социальные сети для успешной и более прибыльной деятельности бизнеса.



MÜASİR DÖVRDƏ RƏQƏMSAL MARKETİNQİN ROLU
Ç.C.Həsənov

Azərbaycan Texnologiya Universiteti
charkazhasanli@gmail.com

Marketing dedikdə bir çox insan məhsulun və ya xidmətin reklam olunmasını nəzərdə tutur. Halbuki, reklam sadəcə marketingin bir parçasıdır. Marketing sizin məhsul və ya xidmətinizi hansı bazara və hansı formada çıxaracağınızdan başlayaraq bazarın və rəqiblərin araşdırılması, reklam, satış, müştərilərin cəlb olunması və əldə saxlanması kimi proseslərin məcmusudur. Marketing işləri məhsulun hələ hazır olmadığı zamandan başlayır, reklam isə marketingin ən sonuncu hissəsidir. Marketingin əhəmiyyəti sadəcə məhsulunuzun tez bir zamanda satılması deyil, uzun müddət bazarda rəqabətə davamlılığının qorunub saxlanmasıdır. Bu səbəbdən marketing araşdırmaları məhsulun və ya xidmətin davam etdiyi müddət ərzində mütəmadi olaraq aparılmalıdır.

Müasir dövrdə texnologiyanın sürətlə inkişafı bir çox sahələrə müsbət mənada öz təsirini göstərdi. İndi artıq marketing də rəqəmsallaşma dövrünü yaşayır. İngilisdilində «Digital Marketing» kimi bilinən Rəqəmsal marketing internet üzərindən aparılan marketing prosesləridir. Rəqəmsal marketing dedikdə istehlakçılarla bağlı fəaliyyətin bütün mərhələlərində rəqəmsal texnologiyalardan istifadə edilməsini nəzərdə tutur. Günümüzdə rəqəmsal marketing fəaliyyəti həm şirkətlər üçün həm də şəxsi brendinq üçün çox önəmlidir. Çünki insanlar hər hansı bir məhsulu, xidməti ilk öncə internet üzərindən axtarır, bir fikir formalaşdırır və qərar verir. Bu sahə vasitəsilə məhsul və ya xidmətin brendinq strategiyası və müştərilərin bütün mümkün rəqəmsal vasitələrlə cəlb olunma siyasəti həyata keçirilir. Rəqəmsal marketingi ənənəvi marketinglə qarşılaşdırdıqda bir çox üstünlüklərinin olduğunu görürük. Ənənəvi marketing TV, qəzet, radio vasitəsilə verilir, geniş kütləyə xitab edir və böyük xərclər tələb edirdi. İşin rəqəmsal tərəfində isə sürətli şəkildə verilə bilməsi, daha kiçik büdcə ilə böyük nəticələr qazanma imkanı, xitab olunan kütlənin daha real və dəqiq seçilməsi kimi üstünlükləri mövcuddur. Rəqəmsal marketingdən istifadə edərək siz, eyni zamanda bir çox platformada reklam oluna bilərsiniz. Məhsul və ya xidmətin tanınması, satışların artırılması və uzun müddət yaddaşda qalması üçün imkanlar əldə edirsiniz. Hər bir sahədə olduğu kimi rəqəmsal marketingin də bir sıra fəaliyyət növləri mövcuddur. SMM, SEO, SEM, kontent marketing, email marketing, display reklamlar, video marketing, influenser marketing, viral marketing, e-ticarət və s. Bunlardan bir neçəsini nəzərdən keçirmək yerinə düşər.

- SMM (Social Media Marketing) – adından göründüyü sosial şəbəkələr üzərindən aparılan marketingdir. Facebook və Instagram ölkəmizdə ən çox istifadə edilən sosial platformalardır. İstifadəçilər instagram və facebook sayəsində yeni məhsullar kəşf etdiklərini, 75%-i isə instaqramda edilən reklamlardan ilhamlandığını bildirib. Ölkəmizdə bu şəbəkələr üzrə 3 milyon aktiv istifadəçi mövcuddur.

- SEO & SEM - bu xidmətin əsas məqsədi axtarış motorlarında veb saytların reklamsız ilk sıraya çıxmasına nail olmaqdır. SEO və SEM xidmətləri vasitəsilə siz rəqiblərinizdən öndə ola bilərsiniz, yeni trafiklər cəlb edib, satışlarınızı daha da artırabilirsiniz.

- Kontent marketing – qısaca desək kontentin yaradılması və yayılması prosesidir. İnsanı, ondan tələb olunan məxsusi, brendə xeyir gətirəcək əməli atmağa vadar etmək.

- “Influencer” marketing - influenser dedikdə böyük bir kütlə tərəfindən sevilən və onların üzərində təsiri olan insanlar nəzərdə tutulur. Bu strategiyayı izləyən şirkətlər də həmin insanlar vasitəsi ilə məhsullarını reklam edərək satışlarını artırmağa çalışırlar.

- Viral marketing - Viral marketingdən istifadə etmək istəyirsinizsə sloganınızı və ya reklamınızı hazırda gündəmdə olan mövzularla uyğunlaşdırmalısınız. Bu hal şirkətinizin və ya satışa çıxardığınız məhsulun iri miqyasda tanınmasına səbəb olub bilər.

Rəqəmsal marketinqin ən vacib xüsusiyyətlərindən biri də müştərilərlə daim ünsiyyətdə olub, onlardan geri dönüşlər almaq və bu geri dönüşlərə əsasən məhsul və ya xidmətin strategiyasını düzgün şəkildə davam etdirmək, doğru reklam və kampaniyalar aparmaq imkanı verməsidir. Hal-hazırda dünya bazarında öz sözünü demiş şirkətlər “Apple”, “Samsung”, “Xiaomi”, “Coca-Cola”, “Pepsi”, “Procter&Gamble”, kimi şirkətlər ilk görünüşdə reklama ehtiyacı olmayan kimi görünərsə də, bu sahəyə ən çox yatırım edən şirkətlər də onlardır. Çünki düzgün marketinq strategiyası ilə hədəfə çatdıqdan sonra da dayanmaq olmaz, daim yeni fikirlər, ideyalar ilə bazardakı mövqeyini qorumağandır. Buna iqtisadiyyatda “pik nöqtə” anlayışı deyirlər. Bu şirkətlər düzgün marketinq strategiyası qurduqları üçün daim bazarda lider mövqeyində qalırlar. “Nokia” şirkəti üzərindən misal çəkməli olsaq, onlar bazarın 63 %-ni əlində tutan lider marka idi və özünün pik nöqtəsini yaşayırdı. Lakin onlar bununla kifayətlənərək gələcəyə yatırım haqqında düşünmədilər və 2013-cü ildə iflas elan etdilər və “Microsoft”-a satıldılar. Onlar marketinq siyasətini düzgün apara bilmədikləri üçün yeni nəsil ağıllı telefon bazarına giriş edə bilmədilər və hal hazırda bazarda sadəcə 3% satış payına sahibdirlər.

РОЛЬ ЦИФРОВОГО МАРКЕТИНГА В СОВРЕМЕННУЮ ЭПОХУ

Ч.С.Гасанов

Азербайджанский Технологический Университет

charkazhasanli@gmail.com

Цифровой маркетинг уже занимает основное место в планах на будущее компаний, занимающих лидирующие позиции на мировом рынке. Даже компании, которые являются новичками на рынке, строят свои стратегии на этом направлении. В нашей стране продолжает развиваться сфера цифрового маркетинга. Особенно это заметно в банковском секторе и секторе продаж. Компании, которые имеют влияние на рынке, уделяют внимание маркетингу, применяют инновации для увеличения продаж.

THE ROLE OF DIGITAL MARKETING IN THE MODERN ERA

Ch.C.Hasanov

Azerbaijan University of Technology

charkazhasanli@gmail.com

Digital marketing is already occupying the main place in the future plans of companies with leading positions in the global market. Even companies that are new to the market are building their strategies in this direction. In our country, the sphere of digital marketing continues to develop. It is especially noticeable in the banking and sales sector. Companies that have influence in the market pay attention to marketing, apply innovations to increase sales.



KİÇİK BİZNESDƏ İSTEHLAKÇILARIN ALIŞ QƏRARLARINA TƏSİR GÖSTƏRƏN

FAKTORLAR

L.G.Abuzərova

Azərbaycan Texnologiya Universiteti

leylaabuzerova2@gmail.com

Kiçik biznes bazar iqtisadiyyatının əsasını təşkil edir. O, nə qədər güclü olsa, iqtisadiyyat da güclü və böhranlara qarşı davamlı olacaqdır. Eyni zamanda, istehlak bazarında rəqabət mühitinin yaradılmasına, məhsul artımına, keyfiyyət və strukturuna təsir göstərir. Bu biznes sağlam rəqabət mühitinin formalaşmasına, tələbat sektorunun genişləndirilməsinə, əlavə iş yerlərinin açılmasına, bazar malları və xidmətlərinin genişlənməsinə əlverişli şərait yaradır. Biznesi inkişaf elətdirərkən iki əsas faktoru nəzərə almaqlazımdır:

- 1) daxili iqtisadişəraiti
- 2) sahibkarın məqsədlərini reallaşdırmaq üçün öz hüquqlarından istifadəni

Biznesin inkişafı iqtisadiyyatın formalaşmasında, əhalinin pul gəlirlərinin artırılmasında mühüm rol oynayır. Bazar prinsipləri əsasında fəaliyyət göstərən iqtisadi sistemi formalaşdırmaq istiqamətində kiçik biznesin təşkili və inkişafı ilə bağlı sistemli layihələr həyata keçirilir. Amma bununla bağlı bir sıra problemlər də özünü göstərir. Buna misal olaraq, demək olar ki, rayonlarda işsizlik problemi Bakıya nisbətən daha kəskindir. İşsizlik probleminə görə əhali Bakıya gəlir və bu kütləvi axın nəticəsində sosial-iqtisadi problemlərin yaranmasına gətirib çıxarır. Digər global problemlərdən biri isə bəzi biznes sahiblərinin reklam prosesini düzgün formada təşkil edə bilməmələri və düzgün təşkil edilməyən reklamın təsiri ilə kütləni özünə cəlb etməkdə və alış qabiliyyətini formalaşdırmaqda problem yaşamalarıdır. Alış özü mürəkkəb bir prosesdir. Bu proses özlüyündə alış məkanlarının seçilməsi, əhalinin tələbatının nəzərə alınması, ödəmə üsullarının seçilməsi kimi qərarları özündə birləşdirir. Biznes sahibləri istehlakçıda məhsula maraq oyatmalı, məhsulun yenidən satışı ilə bağlı alıcıda inam yaratmaqla rəqabət üstünlüyü qazana bilər. İnternet resurslarının inkişafı da elektron ticarətin inkişafına təsir göstərir. Belə satış firmalarına kataloq, telefon, poçt xidmətlərini misal göstərə bilərik. Alış prosesi bir neçə qrupabölünür:

1) Əgər alıcı alışı əvvəlcədən planlaşdırır və həyata keçirirsə, bu spesifik planlaşdırılmış alışsayılır,

2) alıcının fikrinə görə əmtəə alışına əvvəlki istəyini əvəzədən əmtəələrin əldə olunması alışına əvəzedici alışdeyilir,

3) konkret marka seçimi etmədən əmtəənin alış qərarı planlaşdırılırsa, buna bütövlükdə alışdeyilir,

4) Bəzən elə olur ki, istehlakçı əmtəəni gördükdə almaq qərarına gəlir, bu impulsiv xarakter daşıyan və planlaşdırılmayan alış növünə aid olunur. İstehlakçının alış qərarlarına təsir göstərən faktorlardan biri də düzgün kommunikasiya prosesinin təşkilidir. İstehlakçıların inandırıcılıq dərəcəsini formalaşdırən iki əsas amili 1) etibar qazanma bacarığı, 2) cəlbediciliyi nəzərə almaq lazımdır. Biznesin uğurlu olmasını təmin etmək və gəlirini artırmaq üçün müştəri təklifini nəzərə almaq lazımdır. Təklif etdiyinizi təqdim etməyin.

Müştərinin ehtiyacını təqdim edin. Təklifləriniz barədə danışmayın, əksinə müştərinin tələblərini, üstünlüklərini diqqətlə dinləyin. Müştərilərinizi diqqətlə dinləsəniz, müştərinin tələblərinə uyğun olaraq öz meydanınızı dəyişə bilərsiniz və bu da müştəri məmnuniyyət dərəcələrini artırır. Həmişə müştərilərin məsələlərinə diqqət yetirin, təkliflərinizi onların ehtiyaclarına uyğun olaraq formalaşdırın. Digər amil isə istehlakçıların məmnuniyyətini daima diqqət mərkəzində saxlamaqdır. Müştəri ilə münasibətlərinizi pozmaq şirkətinizin nüfuzuna da zərərliyədir. Müştərinizin bir məsələ ilə bağlı şikayətlərindən sonra sürətli bir hərəkət etsəniz,

müştərinizdə heyranedicı bir

təəssürat yaradacaqsınız. Müştərilərlə münasibət qurarkən empati tətbiq etməyi unutmayın. Özünüzü müştərinizin yerinə qoyun və problemini hiss edin.

Alış qərarlarını formalaşdırarkən bir sıra meyarlar da özünü göstərir. Buna istiqamət meyarını misal göstərmək olar. Istiqamət meyarı üzrə istehlakçı qruplarını belə müəyyənləşdirirlər. 1) Alış zamanı heç bir həzz görmürlər, bunlara qeyri-real istehlakçılar deyilir, 2) Fəal istehlakçılar isə qiymət, dəb, keyfiyyət və daha yaxşı seçim axtarışında tez-tez məkanları dəyişirlər, 3) Servis alıcıları məkan daxilində servisi yüksək şəkildə tələb edirlər, 4) Ənənəvi istehlakçılar qiymətə qarşı az həssas olurlar, yəni alış şərtlərinə o qədər də tələbkar deyillər, 5) Elə alıcılar vardır ki, onlar qiymətə həddindən artıq həssas yanaşırlar, belə alıcılar isə qiymət alıcıları adlanır. Alış prosesini harada edəcəyini istehlakçı müəyyən edir, bu prosesin daxilinə məkan, qiymət amilləri daxildir. Məkana gəldikdə bəzən istehlakçı alış hansısa bir məkana gedərək edə bilər, bu məkan isə alıcının şəxsi fikirlərindən, məkan daxilində olan mövcud vəziyyətlə əlaqədar seçdiyi məhsulun tipinə görə dəyişə bilər. Bəzən istehlakçı onlayn şəkildə də bu prosesi həyata keçirə bilər.

Daha sonra qiymət amili gəlir. Bu amil alış zamanı ən yekun hissə hesab olunur. Belə ki, istehlakçı bu amillə alış anını yekunlaşdırır. Alış seçimində istifadə edilən məhsulun göstəricilərinə qiymətləndirmə meyarları deyilir. Bu meyarlara qiymət, marka, məhsulu istehsal edən ölkənin adı aid edilir. Qiymətləndirmə meyarları məhsulun xüsusiyyətlərindən, fərdi amillərin çoxluğundan asılıdır. Bəzən markanın adı qiymətləndirmənin əsas meyarı kimi çıxış edir. Digər tərəfdən isə bu prosesin həyata keçirilməsində ətrafdakıların fikirləri də önəmli sayılır. Bu fikirlərdə mənfi qiymətləndirmə güclü olarsa, əmtəənin ilkin qiymətləndirməsi aşağı düşəcəkdir. Qiymətləndirmə alışın yekun anıdır, istehlakçı məhsul alış zamanı müəyyən fikirlərə əsasən qiymət fərqliliyi hiss edə və bununla bağlı müəyyən araşdırmalar edib öz seçimində fərqli qərarlar verə bilər.

ФАКТОРЫ, ВЛИЯЮЩИЕ НА РЕШЕНИЯ ПОТРЕБИТЕЛЕЙ О ПОКУПКЕ В МАЛОМ БИЗНЕСЕ

Л.Г.Абузерова

Азербайджанский Технологический Университет

leylaabuzerova2@gmail.com

Целью данной исследовательской работы является учет факторов, влияющих на решения о покупке бизнеса и их правильное и эффективное внедрение. В статье упоминаются темы, основные факторы и нюансы, которые будут влиять на эти факторы, на которые покупатели обращают внимание во время покупки.

FACTORS INFLUENCING CONSUMER PURCHASING DECISIONS IN SMALL BUSINESSES

L.G.Abuzerova

Azerbaijan University of Technology

leylaabuzerova2@gmail.com

The purpose of this research paper is to take into account the factors that influence business buying decisions and implement them correctly and effectively. The article mentions the topics, main factors and nuances that will influence these factors that customers pay attention to during the purchase.



ŞƏKİ-ZAQATALA İQTİSADİ RAYONUNDA QIDA SƏNAYESİNİN İNKİŞAF POTENSİALI

M.Ş.Qarayev

G.Z.Abdiyeva

g.abdiyeva@mail.ru

Azərbaycan Texnologiya Universiteti

Ölkənin sosial-iqtisadi inkişafını təmin edən ən mühüm amillərdən biri də regionların dayanıqlı inkişafına nail olmaqdan ibarətdir. Sürətli, səmərəli və dayanıqlı inkişafın təmin edilməsi iqtisadi artım, sosial inkişaf və bərabərlik ilə birlikdə vəhdət halında olmalıdır. Ölkədə əhalinin həyat səviyyəsinin yaxşılaşdırılması respublikanın iqtisadiyyatının inkişafının səmərəliliyinin əsas göstəricisidir, çünki iqtisadi potensial nə qədər çox olarsa, sosial tərəqqi və yaşayış səviyyəsi üçün maddi durumlar bir o qədər çox olar. Sosial-iqtisadi inkişafı təmin etmək üçün ölkəmizin üstünlüklərə sahib olan sektorlarının və sahələrinin sürətlivə səmərəli inkişafı üçün daxili və xarici tələbləri ödəmək, rəqabətqabiliyyətliliyi artırmaq, mövcud sənaye sahələrinin istehsal potensialını yüksəltmək, yenisənayesahələrinin yaradılmasını dəstəkləmək, işsizlik probleminin aradan qaldırılması və s. qarşıya qoyulmuş əsas hədəflərdən sayılır.

İqtisadiyyatın şaxələndirilməsi, qeyri-neft sektorunun inkişaf etdirilməsi və rəqabət qabiliyyətinin artırılması, şəhərlərlə regionlar arasında mövcud fərqlərin azaldılması və regional inkişafa investisiya qoyuluşu Şəki-Zaqatala regionunun da iqtisadi yüksəlişinə zəmin yaratmışdır. Regionda əvvəlcə iqtisadiyyatın, əsasən də sənayenin ənənəvi sahələri yaradılmaqla bərabər, təzə istehsal növləri inkişaf etdirilir. Ölkə iqtisadiyyatında aparılan iqtisadi islahatlar, bölgələrin sosial-iqtisadi tərəqqisi yönündə görülən tədbirlər, sahibkarlığın tərəqqisi sektorunda öz pozitiv nəticələrinin vermişdir. Ərazidə konserv, tikiş, ət-süd, tikinti və s. istehsal sahələrinin müasir tələblərə səviyyəsində yenidən qurulması tədricən həyata keçirilir. Tütünçülüynin inkişafı ilə əlaqədar Şəkidə, Qəbələdə, Balakən və Zaqatalada tütün-fermentləşdirmə müəssisələri fəaliyyət göstərir. “Gilan Qəbələ Konserv Zavodu” MMC-nin Qəbələ limonad zavodu, “Aqroinvestkom” MMC-nin Şəki şərab zavodu, Oğuz şəhərində qardığı emalı və qlukoza istehsalı müəssisəsi, Qəbələdə meyvə- tərəvəzin saxlanması üçün yaradılmış soyuducu anbar və meyvə çeşidləmə sexi, Zaqataladakı Fındıq Fabriki, Qənd İstehsalı Fabriki, “Gilan Holding” şirkətlər qrupuna məxsus Qəbələ Konserv zavodu, Qəbələdə Fındıq Emalı zavodu və bu kimi bir çox sənaye müəssisələri ölkə iqtisadiyyatının, sənayesinin inkişafında böyük rol oynayır. Şəki yeyinti kombinatı və şərab zavodları, Qəbələ, Qax, Balakən, Nic meyvə və tərəvəz konserv müəssisələri, Zaqatala çay fabriki, fındıq və qızıl gül yağı zavodu, Şəki ət kombinatı regionun qida sənayesinin əsas müəssisələridir. Eyni zamanda, rayonda daxili tələbatı ödəyən çörək bişirmə, şərq şirniyyatı, spirtsiz içkilər istehsalı ilə məşğul olan kiçik zavodlar da fəaliyyət göstərir [1].

Davamlı olaraq həyata keçirilən məqsədyönlü islahatlar ölkəmizin regionda və dünyada sosial-iqtisadi cəhətdən güclü ölkələr sırasında olacağına şübhə yaratmır. Ölkə rəhbərliyi tərəfindən atılmış məqsədyönlü tədbirlər nəticəsində regionların hərtərəfli inkişafı tədqiqə layiqdir. Buna baxmayaraq, tədqiqat zamanı təbii olaraq müəyyən çatışmazlıqlar da müəyyən edilmişdir. Bu istiqamətdə əsas diqqəti regionun əsas xammalı hesab edilən fındıq, meyvə tərəvəz və üzüm şərablarına çəkmək istərdik. Belə ki, bildiyimiz kimi ölkəmiz hər il müəyyən miqdarda fındıq ixrac edir. Təkcə 2018-ci ildə 18,22 mln. ton, dəyər ifadəsində 93,51 mln. ABŞ dolları həcmində fındıq ixrac edilmişdir. Tələbatın çox olduğunu, eləcə də region ərazisinin (iqlim, münbit torpaq baxımından) fındıq bağları salınmasına münasib olduğunu nəzərə alsaq fındıq bağlarının artırılması məqsədə uyğun hesab edilir. Bundan əlavə Şəki-Zaqatala regionunun Böyük Qafqaz sıra dağlarının cənub yamacında yerləşdiyi üçün meşə massivləri çoxluq təşkil edir və

dağlarda bir çox cır meyvə ağacları mövcuddur. Həminmeyvə ağaclarının meyvələrindən daha səmərəli istifadə edilməsi üçün tədarükünün artırılmasına ehtiyac yaranır. Əldə edilən meyvələr emal olunaraq bazaraçıxarılsaməhsulunçəşidiartırıla bilər. Digər birməsələisəşərabistehsalındaistifadəolunanəsasxammalhesabedilənüzümlə bağlıdır.

Aparılan araşdırma zamanı məlum olmuşdur ki, region ərazisindəyerləşənşərabistehsalızavodundaistehsalzamanıyerlixammaliləbərabər həmdə digər rayonlardan gətirilən üzüm xammalından istifadə olunur. Xammalın emal müəssisəsinə yaxın olması nəqliyyat xərclərini azaldar və səmərəliliyi artırır, buna görə regionun özündə üzüm bağlarının artırılması məqsədəuyğun hesab edilir.

Fikrimizcə aşağıdakı təkliflər nəzərə alınarsa regionun qida sənayesinin inkişafında nəzərə çarpacaq irəliləyiş əldə etmək olar:

- Şəki-Zaqatala regionunda qida sənayesi əsasən kiçik bazarlar üçün nəzərdə tutulduğundan xarici investorları cəlb etmək mümkün olmur, banklardan kredit götürmək səmərəli deyil, çünki 14-15% kredit götürüb 3-4% mənfəət əldə etmək heç kim üçün faydalı deyil. Doğrudur banklar özləri istehsala vəsait yatıraraq müəyyən dividend əldə edə bilərlər, xaricdə belə təcrübə mövcuddur, lakin bizim banklar bu məsələdə passivlik göstərirlər. Azərbaycanda fond birjalarının yaradılmasını sürətləndirmək lazımdır. Dövlətə gəlincə bu sahədə son dövrlərdə baş verən hadisələrlə əlaqədar olaraq yükü hədsiz çoxdur. Regionun unikal xammal mənbəyinə malik olması burada daha iri bazarlar üçün istehsalın qurulması, maliyyələşdirmə məsələlərində tətbiq olunan metodlar və üsulların təkmilləşdirilməsini, həmçinin qabaqcıl dünya təcrübəsindən istifadə etməklə xarici investisiyaların cəlb edilməsinin stimullandırılmasını tələb edir;

- Kənd təsərrüfatı məhsullarının istehsalı, tədarükü, saxlanması və emalı sahəsində sahibkarlıq fəaliyyətinə dəstək gücləndirilməlidir;

- Rayonun emal müəssisələrində qabaqcıl texnologiyaların tətbiqi genişləndirilməlidir;

- Sahibkarlığın ən çox inkişaf etmiş sahələri üzrə texniki-peşə məktəblərində kurslar açmaq lazımdır;

- İnnovasiyalı sahələri inkişaf etdirmək üçün sahibkarların maarifləndirilməsi vacibdir;

- İnnovasiya sahibkarlığının inkişafına dəstək verən innovasiya sistemlərinin yaradılması (sənaye parkları və biznes inkubatorlarının yaradılması və s.) məqsədəuyğundur.

- Vergilərin vaxtında və düzgün toplanması maliyyə imkanlarının artırılmasına imkanyarada bilər;

- Regionda əkin sahələrinin bitkilər üzrə optimal strukturunu təmin etmək;

- “Balxurma” kimi yerli brendlərin artımına nail olmaq.

Qeyd olunan təkliflərin həyata keçirilməsi nəticəsindəŞəki-Zaqatalaiqtisadi zonasındaqözlənilən iqtisadi nəticələrəldəediləcək, məşğulluq səviyyəsi yüksələcək, qida sənayesi üzrə beynəlxalq standartlara uyğun istehsal təşkil olunacaq və regionda istehsal olunacaq məhsulların rəqabətqabiliyyətinin yüksəldilməsi regionun ixrac imkanlarının və beləliklə də ölkənin ixrac potensialının genişlənməsinə gətirib çıxaracaqdır.

Ədəbiyyat:

1. Şəki – Zaqatala iqtisadi rayonunun pasportu, Bakı, 2015

2. www.stat.gov.az

**ПОТЕНЦИАЛ РАЗВИТИЯ ПИЩЕВОЙ ПРОМЫШЛЕННОСТИ ШЕКИ-ЗАКАТАЛИНСКОГО
ЭКОНОМИЧЕСКОГО РАЙОНА**

М.Ш.Гараев

Г.З.Абдиева

Азербайджанский Технологический Университет

g.abdiyeva@mail.ru

В научно – исследовательской работе проанализировано современное состояние и потенциал развития пищевой промышленности Шеки-Закаतालского экономического района, а также представлены предложения для достижения значительного прогресса в развитии пищевой промышленности региона.

**DEVELOPMENT POTENTIAL OF FOOD INDUSTRY OF SHAKI-ZAKATALA ECONOMIC
DISTRICT**

M.Sh.Garayev

G.Z.Abdiyeva

Azerbaijan University of Technology

g.abdiyeva@mail.ru

The research work analyzes the current state and development potential of the food industry in the Shaki-Zaqatala economic region, and presents proposals for achieving significant progress in the development of the region's food industry.



RESPUBLİKAMIZDA AQRAR BAZARLARIN MÜASİR VƏZİYYƏTİ

Y.Ə.Hümbətov

humbetov-1964@mail.ru

X.A.Osmanova

N.R.Qurbanova

Azərbaycan Texnologiya Universiteti

Etibarlı ərzaq təminatı hər bir ölkənin iqtisadi sabitliyinin və sosial dayanıqlılığının başlıca şərtidir və ölkə əhalinin zəruri ərzaq məhsulları ilə təmin edilməsi dövlətin iqtisadi siyasətində mərkəzi yer tutur. Ölkə Prezidenti İlham Əliyev strateji məhsulların Azərbaycanda istehsal olunması zərurətini dəfələrlə vurğulamışdır: “Biz elə etməliyik ki, Azərbaycan maksimum dərəcədə özünü ərzaq məhsulları ilə təmin edə bilsin”. Ona görə də cəmiyyətin hər bir üzvünün əsas ərzaq məhsullarına olan tələbatının tam ödənilməsi üçün davamlı olaraq müvafiq tədbirlər həyata keçirilməlidir.

Ölkəmizdə aqrar bazarın mövcud vəziyyətinin təhlili göstərir ki, 2016-cı ildə satışın bütün növləri üzrə pərakəndə əmtəə dövriyyəsi 2015-ci ildəki müvafiq göstəricidən 4469,2 mln. manat çox olmuşdur. Satışın bütün növləri üzrə pərakəndə əmtəə dövriyyəsinin strukturunda fiziki şəxslər üzrə göstərici 2016-cı ildə 2015-ci illə müqayisədə 475,5 mln.manat artmışdır. Yarmarkalar və kənd təsərrüfatı məhsulları bazarında da satış dövriyyəsi 2015-ci illə müqayisədə 2016-cı ildə 1449,4 mln. manat artmışdır. Rəqəmlərdən görüldüyü kimi aqrar bazarların fəaliyyəti bu sahəyə dövlət tənzimlənməsi və dəstəyi hesabına ilbə - il artan xəttlə inkişaf edir (cədvəl 1).

Cədvəldən görüldüyü kimi 2015-ci ilə nisbətən 2016-cı ildə artım müşahidə olunmuşdur. Sonrakı dövrlərdə də bu artım öz tempini saxlamış və 2022-ci ilin yanvar-avqust aylarında pərakəndə ticarət şəbəkəsində istehlakçılara 30874,5 milyon manatlıq, o cümlədən 17426,0 milyon manatlıq ərzaq məhsulları, içkilər və tütün məmulatları, 13448,5 milyon manatlıq qeyri-ərzaq malları satılmışdır. 2021-ci ilin yanvar-avqust ayları ilə müqayisədə pərakəndə ticarət dövriyyəsi real ifadədə 2,8 faiz, o cümlədən ərzaq məhsulları, içkilər və tütün məmulatları üzrə 2,2 faiz, qeyri-ərzaq malları üzrə 3,6 faiz artmışdır.

Cədvəl 1

Aqrar bazarın əsas iqtisadi göstəriciləri, (mln. manatla)

Göstəricilər	2015	2016
Satışın bütün növləri üzrə pərakəndə əmtəə dövriyyəsi	25721,1	30 190,3
O cümlədən: hüquqi şəxslər	2823,3	3 299,0
fiziki şəxslər	14264,0	16 808,1
Ondan:yarmarkalar və kənd təsərrüfatı məhsulları bazarı	8633,8	10 083,2

Mənbə: Cədvəl www.stat.gov.az saytının məlumatları əsasında müəllif tərəfindən hazırlanmışdır [109].

Məlum olduğu kimi kənd təsərrüfatı iki böyük sahədən, heyvandarlıq və bitkiçilik sahələrindən ibarətdir. Məlumatların təhlili göstərir ki, 2015-ci illə müqayisədə 2020-cı ildə kənd təsərrüfatının ümumi məhsulu 3213,7 milyon manat, bitkiçilik sahəsinin ümumi məhsulu 1399,8 milyon manat, heyvandarlığın ümumi məhsulu isə 1803,9 milyon manat artmışdır.

Bitkiçilik və heyvandarlıq məhsullarının kənd təsərrüfatının ümumi məhsulunda tutduğu pay nisbətlərinə nəzər saldıqda heyvandarlıq məhsullarının artım tempi yüksək olduğu nəzərə çarpır. Bu da onu deməyə əsas verir ki, heyvandarlıq sahəsi məhsullarına tələbat artmaqla

bərabər bu sahəyə maraq göstərənlərin sayının artması və sahənin bitkiçilik sahəsinə nisbətən daha gəlirli sahə olmasını göstərir. Hesab edirik ki, əsas səbəblərdən biri də heyvandarlıq məhsullarının daha rahat satış kanallarının olması və bu istiqamətdə tələbin təklifi üstələməsidir (cədvəl 2).

Ölkə əhalisinin əsas kənd təsərrüfatı məhsulları ilə təminatının statistikasına nəzər salsaq görərik ki, bir çox sahə məhsullarına tələbat olduğuna baxmayaraq, əhalinin bəzi qida məhsulları ilə təminatı hələ də aşağı səviyədədir.

Aqrar sahə məhsullarının satışının təşkili və həyata keçirilməsi üçün vacib struktur olan aqrar bazarların inkişaf etdirilməsi hazırda vacib məsələlərdən biridir. Aqrar bazarlar kənd təsərrüfatında inteqrasiya münasibətlərinin inkişafının əsasını təşkil edir. Həmçinin aqrar sahənin maddi-texniki bazanın möhkəmləndirilməsini, istehsal olunan məhsulların emalı, saxlanması, çeşidlənməsi və satışının elmi əsaslarla təşkilinə və bazar infrastrukturunun mütərəqqi formalarının tətbiqinin təmin edilməsinə xidmət edir.

Cədvəl 2.

Kənd təsərrüfatının ümumi məhsulu, faktiki qiymətlərlə (mln. manat)

İllər	Cəmi	o cümlədən	
		bitkiçilik məhsulları	heyvandarlıq məhsulları
2015	5225,2	2628,6	2596,6
2016	5635,3	2431,4	2751,8
2017	6580,0	3019,0	3561,0
2018	7010,0	3186,3	3824,0
2019	7836,7	3751,2	4085,5
2020	8438,9	4028,4	4400,5

Mənbə: Dövlət Statistika Komitəsinin (2021-cil) məlumatları əsasında müəllif tərəfindən tərtib olunmuşdur [5, s.58].

Aqrar bazar konyukturundan asılı olaraq istehsalçıların mövqeyi müəyyənləşir, tələb və təklif, həmçinin bu baxımdan regionlar arasında mütənasibliyi təmin etmək mümkün olur.

Ədəbiyyat:

1. Alıyev İ.H., Aqrar sahənin inkişafının təkmilləşdirilməsi və regionlarda islahatların keyfiyyətə səmərəli aparılması, Bakı, 2004, 110 s
2. Alıyev İ.H., Milli iqtisadiyyat və aqrar sahənin inkişaf problemləri. Bakı 2006, 380 s
3. Ataşov B.X., Ərzaq təhlükəsizliyinin aktual problemləri, Bakı, 2005, 336 s
4. Azərbaycanın Statistik Göstəriciləri-2021, Azərbaycan Respublikası Dövlət Statistika Komitəsi, Bakı, 2021
5. Əmrahov V.T., Aqrar bazar münasibətləri, Dərslik, “Azərənəşr”, Bakı, 2007, 187 s
6. Hübətov, Y.Ə., Azərbaycanda arıçılıq təsərrüfatlarının təşkili, idarəetmə mexaniz-minin təkmilləşdirilməsi / Hübətov Y.Ə., Bakı, Avropa nəşriyyatı, 2015, 267 s
7. Hüseyinov M.C. , Aqrar sahənin dayanıqlı inkişaf problemləri / M.C.Hüseyinov, Bakı: Nurlar Nəşriyyat-Poliqrafiya mərkəzi, 2006, 303 s
8. “Milli iqtisadiyyat və iqtisadiyyatın əsas sektorları üzrə strateji yol xəritələrinin təsdiq edilməsi haqqında”. Azərbaycan Respublikası Prezidentinin 6 dekabr 2016-cı il tarixli sərəncamı
9. “2008-2015-ci illərdə Azərbaycan Respublikasında əhalinin ərzaq məhsulları ilə etibarlı təminatına dair Dövlət Proqramı” Azərbaycan Respublikası Prezidentinin 25 sentyabr 2008-ci il tarixli sərəncamı

10. <http://agrolizing.gov.az>
11. [www/stat.gov.az](http://www.stat.gov.az)
12. <http://president.az/articles>

СОВРЕМЕННОЕ СОСТОЯНИЕ АГРАРНЫХ РЫНКОВ В НАШЕЙ РЕСПУБЛИКЕ

Ю.А.Гумбатов

humbetov-1964@mail.ru

Х.А.Османо́ва

Н.Р.Гурбанова

Азербайджанский Технологический Университет

Эффективное использование существующих в нашей стране природно-климатических условий и применение современных технологий предотвращает завоз в страну основных продуктов питания и повышает занятость и доходы сельского населения. Аграрные рынки, которые считаются важными атрибутами рыночной экономики, функционируют в различных формах. Эффективная работа сельскохозяйственного рынка играет важную роль в обеспечении страны продовольствием.

THE MODERN STATE OF AGRICULTURAL MARKETS IN OUR REPUBLIC

Y.A.Humbatov

humbetov-1964@mail.ru

X.A.Osmanova

N.R.Gurbanova

AzerbaijanUniversityof Technology

Effective use of the natural climatic conditions existing in our country and the application of modern technologies prevent the importation of basic food products into the country and increase the employment and income of the rural population. Agrarian markets, which are considered important attributes of the market economy, operate in various forms. The efficient operation of the agricultural market has an important role in the country's food supply.



SƏNAYE SİYASƏTİNİN MAHİYYƏTİ VƏ DÖVLƏTİN İQTİSADİ SİYASƏT KURSUNDA YERİ

M.Ələsgərova

Azərbaycan Dövlət Neft və Sənaye Universiteti

meryemmustafazade166@gmail.com

Müasir şəraitdə sənaye siyasəti dövlət orqanları, təsərrüfat subyektləri, elmi və ictimai təşkilatlar arasında struktur tarazlı, rəqabətqabiliyyətli sənayenin formalaşdırılması ilə bağlı münasibətlər sistemində əsaslanan sosial inkişaf strategiyasının tərkib hissəsi olmalı, onun intellektual əsasını təşkil etməlidir. Sənaye siyasəti sistemli yanaşmaya əsaslanmalıdır ki, bu da o deməkdir ki, dövlət nəinki konkret təsərrüfat subyektlərinə müvafiq dəstək göstərməli, həm də sənaye potensialının, struktur transformasiyalarının həyata keçirilməsi üçün prioritetləri formalaşdırmalı, iqtisadi inkişafın ərazi xüsusiyyətlərini nəzərə almalıdır. Məqalənin elmi yeniliyi verilən təklifləri nəzərə alınmaqla ölkə üzrə əsas prioritet sənaye sahələri inkişaf etdirilərək dövlətin sənaye siyasətinin təkmilləşdirilməsinə nail olmaq, sənaye siyasətinin formalaşdırılması dövlətin həyatının və sənaye inkişafının sektorlararası və milli prioritetlərlə davamlı qarşılıqlı əlaqəni qoruyaraq iqtisadi, sosial və ekoloji əsas aspektlərini birləşdirməkdir.

Bu məqsədə aşağıdakı vəzifələri (alt məqsədləri) yerinə yetirməklə nail olunur: dövlətin sakinlərinin mallara və xidmətlərə sərfəli qiymətlərlə ehtiyaclarını ödəmək üçün yerli istehsalçılar tərəfindən lazımı miqdarda və keyfiyyətdə məhsul və xidmətlərin səmərəli istehsalı və istehsalçılar tərəfindən xarici bazarlarda əhəmiyyətli mövqelərin tutulmasına köməkliyin göstərilməsi. Sənaye siyasətinin bu konsepsiyasında onun obyektinə əmtəə və xidmət istehsalçısıdır (istehsal müəssisəsi, korporasiya, fərdi sahibkar və s.).

Son onilliklərdə baş verən struktur dəyişiklikləri - yeni istehsal texnologiyalarının, maliyyə alətlərinin, təşkilati strukturların inkişafı, istehsalın, ticarətin və maliyyənin qloballaşması, istehsal proseslərində biliyin, informasiya və texnologiyanın rolunun artması və s. - sənaye siyasətinin obyektinin ənənəvi anlayışını qeyri-məhdud və qeyri-adekvat edir. [4, s.32] Sənaye siyasətinin subyektinə dövlətdir və hər hansı bir siyasi hakimiyyət deyil, müasir tipli dövlət – idarəedicilərin şəxsiyyətindən, o cümlədən hökumət aparatından və vətəndaşlar toplusundan fərqli, heç biri ilə üst-üstə düşməyən, dəqiq müəyyən edilmiş sərhədləri olan və yalnız digər dövlətlər tərəfindən tanınması əsasında mövcud, hüquqi şəxsə malik olan mücərrəd bir korporasiyadır.

Sənaye siyasəti müasir tipli dövlətin atributudur və ona görə də digər siyasi təşkilat növləri üçün (məsələn, tayfalar, feodal iyerarxiyaları, sənayedən əvvəlki imperiyalar, uğursuz dövlətlər və s.) xarakterik deyildir. [2] Vergi ödənişlərinin alıcısı, tənzimləyici və arbitr kimi rollarda dövlət hakimiyyəti həyata keçirir, yəni o, məcbur etmə hədəsi də tətbiq edə bilər. Digər rollarda o, digər bazar iştirakçıları və/və ya xarici dövlətlərlə münasibətdə bərabərhüquqlu subyekt kimi çıxış edir. [6,s.20] İstehsalçıya münasibətdə dövlətin sadalanan bütün rolları ona sənaye siyasətini həyata keçirmək üçün istifadə edilə bilən müxtəlif alətlər (vasitələr) verir. Sənaye siyasəti digər sahələrlə yanaşı dövlət siyasətinin istiqamətlərindən biridir. [5,s.115] Sənaye siyasətinin bəzi xüsusiyyətlərini sadalayaq: Sənaye siyasəti həvəsləndirici siyasətdir, istehsal parametrlərinin artırılması siyasətidir. Sənaye siyasəti ölkənin xarici bazarda payını saxlamaq və artırmaq məqsədi daşıyır. Müəssisələrin rəqabət qabiliyyətini qorumaq üçün proteksionizm siyasəti düşünülmüş və çevik olmalıdır. Buna görə də hökumət proteksionizm üçün müxtəlif variantlardan istifadə edir. [5,s.63]

Sənaye siyasəti dövlətin iqtisadi transformasiyanı, yəni sektorlar arasında və ya daxilində daha aşağı məhsuldarlıq fəaliyyətindən yüksək məhsuldarlığa keçidi təşviq etmək üçün strateji səylərin məcmusu kimi müəyyən edilir. Konkret olaraq, sənaye siyasəti istehsal strukturunu

İqtisadi artım üçün daha yaxşı perspektivlər təklif edən, bazar tarazlığına müdaxilə olmadan sektorların və ya fəaliyyətlərin xeyrinə dəyişməyə cəhd edən dövlət siyasətidir [3, s. 43].

Ədəbiyyat:

1. Əhmədov A., Hüseyn A.C., İqtisadiyyatın dövlət tənzimlənməsinin əsasları, Bakı, 2013
2. Hacızadə E.M., Ş Sənaye siyasəti: nəzəri çərçivələr və empirik nailiyyətlər, 2012
3. Емельянов С., Международная конкурентоспособность производителей: факторы, определяющие положение на рынках и конкурентные преимущества. // Маркетинг в России и за рубежом, 2012, №1, с.107-116
4. Завадников В. О промышленной политике Российской Федерации // Общество и экономика, 2016, № 2-3, с.5-39
5. Рукина И., О приоритетах промышленной политики // Экономист, 2018, № 12, с.61-64
6. Сотников Д.М., Критерии выбора приоритетов государственной промышленной политики // «Вестник МГУ», Серия «Экономика», №1, 2017 г. с. 17-32

**СУЩНОСТЬ ПРОМЫШЛЕННОЙ ПОЛИТИКИ И ЕЕ МЕСТО В КУРСЕ ЭКОНОМИЧЕСКОЙ
ПОЛИТИКИ ГОСУДАРСТВА**

М.Алескерова

Азербайджанский Государственный Университет Нефти И Промышленности

meryemmustafazade166@gmail.com

В статье изучены современные направления промышленной политики и промышленного развития, рассмотрен набор возможных инструментов промышленной политики, а также предложены пути развития промышленной политики. В современных условиях промышленная политика связана с системой отношений между государственными органами, хозяйствующими субъектами, научными и общественными организациями, связанные с формированием структурно сбалансированной, конкурентоспособной отрасли, должны быть частью основанной на ней стратегии общественного развития, должны составлять ее интеллектуальную основу. Принимая во внимание предложения научной новизны статьи, развития основных приоритетных промышленных направлений по всей стране и достижения совершенствования государственной промышленной политики, формулировка промышленной политики должна сочетать экономические, социальные и экологические основные аспекты жизни государства и промышленного развития, поддерживая постоянное взаимодействие с межотраслевыми и общегосударственными приоритетами.

**THE ESSENCE OF INDUSTRIAL POLICY AND ITS PLACE IN THE COURSE OF STATE ECONOMIC
POLICY**

M. Alasgarova

Azerbaijan State Oil and Industry University

meryemmustafazade166@gmail.com

In the article the modern directions of industrial policy and industrial development are studied, the set of possible tools of industrial policy is considered, and the ways of development of industrial policy are proposed. In modern conditions industrial policy is connected with the system of relations between state authorities, economic entities, scientific and public organizations associated with the formation of a structurally balanced, competitive industry, should be part of the social development strategy based on it, should constitute its intellectual basis. Taking into account the proposals of scientific novelty of the article, the development of the main priority industrial areas throughout the country and the achievement of improvement of state industrial policy, the formulation of industrial policy should combine economic, social and environmental basic aspects of state life and industrial development, maintaining constant interaction with inter-sectoral and nationwide priorities.



QEYRİ-NEFT SEKTORU İQTİSADIYATIN DAYANIQLI İNKİŞAFININ ƏSASIDIR

F.İsgəndərov

Z.Məmmədli

z.memmedli@uteca.edu.az

M.Yusifova

Azərbaycan Texnologiya Universiteti

Qeyri-neft sektorunun Azərbaycanın iqtisadi inkişafında rolu, onun ayrı-ayrı sahələrinin inkişafında dövlət tərəfindən tənzimləmə istiqamətləri, sahənin perspektiv inkişaf məsələləri əhatə edilmişdir

Müstəqil inkişaf yolunda olan Azərbaycan sosial-iqtisadi siyasətin prioritet istiqaməti hesab olunur. Bazar iqtisadiyyatına keçid dövrünün əvvəllərində ölkədə maliyyə çatışmazlığı səbəbindən neft sənayesinin inkişaf etdirilməsi istiqamətində aparılmış düzgün iqtisadi siyasət nəticəsində sosial-iqtisadi inkişafın şaxələndirilmiş həyata keçirilməsi üçün dayanıqlı zəmin yaradılmışdır. 2010-cu ildən başlayaraq Respublikamızın sosial-iqtisadi inkişafında qeyri-neft sektorunun inkişaf etdirilməsinə xüsusi diqqət yetirilmişdir. Azərbaycan Dövlət Statistika Komitəsinin məlumatlarına görə son dövrlərdə qeyri-neft sektorunda məhsul istehsalı 10,7% artmışdır. Şübhəsizdir ki, bu artım sənayenin qeyri-neft sektorunda daha çox nəzərə çarpır (≈15%). Qeyri-neft sektoru üzrə ixrac məhsulunun həcmində də yüksəliş olmuşdur.

Qeyri-neft sektorunun inkişafı istiqamətində dövlətin ayrıca sosial-iqtisadi inkişaf proqramları qəbul edilmiş və hazırda müxtəlif regionlar üzrə bu proqramda nəzərdə tutulan tədbirlər müvəffəqiyyətlə yerinə yetirilir. Bu proqramların həyata keçirilməsi nəticəsində hazırda regionlarımızda kimya, təkrar emal, gəmiqayırma, yüngül sənaye, əczaçılıq və digər sahələrdə ixtisaslaşmış sənaye parkları və sənaye məhəllələri fəaliyyət göstərir. Eyni zamanda regionlarımızda əhalinin məşğulluq səviyyəsini yüksəltmək məqsədilə aqrar sahənin müxtəlif sahələrinin inkişaf etdirilməsi istiqamətində tədbirlər həyata keçirilmiş, eyni zamanda 20 rayonda xalça emalatxanaları istifadəyə verilmişdir.

Qeyri-neft sektorunun inkişafında son illərdə yaradılmış sənaye parklarının əhəmiyyəti böyükdür. Xüsusilə, Sumqayıt “Kimya parkı”, Bakıda “Balaxanı sənaye parkı (Təmiz şəhər ASC)”, Qaradağ Sənaye parkı (Gəmiqayırma zavodu), Abşeronda Pirallahı sənaye parkı (Əczaçılıq istiqamətində) fəaliyyətini müvəffəqiyyətlə davam etdirir və nəzərdə tutulan iqtisadi nəticəyə nail olmuşdur.

Müasir dövrdə Azərbaycan Respublikasında iqtisadiyyatın davamlı inkişafını təmin edən ehtiyatlardan biri tikinti sahəsinin inkişaf etdirilməsidir. Respublikamız tikinti materialları ilə zəngin respublikalardan hesab olunur.

Azərbaycanın iqtisadi inkişaf siyasətində həyata keçirilən tədbirlər nəticəsində qeyri-neft sektorunun yüksək tempə inkişaf etdirilməsinə nail olunmuşdur ki, nəticədə dayanıqlı inkişaf modeli güclənmişdir.

Qeyri-neft sektorunun dayanıqlı inkişafının təmin edilməsində maliyyə təşkilatı olan bank sistemlərinin rolu böyükdür.

Azərbaycanın həyata keçirdiyi davamlı iqtisadi inkişaf siyasətinin əsas məqsədi vətəndaşların sosial-iqtisadi maraqlarını yüksək səviyyədə təmin etməkdir. Bu prosesdə iqtisadiyyatın idarə edilməsinin təkmilləşdirilməsi zərurəti yaranır.

Qeyri-neft sektorunun davamlı inkişafının təmin edilməsinin əsas yolu mükəmməl elmdən, dərin düşüncədən (bilikdən), təkmilləşdirilmiş idarəetmədən, innovasiyalı yeniliklərdən keçir. Mövcud təbii ehtiyatlardan səmərəli istifadə səviyyəsi yüksək biliyə malik, müasir dövrün tələblərinə cavab verən texnologiyaları tələb edir və davamlı inkişafın tədbirlərindən biridir.

НЕНЕФТЯНОЙ СЕКТОР – ОСНОВА УСТОЙЧИВОГО РАЗВИТИЯ ЭКОНОМИКИ

Ф.Искендеров

З.Мамедли

z.memmedli@uteca.edu.az

М.Юсифова

Азербайджанский Технологический Университет

В статье были освещены роль ненефтяного сектора в экономическом развитии Азербайджана, направления регулирования со стороны государства в разработке отдельных его месторождений, вопросы перспективного развития месторождения.

**THE NON-OIL SECTOR IS THE BASIS OF SUSTAINABLE DEVELOPMENT OF THE
ECONOMY**

F.Isgandarov

Z.Mammadli

z.memmedli@uteca.edu.az

M.Yusifova

Azerbaijan University of Technology

The article covered the role of the non-oil sector in the economic development of Azerbaijan, directions of regulation by the state in the development of its individual individual fields, and the issues of perspective development of the field.



MALİYYƏ UÇOTU VƏ HESABATININ TƏKMİLLƏŞDİRİLMƏSİ İSTİQAMƏTLƏRİ

B.Q.Qluzadə

quliyevbahram66@gmail.com

V.T.Hümbətov

velihumbetov007gmail.com

Azərbaycan Texnologiya Universiteti

Maliyyə uçotunun mövcud sistemində olan çatışmazlıqlar və onların təkmilləşdirilməsi beynəlxalq ticarətin inkişafı, çox millətli şirkətlərin meydana gəlməsi və kapital bazarının qloballaşması ilə əlaqədar müxtəlif ölkələrin şirkətlərinin maliyyə hesabatlarının harmonizasiyasına ehtiyac yaranmışdır. Uçotun harmonizasiyası uçot sferasında problemləri beynəlxalq arenaya çıxarmışdır. Maliyyə uçotunun mövcud sistemindəki çatışmazlıqlar da müxtəlif hesabat formalarının tərtib olunması zamanı beynəlxalq standartların tətbiq edilməsi ilə bağlı mövcud sistemdə yaranan standartlaşma problemləridir. Bildiyimiz kimi MHBS müxtəlif hesabat formalarının dünya öyrə ayrı-ayrı müəssisələr üzrə müqayisəliliyini təmin edir və hesabatdakı informasiyaların xarici istifadəçilər üçün aşkarlılığına imkan yaradır. Odur ki, uçotun aparılması və hesabatın tərtibi qaydalarının beynəlxalq standartlar əsasında harmonizasiyasına ehtiyac yaranır. MHBS-nin aşağıdakı obyektiv üstünlükləri bu harmonizasiyanı daha da zəruri edir:

- Dəqiq iqtisadi məntiq;
- Uçot sferasında ən yaxşı müasir dünya təcrübəsinin ümumiləşdirilməsi;
- Bütün dünyada maliyyə hesabatlarının istifadəçilərinin dərk etmələrinin sadələşdirilməsi.

Lakin milli uçot sistemlərinin beynəlxalq standartlara uyğun olaraq tənzimlənməsi zərurətinə baxmayaraq, digər ölkələrin mühasibat prinsiplərindən eynilə istifadə olunması və ya MHBS-in mexaniki surətdə tətbiq edilməsi bir sıra səbəblər səbəbindən arzuolunan nəticələri vermir. Bu səbəblərə aşağıdakıları aid etmək olar:

1. Mühasibat terminlərin qeyri-adekvatlığı;
2. Kifayət sayda mütəxəssislərin olmaması;
3. Standartlaşdırma üzrə mütəxəssislərin digər ölkələrin standartları əsasında uçotu qura bilməmələri;
4. Hamının başa düşə biləcəyi ədəbiyyatın çatışmaması və s.

Bu çatışmazlıqların minimuma endirilməsi üçün aşağıdakı tədbirlərin görülməsi məqsədəuyğundur:

1. Milli standartlar hazırlanan zaman onların məzmunu maksimum səviyyədə beynəlxalq standartlara harmonizasiya olunmalıdır;

2. Uçot informasiyaların kompüterlərdə işlənilməsi üçün istifadə edilən proqramların, o cümlədən, mühasibat uçotu registrlərinin və hesabat formalarının məzmunu yenidən nəzərdən keçirilməlidir;

3. Mühasibatlıq üzrə kadrların hazırlanma sistemi təkmilləşdirilməlidir və s.

Ölkəmizdə mühasibat (maliyyə) uçotu üzrə mütəxəssislərin hazırlanması üçün müvafiq təhsil müəssisələrinin geniş potensial imkanları vardır. Lakin yeni tələblərə uyğun mütəxəssis hazırlığının həyata keçirilməsinin təmin olunması üçün aşağıdakı tədbirlər həyata keçirilməlidir:

Mühasibat (maliyyə) uçotu öyrə müasir tələblərə uyğun mütəxəssis hazırlığını təmin edən təhsil proqramları təkmilləşdirilməlidir;

-Mühasibat (maliyyə) uçotuna aid fənlərin proqramlarının məzmunu MHBS-ya uyğunlaşdırılmalı, yeni dərslər vəsaitləri və ya dərslilər hazırlanmalıdır;

-Yeni proqramlar əsasında mühasibat (maliyyə) uçotuna aid fənləri tədris edən

müəllimlərin təkmilləşdirilməsi üçün treninqlər keçirilməli və məzunlara müvafiq sertifikatlar verilməlidir;

-Treninqlərin təşkili üçün MHBS-ni tətbiq etməyi bacaran, bu ixtisas öyrə xarici ölkənin ali məktəblərində təhsil almış və ya dərslər demiş müəllim mütəxəssislərdən ibarət ekspert qrupu yaradılmalıdır;

-İqtisadi yönümlü ixtisasların yuxarı kurslarında təhsil alan tələbələr üçün ali təhsil müəssisələri tərəfindən müvafiq kurslar təşkil edilməlidir. Bu tədbirlərin həyata keçirilməsi məqsədilə 16 dekabr 2009-cu il tarixində Təhsil Nazirliyi və Maliyyə Nazirliyinin rəhbər işçilərinin, Dünya Bankının Azərbaycandakı nümayəndələrinin, bir sıra ali təhsil və orta ixtisas məktəblərinin rəhbərlərinin iştirakı ilə müşavirələr keçirilmiş və qəbul edilən qərara əsasən aidiyyəti qurumların və beynəlxalq təşkilatların mütəxəssislərindən ibarət işçi qrupu yaradılmışdır. Bu işçi qrupunun əsas məqsədi MHBS-ya keçidlə əlaqədar ali və orta ixtisas təhsili müəssisələrində “Mühasibat uçotu və audit” ixtisası öyrə kadr hazırlığı və digər əlaqədar məsələlərə dair tədbirlər planının layihəsini hazırlamaq olmuşdur və bu gün də bu istiqamətdə layihələr işlənilib hazırlanmaqda davam edir.

НАПРАВЛЕНИЯ СОВЕРШЕНСТВОВАНИЯ ФИНАНСОВОГО УЧЕТА И ОТЧЕТНОСТИ

Б.Г.Гулузаде

quliyevbahram66@gmail.com

В.Т.Гумбатов

Азербайджанский Технологический Университет

velihumbetov007gmail.com

Концептуальная основа бухгалтерского (финансового) учета обеспечивает прозрачность и подотчетность бухгалтерской отчетности. Прозрачность финансовой отчетности позволяет пользователям финансовой отчетности быть более толерантными и понятными к информации о текущей ситуации, решениях и деятельности предприятия, а ответственность за управление ресурсами возложена на тех, кто составляет финансовую отчетность, и ответственность за принятые ими решения.

DIRECTIONS FOR IMPROVING FINANCIAL ACCOUNTING AND REPORTING

B.G.Guluzade

quliyevbahram66@gmail.com

V.T.Gumbatov

velihumbetov007gmail.com

Azerbaijan University of Technology

The conceptual framework of accounting (financial) accounting ensures transparency and accountability of accounting statements. Transparency of financial statements allows users of financial statements to be more tolerant and understandable to information about the current situation, decisions and activities of the enterprise, and responsibility for resource management is assigned to those who make financial statements and responsibility for their decisions.



TURİZMDƏ MARKETİNQ KOMMUNİKASİYALARININ FORMALAŞMASI XÜSUSİYYƏTLƏRİ

Ş.N.Qarayeva

sehlaqarayeva@yandex.ru

İ.C.Kərimova

Ş.Ə.Yusubova

Azərbaycan Texnologiya Universiteti

Tədqiqat işinin məqsədi mövcud şəraitdə turizmdə marketinq kommunikasiyalar kompleksinin inkişafı üçün praktiki tövsiyələr hazırlamaq olduğundan onun aktuallığı şübhə doğurmur. Qarşıya qoyulan məqsədə nail olmaq üçün tədqiqat işində turizm şirkətlərində marketinq kommunikasiyalarının xüsusiyyətlərini öyrənmək üzrə xarici təcrübə öyrənilmiş, turizm şirkətlərinin marketinq kommunikasiyalarının inkişafının təşkilati və iqtisadi aspektlərinə baxılmış, turizm şirkətlərində marketinq kommunikasiyaları sisteminin inkişafı üçün metodiki müddələrin hazırlanması məsələləri, Azərbaycanda turizm sahəsinə təsir edən amillərin kompleksi təhlili əsasında Azərbaycanın beynəlxalq turizm cəlbediciliyinin SWOT təhlinin aparılmasının vacibliyi əsaslandırılmışdır. Sereda travel şirkətinin timsalında milli turizm müəssisələrində inteqrasiya olunmuş kommunikasiya sistemlərinin hazırlanması məsələlərinə baxılmış milli turizm şirkətlərində inteqrasiya olunmuş kommunikasiya sistemlərinin təkmilləşdirilməsi istiqamətləri öyrənilərək aşağıdakı nəticələr alınmışdır. [1] Müasir dövrümüzdə reklam agentliklərinə həmçinin onların müştərilərlə əlaqələrinə kəskin təsir göstərən dəyişikliklərdən biri də inteqrasiya olunan marketinq kommunikasiyaları (İOMK) adını almışdır. Ümumi şəkildə, İOMK əsasında kommunikasiya komponentlərinin detallı formada koordinasiya olunmuş şəkildə planlaşdırılması, eyni zamanda istehlakçıya maksimum kommunikativ təsirin təmin olunması məqsədilə onların bazarın konkret vəziyyətinin nəzərə alınması ilə birlikdə istifadə olunan bir konsepsiyadır. İnteqrasiya olunan marketinq kommunikasiyaları dörd mərhələdən keçir:

- Birinci mərhələ- əsas informasiya axınlarının vahid informasiya mənbəyinə birləşməsi ilə əlaqələndirilir;
- İkinci mərhələ- turizm məhsulunu yerləşdirmə konsepsiyasıdır;
- Üçüncü mərhələ- təşkilati, maliyyə və digər mənbələri birləşdirən xüsusi rabitə layihələri;
- Dördüncü- istehlakçının başındakı məlumatların inteqrasiyasıdır.

Bu zəncirin canlılığının mövzusu marketoloqdur. Əvvəllər xüsusişəkilmiş bir çox xidmət sahələrinin bir müəssisə çərçivəsində bir araya gətirilməsilə xarakterizə olunan fəaliyyətin müşahidə edilən şaxələndirilməsi tendensiyası sinergetik təsir əldə etməkdən ötrü marketinq kommunikasiyalarının bütün imkanlarını, vasitələrini, üsullarınının birləşdirilməsinə ehtiyac olduğunu təsdiq edir. Mesajların davamlı şəkildə olması, ayrı-ayrı reklam müraciətlərinin tutarlılığını təmin etmiş İOMK sisteminin formalaşdırılması, əlbəttə, istehlakçının alınan məlumatları anlaması prosesini asanlaşdırır, həmçinin dəyişən xarici mühitdə xidmət sahəsində də müəssisələrin müvəffəqiyyətli mövcud olmasını şərtləndirir. Hal-hazırda Sereda Travel şirkəti məhsulunu tanıtmağın əsas vasitəsi olaraq müxtəlif reklam növlərini seçir. Yerli kütləvi informasiya vasitələrinin reklamında iştirak qiymətli rəqabət nöqtəyi-nəzərindən son dərəcə vacibdir ki, bu da qiymət turizmi məhsuluna nisbətdə keyfiyyət fərqlərinin və turist istehsalçısının etibarlılığını və cəlbediciliyini müəyyən edən bir görüntü komponentinin ayrılmasında ifadə olunur. Sorğunun nəticələrini ümumiləşdirərək, deyə bilərik ki, müasir zamanda artıq ictimai həyatın bütün sahələrində olduğu kimi, turizm, turist məhsullarının satışında da müasir informasiya-kommunikasiya texnologiyalarından, həmçinin internet, sosial şəbəkə texnologiyalarından istifadə öz müsbət təsirini göstərir. Bundan başqa turizm agentlikləri uğurlu fəaliyyət

göstərmək istəyirlərsə, bütün reklam növlərinə eyni formada diqqət ayırmalıdırlar. Aparılmış tədqiqatdan əldə olunan nəticələr əsasında turizm sektorunda fəaliyyət göstərən şirkətlərin aşağıdakıları nəzərə almaqları məsləhət görülür:

-Təşkilatda fəaliyyət göstərmiş bütün menecerlər gələcəyi düşünməli, məqsəd və hədəfləri dəqiqləşdirməli, həmçinin müəyyən zamandan bir məqsədlərdə və hədəflərdə yeniliklər etməlidirlər, zaman dəyişir və turizm sektoru çox dinamik, dəyişkən sahə olduğu üçün dəyişikliklər qaçılmazdır;

- Eyni strategiyaların tətbiqi zamanı uğur əldə olunmaya bilər, hər zaman alternativ bir strategiya olmalıdır;

- Eyni strategiyadan istifadə gözləmədiyimiz böhran vaxtlarında gözləmədiyimiz pis nəticələrə gətirib çıxara bilər. Buna əsasən ümumi tətbiqetmə zamanı hər şey nəzarət altında saxlanmalı və hər zaman alternativ bir strategiya olmalıdır.

Ədəbiyyat:

1. <https://markzone.az/turizm-marketingi>

ОСОБЕННОСТИ ФОРМИРОВАНИЯ МАРКЕТИНГОВЫХ КОММУНИКАЦИЙ В ТУРИЗМЕ

Ш.Н.Гараева

sehlaqarayeva@yandex.ru

И.Дж.Каримова

Ш.А.Юсубова

Азербайджанский Технологический Университет

В исследовании были предложены предложения по развитию систем маркетинговых коммуникаций на основе полученных результатов по совершенствованию интегрированных коммуникационных систем в национальных туристических компаниях.

FEATURES OF THE FORMATION OF MARKETING COMMUNICATIONS IN TOURISM

Sh.N.Garayeva

sehlaqarayeva@yandex.ru

I.J.Kerimova

Sh.A.Yusubova

Azerbaijan University of Technology

In the history of the world, the presentation of the process is 1 systemic materials on the subject of molecules esultatov on the soviet intordination of the integrated committee Cystic system in the cysical throes of the thyrical cyst.



VƏTƏN MÜHARİBƏSİNDƏ ƏLDƏ OLUNAN QƏLƏBƏNİN AZƏRBAYCAN TURİZMİNƏ

VERDİYİ TÖVHƏLƏR

A.N.Namazov

Z.T.Əhmədov

Azərbaycan Texnologiya Universiteti

azpolitoloq@gmail.com

Rəşadətli Azərbaycan Ordusunun 44 gün ərzində əldə etdiyi qələbə Azərbaycan dövlətinin, xalqının həyat və fəaliyyətində əsaslı dönüş yaratdığı kimi turizm sektorunun inkişafına da böyük tövələr vermişdir. Ölkəmizin qalib ölkə kimi dünyada tanınması, vətənimizə marağın artmasına səbəb olmuşdur. Bir zamanlar Şərqi Zəngəzur və Qarabağ iqtisadi rayonlarının işğal altında olması ilə, burada olan mədəniyyət ocaqları, muzeylər, tarixi abidələr məhv edilmiş, dağıdılmış və qədim tarixə malik olan qiymətli əşyalar ölkəmizdən çıxarılmışdı. İşğalçı rejim İkinci Qarabağ müharibəsinin son günlərində Qarabağın müxtəlif bölgələrində qanunsuz arxeoloji qazıntılar aparmış və tapılmış artefaktlar Ermənistanla daşınmışdır. Tarixi-mədəni abidələrimiz talan edilmiş, bütün infrastruktur məhv edilmiş, qədim memarlıq abidəsi sayılan məscid və onun minarələri vəhşicəsinə uçurulmuş, ziyarətgahlar darmadağın edilmişdir. Bütün bu dağıntılara, maddi və mənəvi ziyana rəğmən dövlətimiz bir tərəfdən də barbarlığa məruz qalan dini, tarixi, mədəni abidələrimizin bərpası ilə məşğuldur. Naftalan kimi müalicə və şəfa mərkəzlərinin düşmənlə “sərhəd” bölgədə yerləşməsi və mütəmadi olaraq bu ərazilərdən silah səsələrinin eşidilməsi turist səfərlərini azaltmışdı.

Vətən Müharibəsi zamanı əldə olunmuş qələbə Azərbaycan turizminin inkişafına yeni nəfəs verdi. Artıq işğaldan azad olunmuş ərazilər, o cümlədən əvvəllər “sərhəd” hesab olunan rayonlarda yerləşən turizm zolaqları daxili və xarici turistlərin bu ərazilərə səfəri üçün daha da çox maraq doğurur. Qarabağda 3 hava limanının tikilməsi də təsadüfi deyildir. Füzuli və Zəngilan Hava Limanı artıq fəaliyyətə başlamışdır, Laçın Hava Limanının da yaxın vaxtlarda fəaliyyətə başlaması Qarabağın incisi hesab olunan və Azərbaycanın mədəniyyət paytaxtı Şuşa şəhərinə gəlmək istəyən, Kəlbəcərin füsunkar təbiəti, ekoturizm imkanları, İstisu kurortuna üz tutan istər yerli, istərsə də xarici turistlərin bu hava limanlarından istifadə etməklə səyahətlərini daha rahat və asan gerçəkləşdirmələrinə imkan yaradacaqdır.

Qarabağın turizm potensialı olduqca zəngindir, burada turizmin çox növləri - ekoturizm, dağ turizmi, qış turizmi, ov turizmi, sağlamlıq turizminin inkişafı üçün bütün imkanlar vardır. Kəlbəcərdə ənənəvi turizmdən əlavə, qış və sağlamlıq turizminin inkişafı mümkündür. Mədəniyyət beşiyi hesab olunan Şuşada əsasən festivalların keçirilməsi, Ağdamda İşğal və Zəfər muzeyinin yaradılması işğalın nəticələrinin çılpaq şəkildə göstərilməsi və işgüzar turizm nəzərdə tutulub. Xocavənd rayonu da xüsusi turizm potensialına malikdir. Tuğ və Hadrutun şərab marşrutuna salınması daha uyğundur. Məşhur Azıx mağarası, Tağlar mağarası da bu ərazidə yerləşir. Suqovuşanda su turizminin inkişafı üçün çox əlverişli şərait mövcuddur. Qarabağda ekoturizmin inkişafına görə turizm zolağında zavod və fabriklərin qurulmasına xüsusi diqqət yetirilməlidir.

Son zamanlar cənab prezident İlham Əliyevin qeyri-neft sektorunun inkişafına dair həyata keçirdiyi islahatlardan turizm sektoru da bəhrələnməkdədir. Təsadüfi deyil ki, Azərbaycan Respublikasının qarşısında duran 5 böyük inkişaf planının biri də yaxın 10 il ərzində Qarabağ və Şərqi Zəngəzur iqtisadi rayonlarında turizm sektorunun inkişaf etdirilməsidir. Yaxın 4 ildə daxili və xarici turistləri nəzərə alaraq, Qarabağın 1 milyon insanı qəbul edəcəyi gözlənilir. Bu bölgələrdə turizm sektorunun inkişaf etdirilməsi və turizm fəaliyyəti üçün əlverişli şəraitin yaradılması, turizm ehtiyatlarından daha səmərəli istifadə olunmaqla zəngin tarixi landşafta

malik bölgənin təbiət abidələrinin, mədəni irsimizin təbliği istiqamətində mühüm əhəmiyyət kəsb edəcək. Xüsusi vurğulamaq lazımdır ki, turizmin iqtisadi tərəfi ilə yanaşı, tanıtım tərəfi də vardır. Turistlər həm Qarabağımızda dincələcək, təbiətin gözəlliyindən, mədəni-tarixi abidələrimizdən, yaradılmış əlverişli mühitdən zövq alacaq, həm də Ağdam, Cəbrayıl, Füzuli kimi ərazilərimizdə işğalın nəticələrini göstərmək üçün eksponat kimi nümayiş olunacaq bəzi tikililərlə də tanış olmaqla Qarabağın erməni qəsbkarları tərəfindən hansı vəziyyətə salındığının, indi isə əsl sahibləri tərəfindən necə abadlaşdırıldığının əyani şahidi olacaqlar.

Turizm sahəsində dövlət tənzimləmələri, işğaldan azad olunan ərazilərdə turizm fəaliyyətinin stimullaşdırılması, milli, tarixi-mədəni, sosial-iqtisadi və təbii xüsusiyyətlər nəzərə alınmaqla turizmin müxtəlif istiqamətlərinin tədqiq edilməsinə, turizm xidmətlərinin keyfiyyətinin artırılmasına, turizmin inkişafı sahəsində milli iqtisadiyyatın inkişafında ixtisaslaşmış turizm fəaliyyətinin strateji yol xəritəsinin əsas prinsiplərini təşkil edir. Bu istiqamətdə, 01.09.2016-ci il tarixdə “Azərbaycan Respublikasında turizmin inkişafı ilə bağlı əlavə tədbirlər haqqında” Azərbaycan Respublikası prezidentinin Sərəncamından irəli gələn tələblərdən başlayaraq bu günə kimi bir çox işlər görülmüşdür.

Turizm sektorunun inkişafı naminə kədr hazırlığı istiqamətində ali və peşə təhsil müəssisələrində ixtisaslı kadrların hazırlığı həyata keçirilir.

Beləliklə, 44 günlük əks hücum zamanı əldə olunmuş qələbənin nəticəsində ölkəmizin zəngin turizm ehtiyatlarına malik Dağlıq Qarabağın işğaldan azad edilməsi ölkəmizə xarici turizm şirkətlərinin sərmayə qoymasına geniş imkanlar yaradacaqdır. Turizmin inkişafına siyasi, iqtisadi amillərin təsiri ilə yanaşı tarixi, təbii, mədəni amillərin də təsiri vardır. Ölkədə baş verən siyasi hadisələr terror, müharibə vəziyyəti, dövlətin siyasi statusunun dəyişməsi və s. kimi amillər turist axınına böyük təsir edir.

Ədəbiyyat:

1. “Azərbaycan Respublikasında ixtisaslaşmış turizm sənayesinin inkişafına dair Strateji Yol Xəritəsi”, Azərbaycan Respublikası prezidentinin 2016-cı il 6 dekabr tarixli fərmanı
2. Azərbaycan Respublikası Prezidentinin 2009-cu il 6 fevral tarixli 125 nömrəli sərəncamı
3. Bilalov B.Ə. Turizm Fəaliyyətinin Tənzimlənməsi, Bakı - Mütərcim nəşriyyatı, 2006
4. Hübətov Y., Kərimov F., Qaraqov V., Cavadzadə X., Turizm sənayesinin təşkili, Dərs vəsaiti, Bakı, 2021
5. <http://www.mct.gov.az/az/turizm-xeberleri>

ВКЛАД ПОБЕДЫ В ОТЕЧЕСТВЕННОЙ ВОЙНЕ В АЗЕРБАЙДЖАНСКИЙ ТУРИЗМ

А.Н.Намазов

З.Т.Ахмедов

Азербайджанский Технологический Университет

azpolitoloq@gmail.com

Региональное развитие туризма строительство зависит от природно-географических условий каждого региона, его расположения, природно-климатических условий и т. д. Именно по этой причине при исследовании и изучении сферы туризма к этому вопросу подходят и с региональной точки зрения.

CONTRIBUTION OF THE VICTORY IN THE NATIONAL WAR TO AZERBAIJANI TOURISM

A.N.Namazov

Z.T.Ahmedov

Azerbaijan University of Technology

azpolitoloq@gmail.com

The development of the tourism industry in our country development, proper use of tourism potential and increasing the competitiveness of tourism is urgent is one of the problems. The economy of Azerbaijan tourism industry in our country to reduce dependence on oil development is one of the main priority areas.



GÖSTƏRİLƏN XİDMƏTLƏRİN UYGUN OLMAYAN KEYFİYYƏTİNƏ GÖRƏ TURİZM MÜƏSSİSƏLƏRİNİN (TUROPERATOR VƏ TURAGENTLİKLƏR) MƏSULİYYƏTİ

Y.M.Qəhrmanova

y.qahrmanova@uteca.edu.az

İ.Y.Xusayinova

x-irada@mail.ru

R.F.Xəlilova

r.xalilova@uteca.edu.az

Azərbaycan Texnologiya Universiteti

Turizm sahəsinin əsas vəzifələrindən biri turistlərə göstərilən xidmətin təkmilləşdirilməsi və keyfiyyətinin daima yüksəldilməsidir. Yüksək xidmət mədəniyyəti turizm sahəsində fəaliyyət göstərən bütün şirkətin inkişafına töhfə verir. Göstərilən xidmət turizm sahəsində beynəlxalq təşkilatlar tərəfindən qəbul olunmuş standartlara uyğun olmalıdır. Turoperator və turagentlərin fəaliyyəti “Turizm haqqında” Azərbaycan Respublikası Qanununa müvafiq olaraq tənzimlənir.

Turizm sahəsinin əsas vəzifələrindən biri turistlərə göstərilən xidmətin təkmilləşdirilməsi və keyfiyyətinin daima yüksəldilməsidir. Yüksək xidmət mədəniyyəti turizm sahəsində fəaliyyət göstərən bütün şirkətin inkişafına töhfə verir. Bu baxımdan turoperator və turagentlər hər zaman önəmlidir, çünki onlar turist müştəriləri turizm sənayesinin digər strukturları ilə əlaqələndirirlər.

Turoperator və turagentlərin əsas funksiyaları:

– Tamamlama, yeni ayrı-ayrı xidmətləri birləşdirərək turist üçün tam xidmət (tur) dəsti yaradır;

– Xidmət, yəni turpaketlərin satışı zamanı ofisdə turistlərə xidmət göstərməkdir;

– Zəmanət. Əvvəlcədən ödənilmiş turist xidmətləri üçün müəyyən edilmiş məbləğdə və müəyyən səviyyədə zəmanətlərin verilməsidir.

Yuxarıda qeyd olunan funksiyalar Azərbaycan Respublika qanunvericiliyinə əsasən həyata keçirilir.

Azərbaycan Statistika Komitəsinə əsasən turagent və turoperatorların vasitəçiliyi ilə 2021-ci ildə ümumi 5995 Azərbaycan vətəndaşı səyahət etmişdir. Ümumilikdə isə 962 nəfər çalışır. 2021-ci il üzrə turoperator və turagentlər 22,614.8 manat gəlir əldə ediblər. Turizm sənayesində xidmət keyfiyyətinin yüksəldilməsi vacib amillərdən biridir. Göstərilən xidmət turizm sahəsində beynəlxalq təşkilatlar tərəfindən qəbul olunmuş standartlara uyğun olmalıdır. Bu standart turizm xidmətlərinə dair dövlət standartlarının hazırlanması “Standartlaşdırma haqqında” Azərbaycan Respublikasının Qanunu ilə müəyyən edilmiş qaydada həyata keçirilir. “Turizm haqqında Qanun”un 7-ci maddəsində “Turizm sənayesində xidmət keyfiyyətinin yüksəldilməsi” ətraflı qeyd olunmuşdur. Maddəyə əsasən turizm sahəsində göstərilən xidmətlərinin müvafiq dövlət standartının tələblərinə uyğunluğunun qiymətləndirilməsi “Uyğunluğun qiymətləndirilməsi sahəsində akkreditasiya haqqında” Azərbaycan Respublikasının Qanunu ilə müəyyən olunmuş qaydada uyğunluğu qiymətləndirən dövlət tərəfindən akkreditasiya olunmuş qurumlar tərəfindən yoxlanılır və uyğunluq sertifikatı verilir. Azərbaycan qanununa əsasən turistlərin təhlükəsizliyinin təmin edilməsi sahəsində turoperatorların və turagentlərin turizm zərfini formalaşdırarkən turistlərin təhlükəsizliyinin təmin edilməsi üçün lazımı tədbirlər görməlidilər və onları səyahət zamanı mümkün olan bütün təhlükələr barədə məlumatlandırmalıdılar. Azərbaycan qanunvericiliyinə (maddə 17) əsasən turoperator və turagentlər turistlərin getdiyi ölkənin (yerin) qanunvericiliyi ilə tələb edildiyi halda turizm zərfləri çərçivəsində turistlərin səfər sığortası ilə təmin edilməlidilər.

Bazarda rəqabətə davamlılığı artırmaq məqsədi ilə xidmətin keyfiyyətinin və işçi heyətin bacarıqları daima təkmilləşdirilməlidir. “Turizm sənayesində xidmət keyfiyyətinin yüksəldilməsi”nə əsasən xidmətin keyfiyyəti və onunla əlaqəli prosesin standartlaşdırma üzrə

normativ sənədlərin tələblərinə uyğun olmadığı halda, uyğunluq sertifikatı qüvvədən düşür və 1 (bir) ay müddətində aşkar edilmiş nöqsanların aradan qaldırılması tələb olunur. Qeyd olunan tələblərə riayət olunmadığı halda uyğunluq sertifikatı ləğv edilir. Qanunun tələblərini pozan turoperator və turagentlər Azərbaycan Respublikasının Mülki Məcəlləsinə, Azərbaycan Respublikasının İnzibati Xətalər Məcəlləsinə və Azərbaycan Respublikasının Cinayət Məcəlləsinə uyğun olaraq məsuliyyət daşıyırlar.

Ədəbiyyat:

1. Azərbaycan Respublikası Dövlət Statistika Komitəsi – <https://www.stat.gov.az>
2. Azərbaycan Respublikası Turizm haqqında Azərbaycan Respublikasının Qanunu
3. Тихонова Н.И. “Культура народов Причерноморья”. , 2011, №218. с.176-178

**ОТВЕТСТВЕННОСТЬ ТУРИСТСКИХ ПРЕДПРИЯТИЙ (ТУРОПЕРАТОРОВ И ТУРА-
ГЕНТСТВ) ЗА НЕНАДЛЕЖАЩЕЕ КАЧЕСТВО ПРЕДОСТАВЛЯЕМЫХ УСЛУГ**

Е.М.Гахраманова

y.qahrmanova@uteca.edu.az

И.Ю.Хусаинова

x-irada@mail.ru

Р.Ф.Халилова

r.xalilova@uteca.edu.az

Азербайджанский Технологический Университет

Одной из основных задач сферы туризма является постоянное совершенствование и повышение качества услуг, предоставляемых туристам. Высокая культура обслуживания способствует развитию всей компании, работающей в сфере туризма. Предоставляемая услуга должна соответствовать стандартам, принятым международными организациями в сфере туризма. Деятельность туроператоров и туристических агентов Азербайджанская туристическая деятельность регулируется в соответствии со статьей 94, частью I, пунктом 1 Конституции Азербайджанской Республики в целях обеспечения устойчивого развития туризма в Азербайджанской Республике.

**LIABILITY OF TOURISM ENTERPRISES (TOUR OPERATORS AND TRAVEL AGENCIES)
FOR THE INAPPROPRIATE QUALITY OF THE PROVIDED SERVICES**

Y.M.Gahramanova

y.qahrmanova@uteca.edu.az

I.Y.Khusayinova

x-irada@mail.ru

R.F.Khalilova

r.xalilova@uteca.edu.az

Azerbaijan University of Technology

One of the main tasks of the tourism sector is to constantly improve and improve the quality of services provided to tourists. A high service culture contributes to the development of the entire company operating in the field of tourism. The provided service must comply with the standards accepted by international organizations in the field of tourism. Activities of tour operators and travel agents Azerbaijan Tourism activities are managed in accordance with Article 94, Part I, Clause 1 of the Constitution of the Republic of Azerbaijan in order to ensure the sustainable development of tourism in the Republic of Azerbaijan.



AZƏRBAYCANDA KİÇİK BİZNESİN YARADILMASI VE İDARƏ EDİLMƏSİ

R.Ş.Şükürov

Ə.H.Əfəndiyev

efendiyev493@gmail.com

Azərbaycan Texnologiya Universiteti

Sahibkarlıq hər şeydən əvvəl kiçik biznesdə öz əksini tapır. Kiçik biznes bazar iqtisadiyyatının subyektləri tərəfindən həyata keçirilən sahibkarlıq fəaliyyətidir. Sahibkarlıq iqtisadi fəaliyyətdir. Bazar iqtisadiyyatına keçid şəraitində iqtisadi-sosial problemlərin həlli inkişaf etmiş və inkişaf etməkdə olan ölkələrdə olduğu kimi, Azərbaycan Respublikasında da iri müəssisələrlə yanaşı kiçik biznesin inkişafı ilə bağlıdır və bunların iqtisadiyyatda öz yeri və rolu vardır. Kiçik biznesin ölkə iqtisadiyyatının müxtəlif sahələrində özünəməxsus yer tutması ilk növbədə müstəqillik əldə etdikdən sonra ölkədə başlanan demokratikləşmə prosesinin və bazar münasibətlərinin inkişafının, iqtisadiyyatın transformasiyasının real nəticəsidir.

Bazar prinsipləri əsasında fəaliyyət göstərən yeni iqtisadi sistemi formalaşdırmaq istiqamətində tənzimləyici siyasət aparan hökumətimiz kiçik biznesin təşəkkülü və inkişafı ilə bağlı bir çox məqsədyönlü və sistemli tədbirlər həyata keçirir. Lakin bu sahədə hələ də bir sıra problemlər qalmaqda davam edir. Bununla yanaşı kiçik biznesin səmərəli fəaliyyətinin təmin edilməsi üçün dövlətin strateji siyasəti davamlı olmalı, düzgün müəyyənləşdirilməli, təsərrüfat fəaliyyəti ilə məşğul olan sahibkarlar arasında baş verə biləcək inhisarçılıq meyilləri bazar prinsipləri əsasında aradan qaldırılmalı, haqsız rəqabətin qarşısının alınması və aradan qaldırılması tədbirləri ön plana çəkilməlidir. Bazar münasibətlərinə keçidin ilk illərində müəyyən çətinliklərlə üzləşən Azərbaycan Respublikasında da yoxsulluq yüksək həddə çatmış və az bir vaxtda əhalinin 90 faizdən çoxunun pul gəlirləri minimum istehlak səbətinin dəyərindən xeyli dərəcədə aşağı olmuşdur. Lakin son illər ölkəmizdə kiçik və orta sahibkarlığın formalasması və inkişafında nəzərə çarpacaq irəliləyişlər hər şeydən əvvəl, özünü əhalinin məşğulluğunun və pul gəlirlərinin strukturunda baş verən dəyişikliklərdə göstərməyə başlamışdır. Kiçik biznesin inkişaf etdirilməsi yeni iş yerlərinin açılmasında da öz müsbət təsirini göstərir. Bu baxımdan kiçik biznesin regionlarda inkişaf etdirilməsi daha məqsədəuyğundur. Çünki rayonlarda işsizlik problemi Bakıya nisbətən daha kəskindir. Belə ki, rayonlarda iş yerlərinin az olması ucbatından əhali Bakıya və Sumqayıt şəhərlərinə axışır. Bu da öz növbəsində həmin şəhərlərdə demoqrafik və sosial-iqtisadi problemlərin artmasına gətirib çıxarır. Amma kiçik biznesin inkişaf etdirilməsi sosial gərginliyin aşağı düşməsinə səbəb olur. Kiçik biznes, həmçinin regionların iqtisadi inkişafına imkan yaradaraq, paytaxt ilə regionlar arasında mövcud olan qeyri-bərabərliyin yumşaldılmasına gətirib çıxarır. Kiçik biznesin səmərəli fəaliyyətinin təmin edilməsi üçün dövlətin strateji siyasəti davamlı olmalı, düzgün müəyyənləşdirilməli, təsərrüfat fəaliyyəti ilə məşğul olan sahibkarlar arasında baş verə biləcək inhisarçılıq meyilləri bazar prinsipi əsasında aradan qaldırılmalı, haqsız rəqabətin qarşısının alınması və aradan qaldırılması tədbirləri ön plana çəkilməlidir.

Ədəbiyyat:

1. Azərbaycanın iqtisadiyyatı reallıqlar və perspektivlər (Səkəraliyev A., SəkəraliyevQ. 2016)
2. Əhmədova S.E., Azərbaycan iqtisadiyyatı, Metodik vəsait, Bakı, 2015, 90 s
3. Abbasov S.A. Maliyyə menecmenti: təşkil və təkmilləşdirilməsi problemləri (monoqrafiya). Bakı, «Elm və təhsil», 2009
4. Azərbaycan Respublikasında kiçik və orta sahibkarlıq (qanunlar, normativ sənədlər, analitik materiallar), Bakı, «Araz» nəşriyyatı, 2000

СОЗДАНИЕ И УПРАВЛЕНИЕ МАЛЫМ БИЗНЕСОМ В АЗЕРБАЙДЖАНЕ

Р.Ш.Шукуров

А.Г.Эфендиев

efendiyev493@gmail.com

Азербайджанский Технологический Университет

Малый бизнес влияет на создание конкурентной среды на рынке, темпы роста, качество и структуру валового национального продукта. Важную роль в снижении бедности играют развитие малого бизнеса и формирование здоровой конкуренции. Развитие малого бизнеса также положительно влияет на открытие новых рабочих мест. Для развития малого предпринимательства в Азербайджане реализуется ряд мер. Развитие малого бизнеса в регионах повышает уровень жизни населения и ликвидирует бедность.

CREATING AND MANAGING A SMALL BUSINESS IN AZERBAIJAN

R.S.Shukurov

A.H.Efendiyev

efendiyev493@gmail.com

Azerbaijan University of Technology

Small business affects the creation of a competitive environment in the market, the growth rate quality and structure of the gross national product. The development of small business and the formation of healthy competition play an important role in reducing poverty. Small business development also has a positive effect on the opening new jobs. A number of measures are implemented for the development of small entrepreneurship in Azerbaijan. The development of small business in the regions improves the standard of living of the population and eliminates poverty.



KİÇİK BİZNESDƏ MARKETİNQ KOMPLEKSİNİN İŞLƏNİB HAZIRLANMASININ

İSTİQAMƏTLƏRİ

S.X.İsmayılova

Azərbaycan Texnologiya Universiteti

cabbarli_10@mail.ru

Marketing – bir şirkətin xidmət və ya malın alqı-satqısını təşviq etmək üçün həyata keçirdiyi fəaliyyətlər cəmidir. Marketing – ingilis dilində “market” sözündən götürülüb, bazar mənasını verir. Azərbaycan dilinə hərfi tərcüməsi “bazarda fəaliyyət”dir. Fərdi və ya təşkilati məqsədlərə çatmağa istiqamətli mal, xidmət, fikir və ya hadisələrlə əlaqədar alış-verişin təmin edilməsi məqsədilə məhsula, paylamaya, qiymətə və saxlamağa bağlı fəaliyyətlərin planlaşdırılması, həyata keçirilməsi və nəzarət fəaliyyətidir. Bizneslərin böyüməsi və inkişaf etməsində marketingin rolu böyükdür. Ona görə də istər böyük şirkətlər, istərsə də kiçik müəssisələr bu sahəyə çox böyük önəm verir.

İqtisadiyyat bazarının ən böyük tərkib hissəsi bizneslərdir. Bizneslər öz dövriyyə həcmlərinə görə fərqlənir. Sahibkarlıq hər şeydən əvvəl kiçik biznesdə özünü göstərir. Kiçik biznes istehlak bazarında rəqabət mühitinin yaradılmasına, ümumi milli məhsulun artım tempinə, strukturuna və keyfiyyətinə təsir göstərir. Bazar prinsipləri əsasında fəaliyyət göstərən yeni iqtisadi sistemi formalaşdırmaq istiqamətində tənzimləyici siyasət aparan hökumətimiz kiçik biznesin təşəkkülü və inkişafı ilə bağlı bir çox məqsədyönlü və sistemli tədbirlər həyata keçirir.

Adından görüldüyü kimi “kiçik biznes” bazar iqtisadiyyatının subyektləri tərəfindən həyata keçirilən sahibkarlıq fəaliyyətidir. Kiçik biznesdə marketingin xüsusi rolu vardır. KB-də marketing - müştərilərin aşkar olunması, onların tələbatının müəyyən edilməsi, tələbatların ödənilməsi məqsədi ilə əmtəə və xidmətlər paketinin hazırlanması.

Əmtəə müştərilərin istəklərini qarşılamaq üçün təklif edilən xidmət və ya məhsuldur. Realdə əmtəə və xidmət fərqləndirilir. İqtisadiyyatda bütün əmtəələr maddi hesab olunsa da, informasiya kimi əmtəələr qeyri-maddi əmtəələrdir. Qeyri-maddi əmtəələrə misal olaraq xidmət sferasını göstərmək olar. Təhsil, tibb, hüquq belə əmtəələrə misal olaraq qeyd etmək olar.

Bir biznesin əsas gəlir mənbəyini onun əmtəə siyasəti təşkil edir. Əmtəə siyasəti – müəssisəyə gəlir təmin edən, istehlakçıların ehtiyaclarını ödəyən strategiyaların planlaşdırılması və onların həyata keçirilməsi tədbirləri ilə bağlı olan marketing fəaliyyətidir. Marketing kompleksinin bu cür formalaşmasına 4P metodu deyilir. 4P metodu dedikdə 4 vacib element - "məhsul" (product), "qiymət" (price), "yer" (place) "təşviqat" (promotion) - nəzərdə tutulur. Bu elementlərin hər biri bir-birilə sıx bağlıdır. Hər birinə eyni vaciblikdə yanaşmaq lazımdır. Bazarda istənilən marketing fəaliyyətinin əsas özəyi marketing kompleksidir. Bu kompleksin tərkib hissələrinə nəzər salaq:

Qiymətləndirmə - bazara daxil olacaq məhsulun qiymətinin müəyyən olunması ilə bağlı bütün proseslər nəzərdə tutulur. Bazarın strukturunda yaranan bəzi qaydalar var. Qiyməti yüksək olan malların reklama və tanıtıma daha çox ehtiyacı olur. Çünki alıcı onu alma ehtiyacı hiss etməlidir. Qiyməti aşağı olan məhsulların isə ən böyük üstünlüyü münasib qiymətə olmasıdır. Alıcıların alma qabiliyyəti yüksək olur.

Güzeşt – məhsulun satılması ilə bağlı şirkətin yürütdüyü siyasəti, reklam kampaniyaları nəzərdə tutulur. Buna misal olaraq endirim təkliflərini qeyd etmək olar. İnsanlar adətən endirim edilən məhsulları almağa çalır.

Satış – bu proses iki mərhələdən ibarətdir: satış kanalları və satış prosesi. Satış prosesi dedikdə, məhsulun istehsalçıdan istehlakçıya çatana qədər keçdiyi prosesdir. Satış kanalı isə istehlakçıya çatdırılması üçün istifadə olunan vasitələrdir. Bunlara ticarət, paylaşma kanalı və

daşıyıcı şirkət aiddir.

Ünsiyyət – bura birbaşa müştəri ilə əlaqə qurulma vasitələri nəzərdə tutulur. Ən çox istifadə olunan növü reklamdır. Reklamlar satışı artırmağın ən real növüdür. Burada əsas olan reklam istehsal texnologiyaları deyil, onun malların satışına necə təsir etməsidir.

Kiçik bizneslərin əsas diqqət mərkəzi reklam strategiyasının uğurlu aparılması və müştərilərin cəlb olunmasıdır. Reklam prosesinin istehlakçıya olan təsiri, onun həyat fəaliyyətilə müasir ictimaiyyətin iqtisadi, sosial və etik məqsədləri ilə sıx əlaqədə qurulmasıdır. Reklamın əsas xüsusiyyətləri bunlardır: dürüstlük, konkretlik, məqsədyönlük, humanizm və kompetentlik.

Dürüstlük – reklam tədbirinin təşkilatçısını əmtəələrin keyfiyyəti, üstünlükləri və ləyaqətləri barədə informasiyanı reallığa uyğun şəkildə çatdırmağa məcbur edən xüsusiyyətdir.

Konkretlik – reklam vasitələrinin mətnində işlədilən inandırıcı ar qument və hesabatlarla ifadə olunur; reklam qrafikasında bu prinsipə riayət ehtiyac olmayan yersiz formalizmin və geniş kütləyə aydın olmayan üsulu istisna edir.

Məqsədyönlük – reklamın məqsədyönlüyü o deməkdir ki, onun başlanğıc nöqtəsi reklam olunan əmtəə və bazar konyukturası, onun obyektinə istehlakçıdır.

НАПРАВЛЕНИЯ РАЗРАБОТКИ КОМПЛЕКСА МАРКЕТИНГА В МАЛОМ БИЗНЕСЕ

С.Х.Исмаилова

Азербайджанский Технологический Университет

cabbarli_10@mail.ru

В данной статье были рассмотрены вопросы формирования и реализации маркетингового комплекса предпринимателями бизнеса, принимая в качестве основных критериев покупательский спрос, удовлетворенность клиентов, предложения и пожелания потребителей. Если потребитель доволен покупкой и продажей, приобретенным товаром, то этот потребитель со временем становится постоянным покупателем.

DIRECTIONS OF DEVELOPMENT OF MARKETING COMPLEX IN SMALL BUSINESS

S.H.Ismailova

Azerbaijan University of Technology

cabbarli_10@mail.ru

In the given article the questions of formation and realization of a marketing complex by businessmen have been considered, taking as the basic criteria of consumer demand, satisfaction of clients, offers and wishes of consumers. If the consumer is satisfied with the purchase and sale, the purchased goods, then this consumer eventually becomes a regular customer.



HEYVANDARLIQ MƏHSULLARININ XARİCİ BAZARLARA ÇIXIŞ POTENSİALI

F.Ş.Vəliyev

Azərbaycan Dövlət Aqrar Universiteti

ferid.veliyev.89@mail.ru

Heyvandarlıqda idxalının azalmasını və ixracın artmasını şərtləndirən başlıca istiqamətlərdən biri istehsalın səmərəliliyini, keyfiyyətini və rəqabət qabiliyyətini artırmağı hədəfləyən modernləşdirmə tədbirləridir. Bu, nəticə etibarilə xarici bazarlara çıxış imkanlarının genişləndirilməsinə xidmət edir. Heyvandarlıqda xarici bazarlara çıxış imkanlarının genişləndirilməsinin uğurlu həlli infrastrukturun inkişafı, heyvandarlıq məhsulları bazarlarının maddi-texniki təminatının yaxşılaşdırılması, heyvandarlığın texniki və texnoloji cəhətdən yenidən təchiz edilməsi, müxtəlif istiqamətli subsidiyaların verilməsi kimi mühüm məsələləri özündə ehtiva edir.

Aqrar siyasətin mühüm hədəflərindən hesab edilən heyvandarlıq məhsulları istehsalının artımının təmin edilməsi ölkə tələbatını yerli istehsal hesabına ödəməklə heyvandarlıq məhsullarının idxalının azalmasını və ixracın artmasını şərtləndirən başlıca istiqamətlərdəndir. Bu baxımdan texnoloji, texniki, təşkilati amillərin təsirini nəzərə alınmaqla heyvandarlıq məhsullarının rəqabət qabiliyyətinin artırılması ən mühüm məsələlərdəndir. Heyvandarlıqda rəqabət qabiliyyətlilik istehsalın mexanikləşdirilməsi və avtomatlaşdırılması sahəsində elmi-texniki tərəqqinin inkişafının prioritetlərinə, innovativ texnologiyaların istehsalatda tətbiqinə, modernləşdirmənin iqtisadi məqsəduyğunluğunun əsaslandırılmasına söykənir və onun inkişaf istiqamətlərini müəyyən edir [4, s.62].

Statistik məlumatlar göstərir ki, son illər həyata keçirilən müvafiq tədbirlərin nəticəsində heyvandarlıq məhsulları istehsalında artım baş vermişdir. Belə ki, son 5 ildə - 2017-2021-ci illərdə ət istehsalı 12,9%, süd istehsalı 9,8%, yumurta istehsalı 7,3%, yun istehsalı 0,6%, barama istehsalı 2 dəfə artmışdır [6].

Araşdırmalar göstərir ki, xarici bazarlara çıxışın genişləndirilməsi ixracın şaxələndirilməsi və ixrac coğrafiyasının genişləndirilməsi ilə birbaşa bağlıdır. İxracın şaxələndirilməsi bir tərəfdən məhsul çeşidi ilə bağlı olsa da digər tərəfdən daha əlverişli xarici bazarların müəyyənləşdirilməsini tələb edir. Təhlil göstərir ki, son 5 ildə (2017-2021-ci illər) MDB ölkələri üzrə ixracın səviyyəsi 45% səviyyəsində, digər ölkələr üzrə 43,4% səviyyəsində artmışdır. 2021-ci ildə MDB ölkələri üzrə ixrac 22 206 671,1 min ABŞ dolları, digər ölkələr üzrə 20 415 599,6 min ABŞ dolları təşkil etmişdir[6]. Göründüyü kimi MDB ölkələrinə ixrac olunan məhsulların dəyəri digər ölkələr üzrə müvafiq göstəricini qabaqlayır – 8,8%.

Göstərilənləri ümumiləşdirərək heyvandarlıqda xarici bazarlara çıxış imkanlarının genişləndirilməsinin uğurlu həlli üçün aşağıdakı məsələlərin həllinin vacibliyini qeyd etmək olar:

- potensial ixrac bazarları ölkələrində logistika mərkəzlərinin yaradılması [1];
- ixrac yönümlü heyvandarlıq məhsulları istehsalının artırılması üçün modernləşdirmə, texniki və texnoloji yenidən təchiz edilmə məqsədləri üçün subsidiyaların verilməsi;
- kredit faiz dərəcəsinin bir hissəsinin ödənilməsi üçün subsidiyaların müəyyən edilməsi;
- infrastrukturun inkişafı və heyvandarlıq məhsulları bazarlarının maddi-texniki təminatının yaxşılaşdırılması;
- heyvandarlığın texniki və texnoloji cəhətdən yenidən təchiz edilməsi, innovativ texnikanın və resursa qənaət edən texnologiyaların yaradılması sahəsində elmi fəaliyyətlərin stimullaşdırılması və s.

Açar sözlər: ixrac, idxal, rəqabət qabiliyyəti, ixrac potensialı, modernləşmə, bazar.

Ədəbiyyat :

1. “Qeyri-neft məhsullarının ixracının stimullaşdırılması ilə bağlı əlavə tədbirlər haqqında” Azərbaycan Respublikası Prezidentinin Sərəncamı. 18 yanvar 2016.
2. “Xarici ölkələrə ixrac missiyalarının və Azərbaycan ərazisinə alıcı missiyalarının təşkilinə, xarici bazarların araşdırılması və marketinq fəaliyyətinə, “Made in Azerbaijan” brendinin xarici bazarlarda təşviqinə, yerli şirkətlərin ixracla bağlı beynəlxalq sertifikat almasına, ixracla əlaqəli tədqiqat-inkişaf proqram və layihələrinə çəkilən xərclərin dövlət büdcəsi hesabına ödənilən hissəsinin müəyyənləşdirilməsi və ödənilmə mexanizminin tənzimlənməsi Qaydası”nın təsdiq edilməsi haqqında Azərbaycan Respublikası Prezidentinin fərmanı . Bakı, 5 oktyabr 2016-cı il
3. Тихомиров А.И. Экономическая эффективность развития подотраслей животноводства // Экономика сельского хозяйства России. 2018. № 1. С. 76-84.
4. Нечаев В.И. Направления научно-технического прогресса в животноводстве / В.И.Нечаев, Е.И. Артемова, И.А. Бурса, А.К.Кочиева / Монография. Краснодар: КубГАУ. - 2011. - 218 с.
5. Косенко С.Г. Проблемы импортозамещения: региональный аспект / С.Г.Косенко, Е.Н.Поличкина // Фундаментальные исследования. - 2015. - № 2 (часть 8). - С. 1744-1750.
6. www.stat.gov.az

**ПОТЕНЦИАЛ ПРОДУКЦИИ ЖИВОТНОВОДСТВА ДЛЯ ВЫХОДА НА ЗАРУБЕЖНЫЕ
РЫНКИ**

Ф.Ш.Валиев

Азербайджанский Государственный Аграрный Университет

Одним из основных направлений, определяющих сокращение импорта и увеличение экспорта в животноводстве, являются модернизационные мероприятия, направленные на повышение эффективности, качества и конкурентоспособности продукции. В результате это служит расширению доступа на внешние рынки. Успешное решение расширения доступа на внешние рынки в животноводстве включает в себя такие важные вопросы, как развитие инфраструктуры, улучшение материально-технического обеспечения рынков животноводства, техническое и технологическое перевооружение животноводства и предоставления различных субсидий.

THE POTENTIAL OF LIVESTOCK PRODUCTS TO ENTER FOREIGN MARKETS

F.Sh.Valiyev

Azerbaijan State Agrarian University

One of the main directions to determine the reduction of imports and the increase of exports in animal husbandry is the modernization measures aimed at increasing the efficiency, quality and competitiveness of production. As a result, it serves to expand access to foreign markets. The successful solution of expanding access to foreign markets in animal husbandry includes important issues such as infrastructure development, improvement of the material and technical support of livestock markets, technical and technological re-equipment of animal husbandry, and provision of various subsidies.

VII BÖLMƏ

DAVAMLI İNKİŞAF, YAŞIL VƏ NANOTEXNOLOGİYALAR

AZƏRBAYCANIN ENERJİ TƏHLÜKƏSİZLİYİ SƏVİYYƏSİNƏ YENİ YANAŞMA

E.R.Mustafayev

Azərbaycan Texniki Universiteti

İlk baxışda karbohidrogen ehtiyatları ilə zənginlik ölkənin enerji təhlükəsizliyinin yüksək səviyyədə təmin edilməsi haqqında iddia etməyə əsas verir. Lakin müasir dövrdə enerji təhlükəsizliyi təkcə karbohidrogen ehtiyatları ilə zənginliklə ölçülməməlidir. Bu ehtiyatların getdikcə tükənməsi uzun müddətli dövr üçün enerji təhlükəsizliyinə təminat vermir. Odur ki, biz bəzi göstəricilər əsasında Azərbaycanın enerji təhlükəsizliyinin nə dərəcədə təmin edilməsini qiymətləndirməyə çalışacağıq. Qeyd edək ki, Normallaşdırma (1) eyniliyi əsasında, uyğun kompozit indeks isə (2) eyniliyi əsasında hesablanacaq. Ölkənin enerji təhlükəsizliyi indeksi isə (3) eyniliyi əsasında hesablanacaq.

$$NI_{ijmt} = \frac{I_{ijmt} (cari) - I_{ijmt} (min)}{I_{ijmt} (max) - I_{ijmt} (min)} \quad (1)$$

$$NI_{jt} = \sum_m^n NI_{jmt} / n \quad (2)$$

$$ES_{it} = \frac{\sum_j^u [(\sum_m^n NI_{ijmt}) / n]}{u} \quad (3)$$

Burada ES_t – ölkənin t zamanındakı enerji təhlükəsizliyi səviyyəsi, NI_{jmt} - ölkəyə aid j-ci qrupdakı, m-ci indikatorun t-zamanındakı normallaşdırılmış qiyməti, n- j-ci qrupdakı indikatorların sayı, u-qrupların sayıdır. Bizim istifadə edəcəyimiz metodologiyaya uyğun olaraq, u=6 olur. Nəzərə almaq lazımdır ki, burada NI_{jmt} - indikatorların [-1;+1] arasında normallaşdırılmış qiymətidir

Tədqiqatda istifadə edilən altı göstərici aşağıdakılardan ibarət ola bilər:

1. “Təbii resursların istehlakı”. Bu göstəricilər də alt-göstəricilərin normallaşdırılmış kompozit indeksi kimi ifadə edilə bilər. Azərbaycanın karbohidrogen ehtiyatları zəngin olduğundan bu alt-göstəricilərdən birincisi, yəni karbohidrogen yanacağıının istehlak həcmi (cəmi istehlakda payı-%) hətta maksimuma yaxındır. Lakin ikinci göstərici, yəni bərpa olunan enerji istehlakının cəmi istehlak həcmində payı (%) olduqca kiçikdir və hətta minimuma yaxındır. Azərbaycanda adambaşına elektrik enerjisi istehlak həcmi də o qədər yüksək deyil. Bu göstəricilər qrupu üzrə Azərbaycanın enerji təhlükəsizliyi son 25 ildə azalan dinamikaya malikdir (cədvəl 1).

2. “Resursların tükənməsi” Bu kompozit indeksə daxil olan alt indekslərin son 25 illik dinamikası göstərir ki, bu indeks üzrə də Azərbaycanın enerji təhlükəsizliyi orta göstəricidən (yəni “0” göstəricisindən) aşağıdır. Ölkənin mineral ehtiyatlarının, meşə ehtiyatlarının, təbii ehtiyatların tükənmə trendi ölkənin enerji təhlükəsizliyinə ciddi təhdid yaradır. İlkin enerjinin enerji intensivliyi səviyyəsi (Mj/GDP 2017 PPP)- üçün maksimum qiymət “30” götürülə bilər. Bir vahid enerjinin sərfi ilə istehsal edilən ÜDM həcmi (GDP PPP/(kg neft ekvivalenti))- üçün maksimum qiymət olaraq “40” götürəcəyik. Elektrik enerjisinin nəqli və paylanması zamanı enerji itkisi (cəmi enerjinin həcmində payı-%)- üçün maksimum qiymət olaraq, “90” götürəcəyik. Təəssüf ki, bəzi ölkələrdə, məsələn, Togo-da 2012-ci ildə elektrik enerjisinin ötürülməsi və paylanması zamanı itkilər hətta 80%-i ötür. Baxmayaraq ki, enerjin nəqli və paylanması zamanı itkilərin qarşısını tamamilə almaq mümkün deyil, biz nəzəri olaraq, minimum itki faizi olaraq “0”

qəbul edəcəyik.

3. “Resursların səmərəliliyi”. Bu indikatora daxil olan alt-indekslər üzrə Azərbaycanın göstəriciləri orta göstəricidən yüksəkdir. Buna baxmayaraq, resurslardan daha səmərəli istifadə imkanları hələ yüksəkdir. Son illər bu qrupa daxil olan alt-indekslər üzrə inkişaf hiss edilir və dinamika müsbətdir. Bərpa olunan enerji istehlakı (cəmi enerji istehlakında payı-%)- göstəricisi üzrə maksimum hədd kimi 100% götürəcəyik. Əlbəttə hazırda bu səviyyədə bərpa olunan enerji sektoru olan ölkə yoxdur. Lakin bu bir istəkdir və texnoloji inkişafı bərpa olunan enerji mənbələrindən istifadə həcmi də artacaq. Minimum səviyyə olaraq isə “0” qəbul edilir. Alternativ və nüvə enerjisi istehlakı həcmi (cəmi enerji istehlakında payı-%) göstəricisi tədqiqatımızda qeyri-stimulyator kimi qəbul edilib. Ona görə ki, nüvə enerjisindən istifadə enerjiyə olan tələbin hazırda mühüm hissəsini təmin etsə də onun istifadəsinin gələcəkdə genişləndirilməsi arzuolunan deyil. Ona görə ki, nüvə enerjisinin ətraf mühitə təsirləri daha ciddi və aradan qaldırılması çətin olan təsirlərdir. Bunu nəzərə alaraq, bu göstərici üçün maksimum hədd olaraq, “100” götürülüb. Tullantıların yanmasından əldə edilən bərpa olunan enerjinin cəmi enerji istehlakında payı (%) göstəricisi üçün maksimum hədd “100” götürülə bilər. Minimum hədd olaraq, “0” götürəcəyik.

4. “Enerji mənbələrinin cəlb edilməsi”. Son 10 ildə Azərbaycanda BOEM-dən istifadənin genişləndirilməsi sahəsində həyata keçirilən dövlət proqramları bu sahənin inkişafı üçün geniş imkanların olduğundan xəbər verir. Yeni enerji mənbələrinin cəlb edilməsini xarakterizə edən indikatorlar üzrə kompozit indeksin hesablanmış dinamikası 1-ci cədvəldə verilmişdir. Cədvəldən görünür ki, Azərbaycanda karbohidrogen enerjisindən istifadənin yüksək səviyyədə olması BOEM-dən istifadə üçün hələ ciddi ehtiyac yaratmayıb. Bu kompozit indeksə daxil olan “tənzimlənən qənaət: bərk tullantıların emissiyalarının ÜMG-də payı (%)” göstəricisi qeyri-stimulyator rolunu oynayır və onun maksimumu üçün “10” qiymət götürülüb. Minimum üçün isə “0”. Bir vahid ÜDM həcminə uyğun karbon emissiyasının həcmi (kq)- qeyri-stimulyatorudur və bu göstərici üçün maksimum qiyməti “5”, minimum qiyməti isə “0” qəbul edəcəyik. Adambaşına karbon emissiyasının həcmi (adambaşına metrik ton)- qeyri-stimulyatorudur və bu göstərici üçün maksimum qiyməti “60”, minimum qiyməti isə “0” götürəcəyik. Tənzimlənmiş xalis qənaət, o cümlədən bərk tullantı emissiyası ÜMG-də payı (%) -stimulyator rolunu oynayır və bu göstəricinin maksimum qiyməti üçün “60”, minimum üçün də “-60” götürəcəyik. Karbon emissiyasının zərərinin ÜMG-də payı (%) -qeyri-stimulyatorudur və bu göstəricinin maksimumu üçün “60” minimumu üçün “0” götürəcəyik.

5. “Hasilat sənayesi zamanı yaranan tullantılar”. Bu göstərici üzrə Azərbaycanın son 10 ildə dinamikası pozitivdir. Son 20 ildə kompozit göstərici sürətlə artıb. Lakin 2014-cü ildən sonra bir qədər azalma baş verib (cədvəl 1). Əldə edilən nəticələrin sürətlə yaxşılaşmasına baxmayaraq, ölkəmizin göstəriciləri hələ də inkişaf etmiş ölkələrdən xeyli geri qalır.

6. “Resurslara əlçatanlığı”. Bu kompozit indeksə daxil olan göstəricilərin hər biri stimulyator kimi qəbul edilib. Hər bir göstərici birbaşa əhəlinin rifahı ilə bağlıdır. Bu göstəricilər üçün maksimum qiymət olaraq “100”, minimum qiymət olaraq, “0” qəbul edilib. Enerji idxalı ilə bağlı Dünya Bankının məlumatlarında idxal olmadığı və ölkə enerji ixrac etdiyi halda göstəricilər “-“ işarə ilə verilib. Biz hesablamalar zamanı bu göstərici üzrə minimum həddi, yəni idxalın olmadığı həddi “0” qəbul edirik. Ona görə də Azərbaycanın 1994-cü ildən sonrakı göstəricilərini “0” kimi qəbul edirik. Bu kompozit indeks üzrə alınan nəticələr sübut edir ki, Azərbaycan bu indikatorlar üzrə yüksək mövqeyə malikdir. Azərbaycanın kənd və şəhərlərində ev təsərrüfatları elektrik enerjisi ilə tam təmin edilib. Bu kompozit göstərici üzrə dinamika 1-ci cədvəldə verilmişdir.

Enerji təhlükəsizliyi kompozit indeksi və onun tərkibi

	Təbii resursların istehlakı	Resursların tükənməsi	Resursların səmərəliliyi	Enerji mənbələrinin cəlb edilməsi	Hasilat sənayesi zamanı yaranan tullantılar	Resursların əlçatanlığı	Enerji təhlükəsizliyi Kompozit indeks
1990	-	-	-	0,015	-	-	-
1991	-	-	-	0,016	-	-	-
1992	-	-	-	0,019	-	-	-
1993	-	-	-	0,028	-	-	-
1994	-	-	-	0,023	-	-	-
1995	-	-	-	0,020	-	-	-
1996	-0.059	-	-	0,020	-	-	-
1997	-0.073	-	-	0,023	-	-	-
1998	-0.070	-0.0151	-	0,025	-0.061	-	-
1999	-0.080	-0.0606	-	0,019	-0.049	-	-
2000	-0.081	-0.1320	0.069	0,019	-0.056	0.989	0,135
2001	-0.100	-0.0992	0.099	0,016	-0.027	0.986	0,146
2002	-0.105	-0.0460	0.084	0,024	-0.004	1.000	0,159
2003	-0.096	-0.0474	0.081	0,027	0.016	0.989	0,162
2004	-0.097	-0.0551	0.081	0,029	0.027	0.991	0,162
2005	-0.104	-0.1018	0.093	0,030	0.051	0.992	0,160
2006	-0.113	-0.1384	0.150	0,024	0.072	0.995	0,165
2007	-0.107	-0.1491	0.169	0,028	0.092	0.995	0,171
2008	-0.108	-0.1524	0.211	0,026	0.100	0.997	0,179
2009	-0.111	-0.1045	0.200	0,030	0.102	0.999	0,186
2010	-0.110	-0.1189	0.216	0,044	0.107	0.999	0,190
2011	-0.110	-0.1257	0.211	0,033	0.108	0.999	0,186
2012	-0.110	-0.1082	0.215	0,021	0.106	1.000	0,187
2013	-0.111	-0.1027	0.220	0,019	0.106	1.000	0,189
2014	-0.114	-0.0758	0.220	0,016	0.107	1.000	0,192
2015	-	-0.0465	-	-	0.092	1.000	-
2016	-	-0.0510	-	-	0.075	1.000	-
2017	-	-0.0668	-	-	0.082	1.000	-
2018	-	-0.0928	-	-	0.080	1.000	-
2019	-	-0.0788	-	-	0.077	1.000	-
2020	-	-0.0537	-	-	-	1.000	-

Qeyd: müəllif tərəfindən hesablanıb

Yuxarıda qeyd etdiyimiz altı kompozit indekslər əsasında hesablanan “enerji təhlükəsizliyi” kompozit indeksi üçün əldə edilən nəticələrə əsaslanaraq, qeyd edə bilərik ki, 2000-2014-cü illərarası dövrdə Azərbaycanın enerji təhlükəsizliyi orta həddən bir qədər yüksək olub. Lakin bu göstəricinin artırılması üçün zəruri addımların atılmasına və qeyri-stimulyator olan göstəricilərin azaldılması istiqamətində zəruri tədbirlərin görülməsinə ehtiyac var.

НОВЫЙ ПОДХОД К УРОВНЮ ЭНЕРГЕТИЧЕСКОЙ БЕЗОПАСНОСТИ АЗЕРБАЙДЖАНА

Э.Р.Мустафаев

Азербайджанский Технический Университет

В исследовании предлагается новый метод оценки уровня энергетической безопасности любой страны. На основе этого метода рассчитываются нормированные показатели по шести компонентам энергетической безопасности. На основе этого метода рассчитывалась энергетическая безопасность Азербайджана. Полученные результаты свидетельствуют о том, что энергетическая безопасность Азербайджана выше среднего.

A NEW APPROACH TO THE LEVEL OF THE ENERGY SECURITY OF AZERBAIJAN

E.R.Mustafaev

Azerbaijan University of Technology

The research proposes a new method for assessing the level of energy security of any country. Based on this method, normalized indices for six components of energy security are calculated. Azerbaijan's energy security was calculated based on this method. The obtained results prove that Azerbaijan's energy security is above average.



ВЛИЯНИЕ ТЕХНОГЕННОЙ ДЕЯТЕЛЬНОСТИ НА ПРОБЛЕМУ ЭКОЛОГИЧЕСКОЙ БЕЗОПАСНОСТИ

Д.С.Мехтиев

Н.С.Валехов

Е.К.Пашаева

Р.Э.Мамедова

Национальная Академия Авиации

Дисбаланс потребления кислорода в мире является той центральной проблемой, которая должна очень волновать человечество, поскольку это, с одной стороны, сигнал об изменении структуры и, стало быть, свойств и перезагрязнении окружающей, и, в первую очередь, водной и воздушной среды, с другой стороны, резким снижением степени участия подстилающего слоя растительного покрова суши, основу которой составляют леса планеты. Процессы связанные с этим никем не регламентируемая и всё больше выявляется значительно возросшая неоправданная техногенная деятельность в некоторых сферах жизни человека, которое суммарно обладает резонансным воздействием на окружающую среду [2,4]. В проявлении всех этих воздействий особая роль принадлежит, некогда составляющей свыше 60 млрд.га, лесам, деревьям и другим видам растительного покрова Земли. Следует отметить, что объём лесной фитомассы составляет 85% его общемирового объёма.

Ниже в таблице приведены масштабы сокращения площадей лесов по континентам (данные ФАО) за последние десятилетия 20-го века.

Очень важно то, что в среднем 1 га леса в течение года выделяет 5-6 т кислорода, связывая для этого 6-7 т углекислого газа. Известен и тот факт, что 1 т сухой древесины образуется в процессе поглощения 1,5-1,8 т углекислого газа и высвобождении 1,1-1,9 т кислорода [1]. В настоящем леса ежегодно ассимилируют 30-35 млрд.т. углекислого газа и продуцируют 25-30 млрд.т. кислорода. Леса, являясь главенствующим фактором в регулировании газового состава атмосферного воздуха способны поглощать и другие вредные примеси атмосферного воздуха. К примеру, всего 1 т листьев в течение одного сезона может поглощать 50-70 кг сернистого газа, 40-50 кг хлора 15-20 г свинца. Вместе с тем в результате уничтожения лесов в атмосферу выбрасывается почти 6 млрд.т углекислого газа. В настоящее время площадь покрытия Земли лесами едва ли составляет 30% его поверхности. К концу XX века обезлесение планеты достигло 200 млн.га.

Таблица 1

Данные по площади лесов и скорости их сокращения на континентах планеты

Континент	Площадь лесопокрытия, млн.га	Лесистость континента, %	Скорость сокращения лесопокрытия, млн.га/год
Ю.Америка	990	34	5-10
Африка	730	7,5	2-4
Азия	600		2-4
С.Америка	580	31	0,04
Европа	150	30	0,012

Аэрокосмическими методами спутниковой съёмки установлено, что за 12 лет даже с учетом естественного прироста деградация преобладает и площадь лесных массивов сократилась ещё на 1,4 млн. км² и вследствие обезлесения не менее 25% углекислого газа

не ассимилируясь поступает в атмосферу. В современном мире назрела необходимость в совершенствовании лесоохранных технологий и разработке кардинально новых подходов ко всему комплексу работ, связанных с лесоразведением и лесным хозяйством [3].

Появившиеся новые возможности, использование дистанционных методов для изучения структуры природных территориальных комплексов, динамики происходящих в них процессов и явлений позволяют на основании разработки региональных систем оперативного мониторинга лесного хозяйства решать задачи оперативного слежения и прогнозирования условий конкретной лесопожарной обстановки. Это служит упрощению принятия адекватных управленческих решений, как по проведению предупредительного характера противопожарных мероприятий, так и уменьшению причиняемого вреда, включая скорейшую эффективную ликвидацию последствий пожара. В Азербайджане, в особенности, после 44-дневной её победы над оккупантами, совершившими экоцид на глазах мировой общественности, для восстановления лесного хозяйства и при решении ряда экологических проблем и предупреждения лесных пожаров необходимым условием является скорейшее заключение всеобъемлющего мира в регионе, определение границ и поэтапное развитие космической программы и внедрением инноваций в республике.

Для научного предсказания спонтанного самовозгорания сложных многокомпонентных смесей представленных в различного типа лесных массивах, необходимо разработать более точную модель самовоспламенения. Это может позволить, учитывая особенности каждого вида лесного покрытия, соотношение его компонентов в многокомпонентных смесях, прогнозировать возможность их возгорания.

Учеными предложен метод предсказания появления условий, способствующих самовозгоранию неомогенных, смесевых материалов на уровне анализа физических основ процесса возгорания, с точки зрения применения для этих целей средств дистанционного зондирования в качестве технической основы прогнозирования [5].

В разных странах в целях мониторинга, лесной фонд делится на ряд зон: наземного, авиационного, космического 1-го и 2-го уровней мониторинга. К последним относят приграничные зоны, а также территории значительно удаленные от городов, горные, лесотундровые и тундровые территории, т.е там, где не проводится авиапатрулирование, а тушение пожаров осуществляется лишь при угрозе их распространения на охраняемые, населенные и засеянные территории. Целям улучшения экологической безопасности и, в частности, пожаробезопасности лесов служит подсистема оценки и прогноза пожарной опасности в лесах, предназначенная для оценки угрозы возникновения и развития лесных пожаров. В настоящее время уже свыше 80% территорий лесов мира приходится на долю космических методов фиксирования и контроля лесных пожаров, информационное обеспечение которых построено на применении ГИС.

Литературы:

1. Астахов А.С., Экологическая безопасность и эффективность природопользования, Московский горный университет, Москва, 2008, 322 с
2. Яськин Г.М., Экологическая безопасность техногенных систем, Дальневосточный университет, Владивосток, 2008, 72 с
3. Коровин Г.Н., Барталев С.А., Интегрированная система мониторинга лесных пожаров, Лесное хозяйство, №4, 1998, с.45-48
4. Серов Г.П., Серов С.Г., Техногенная и экологическая безопасность в практике деятельности предприятий, Москва, 2009, 511 с
5. Мехтиев Д.С., Актуальные аспекты экологического инжиниринга, Баку, 2022, 435с

TEXNOGEN FƏALİYYƏTİN EKOLOJİ TƏHLÜKƏSİZLİK PROBLEMİNƏ TƏSİRİ

C.S.Mehdiyev

N.S.Valehov

E.K.Paşayeva

R.E. Məmmədova

Milli Aviasiya Akademiyası

Məqalədə insanın texnogen fəaliyyətinin biosferə təsirindən ardıcıl surətdə baş verən meşəsizləşmə prosesinə, meşə qorumada texnologiyaların işlənməsində buraxılan nöqsanlarla əlaqədar yaranan problemin tədqiqinin sistemləşdirilmiş nəticələri təqdim olunur. Bu prosesin dəyişmə dinamikası və əsas səbəbləri araşdırılır.

IMPACT OF MAN-MADE ACTIVITY ON ENVIRONMENTAL SAFETY PROBLEM

I.S.Mekhtiev

N.S.Valehov

E.K.Pashaeva

R.E.Mammadov

National Aviation Academy

The article presents the results of systematic study of the problems associated with the process of steadily continued deforestation on the background of the growing influence of anthropogenic activities on the biosphere and human mistakes in designing and implementing forest protection technologies. The changes in the dynamics of this process, as well as elements of their cause.



DAYANIQLI İNKİŞAF KONSEPSİYASININ TURİZM SƏNAYESİNDƏ TƏTBİQİ

A.A.Qasımova

a.qasimova@uteca.edu.az

S.Y.Mustafayeva

ffidan096@gmail.com

Azərbaycan Texnologiya Universiteti

Beynəlxalq səviyyədə davamlılığın sütunları iqtisadi inkişaf, sosial ədalət və ətraf mühitin bütövlüyüdür. Ekoloji məqsədlərə təbii ehtiyatlardan istifadənin ən yaxşı yollarının tapılması, ekoloji proseslərin qorunması və regionun resurslarının və biomüxtəlifliyinin qorunmasına dəstək daxildir. Bir sıra beynəlxalq təşkilatlar, o cümlədən UNWTO və Qlobal Dayanıqlı Turizm Şurası dayanıqlı turizmin ümumi prinsiplərini və beynəlxalq sənaye standartlarını müəyyən edir.

Turizm fəaliyyətindən əsas faydaları yerli sakinlər və yerli iqtisadiyyat əldə etməlidir. Mövcud ehtiyatlardan ərazinin xüsusiyyətləri nəzərə alınmaqla ehtiyatla və rəşional istifadə edilməlidir. Ölkə hökuməti həm yerli, həm dövlət, həm də beynəlxalq səviyyədə turizmin inkişafında aparıcı rol oynamalı, qanunlar, vergilər və s. vasitəsilə tənzimləyici qüvvə kimi çıxış etməlidir. Turistlərin, yerli sakinlərin, hakimiyyət orqanlarının üzləşdiyi çətin vəziyyətlər və problemlər turizmin inkişafı ilə birlikdə kompleks şəkildə həll edilməlidir. Bu da öz növbəsində dayanıqlı inkişafa keçidi nəzərdə tutur. Davamlı inkişaf prinsiplərindən istifadə olunarsa, turizm nəinki çətinliklərin öhdəsindən gələ bilər, həm də digər sənaye sahələrini davamlı inkişaf yolunda aparacaq lokomotiv rolunu oynaya bilər.

Turizmə tətbiq edilən davamlılıq prinsipləri ətraf mühitə faydalı təsirlər yaratmaqla həm turistlərin, həm də yerli ictimaiyyətin tələblərinin ödənilməsinə əhatə edir. Bu məqsədlərə nail olmaq üçün turizm sənayesinin bütün üzvləri bu yanaşmanı gündəlik həyatlarında tətbiq etməli və uzunmüddətli idarəetmə planlarına daxil etməlidirlər [2]. Turizm sənayesinin ətraf mühitin mühafizəsi və qorunmasında iştirak etməsinin bir neçə yolu var:

- Maliyyə töhfələri. Bunlara bilavasitə yerli ərazilərə və yaşayış yerlərinə töhfələr, xüsusi mühafizə proqramları və fəaliyyətləri və hökumət təşkilatları daxil ola bilər.

- Ətraf mühitin idarə edilməsi və planlaşdırılmasının təkmilləşdirilməsi. Turizmin yerli təbii sərvətlərə təsirini hərtərəfli təhlil etməklə mehmanxana və kurort kimi turizm obyektlərinin sahibləri müvafiq idarəetmə strategiyası hazırlaya bilərlər. O, turizm fəaliyyətinin mənfi təsirinin azaldılmasına, inkişafın planlaşdırılmasına, səhvlərin qarşısının alınmasına, təbii ehtiyatlardan ehtiyatlı istifadəyə və qorunmağa yönəldilməlidir [3].

- Ekoloji maarifləndirmənin artırılması. Buraya ziyarətçiləri davamlı istehlak prinsiplərini həyata keçirməyə həvəsləndirmək, yerli ekoloji problemlər haqqında məlumatlandırmaq, onları müvafiq fəaliyyətlərdə iştirak etməyə dəvət etmək və ekoloji cəhətdən şüurlu davranışı təşviq etmək daxil ola bilər.

- Mühafizə və qorunma. Buraya yerli ətraf mühitin mühafizəsinə yönəlmiş siyasətlərin tətbiqi və onlara dəstək üçün müxtəlif tədbirlərin təşkili daxildir.

Ekoloji maarifləndirmənin ən məşhur yollarından biri onu dəb halına salmaqdır. Bu yanaşmanın ən parlaq nümunələrindən biri son bir neçə onillikdə getdikcə populyarlaşan ekoturizm konsepsiyasıdır. Beynəlxalq Ekoturizm Cəmiyyəti ekoturizmi “ətraf mühiti qoruyan, yerli əhalinin rifahını təmin edən və şərh və maarifləndirməni əhatə edən təbii ərazilərə məsuliyyətli səyahət” kimi müəyyən edir [4]. Ekoturizm insanlar və təbiət arasında harmoniyanın qorunması, resurslardan səmərəli istifadə prinsiplərinə və ehtiyatlardan istifadə etməkdənsə istifadədən qənaət etməyə təşviq edən hörmət prinsipinə əsaslanır [3]. Ekoturizm təşəbbüsləri hörmət, məsuliyyət və ekoloji maarifləndirmə prinsiplərinə əsaslanır və turistləri səfər etdikləri

ölkədən həzz almağa deyil, həm də onun adət-ənənələrini anlamağa və hörmət etməyə sövq edir.

Beləliklə, Davamlılıq turizm sənayesinin ətraf mühitə artan təsiri məsələsinə cavab verən bir strategiyadır. Onun prinsiplərinə milli hökumətlər, beynəlxalq təşkilatlar, yerli icmalar və bizneslər və turistlər arasında məsuliyyətin bölüşdürülməsi, ekoloji maarifləndirmənin təşviqi və hər bir konkret region üçün fərdi idarəetmə strategiyasının işlənilib hazırlanmasını təşviq etmək daxildir. Turizm sənayesində davamlılıq konsepsiyasının həyata keçirilməsi turizmin sosial, iqtisadi, mədəni və ekoloji aspektləri arasında balans yaratmaq və onun mənfi təsirlərini azaltmaq məqsədi daşıyır. Bu sübut edir ki, sənayenin bütün üzvləri ətraf mühitin mühafizəsi və qorunması ilə məşğul olarsa, turizm ətraf mühitə fayda gətirmək potensialına malikdir.

Ədəbiyyat :

1. “Azərbaycan 2030: sosial-iqtisadi inkişafa dair Milli Prioritetlər”in təsdiq edilməsi haqqında Azərbaycan Respublikası Prezidentinin Sərəncamı, 02 fevral 2021
2. Angelevska-Najdeska K. and Rakicevik G. Planning of sustainable tourism development, *Procedia-Social and Behavioral Sciences*, 2012 (44), p. 210-220
3. Bac D. The emergence of sustainable tourism - a literature review, *Quaestus*, 2008(4), p. 131-140
4. Koncul N. Environmental issues and tourism, *Ekonomiska Misao i Praska*, 2007 (2), p. 157-165

ПРИМЕНЕНИЕ КОНЦЕПЦИИ УСТОЙЧИВОГО РАЗВИТИЯ В ИНДУСТРИИ ТУРИЗМА

А.А.Касумова

a.qasimova@uteca.edu.az

С. Ю.Мустафаева

ffidan096@gmail.com

Азербайджанский Технологический Университет

Туризм является одной из самых быстро развивающихся отраслей в мире, и его непрерывный рост оказывает огромное влияние на окружающую среду. После роста осведомленности об окружающей среде за последние несколько десятилетий для решения этой проблемы был представлен ряд стратегий и инициатив, одной из которых является концепция устойчивости. Реализация этой концепции в индустрии туризма предполагает установление баланса между экологическими, экономическими и социальными аспектами в отрасли и снижение негативного воздействия туристической деятельности. Целью данной статьи является изучение негативного воздействия туризма на окружающую среду, концепции устойчивости и способов ее реализации в индустрии туризма.

APPLICATION OF THE CONCEPT OF SUSTAINABLE DEVELOPMENT IN THE TOURISM INDUSTRY

A.A.Gasimova

Azerbaijan University of Technology

a.qasimova@uteca.edu.az

S.Y.Mustafayeva

ffidan096@gmail.com

Azerbaijan University of Technology

Tourism is one of the world's fastest developing industries, with its continuous growth having an enormous impact on the environment. Following the rise of environmental awareness over the last several decades, a number of strategies and initiatives were introduced to address the issue, with the concept of sustainability being one of them. Implementations of this concept in the tourism industry involve establishing the balance between environmental, economic, and social aspects within the industry and reducing the negative impacts of tourism activities. The purpose of this paper is to explore the negative impacts of tourism on the environment, the concept of sustainability, and the ways in which it can be implemented in the tourism industry.



POTENTIAL FOR BIOMASS UTILISATION IN THE REPUBLIC OF AZERBAIJAN

N.F.Abdiyeva

Azerbaijan State Agricultural University

abdiyeva.95@list.ru

Azerbaijan has considerable energy resources and a strong fuel and energy complex, which is the basis of economic development.

Of course, Azerbaijan has ensured its energy security. And an energy policy for the efficient use of energy resources is being pursued to ensure the long-term stable supply of all types of energy to the economy and population of the country [2].

To illustrate, it is first necessary to assess the potential of hydrocarbon resources in Azerbaijan. Azerbaijan is clearly an outsider in terms of oil reserves - we rank 20th in the world (0.4%); in terms of gas reserves, we rank 33rd (0.52%). To date, the country's approved hydrocarbon resource potential has been estimated at 2 billion tonnes of oil and 2.6 billion cubic metres of gas [7].

Azerbaijan may abandon the use of oil and gas and switch to alternative energy.

Note that such estimates allow the country to plan a complete phase-out of fossil fuel combustion for heat and power generation, as the potential of alternative energy exceeds domestic demand by at least 25%.

By doing away with oil and gas, the country could increase its export revenues by about a third without investing more in the extraction of these fuels. This opportunity could create a new industry with more workers.

The State Agency for Alternative and Renewable Energy Sources (ABEMDA) states that the potential capacity of alternative energy in Azerbaijan exceeds the existing generating capacity in the conventional energy sector (about 12,000 MW). The largest reserves lie in solar (5,000 MW) and wind (4,500 MW) power generation. Bioenergy can provide up to 1.5 thousand MW of capacity, geothermal and geothermal energy - 0.8 thousand MW, and small hydropower plants - 0.350 thousand MW [6].

The rapid development of industry, agriculture and social services in Azerbaijan opens new opportunities for biomass energy production. The country has the following biomass sources: combustible industrial waste; forestry and wood waste; agricultural products and organic waste; household and municipal waste; and waste from regions polluted by oil and oil products. All these resources can be used for energy production. Every year Azerbaijan produces 2 million tonnes of municipal and industrial solid waste. The utilisation of municipal and industrial solid waste would partially solve the problem of heating public buildings in the capital and other major industrial cities. At present there are more than 200 landfills in Azerbaijan, with a total area of 900 ha. It is estimated that the volume of methane entering the atmosphere from landfills in major cities is: - Baku - 30,400 tons (42.8 million m³) - Ganja - 5,100 tons (7.2 million m³) - Sumgait - 4,900 tons (6.9 million m³) - Mingechevir - 1,600 tons (2.3 million m³) - Nakhichevan - 1,200 tons (1.7 million m³). t (1.7 million m³) - Shirvan - 1.2 thousand t (1.7 million m³) Small combined heat and power plants can be constructed on the basis of these dumps for electricity production. Although the energy potential of biomass in the country is very high, only a small number of biomass projects are being implemented in Azerbaijan [5].

According to the Ministry of Environment and Natural Resources, biogas is not seen as an interesting alternative, it is argued that natural gas is available in abundance and there is no energy shortage that would dictate the need for such an energy source. However, for environmental and economic reasons, a thorough analysis of the situation should be considered.

References:

1. http://zorgbiogas.ru/biblioteka/biogas_book/osnovy-biogazovoj-tehnologii
2. <https://mgimo.ru/upload/iblock/>
3. <https://yandex.ru/search/?clid>
4. <https://vesti.az/ekonomika/xeber>
5. Биогазовые установки: Основы биогазовой технологии.
6. <https://mgimo.ru/upload/iblock/>
7. Eurostat, NREAPS, AEBIOM

AZƏRBAYCAN RESPUBLİKASINDA BİOKÜTLƏPOTENSİALINDAN İSTİFADƏ

N.F.Abdiyeva

Azərbaycan Dövlət Aqrar Universiteti

abdiyeva.95@list.ru

Məqalədə yaşıl iqtisadiyyatın inkişafının perspektiv istiqamətləri və Azərbaycan Respublikasının energetika, nəqliyyat və kənd təsərrüfatı sahələrində ekoloji siyasəti, alternativ və bərpa olunan enerji mənbələrindən istifadə üzrə milli strategiyanın həyata keçirilməsi haqqında məlumatlar ümumiləşdirilmişdir; günəş enerjisi, külək və su enerjisi, geotermal enerji və biokütlə enerjisi istehsalının inkişafı üçün Azərbaycanın ən perspektivli regionlarını göstərən alternativ enerjinin inkişafı imkanları göstərilmişdir.

**ПОТЕНЦИАЛ ИСПОЛЬЗОВАНИЯ БИОМАССЫ В АЗЕРБАЙДЖАНСКОЙ
РЕСПУБЛИКЕ**

Н.Ф.Абдиева

Азербайджанский Государственный Аграрный Университет

abdiyeva.95@list.ru

В статье обобщены данные о перспективных направлениях развития зеленой экономики и экологической политики Азербайджанской Республики в области энергетики, транспорта и сельского хозяйства, реализации национальной стратегии по использованию альтернативных и возобновляемых источников энергии; возможностях развития альтернативной энергетики с указанием наиболее перспективных азербайджанских регионов для развития солнечной энергетики, ветровой и гидроэнергетики, геотермальной энергетики и производства энергии из биомассы.



GÜNƏŞ BATAREYALARININ SƏMƏRƏLİYİNİN ARTIRILMASI SİSTEMLERİ

M.A.Rzayev

Azərbaycan Texniki Universiteti

rzayevmurad1997@yahoo.com

Günəş enerjisinin ümumi mövcudluğu və tükənməzliyi, eləcə də ekoloji cəhətdən təmiz olması səbəbindən müasir dünyada günəş enerjisindən istifadə getdikcə geniş vüsət alır. Lakin günəş enerjisindən elektrik enerjisi istehsalının ənənəvi üsullarını hələ də üstələyə bilməməsinin bir sıra səbəbləri var. Belə maneələrdən biri günəş panellərinin yüksək qiyməti və aşağı səmərəliliyidir. Digər səbəb kimi isə, eyni dərəcədə vacib səbəblər də var, məsələn, günəş stansiyalarının coğrafi yerindən asılılıq, gecə, eləcə də qışda dumanlı və buludlu hava ilə enerji əldə etməyin mümkünsüzlüyüdür. Əlavə avadanlıqların quraşdırılmasına, günəş panelləri üçün geniş ərazilərin ayrılmasına ehtiyac var. Günəş panellərinin səmərəliliyini artırmağın əsas məlum yolları bunlardır:

- onların maya dəyərinin aşağı salınmasına və səmərəliliyinin artırılmasına yönəlmiş fotoelementlərin istehsalı üçün mütərəqqi texnologiyaların işlənilib hazırlanması;
- günəş radiasiyasının konsentratorlarından istifadə;
- günəş izləmə sistemlərinin tətbiqi [1].

Günəş panellərinin istifadəsində mühüm məsələlərdən biri də fotoelement materialının seçilməsidir, çünki sistemin səmərəliliyi əsasən ondan asılıdır. Ən çox yayılmış material iki əsas texnologiyadan istifadə edərək istehsal olunan modullardır: monokristal və polikristal silisium. Monokristal silisium çox az qarışığı olan "təmiz" silisiumdur. Pətəyə bənzəyən quruluşa malikdir. Günəş panelləri qalınlığı 300 mkm-ə qədər olan piltələrdən istifadə edir [2].

Parabolik nov konsentratoru parabolik formalı əks etdirici material təbəqəsidir. Quruluş günəş enerjisini mərkəzə yönəldir, burada qara metal boruya yerləşdirilən soyuducu 300-390°C temperatura qədər qızdırılır. Yağ ola biləcək soyuducudan sonra Stirling mühərriki elektrik enerjisi istehsal etmək üçün istifadə olunur. İstilik daşıyıcısı yerinə fotoelektrik elementlər də istifadə olunur ki, bu da cihazın səthini eyni qaytarma ilə azaldır [2]. Günəş qüllələri qəbuledicinin mərkəzi qüllədə yerləşdiyi günəş stansiyalarına bənzəyir. Belə bir sistem heliostatlar sahəsindən ibarətdir - iki koordinat boyunca idarə olunan və günəş işığını tutan düz reflektorlar. Heliostatlar qarşılıqlı kölgələnmənin təsirinin qarşısını almaq üçün günəş şüalarını heliostatlar sahəsinin üstündə yerləşən qəbulediciyə yönəldirlər. Turbini hərəkətə gətirən enerji saxlamaq üçün istifadə olunur. Bütün günəş izləmə cihazları iki hissədən ibarətdir: idarəetmə sxemi və sistemi döndərən mexanizm. İdarəetmə sistemi Günəşə nəzarət edir. O, mikrokontroller əsasında və ya əməliyyat gücləndiriciləri və tranzistorlar əsasında ola bilər. Günəşin mövqeyini müəyyən etmək üçün dövredə günəş işığı sensorları olan fotorezistorlar istifadə olunur. Həmçinin, bu cür nəzarətçilərin bəzi növlərində onu əl ilə qurmaq olar. Bunlar olduqca yeni yanaşmalardır, lakin tikinti prinsipləri, dövrə həlləri və enerji səmərəliliyinin artırılması dərəcəsi ətraflı göstərilir [4].

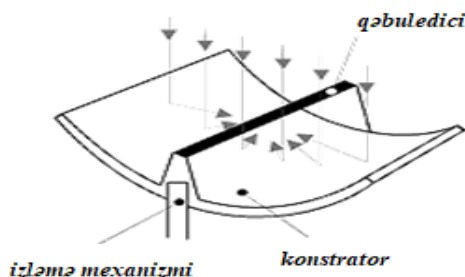

Şəkil 1. Parabolik silindrik konsentrator

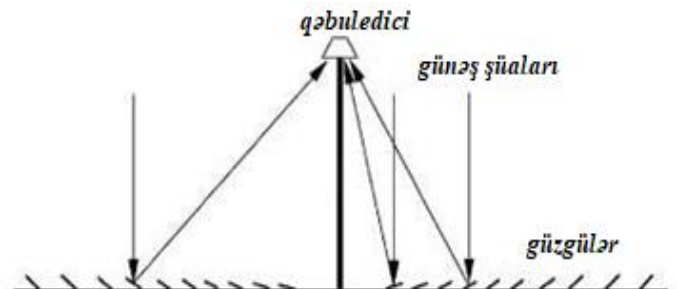

Şəkil 2. Frenel güzgüləri olan düz güzgü reflektoru

Frenel güzgüləri olan düz güzgü reflektoru radiasiyanı fotovoltaiq elementin səthində və ya soyuducunun yerləşdiyi qəbuledicisi olan qüllə strukturunun yuxarı hissəsində cəmləyən çoxlu düz güzgülərdən ibarətdir. Stirling mühərrikini elə yerləşdirmək lazımdır ki, istilik sahəsi reflektorun mərkəzində olsun.

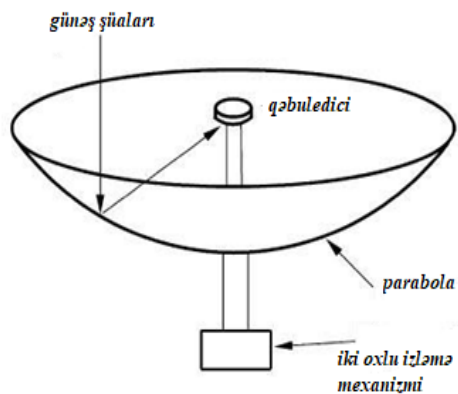

Şəkil 3. Parabolik konsentratör

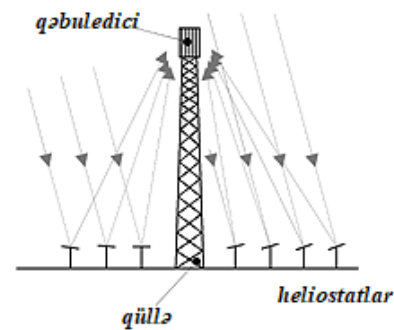

Şəkil 4. Günəş qülləsi

Yuxarıda təsvir edilən bütün texnologiyaların ümumi məqsədi var: günəş panellərinin səmərəliliyini artırmaq, onları daha rəqabətqabiliyyətli və sərfəli etmək, effektiv geri ödəməni təmin etmək, günəş enerjisinin xeyrinə qalıq yanacaqların istifadəsini azaltmaq, resursların qıtlıq problemini həll etmək.

Ədəbiyyat:

1. Ахметшин А.Т., Повышение эффективности автономных солнечных фотоэлектрических установок для электроснаб-жения сельскохозяйственных потребителей: дисс....к.т.н.Уфа, 2016, 172с
2. КашкароваА., Солнечныебатареии модули как источники питания// Современная электроника, 2015.№5, с.8-15
3. Контроллеры для солнечных батарей с алгоритмом слежения за точной максимальной мощностью [Электронный ресурс].
URL: <http://www.solarhome.ru/control/mppt/>(дата обращения:03.01.2017)

СИСТЕМЫ ПОВЫШЕНИЯ ЭФФЕКТИВНОСТИ СОЛНЕЧНЫХ БАТАРЕЙ

М.А.Рзаев

Азербайджанский Технический Университет

rzayevmurad1997@yahoo.com

В статье рассматриваются различные методы повышения эффективности солнечных панелей: с помощью применения новых материалов, установки концентраторов солнечного излучения, а также технологии слежения за Солнцем. Раскрываются причины, по которым солнечная энергетика пока не может конкурировать с основными способами получения электроэнергии. Каждому методу дается обоснование, приводится анализ достоинств и недостатков. На его основе сделан общий вывод и выбраны самые эффективные технологии, известные в наши дни.

SYSTEMS FOR INCREASING THE EFFICIENCY OF SOLAR BATTERIES

M.A.Rzayev

Azerbaijan University of Technology

rzayevmurad1997@yahoo.com

The article discusses various methods of increasing solar panels efficiency: through the use of new materials, installation of solar concentrators and sun tracking technology. The paper reveals reasons why solar power is not yet able to compete with the main methods of electric power production. Each method is justified, analyzed in terms of its advantages and disadvantages. On this basis the authors make a general conclusion and select the most effective technologies known today.



TURİZM SƏNAYESİNDƏ SAĞLAMLIQ MÜALİCƏ TURİZMİNİN ROLU

G.Hüseynova

gulshen.novruzova1994@mail.ru

S.Həsənova

hesenovasabina93@gmail.com

K.Məmmədov

Azərbaycan Texnologiya Universiteti

Hər il milyonlarla insanın sağlamlıq turizminə müraciət edir. Sağlamlıq turizmi ölkələr və şəhərlər arasında tibbi xidmət almaq üçün edilən səyahətdir. Sağlamlaşdırma turizminin 4 növə ayrılır: tibbi turizm, qüsurlu insanlar üçün turizm, yaşlı turizm və termal sağlamlıq turizmi. Bir çox hallarda sağlamlıq, sağlamlaşdırma və tibbi- müalicə turizmi anlayışları eyni mənada işlənir, lakin elmi ədəbiyyatlarda tibbi və sağlamlaşdırma turizmi sağlamlıq turizminin alt kateqoriyaları kimi çıxış edir. Tibbi turizmə müalicə almaq məqsədi ilə müraciət edirlər sağlamlaşdırma turizminə isə səhhətlərində olan problemləri aşkarlamaq və sağlamlığını möhkəmləndirmək, yaxşılaşdırmaq üçün səfər edirlər.

Sağlamlıq turizminin inkişafı iqtisadi baxımdan çox əlverişlidir. Bu turizm növünə qoyulan investisiyalar daha uzunmüddətli gəlirləri təmin etdiyinə görə ölkələr bu sahəni inkişaf etdirməyə səy göstərir. Sağlamlıq turizminin inkişafı paralel olaraq turizm və otelçilik, maliyyə və mühasibatlıq, nəqliyyat, sağlamlıq mərkəzləri, inşaat, meditasiya və informasiya kimi sektorlarında inkişafına gətirib çıxarır.

Azərbaycanın ərazisi kurortlarla zəngin olan ölkələrdən biridir və həm istirahət, həm də müalicəni təmin edən müəssisələr, sanatoriya mühafizə zonaları və digər kurort infrastrukturunun təşkili üçün hər cür imkan var. Buna misal olaraq Naftalan neftini göstərə bilərik. Ölkəmizə sağlamlaşdırma məqsədi ilə müraciət edən turistlər Naftalan neftinin müalicəvi xüsusiyyətlərindən yararlanmağa üstünlük verirlər.

Respublikamızda sağlamlıq turizminin tibbi (müalicə) istiqaməti daha çox inkişaf etsə də, sağlamlaşdırma istiqaməti zəif inkişaf etmişdir. Bu sahənin inkişaf etdirilməsi üçün yeni məhsullar və paketlər təklif olunmalıdır. Bu baxımdan bu sahəyə özəl kapitalın cəlb edilməsi və dövlət dəstəyinin olması zəruridir. Ölkəmizdə bu sahənin inkişafına maneə olan bir sıra problemlərə sağlamlıq-müalicə turizminin istifadəçiləri əsasən yaşlı insanlardan ibarət olması, sağlamlıq-rekreasiya müəssisələrində fərdi turist ehtiyaclarının ödənilməsinə yönəlmiş marketing fəaliyyəti zəif olması və təklif olunan paketlərin yüksək olmasını qeyd etmək olar.

Müştərilərin əksəriyyəti sağlamlıq turizmi bazarında böyük etibar qazanmış müəssisələri tanısalar belə, son nəticədə münasib qiymət amilini nəzərə almaqla seçim edir və güzəştli paketlərə müraciət edir. Həmçinin ölkədə hava nəqliyyatın qiymətlərinin də yüksək olması, müalicə-sağlamlıq paketlərinin qiymətinin artmasına səbəb olur. Bu problemin həlli üçün yerli sağlamlıq müəssisələri müxtəlif kateqoriyalar üzrə güzəştli qiymət siyasəti həyata keçirməlidir.

РОЛЬ МЕДИЦИНСКОГО ТУРИЗМА В ИНДУСТРИИ ТУРИЗМА

Г.Гусейнова

gulshen.novruzova1994@mail.ru

С.Гасанова

hesenovasabina93@gmail.com

К.Мамедов

Азербайджанский Технологический Университет

В статье отмечено что, развитие оздоровительного туризма очень выгодно с экономической точки зрения. Поскольку инвестиции в этот вид туризма обеспечивают более долгосрочную отдачу, страны стараются развивать этот сектор. Развитие оздоровительного туризма параллельно ведет к развитию таких секторов, как туризм и

гостеприимство, финансы и бухгалтерский учет, транспорт, оздоровительные центры, строительство, медитация и информации. Комплексное развитие этих направлений в результате приводит к улучшению экономики страны.

THE ROLE OF MEDICAL TOURISM IN THE TOURISM INDUSTRY

H.Gulshan

gulshen.novruzova1994@mail.ru

S.Hasanova

hesenovasabina93@gmail.com

K.Mammadov

Azerbaijan University of Technology

The article notes that the development of health tourism is very beneficial from an economic point of view. Since investments in this type of tourism provide longer-term returns, countries are trying to develop this sector. The development of health tourism in parallel leads to the development of sectors such as tourism and hospitality, finance and accounting, transport, health centers, construction, meditation and information. The integrated development of these areas as a result leads to an improvement in the country's economy.

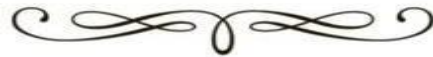

GÜNƏŞ BATAREYALARINDA ELEKTRİK ENERJİSİNİN TOPLANMASININ NƏZƏRİ

ƏSASLARI

E.M.Namazov

Azərbaycan Texnologiya Universiteti

Bərpa olunan elektrik enerji mənbələri günəş, külək və su elektrik generatoru növlərinə aiddir. 1954-cü ildə günəş batareyaları silisium elementi əsasında tətbiq olunub. Günəş enerjisinin mənbəyi günəşdə baş verən istilik nüvə reaksiyasının ardıcıl davamından alınır. Adı çəkilən reaksiyada saniyədə $6 * 10^{11}$ kq hidrogen qazı heliuma çevrilir, nəticədə $4 * 10^{20}$ coul enerji ayrılır. Bu enerjinin əsas hissəsi elektromaqnit şüasından ibarətdir. Günəş şüasının intensivliyi $1353 \text{ Vt} / \text{m}^2$ – dan ibarətdir. Günəş şüası atmosferdən keçəndə infraqırmızı, ultrabənövşəyi ozon qatından keçəndə intensivliyi zəifləyir. Şüanın yerə perpendikulyar və 60 dərəcə mailli düşməsində enerji $925 \text{ Vt} / \text{m}^2$ - dan $691 \text{ Vt} / \text{m}^2$ qədər azalır.

Elmi ədəbiyyatda, o cümlədən Azərbaycan elmi-tədqiqat fizika institutunda 1950-ci illərdən başlayaraq günəş batareyalarının nəzəri əsasları öyrənilir və təkmilləşdirilir. Tədqiqatlar, əsasən, etalon olaraq silisium, germanium, selen elementləri üzərində aparılır, batareyaların energetik xarakteristikaları göstərir ki, yarımkeçirici səthə işıq düşəndə səth yaxınlığında iki qat element aralığında elektron (n-növ) və deşikdən (p-növ) ibarət cüt yaranır, cütlər daxilə diffuziya edir, daxili və xarici səth arasında elektrik hərəkət qüvvəsi yaranır. Elektrikin toplanması işıq təsiri ilə yarımkeçiricilərdə qeyri-əsas yük daşıyıcıları yaranır. Yerini dəyişən mənfə yüklü elektron və deşik adlanan müsbət yüklənən qeyri-əsas elektrik yükləri batareyanı enerji ilə doldurur.

Müasir dövrdə fotodiod bazasında nazik lövhəli günəş batareyaları geniş istifadə olunur. Elektrik toplayıcıları kimi generator adlanır. Silisium fotoelementi başqa elementlərə nisbətən yüksək faydalı iş əmsalına (10%) malikdir. Ona görə də Si fotoelementlərin günəş enerjisini elektrik enerjisinə çevirmək üçün effektiv element adlanır. Bu elementin hazırlanma texnologiyası nisbətən mürəkkəbdir. Ona görə də, əvvəlcə monokristal hazırlanır, kristal göyərtmə prosesi vakuumda aparılır. Alınmış monokristal nazik lövhələrə doğranır və diffuziya üsulu ilə p-n keçid yaradılır. Silisium fotoelementlərinin üstün cəhətləri ondan ibarətdir ki, monokristallardan istifadə edəndə iri sahəli fotoelementləri almaq olur. Cədvəldə bir sıra elementlərin fiziki parametrləri göstərilmişdir:

1. Silisium fotoelementi: $J_{foto} = 40 \frac{\text{mA}}{\text{cm}^2}$; foto e.h.q. 0.6 Volt; 10%
2. Kadmium Sulfat: $J_{foto} = 15 \frac{\text{mA}}{\text{cm}^2}$; foto e.h.q. 0.4 Volt; 4-6%
3. Kadmium tellur: $J_{foto} = 8 \frac{\text{mA}}{\text{cm}^2}$; foto e.h.q. 0.8 Volt; 5%
4. Selen: $J_{foto} = 2 \frac{\text{mA}}{\text{cm}^2}$; foto e.h.q. 0.5 Volt; 4%

Fotoelementlərin energetik göstəriciləri p-n keçidlərinin fiziki və texnoloji təbiətindən, yarımkeçirici materialların tərkibindəki aşqarların növlərindən, onların həcmdə paylamasından, elektronların və deşiklərin yürüklüyündən, işıqlanan və qaranlıq qalan hissənin keçiriciliklərindən və s. kəskin asılıdır.

Günəş batareyalarının ideal effektivliyi yarımkeçirici elementin qadağan olunmuş enerji zolağından asılıdır. Şəkildə batareyaya elementlərinin faydalı iş əmsalının, materialın qadağan olunmuş enerji zolağının qiymətindən asılılığı göstərilib. Qadağan olunmuş enerji zolağının qiyməti 0-3 elektron volt arasındadır.

Elmi-tədqiqatlarımızın əsas göstəricisi p-n keçiddə fotoeffektin n və p hissələrdə elektron və deşiklərin konsentrasiyası müxtəlif olduğu üçün elektronlar p hissəyə, deşiklər isə n –

hissəyə doğru diffuziya edir. Qarşı hissəyə keçən elektron və deşiklərin yerində aşqarlar qalır. Elektrodlar arasında foto e.h.q. yaranır. Şəkildə p-n keçidin modeli göstərilib.

Hər bir fotoelementin özünə məxsus parametrləri var. Günəş batareyalarını seçərkən onların işçi materialının qadağan olunmuş enerji zolağının tərtibi və inteqral həssaslığı nəzərə alınır.

Foto elementlərin həssaslığı işığın intensivliyindən və dalğa uzunluğundan asılı olur. Silisium əsaslı batareya üstün sayılır. Müasir günəş elementli lövhələr elektrik enerjisini batareyalara toplayır. Günəş lövhəsinin altlığı səthi 0.5 mkm qalınlığında olan mis lövhələr ilə örtülür. Günəşli nazik səthlərin topladığı batareyalar müasir dövrdə 10% FİƏ elektrik stansiyalarında istifadə olunur.

Azərbaycanın günəşli sahələrində yayılmış elektrik elementlərinin yeni nəslinin FİƏ-si 14%-ə çatdırıb. Ona görə də, p-n keçidli silisium əsaslı batareya etalon qəbul edilir və iqtisadi – effektiv göstəricili olaraq istifadə olunur. Nazik lövhəli günəş elektrik cihazlarında amorf silisiumdan istifadə olunur.

Fotoelement cihazının silisium lövhəsindən hazırlanmış piramidaların cərgəsi günəş şüasını qismən səpələnmədən qoruyur, səpələnməni 20% azaldır. Bu quruluşda cihazın FİƏ-si 20%-ə çatır.

ТЕОРЕТИЧЕСКИЕ ПРИНЦИПЫ НАКОПЛЕНИЯ ЭЛЕКТРИЧЕСКОЙ ЭНЕРГИИ В СОЛНЕЧНЫХ БАТАРЕЯХ

Э.М.Намазов

Азербайджанский Технологический Университет

В современное время в мире широко используются солнечные электрические батареи. Они очень экологичны. Солнце используется в качестве источников электроэнергии в космосе, на спутниках и на земной поверхности.

THEORETICAL PRINCIPLES OF COLLECTION OF ELECTRICAL ENERGY IN SOLAR BATTERIES

E.M.Namazov

Azerbaijan University of Technology

In modern times, solar electric batteries are widely used in the world, they are very environmentally friendly. The sun is used as electricity sources in space, satellites and on the earth's surface.



ПОЛУЧЕНИЕ БИОЛОГИЧЕСКИ-АКТИВНЫХ ВЕЩЕСТВ НА ОСНОВАНИИ ЛЕЧЕБНОЙ НАФТАЛАНСКОЙ НЕФТИ

А.Н.Мурадов

e.muradov@uteca.edu.az

И.Б.Насирли

imamali.nasirli@gmail.com

Азербайджанский Технологический Университет

Краткая информация о лечебной нафталанской нефти относящейся к Азербайджанской Республике, к Гянджинской нефтегазоносной области, находящейся на северо-восточном склоне малого Кавказа у подножия Муровдагского хребта.

В связи с тем, что нефтеносные углеводороды являются основными биологически активными компонентами лечебной нафталанской нефти представляло интерес изучение химического состава этой группы углеводородов с применением различных методов исследования. Нами для изучения нефтеносных углеводородов использованы как физические, так и химические методы исследования [1,2].

Цель настоящей работы заключалась в проведении систематизированных исследований химического состава нафталанской нефти и выделенных из него компонентов с одновременным изучением их биологической активности для установки действующего начала ее при лечебном применении. Впервые, под руководством академика А.М. Кулиева, методами адсорбционной хроматографии на силикагеле, марки АСК-активный силикагель на крупнопористый и окисиалюминия, фракционирования под вакуумом, термодиффузионное разделение [3], жидкостное избирательное каталитическое дегидрирование [4], селективное изомеризация, ИК, ИФ, масс-спектрометрия, газо-жидкой хроматографии и Н^o- ядерно-магнитного резонанса[5] и др. были изучены физико-химические свойства и определен структурно-групповой состав полученных компонентов результаты которых приведены в таблице1.

Таблица1

Углеводородный состав нафталанской нефти и характеристика выделенных групп углеводородов

Группы углеводородов	Выход % вес	n_4^{20}	d_4^{20}	Мол.вес	Структурно-групповой состав				
					Число колец в молекуле	Содержание углерода, %			
						К _о	К _а	К _н	С _к
Нафтеносные	55	1,4830	0,8876	285	2,5	-	2,5	59,0	41,0
Ароматические									
Легкие	90,7	1,5152	0,9373	330	2,8	0,9	1,9	55,7	44,3
Средние	11,7	1,5549	0,9944	290	3,5	1,5	2,0	75,8	24,2
Тяжелые	10,1	1,6125	0,0492	354	4,7	3,1	1,6	80,0	20,0
Смолы	14,2	-	-	-	-	-	-	-	-

Результаты многочисленных исследований показали, что нефтеносный углеводород является наиболее биологически активным компонентом и в этой статье перед нами поставлена задача, получить новые биологически-активные вещества на основе нефтеносных углеводородов имеющегося в составе нафталанской нефти, которые в свою очередь эффективны в лечении болезней псориаза, грибковых и трудноизлечимых кожных заболеваний.

С нашей стороны впервые для эффективного лечения таких болезней как псориаз, грибковых и других кожных заболеваний, было приготовлено лекарство под названием «Нафтенобальзам» следующего состава: нафтеновое масло полученное из нафталанской нефти - 91% серная мазь - 3% цинковая мазь - 2% салициловая мазь - 1% масла бересклета - 3%. Способ приготовления: в химический стакан, объемом 500 мл вливаем 91 грамм нафтенового масла, 3 грамма серной мази, 3 грамма свежеприготовленного масла бересклета [6] в составе которого содержится большое количество гликозидов, 2 грамма оксида цинка и 1 грамм салициловой мази. Полученный состав нагреваем в водяной бане до 40°C при медленном перемешивании стеклянной палочкой. Полученную смесь (нафтенобальзам) в теплом виде заполняем в 25 граммовые банки и храним в темном месте, так как под воздействием солнечного света изменяется его состав.

В Гянджинском Оздоровительном центре, впервые автором изготовленный нафтенобальзам был применен врачами в проведенных исследованиях в области таких болезней как: грибковые, псориаза и различные кожные заболевания.

В результате проведенных медицинских исследований было доказано, что этот нафтенобальзам имеет активное биологическое свойство и в течении 15-18 дней способен излечить от выше перечисленных болезней.

После использования нафтенобальзама для лечения больных в Гянджинском Оздоровительном Центре и получив положительные результаты, врачами был выдан нам акт внедрения.

Литературы:

1. Мурадов А.Н., Изучение углеводородного состава фракций нафтеновых углеводородов полученных из нафталанской нефти, Аз.ННАК, Гянджинский научный центр, 2006 , с.24
2. Мурадов А.Н., Исследование химического состава фракций и термодиффузионного разделения нафтеновых углеводородов полученных из нафталанской нефти, Азерб. Химический журнал N3, 2009 , с. 163-167
3. Мурадов А.Н., Анисимов А.В., Изучение углеводородного состава фракций нафтеновых углеводородов полученных из нафталанской нефти

TİBBİ NAFTALANNEFTİ ƏSASINDABILOLJİ AKTİVMADDƏLƏRİNALINMASI

Ə.N.Muradov

e.muradov@uteca.edu.az

İ.B.Nəsirli

imamali.nasirli@gmail.com

Azərbaycan Texnologiya Universiteti

Naftalan neftinin tərkibində olan naften karbohidrogenlərinin bütün kompleksi tədqiq edilmişdir. Digər neftlərdən fərqli olaraq, Naftalan neftinin naften karbohidrogenləri molekulların tsiklik hissəsində karbonun xüsusi çəkisinin əhəmiyyətli dərəcədə üstünlüyü, yüksək siklikliyi və molekulların yüksək kondensasiya dərəcəsi ilə xarakterizə olunur. Naftalan neftindən təcrid olunmuş ağır aromatik karbohidrogenlərin katalitik hidrogenləşdirilməsi üsulu ilə bioloji aktiv maddələr sintez edilmişdir.

OBTAINING BIOLOGICALLY ACTIVE SUBSTANCES BASED ON MEDICINAL NAPHTHALANE OIL

A.N.Muradov

e.muradov@uteca.edu.az

I.B.Nasirli

imamali.nasirli@gmail.com

Azerbaijan University of Technology

The entire complex of naphthenic hydrocarbons contained in naphthalan oil was studied. Unlike other oils, the naphthenic hydrocarbons of Naftalan oil are characterized by a significant predominance of the specific gravity of carbon in the cyclic part of the molecules, high cyclicity and a high degree of condensation of the molecules. Biologically active substances were synthesized by the method of catalytic hydrogenation of heavy aromatic hydrocarbons isolated from naphthalene oil.



QARABAĞIN TERMAL SAĞLAMLIQ TURİZM İMKANLARI VƏ İNKİŞAF PERSPEKTİVLƏRİ

G.A.Əsədova

L.Ş.Xəlilova

R.M.Mürşüdoğ

Azərbaycan Texnologiya Universiteti

Qarabağ zəfəri bütün dünyada yalnız siyasi gücümüzü deyil eyni zamanda turizm sahəsində də ölkəmizin nüfuzunu artırıb. Qarabağ zonası zəngin turizm potensialına malikdir. Ümumilikdə Qarabağın turizm potensialına nəzər yetirsək burada bir çox turizm növlərini - ekoturizm, qış turizmi, dağ turizmi, sağlamlıq turizmi, aqroturizm, ekstremal turizm və ən yeni, cazibədar turizm növlərindən hesab edilən Qara turizm, Gastronomik turizm növünü inkişaf etdirmək olar.

Qarabağ zonasının gələcək üçün perspektivli olan turizm növlərindən biri də termal turizmdir. Dünya miqyasında bu turizm növünə qarşı diqqət və tələbin artması bir daha onu göstərir ki, bu turizm növünün inkişaf etdirilməsi, qlobal miqyasa malik olan sağlamlıq xidmətlərinin təklif olunması turizm sənayesində multiplikator effekti artırır. Məhz buna görə də işğaldan azad olunmuş - əlverişli iqlimə, zəngin və füsunkar təbiətə malik olan ərazilərdə bütün turizm növləri üzrə yeni turizm infrastrukturunun yaradılması istiqamətində ən müasir layihələrlə işlər aparılmaqdadır. Bu zonanın termal sağlamlıq turizm imkanlarının – təbii müalicə ehtiyatları, müalicə sağlamlıq yerləri və kurortlarının mövcudluğu, son illərdə müalicə-sağlamlıq turizminə xüsusi önəm verilməsi bu sahənin prioritet olduğunu göstərir. Sağlamlıq turizminin növlərindən biri olan termal sağlamlıq turizmində təbii sağlamlıq mənbəyi olan yeraltı termal suların istifadə edərək turistlərin və ya pasiyentlərin müalicəsi aparılır.

Əvvəllər Termal sağlamlıq turizm növünə xəstəlikdən qurtulma yolu kimi baxılırdısa da, müasir dövrümüzdə sağlamlığın davamlılığına yönəlmişdir. Alternativ turizm növü olan termal turizmdə günəş, dəniz, qumla yanaşı şəfalı suların istifadəsi də bu siyahıya əlavə olunub. Termal turizmdə fərqli müalicə üsulları ortaya çıxıb və bu müxtəlif yaş arası kateqoriyadan olan insanları əhatə edir. Bu müalicə üsullarına daxildir: termal müalicə, masaj, balneoterapiya, idman terapiyası, hidroterapiya. Əvvəlki dövrlərdə Kəlbəcərin İstisu termal mərkəzi, Şuşanın, Ağdamın balneoloji sanatoriyaları bütün SSRİ-də məşhur olub. Yerli turistlərlə yanaşı çoxlu sayda xarici turistlərin mühüm bir hissəsi Qarabağın payına düşürdü. Şuşadakı kurort müəssisələri, sanatoriyalar, Turşsu yaylaqları, Səkili bulağı, İsa bulağı, əfsanəvi Cıdır düzü bura səyahətə gələn xarici turistlərin diqqət mərkəzində olub. İşğaldan əvvəlki dövrdə Xankəndi, Ağdam, Kəlbəcərdəki rekreasiya məkanları ölkəmizi beynəlxalq səviyyədə tanıdıb. Qarabağın ermənilər tərəfindən işğalından sonra bu zonada turizmin inkişafı da dayandı. Düşmən mövcud sanatoriya-kurort müəssisələrini də məhv etdi. Təbiətin bizə bəxş etdiyi təbii ehtiyatlar isə öz özlüyündə qorunub saxlanıb. Şuşada, Kəlbəcərdə, Laçında, Zəngilanda, Ağdamda çoxsaylı termal qaynaqlar var ki, onların hər biri bir şəfadır, alternativ müalicə üsuludur. Laçında təxminən 300-dən artıq müxtəlif su qaynaqları var, işğaldan əvvəl Zəngilanda Qotursu sanatoriyası, Ağdamda Şəfa sanatoriyası mövcud olub. Azad edilmiş ərazilərimizdə yenidən tədqiqat işləri aparılaraq termal qaynaqlardan götürülən nümunələr əsasında bir çox müalicəvi sanatoriya-kurort müəssisələrinin yaradılması mümkündür. Araşdırmalar əsasında həmin ərazilərin arxivi üzə çıxarılmalı, həmin ərazilərin turizm imkanları yenidən dəyərləndirilərək informasiya xarakterli xəritə planları hazırlanmalıdır. Bu azad olunmuş ərazilərdə turizmin inkişafı istiqamətində atılmış ilk addımlardan biri olar. Düşünürəm ki, burada mövcud olmuş sanatoriyaların bərpası və yeni termal sanatoriyaların yaradılması müəyyən vaxtdan sonra müalicəvi əhəmiyyətinə görə dünyanın ən məşhur müalicə mərkəzlərinə çevrilərək ildə minlərlə turist cəlb edəcək. Yeni otellərin, kempiklərin tikintisi, dağılmış otel və kempikləri yenidən

rekonstruksiya edilməsi xüsusi diqqət mərkəzində olmalıdır. Zəngin minerallara malik olan termal suların ixrac istiqamətli istehsalı dünyada brend olacaq və turizmin bir sənaye sahəsi kimi inkişaf edərək ölkə iqtisadiyyatının da inkişafına təkan verəcək.

ВОЗМОЖНОСТИ ТЕРМАЛЬНОГО ОЗДОРОВИТЕЛЬНОГО ТУРИЗМА КАРАБАХА И ПЕРСПЕКТИВЫ РАЗВИТИЯ

Г.А.Асадова

Л.Ш.Халилова

Р.М.Муршудов

Азербайджанский Технологический Университет

Термальный туризм является одним из перспективных видов туризма в Карабахской зоне на будущее. Увеличение внимания и спроса на этот вид туризма в глобальном масштабе еще раз показывает, что развитие этого вида туризма и предложение глобальных медицинских услуг увеличивают мультипликативный эффект в индустрии туризма. Наличие возможностей термального оздоровительного туризма этой зоны - природных лечебных ресурсов, лечебных мест и курортов, особое значение, придаваемое оздоровительному туризму в последние годы, свидетельствует о том, что это направление является приоритетным.

Восстановление существующих санаториев и создание новых термальных санаториев со временем станут самыми известными в мире лечебными центрами по своей лечебной ценности.

THERMAL HEALTH TOURISM OPPORTUNITIES AND DEVELOPMENT PROSPECTS OF KARABAKH

G.A.Asadova

L.S.Khalilova

R.M.Murshudov

Azerbaijan University of Technology

Thermal tourism is one of the promising types of tourism in Karabakh region for the future. The increase in attention and demand for this type of tourism on a global scale once again shows that the development of this type of tourism and the offering of global health services increase the multiplier effect in the tourism industry. The presence of thermal health tourism opportunities of this zone - natural healing resources, healing places and resorts, special importance given to health tourism in recent years shows that this area is a priority.

The restoration of existing sanatoriums and the creation of new thermal sanatoriums will eventually become the most famous treatment centers in the world due to their therapeutic value and attract thousands of tourists a year.



EKOLOJİ KƏND TƏSƏRRÜFATI SAHƏSİNDƏ NANOTEXNOLOGİYANIN İNKİŞAFI VƏ PERSPEKTİVLƏRİ

E.H.Aslanova

elnara.aslanova.86@mail.ru

G.F.Abbasova

xqabbasova@gmail.com

S.Z.Həsənova

sima1982h.@gmail.com

Azərbaycan Dövlət Aqrar Universiteti

Müasir dövrdə global səviyyədə ekoloji kənd təsərrüfatı sahəsi “Yaşıl inqilab” mərhələsindən “İkinci yaşıl inqilab” və ya “Biotexnologiya inqilabı” mərhələsinə keçid dövrünü yaşayır. Belə ki, torpaq və su resurslarının məhdudluğu fonunda, intensiv istehsal üsulları ilə belə global ərzaq təchizatının əhəmiyyətli həcmdə artırılması təmin edilsə də, ətraf mühit və ekosistem üzərində ciddi mənfi təsirlər də yaranmışdır. Bu amil müasir dövrdə dayanıqlı ekoloji kənd təsərrüfatı istehsalına imkan verən yeni texnologiyaların tətbiqinin genişləndirilməsini zəruri etmişdir. Məhz buna görə də biotexnologiya müasir dövrdə global ərzaq təhlükəsizliyinin köklü şəkildə gücləndirilməsi və ətraf mühitə mənfi təsirlərin azaldılması vasitəsi kimi çıxış edir. Biotexnologiya sayəsində quraqlığa, istiyə, soyuğa, torpağın şoranlaşmasına, zərərvericilərə, zəhərli herbisidlərə davamlı bitki növləri, habelə xəstəliklərə və iqlim dəyişkənliyinə davamlı heyvan cinsləri yaradılır. Belə növlər marjinal ərazilərdə təsərrüfatın səmərəliliyini təmin etməyə və deqradasiyaya məruz qalmış torpaqları bərpa etməyə yardım edir, həmçinin pestisidlərə və mineral gübrələrə olan ehtiyacı əsaslı şəkildə azaldır. Bununla belə, biotexnologiyaların tətbiqinin ətraf mühitə və qida təhlükəsizliyinə göstərə biləcəyi mənfi təsirlərin müəyyən olunması və nəzarət edilməsi üçün beynəlxalq standartlar əsasında hər bir ölkədə effektiv milli tənzimlənmə sistemlərinin yaradılması da mühüm global çağırışlardan biridir [3].

Ekstensiv inkişaf əsas etibarlı ilə texniki şəraitin dəyişməməsi şərti ilə təbii münbitliyin qorunub saxlanılmasına və ondan istifadə edilməsinə əsaslanır. Məhsul istehsalının artırılmasında intensiv vasitələrdən istifadə edilməsi isə ilk növbədə torpaq sahələrindən istifadə edilməsinin yaxşılaşdırılmasını və elmi-texniki tərəqqinin ən yeni nailiyyətlərinin istehsalda tətbiqi hesabına məhsuldarlığın səviyyəsinin yüksəldilməsini və istehsalın təşkil formalarının təkmilləşdirilməsini özündə əks etdirir [2].

Bazar iqtisadiyyatı kənd təsərrüfatının bütün sahələrində istehsalın iqtisadi cəhətdən səmərəli şəkildə həyata keçirilməsini tələb edir. Bu baxımdan kənd təsərrüfatı istehsalının intensivləşdirilməsi üçün tam mənası ilə obyektiv şərtlər mövcuddur ki, bu şərtlərə də aşağıdakıları şamil etmək olar:

- kənd təsərrüfatı təyinatı məqsədi ilə istifadə edilən münbit torpaq sahələrinin həcmnin məhdud olması;
- məhsuldar qüvvələrin inkişafı, kənd təsərrüfatında istifadə edilən əmək vasitələrinin təkmilləşdirilməsi;
- ictimai əmək bölgüsünün şərtləri;
- şəhər əhalisinin artımı və bunun nəticəsində kənd təsərrüfatı məhsullarına olan ehtiyacların yüksəlməsi.

Kənd təsərrüfatında geniş təkrar istehsalın həyata keçirilməsi baxımından istehsalın intensivləşdirilməsi heç də torpaqlardan ekstensiv şəkildə istifadə olunmasını ehtiva etmir [1].

Qeyd etmək lazımdır ki, kənd təsərrüfatında istər intensiv və istərsə də ekstensiv inkişaf yolunun seçilməsi əslində mövcud iqtisadi şəraitdən bilavasitə asılıdır. Bu isə əsas etibarlı ilə əlavə kapital qoyuluşu imkanlarının məhdudluğu, eyni zamanda, kənd təsərrüfatı məhsullarına olan tələbin artımı və ən nəhayət istehsalın iqtisadi cəhətdən səmərəliliyi ilə bağlı şəraitin mövcudluğu halında mümkündür. Təhlil göstərir ki, bir sıra hallarda praktikada məhsul istehsalının artırılması üçün əslində inkişafın hər iki formasından eyni şəraitdə istifadə edilməsi halları mövcud ola bilər. Bu zaman nəzərə almaq lazımdır ki, kənd təsərrüfatında inkişafın ekstensiv formaları əslində iqtisadi cəhətdən səmərəli istehsal prosesini həyata keçirmək halları mümkün olduğu şəraitdə tətbiq edilə bilər. İstehsalın səmərəsizliyi baş verdiyi halda kənd təsərrüfatında ekstensiv inkişafdan imtina hallarına rast gəlinir. Qeyd etmək lazımdır ki, kənd təsərrüfatında geniş təkrar istehsal prosesinin həyata keçirilməsi üçün tətbiq edilən intensivləşdirmə şəraiti ətraf mühitin təsirindən də bilavasitə

asıldır. Belə ki, ətraf mühitin qorunması, eləcə də ekoloji baxımdan əlverişli şəraitin mövcud olduğu halda intensivləşmə prosesi sosial-iqtisadi cəhətdən səmərə verə bilər. Bundan əlavə intensivləşmə prosesinin həyata keçirilməsi üçün mahiyyət etibarilə ekoloji tarazlığa mənfi təsir göstərən amillərin mövcudluğu bütövlükdə intensivləşmə prosesinin mənfi destruktiv təzahürlərini ön plana çəkə bilər ki, məhz belə bir şəraitdə də bütövlükdə bu tendensiyadan imtina etmək vacibliyə çevrilir [4].

Kənd təsərrüfatının intensivləşdirilməsi dedikdə əsas etibarilə maddi-texniki resursların həcmnin artırılması və bu sahəyə əlavə kapital qoyuluşunun həyata keçirilməsi başa düşülür. Kənd təsərrüfatında mövcud torpaq sahəsinə daha çox vəsait qoyulması elm və texnologiyanın nailiyyətlərinin təkmilləşdirilməsi ön plana çəkilir ki, bu da ilk növbədə torpaqların iqtisadi cəhətdən münbitliyinin yüksəldilməsi hesabına məhsul istehsalının artırılması məqsədlərinə xidmət edir. Yuxarıda qeyd edilən anlayışlar nəticə etibarilə intensivləşmənin maddi əsasını özündə əks etdirir. İntensivləşmənin maddi əsasları həm də məhsulun keyfiyyətinin yüksəldilməsinə və əməyin ixtisaslaşma səviyyəsinin yüksəldilməsinə vəsait qoyuluşunun həcmnin artırılmasını da nəzərdə tutur. İntensivləşmə prosesinin gedişində maddi xərclərin artımı ön plana çəkilir ki, bu da mahiyyət etibarilə əmək məhsuldarlığının və hektardan məhsuldarlığın yüksəldilməsi hesabına son nəticədə məhsul vahidinin maya dəyərinin aşağı salınmasını özündə əks etdirir və bütövlükdə adı çəkilən amillər ərzaq bazarında qiymətlərin səviyyəsinin sabitləşdirilməsinə xidmət edir və geniş təkrar istehsal prosesinin səmərəli başa çatdırılmasını qabaqlayan amillərdən biri kimi səciyyələnir [5].

Ədəbiyyat:

1. Əlizadə A.Ə. Olimpin zirvəsinə doğru: Azərbaycan Milli Akademiyasının 70 illiyi qarşısında. Azərbaycan qəzeti. Bakı, 2015. 6 s.
2. Məhərrəmov A.M. Nanotexnologiya. Çarşıoğlu, Bakı, 2017. 232 s.
3. Uygun Aksoy. Azərbaycanda orqanik kənd təsərrüfatı. Bakı, 2018. 416s.
4. Qasımlı V., Vəliyev Z., Hübətov M., Hacıyev Ş. Yaşıl İnkişaf: Enerji Səmərəliliyi Və Alternativ Mənbələr. Bakı, 2014. 51-73 s.
5. <http://eco.gov.az>

РАЗВИТИЕ И ПЕРСПЕКТИВЫ НАНОТЕХНОЛОГИЙ В ОБЛАСТИ ЭКОЛОГИЧЕСКОГО СЕЛЬСКОГО ХОЗЯЙСТВА

Э.Х.Асланова

elnara.aslanova.86@mail.ru

Г.Ф.Аббасова

xgabbasova@gmail.com

С.З.Гасанова

Sima1982h.@gmail.com

Азербайджанский Государственный Аграрный Университет

Для обеспечения устойчивого развития экологического сельского хозяйства в статье показана необходимость применения наукоемких технологий и расширения инновационной деятельности. Объяснено значение технологий нового поколения в ускорении инновационного развития агропромышленного комплекса. С этой точки зрения осуществление производства продукции в экологическом сельском хозяйстве и конечные результаты производства в целом напрямую зависят от правильного научно обоснованного соединения факторов интенсификации друг с другом.

DEVELOPMENT AND PERSPECTIVES OF NANOTECHNOLOGY IN THE FIELD OF ECOLOGICAL AGRICULTURE

E.H.Aslanova

elnara.aslanova.86@mail.ru

G.F.Abbasova

xgabbasova@gmail.com

S.Z.Hasanova

sima1982h.@gmail.com

Azerbaijan State Agrarian University

To ensure the sustainable development of ecological agriculture, the article shows the need to use high technologies and the expansion of innovation. The importance of new generation technologies in accelerating the innovative development of the agro-industrial complex is explained. From this point of view, the implementation of production in organic agriculture and the final results of production as a whole directly depend on the correct scientifically based combination of intensification factors with each other.



GƏNCƏ ŞƏHƏRİNİN EKOLOJİ VƏZİYYƏTİNİN TƏDQIQINDƏ GƏNCƏ ALÜMİNİUM ZAVODU ƏRAZİSİNDƏN YİGİLƏN TULLANTI TOZUNUN VƏ METAL NANOHİSSƏCİKLƏRİNİN (Al, Cu, Fe) BƏZİ BİTKİLƏRƏ VƏ YOSUNLARA TƏSİRİNİN QIYMƏTLƏNDİRİLMƏSİ

İ.M.Əliyeva

Azərbaycan Texnologiya Universiteti

i.aliyeva@uteca.edu.az

R.İ.Xəlilov

Bakı Dövlət Universiteti

hrovshan@hotmail.com

Elmi-texniki tərəqqi və sənayenin sürətli inkişafı ətraf mühitdə antropogen təsirlərin artmasına və ekoloji tarazlığın pozulmasına səbəb olur. Bütün bu və digər amillər canlı sistemlərə öz mənfi təsirini göstərir. Yer üzündə flora və faunanın qorunub müdafiə olunması isə çox vacib və mühüm məsələlərdəndir. Bu baxımdan müxtəlif stress amillərin canlı aləmə təsirinin tədqiqi aktual bir mövzudur.

Bitkilər tez-tez yüksək və aşağı temperatur, torpağın güclü duzlanması, yüksək intensivlikli işıq kimi əlverişsiz təbii amillərin təsirinə məruz qalırlar. Bitkilərdə bu təsirlərə cavab olaraq stress reaksiya inkişaf edir və bir çox fizioloji funksiyalar məhv olur. Bir qayda olaraq bitkilərə eyni zamanda bir neçə əlverişsiz amillər təsir edir. Lakin bitkilərin stressə qarşı cavabında çox vaxt uyğun müdafiə və adaptasiya sistemləri iştirak edir [1].

Tədqiqat obyektlərimiz Triticum Aestivum, Elodea Canadensis bitkiləri və Dunaliella Salina yosunu olmuşdur.

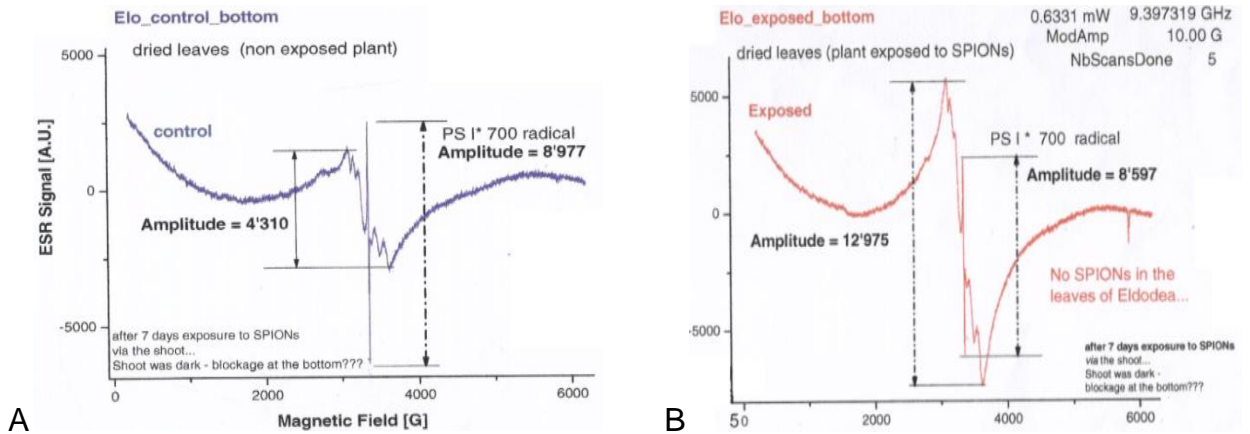

Şəkil 1. Elodea yarpaqlarının EPR siqnalları (A-kontrol, B-təcrübə)

Elodea Canadensis bitkisinin yarpaqlarına metal nanohissəciklərinin təsirini öyrənən zaman biz ilkin tədqiqatları EPR üsulu ilə aparmışıq. Kontrol EPR siqnalı Elodea bitkisinin kökləri adi suda yerləşən bitkinin yarpaqlarından alınmışdır. Yarpaqlar qurudulduqdan sonra xüsusi kapilyarlara yerləşdirilmiş və rezanatora qoyulmuş və paramaqnit mərkəzlərə baxılmışdır. EPR spektrlərinin müqayisəli analizi ona dəlalət edir ki, təcrübə (stressə məruz qalmış) və kontrol nümunələrdə məxsusi siqnalların formaları dəyişməmişdir. Lakin sərbəst radikalı xarakterizə edən EPR siqnalının amplitudunun Mn^{2+} ionunun EPR siqnalına nisbəti 2-dən 0,6-ya qədər dəyişir. Bu onu göstərir ki, hüceyrənin daxili proseslərində dəyişiklik baş verir.

Dunaliella Salina yosunu ilə aparılan təcrübələrdə yosun yerləşən mühitə 3 %-li Al, Cu və Fe nanohissəciklərindən hazırlanmış suspenziya əlavə edilərək 24 saat ərzində 27° C temperaturunda kultivasiya prosesi həyata keçirilmişdir.

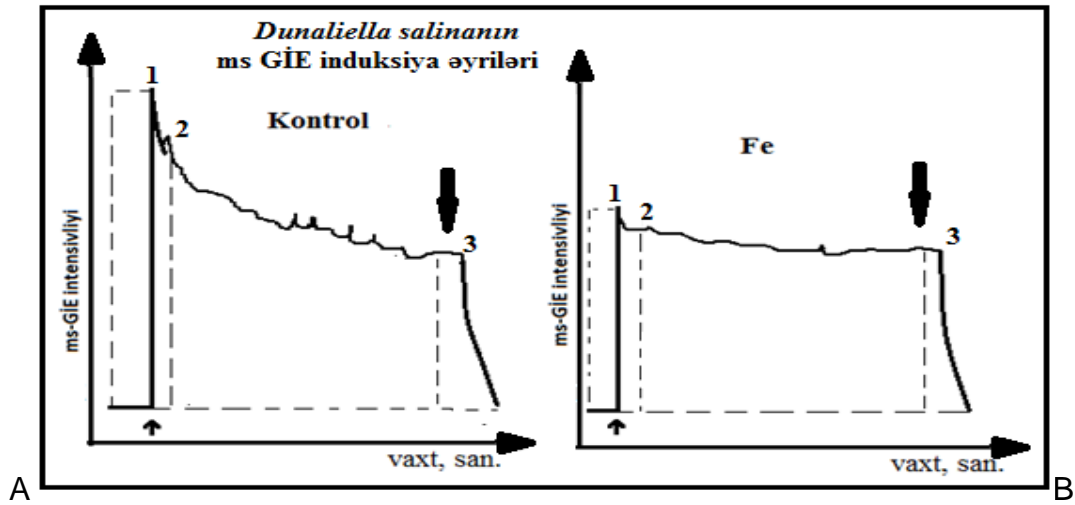

Şəkil 2. Dunaliella salina yosununun ms-GİE induksiya əyriləri (A-kontrol, B-təcrübə).
1-sürətli faza (SF), 2-yavaş faza (YF), 3-stasionar səviyyə (SS)

Dunaliella salina yosunununda FS 2-nin həddlərində müxtəlif reaksiyaları əks etdirən ms-GİE induksiya fazalarının dəyişmə xüsusiyyətləri otaq temperaturunda tədqiq edilmişdir. Yuxarıdakı şəkillərdə (şək.2) onların ms-GİE induksiya əyriləri təsvir edilmişdir. Nümunələr Petri qablarında qurudulduqdan sonra onların SEM təsvirləri (şək.3) çəkilmişdir.

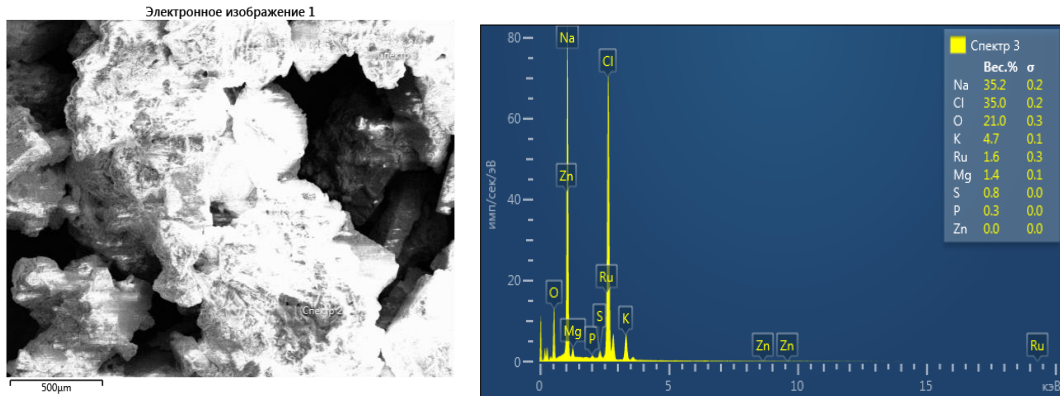

Şəkil 3. Dunaliella salina yosununun qurudulmuş nümunələrinin SEM təsviri (solda) və kimyəvi element analizi (sağda)

Müqayisə məqsədi ilə eyni zamanda Gəncə Alüminium zavodu ərazisindən yığılmış alüminium tozlarından hazırlanmış məhlullarla da Dunaliella yosununa təsir etdikdən sonra onların ms GİE induksiya əyriləri tədqiq edilmişdir.

Maraqlı nəticələr Dunaliella salina yosunları yetişdirilən məhlula NaCl duzunun əlavə edilməsi zamanı müşahidə edilmişdir. Dunaliella salina yosunları həm nanohissəciklərdə və həm də duzlu mühitdə yetişdirilmişdir. Bu təcrübələrdə məqsəd həm duzun və həm də nanohissəciklərin fluoressensiya spektrlərinə təsirini öyrənmək olmuşdur. Təcrübələrin nəticələri şəkil 4-də verilmişdir. Təcrübənin şərtləri eyni olmaqla bu təcrübədə eyni zamanda Al, Fe nanohissəciklərinin və Al tozunun (Gəncə Alüminium zavodunun tullantısından alınır) fluoressensiya spektrinə təsiri kontrollu müqayisə edilmişdir.

Aparığımız təcrübələr və ədəbiyyat məlumatları [1,2] əsasında belə bir fikri formalaşdırmaq olar ki, Gəncə Alüminium zavodu ərazisindən yığılan tullantı tozlar bitkilərə və yosunlara təsir edərək onlarda gedən ilkin bioloji (biofiziki, biokimyəvi, fizioloji və s.) prosesləri dəyişir. Orqanizmin cavab reaksiyaları fiziki-kimyəvi parametrlərdə (EPR siqnailləri, ms GİE

induksiya əyriləri, SEM təsvirləri, fluoressensiya spektrləri və s.) öz əksini tapır. Ətraf mühitin monitorinqində bu parametrlərdən geniş şəkildə istifadə etmək olar.

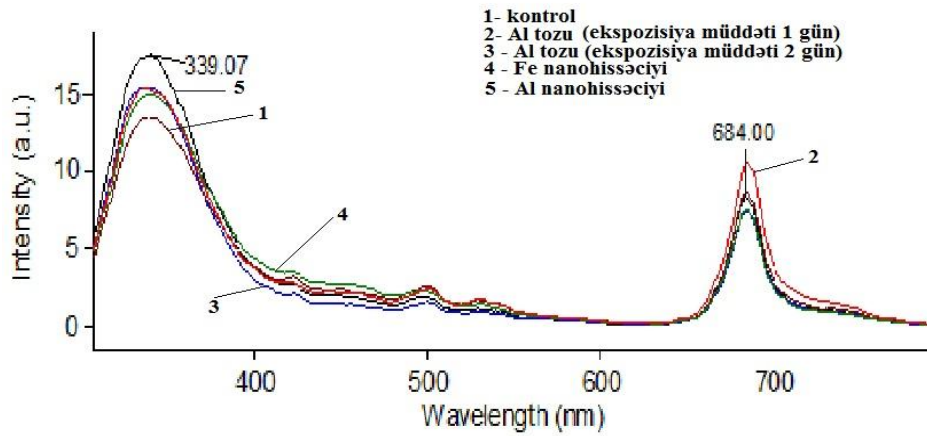

Şəkil 4. Al, Fe nanohissəciklərinin və Gəncə Alüminium zavodu ətrafından yığılan tullantı tozunun məhlulunda müxtəlif müddətdə ekspozisiya edilmiş *Dunaliella* salınaninfluoressensiya spektrləri

Ədəbiyyat:

1. Khalilov R.I., Nasibova A.N., Serezhenkov V.A., Ramazanov M.A., Kerimov M.K., Garibov A. A. and Vanin A.F., “Accumulation of Magnetic Nanoparticles in Plant Grown on Soils of Apsheron Peninsula”, published in *Biofizika*, Vol. 56, No. 2, 2011, p. 364-371
2. Nasibova A.N., Trubitsin B.V., Ismayilova S.M., Fridunbayov I.Y., Gasimov U.M., Khalilov R. I., Impact of stress Factors on the generation of nanoparticles in the biological structures”, published in *National Academy of Sciences of Azerbaijan Reports*, 2015, p. 35-40

**ОЦЕНКА ВОЗДЕЙСТВИЯ ОТХОДОВ ПЫЛИ И НАНОЧАСТИЦ МЕТАЛЛОВ (Al, Cu, Fe),
СОБРАННЫХ С ТЕРРИТОРИИ ГЯНДЖИНСКОГО АЛЮМИНИЕВОГО ЗАВОДА, НА НЕКОТОРЫЕ
РАСТЕНИЯ И ВОДОРОСЛИ ПРИ ИЗУЧЕНИИ ЭКОЛОГИЧЕСКОЙ СИТУАЦИИ ГОРОДА ГАНДЖИ**

И.М.Алиева

Азербайджанский Технологический Университет

i.aliyeva@uteca.edu.az

Р.И.Халилов

Бакинский Государственный Университет

hrovshan@hotmail.com

В представленной статье ответы организма отражаются в физико-химических параметрах (сигналы ЭПР, индукционные кривые мс ЛЛЭ, РЭМ-изображения, спектры флуоресценции и др.). Эти параметры могут широко использоваться в экологическом мониторинге.

**ASSESSMENT OF THE IMPACT OF WASTE DUST AND METAL NANOPARTICLES (Al, Cu, Fe)
COLLECTED FROM THE AREA OF THE GANJA ALUMINUM PLANT ON SOME PLANTS AND
ALGAE IN THE STUDY OF THE ENVIRONMENTAL SITUATION OF THE GANJA CITY**

I.M.Aliyeva

Azerbaijani University of Technology

i.aliyeva@uteca.edu.az

R.I. Khalilov

Baki State University

hrovshan@hotmail.com

In the presented article, the responses of the organism are reflected in physical-chemical parameters (EPR signals, ms LLE induction curves, SEM images, fluorescence spectra, etc.). These parameters can be widely used in environmental monitoring.



TRANSSƏRHƏD SULARIN İDARƏ OLUNMASI

U.A.Yaqublu

E.Ə.Məmmədov

elshad1952@mail.ru

Azərbaycan Texnologiya Universiteti

Cənubi Qafqaz ölkələrini su balansına görə müqayisə etdikdə, bu üç ölkənin bir-birindən ciddi fərqləndiyini görmək mümkündür. Məsələn, Gürcüstan müsbət su balansına malikdir, buna baxmayaraq yay aylarında ölkənin bəzi rayonlarında su çatışmazlığı müşahidə olunur. Gürcüstanda içmək üçün əsasən yeraltı suların, irriqasiya və sənaye məqsədləri üçün isə Kür çayının suyundan istifadə olunur. Ermənistanda isə içməli suyun çox hissəsini yeraltı sular təşkil edir. Lakin müəyyən hallarda kənd təsərrüfatında su çatışmazlığı müşahidə olunur.

Azərbaycana gəldikdə isə vəziyyət daha da mürəkkəbdir. Azərbaycanda su təchizatının 70%-i Kür və Araz çaylarının yerüstü sularından asılıdır ki, bu da keyfiyyətinə görə içməli su standartlarına uyğun gəlmir. Yeraltı sular hesabına toplanan sular da ekoloji cəhətdən öz keyfiyyətinə görə içmək üçün o qədər də yararlı deyildir. Ölkəmizin su təchizatının infrastrukturunu keyfiyyətinə görə də Avropa standartlarından çox geri qalır və tezliklə bu infrastrukturun yeniləşdirilməsi inandırıcı görünür. Ümumiyyətlə, ölkədə içməli suyun həm keyfiyyət, həm də kəmiyyət baxımından səciyyəsi tələbatları cavab vermir. Bu baxımdan Azərbaycan ərazisindən keçən transsərhəd sularının (Kür, Qanıx, Qabırçı və s.) ekoloji təmizliyi əhali üçün mühüm əhəmiyyət kəsb edir.

Qloballaşma prosesində transsərhəd suları üzrə regional ölkələri arasında ekoloji əməkdaşlığın inkişaf etdirilməsində Qlobal Su Tərəfdaşlığı (QST) da mühüm rol oynayır. Qlobal Su Təchizatı Dünya Bankı, BMTİP və İsveç hökumətinin birgə dəstəyi ilə 1996-cı ildə yaradılmış və 2002-ci ildə rəsmi qeydiyyatla alınmışdır.

QST-nin əsas məqsədi su ehtiyatlarının davamlı idarə edilməsinin qlobal miqyasda həyata keçirilməsindən ibarətdir. Su ehtiyatlarının davamlı idarə edilməsinin əsas sosial-fəlsəfi və ekoloji mahiyyəti isə planetdə azalmağa başlayan içməli su ehtiyatlarının təmizliyinin qorunması, onun ədalətli bölünməsi və davamlı idarə edilməsinin həyata keçirilməsidir. Su ehtiyatlarının davamlı idarə edilməsi ayrı – ayrı ölkələrdə sosial-iqtisadi inkişafa, ekosistemin keyfiyyətinin yaxşılaşmasına və ətraf mühitin mühafizəsinə müsbət təsir göstərməklə qlobal ekoloji əməkdaşlığa xidmət edir.

УПРАВЛЕНИЕ ТРАНСГРАНИЧНЫМИ ВОДАМИ

Ю.А.Якублу

Э.А.Мамедов

elshad1952@mail.ru

Азербайджанский Технологический Университет

70% водоснабжения Азербайджана зависит от поверхностных вод рек Кура и Араз, которые по своему качеству не соответствуют нормам питьевой воды. Вода, собранная за счет подземных вод, также не очень пригодна для питья из-за ее экологического качества. Качество инфраструктуры водоснабжения нашей страны сильно отстает от европейских стандартов, и обновление этой инфраструктуры в ближайшее время не вызывает доверия.

TRANSBOUNDARY WATER MANAGEMENT

U.A.Yakublu

E.A.Mammadov

elshad1952@mail.ru

Azerbaijan University of Technology

70% of the water supply in Azerbaijan depends on the surface water of the Kura and Araz rivers, which does not meet drinking water standards due to its quality. The water collected due to underground water is also not very suitable for drinking due to its ecological quality. The quality of the water supply infrastructure of our country lags far behind European standards, and the renewal of this infrastructure soon does not seem credible.



ОПРЕДЕЛЕНИЕ СУЛЬФАТОВ И ХЛОРИДОВ В РЕКАХ ГЕОКЧАЙСКОГО РАЙОНА

С.Р.Гаджиева

Т.И.Алиева

tarana_chem@mail.ru

А.Я.Меликова

Р.М.Рзаева

Бакинский Государственный Университет

Азербайджанский Государственный Университет Нефти и Промышленности

Сульфатные ионы являются одними из главных анионов и присутствуют практически во всех природных водах. При отсутствии кислорода под воздействием сульфатредуцирующих бактерий они восстанавливаются до сероводорода и сульфидов, которые при появлении в природной воде кислорода снова окисляются до сульфатов. Повышенное содержание сульфатов ухудшает органолептические свойства воды и оказывает вредное физиологическое воздействие на организм человека. Приблизительное содержание сульфатов может быть определено визуально по количеству осадка сульфата бария, выпавшего при приливании в пробирку с 5 мл пробы 3 капли 10% раствора хлористого бария. Количественное определение сульфатов проводят фотокolorиметрическим методом с использованием суспензии хлорида бария в смеси гликоля и этилового спирта.

Ход определения: 5 мл исследуемой воды помещают в пробирку с притертой пробкой, добавляют 1-2 капли соляной кислоты (1:1), 5 мл стандартной суспензии и тщательно перемешивают. Через 30 минут измеряют оптическую плотность при длине волны 300-350 нм в кювету на 2 см. Содержание сульфат-ионов определяют по градуировочной кривой.

Хлоридные ионы относятся к главным ионам химического состава природных вод. Повышенное содержание хлоридов ухудшает вкусовые качества воды и делает их мало пригодными для питьевого водоснабжения, ограничивает ее применение для многих технических и хозяйственных целей, а также для орошения сельхозугодий. ПДК хлоридов - 300 мг/л.

При сравнительно небольшом содержании хлорид-ионов можно ориентировочно судить по визуальной оценке выпадающего в осадок хлорида серебра, при приливании 5 мл пробы, 3 капли 10% раствора $AgNO_3$. Количественное определение хлорид-ионов выполняется титриметрическим методом, с использованием в качестве титранта раствора азотнокислого серебра, 1 мл которого осаждает 1 мг хлорид-ионов.

Для определения количества сульфатов и хлоридов в речной воде взяли пробы из рек Геокчайского района, результаты анализа даны в таблице 1.

Таблица 1

Количество анионов в природных водах Геокчайского района

Проба воды	SO_4^{2-}	Cl^-
Река Геокчай	225	120
река Шилян	201	147

Река Арван	185	110
Река Бугур	270	190
Река Кейниячай	290	150

GÖYÇAY RAYONU ÇAYLARINDA SULFATLARIN VƏ XLORİDLARIN MÜƏYYƏN EDİLMƏSİ

S.R.Hacıyeva

T.İ.Əliyeva

tarana_chem@mail.ru

A.Y.Məlikova

R.M.Rzayev

Bakı Dövlət Universiteti

Azərbaycan Dövlət Neft və Sənaye Universiteti

Sulfat ionları əsas anionlardan biridir və demək olar ki, bütün təbii sularda mövcuddur. Oksigen olmadıqda, sulfat reduksiya edən bakteriyaların təsiri altında onlar hidrogen sulfid və sulfidlərə qədər azalır, təbii suda oksigen görünəndə yenidən sulfatlara oksidləşir ki, bu proses Göyçay rayonu çaylarında da baş verir.

DETERMINATION OF SULFATES AND CHLORIDES IN THE RIVERS OF GOYCHAY DISTRICT

S.R.Hajiyeva

T.I.Aliyeva

tarana_chem@mail.ru

A.Y.Malikova

R.M. Rzayev

Baku State University

Azerbaijan State Oil and Industry University

Sulfate ions are one of the main anions and are present in almost all natural waters. In the absence of oxygen, under the influence of sulfate-reducing bacteria, they are reduced to hydrogen sulfide and sulfides, and when oxygen appears in natural water, they are oxidized again to sulfates, and this process also occurs in the rivers of Goychay region.



EKOSİSTEMİ ÇİRLƏNDİRƏN KİMYƏVİ MADDƏLƏRİN BİOMÜXTƏLİFLİYƏ TƏSİRİ

E.Ş.Məmmədov

Ü.İ.Qənbərova

Azərbaycan Texnologiya Universiteti

Hazırda planetimizin əhali sayının sürətli artımı ilə əlaqədar təbii sərvətlərdən istifadə və qida məhsulları, geyim, inşaat materialları və s. istehsalı da əhəmiyyətli artıma məruzdur. Bu da, öz növbəsində, atmosfərə, torpağa, suya ekosistemə kimyəvi təsirləri gücləndirir, eyni zamanda ətraf mühitin keyfiyyətini və canlı orqanizmlərin vəziyyətini pisləşdirir. Bu baxımdan kimyəvi maddələrin toksikoloji rolu qiymətləndirilməlidir, yəni onların ətraf mühitə transformasiya mexanizmləri öyrənilməlidir.

Kimyəvi maddələr ətraf mühitdə abiotik və biotik proseslərin baş verməsinə səbəb olur. Abiotik proseslər molekulyar oksigenin və reaksiya qabiliyyətli radikalların hesabına baş verir. Hidroliz, bərpaetmə, oksidləşmə və s. belə proseslərdəndir. Biotik proseslər isə enzimlərin iştirakı ilə çoxda böyük olmayan enerji sərf etməklə kimyəvi reaksiyaların baş verməsidir, hansı ki, nəticədə daha yüksək toksiklik kəsb edən metabolitlər əmələ gətirir.

Son zamanlar ətraf mühitə çox geniş spektrdə antropogen (fiziki, kimyəvi və bioloji) təsirlər olur. Bu gün bunlardan prioritet hesab ediləni kimyəvi təsirlərdir. Belə ki, bütün sahələrdə insanın fəaliyyəti çoxlu sayda kimyəvi maddələrlə əlaqədardır. İstehsalat məsələlərinin həllində bu maddələrin çoxundan istifadə olunur. Dioksinlər, politsiklik aromatik karbohidrogenlər, bəzi ağır metallar və uzunmüddətli təsirə malik olan radionukleidlər yer səthini çirkləndirməklə ağır ekoloji fəlakətə aparır. Bunlar ekosistemə, bitkilərə, heyvanlara və insanlara neqativ (konserogen, mutagen, teratogen) təsirlər göstərir. Məhz buna görə hər bir insan bu barədə məlumatlı olmalıdır.

ВЛИЯНИЕ ЗАГРЯЗНЯЮЩИХ ЭКОСИСТЕМУ ХИМИЧЕСКИХ ВЕЩЕСТВ НА БИОРАЗНООБРАЗИЕ

Э.Ш.Мамедов

У.И.Ганбарова

Азербайджанский Технологический Университет

В последнее время наблюдается широкий спектр антропогенных (физических, материальных и биологических) воздействий на окружающую среду. Сегодня именно такие эффекты создают приоритетные аккаунты. Вся деятельность человека состоит во взаимосвязи с большим количеством химических веществ. Многие из этих веществ используются для решения производственных задач. Диоксины, полициклические ароматические углеводороды, некоторые тяжелые металлы и долгоживущие радионуклиды загрязняют землю и приводят к сильнейшей экологической катастрофе, которые оказывают негативное (концерогенное, мутагенное, тератогенное) воздействие на экосистему, растения, животных и человека. С этой точки зрения следует оценивать токсикологическую роль химических веществ, т. е. изучать механизмы их воздействия на окружающую среду.

IMPACT OF ECOSYSTEM POLLUTANTS ON BIODIVERSITY

E.S.Mammadov

U.I.Ganbarova

Azerbaijan University of Technology

Recently, a wide range of anthropogenic (physical, material and biological) impacts on the environment has been observed. Today, it is precisely these effects that create priority accounts. Thus, in all spheres, all human activity consists of the relationship with a large number of chemicals. Many of these substances are used to solve industrial problems. Dioxins, polycyclic aromatic hydrocarbons,

some heavy metals and long-lived radionuclides pollute the earth and lead to a severe environmental disaster, which have a negative (carcinogenic, mutagenic, teratogenic) impact on the ecosystem, plants, animals and humans. From this point of view, the toxicological role of chemicals should be assessed, i.e., the mechanisms of their transformation into the environment should be studied.



MÜLKİ MÜDAFİƏ DƏSTƏLƏRİNİN ŞƏXSİ HEYƏTİNİN MƏNƏVİ-PSIXOLOJİ HAZIRLIĞI

N.F.Əliyev

nazimaliyev48@mail.ru

S.H.Huseynova

huseynova-1965@mail.ru

S.N.Qəhrəmanova

saida.b.83@mail.ru

S.H.Nağiyev

Nsurxay57@gmail.ru

Azərbaycan Texnologiya Universiteti

Hərbiləşdirilməmiş mülki müdafiə dəstələri obyekt işçilərindən təşkil olunur. Onların vəzifəsi fəvələdə hadisələr baş verən yerlərdə xilasetmə və digər təxirəsalınmaz işləri görməkdir. Mülki müdafiə tədbirlərinin həyata keçirilməsinin müvəffəqiyyəti bir sıra elmi-texniki, iqtisadi, siyasi, hərbi amildən, həmçinin əhalinin və mülki müdafiə dəstələrinin şəxsi heyətinin mənəvi-psixoloji hazırlığından əhəmiyyətli dərəcədə asılıdır [2].

Son zamanlar böyük maddi itkilər və insan tələfatına səbəb olan təbii fəlakətlər, texnogen qəzaların xüsusi çəkisinin artması əmin - amanlıq dövründə mülki müdafiənin rolunu xeyli artmışdır. Belə ağır şəraitdə fəaliyyət göstərməsi mülki müdafiə döyüşçülərindən və ölkənin bütün əhalisindən yüksək mənəviyyat, psixoloji dəyanət tələb edir. Ölkə vətəndaşlarının yüksək mənəvi – siyasi, əhval - ruhiyyəsi, habelə kütlələrin mənəvi tərbiyəsi ölkənin müdafiə məsələlərinə yönəldilmiş səyləri artırır [1].

Psixoloji hazırlıq adamlarda elə keyfiyyətlər yaradılmasını nəzərdə tutur ki, bu keyfiyyətlər təbii fəlakət rayonlarında, texnogen qəzaların baş verdiyi yerlərdə, müasir müharibənin əmələ gətirdiyi zədələnmə ocaqlarında, radioaktiv çirklənmə rayonlarında yaranan gərgin şəraitdə fəaliyyət göstərə bilən, hər cür sınaqlara, mənəvi- fiziki gərginliklərə davam gətirən insanlar tərbiyə edə bilsin. [2] Psixoloji hazırlıq adamlarda ağır və böhranlı anlarda dözümlü, iradəli, mərd, fədakar olmaq, inamla fəaliyyət göstərmək bacarığı yaradır.

Daha mürəkkəb vəziyyətin yaranmasına baxmayaraq, mülki müdafiə tədbirlərinin həyata keçirilməsində həlledici qüvvə həmişə ideyaca inamlı, qarşıya qoyulan vəzifələri yerinə yetirmək naminə hər cür sınaqlara dözməyə məməvi – psixoloji cəhətdən hazırlanmış adamlar olmuşdur və olacaqdır.

Əhalinin müdafiəsinin üsul və vəzifələrini bilmək, onların etibarlı, səmərəli olduğuna dərin inam bəsləmək çətin şəraitdə adamın özünü ələ ala bilməsinə, öz iradəsinin gücü ilə qorxuya qalib gəlməsinə kömək edir.

Mülki müdafiə şəxsi heyətin və əhalinin ideya və psixoloji dəyanətli mülki müdafiənin fəaliyyətə hazırlığının vacib tərkib ünsürüdür. Yarana biləcək fəvələdə şəraitdə fəaliyyət göstərmək üçün özünü mənəvi və psixoloji cəhətdən hazırlamaq mülki müdafiə şəxsi heyətinin, bütün Azərbaycan vətəndaşlarının vətənpərvərlik borcudur.

Ədəbiyyat:

1. Осақов Н.О., Мүлкі мүдафиә, Бақı, 2012, 107 s

2. <https://www.fhn.gov.az>

МОРАЛЬНО ПСИХОЛОГИЧЕСКАЯ ПОДГОТОВКА ЛИЧНОГО СОСТАВА СОТРУДНИКОВ ГРАЖДАНСКОЙ ОБОРОНЫ

Н.Ф.Алиев

nazimaliyev48@mail.ru

С.Х.Гусейнова

huseynova-1965@mail.ru

С.Н.Кахраманова

saida.b.83@mail.ru

С.Х.Нагиев

nsurxay57@gmail.ru

Азербайджанский Технологический Университет

Успех реализации мероприятий гражданской обороны в значительной степени зависит от морально – психологической подготовки личного состава гражданской обороны.

Высокий нравственного – политический настрой граждан страны, а также нравственное воспитание масс повышает усилия, направленные на решение вопросов обороны страны. Психологическая подготовка формирует способность людей быть стойкими, волевыми, смелыми, самоотверженными и уверенно действовать в трудные и кризисные моменты.

SPIRITUAL AND PSYCHOLOGICAL PREPARATION OF THE PERSONNEL OF THE CIVIL DEFENSE TEAMS

N.F. Aliyev

nazimaliyev48@mail.ru

S.H. Huseynova

huseynova-1965@mail.ru

S.N. Kahramanova

saida.b.83@mail.ru

S.H. Naghiyev

nsurxay57@gmail.ru

Azerbaijan University of Technology

The success of the implementation of civil defence measures depends significantly on the moral and psychological preparation of civil defence personnel.

The high moral and political mood of the citizens of the country, as well as the moral education of the citizens, increases the efforts directed to the country's defence issues. Psychological preparation creates the ability of people to be tolerant, brave, selfless, resilient and act with confidence in hard and crises times.



ЭЛЕКТРОКАТАЛИТИЧЕСКАЯ ОЧИСТКА СТОЧНЫХ ВОД

С.М.Гахраманова

saida.b.83@mail.ru

С.Г.Гусейнова

huseynova-1965@mail.ru

М.Д.Юсифова

m.yusifova75@mail.ru

Э.А.Мамедов

elsad1952@mail.ru

Азербайджанский Технологический Университет

Разработка и внедрение эффективных методов очистки сточных вод связаны с большими трудностями не только чисто научного, но и технико-экономического плана. Преодоление этих трудностей во многом определяет эффективность мер, направленных на предотвращение дальнейшего загрязнения окружающей среды [6].

Самостоятельный интерес в плане актуальных проблем, промышленной экологии приобретают вопросы, связанные с разработкой электрокаталитических систем, пригодных для эффективной очистки промышленных сточных вод, как в индивидуальном варианте, так и в сочетании с другими существующими на сегодня физико-химическими методами [1,2].

В связи с тем, что реальные сточные воды содержат значительное количество (до 5 г/л) хлорид-ионов, представляло интерес изучение их влияния на электрохимическое обесцвечивание модельных растворов красителей. В результате экспериментов было установлено усиление эффекта электрохимического обесцвечивания в присутствии хлорид-иона при использовании в качестве анодных материалов как чистых графитов, так и платинированной платины [3].

Электрокаталитические системы, сочетающие электрохимические и каталитические воздействия, как в индивидуальном, так и в комбинированном варианте, позволяют эффективно окислять многие соединения органического и неорганического характера.

Направление и эффективность окисления определяются характером частиц, возникающих в процессе взаимодействия адсорбированного вещества с поверхностью электрода-катализатора, а также характером самого окислителя.

Конечные продукты окисления одного и того же вещества в электрокаталитических системах, работающих в условиях разомкнутой цепи и использующих пероксид водорода в качестве экологически чистого окислителя, не всегда идентичны продуктам, образующимся в электрокаталитических системах, работающих в условиях замкнутой цепи и использующих электрический ток в качестве окислителя [5].

В случаях, когда продукты окисления в электрокаталитических системах, работающих в условиях разомкнутой цепи и замкнутой цепи, неодинаковы, возможна значительная интенсификация окислительных процессов за счет комбинированных воздействий.

Наличие хлорид-ионов в электрокаталитических системах, работающих в условиях замкнутой цепи, как правило, способствует значительной интенсификации окислительного процесса. Значительная интенсификация анодного обесцвечивания водных растворов красителей, отмечаемая в присутствии хлорид-ионов, обусловлена электрохимической генерацией «активного хлора», как окислителя.

В условиях электрохимической генерации активного хлора глубина деструкции соединений ароматического характера затрагивает ароматические ядра, вплоть до их полного разрушения [4,5].

Анодное обесцвечивание водных растворов азокрасителей есть далеко идущий процесс

деструктивного окисления, затрагивающий ароматические составляющие красителя.

Как отмечалось ранее, для азокрасителей характерна слабо выраженная адсорбция без хемосорбционного взаимодействия. Отсутствие признаков хемосорбционного характера дает основание полагать, что окислительные процессы реализуются, главным образом, в приэлектродном слое. При этом электрод-катализатор, в основном, выполняет функции каталитической или электрохимической генерации активных частиц, осуществляющих окислительный процесс[4].

Обесцвечивание, как исходная стадия деструктивного окисления, с учетом слабой физической адсорбции красителя, реализуется главным образом в приэлектродном пространстве. Причина интенсификации анодного окисления азокрасителей в присутствии хлорид-ионов, равно как и процессов окисления вообще, заключается в участии АХ в окислительных процессах. Однако, имеются различные точки зрения относительно механизма окислительной активности АХ. Согласно одной из них, активное окислительное действие оказывает кислород, предварительно переведенный в возбужденное состояние в результате разложения активного хлора. Именно с этих позиций, вероятно, наиболее целесообразно рассматривать схемы электрокаталитического окисления азокрасителей, поскольку в системах Pt — ток — Cl⁻ — краситель и С — ток — Cl⁻ — краситель не удалось обнаружить хлорсодержащие фрагменты, которые могли бы свидетельствовать о непосредственном участии хлора или его кислородных соединений в окислительном акте. [5].

Закономерности окисления веществ в электрокаталитических системах, выявленные на модельных растворах во многом сохраняют свою силу и в случае натуральных сточных вод различных производств, что предопределяет перспективность использования электрокаталитических систем в техногенной экологии.

Литературы:

- 1.Богдановский Г.А. «Химическая экология», М. 1995, 237с
- 2.Мамедов Э.А., Богдановский Г.А. ,Гетерогенно-каталитические методы очистки сточных вод. «Промышленная экология», Санкт-Петербург, 1997, с.466
- 3.Мамедов Э.А. Деструктивная очистка сточных вод в условиях генерации активного хлора. Вестник Бакинского Университета, №3, Баку, 2001, с. 33-37
- 4.Орлов Д.С., Садовникова Л.К., Лозановская И.Н., Экология и охрана биосферы при химическом загрязнении. Москва, «Высшая школа», 2002,с. 256-259
- 5.Орлов Д.С., Садовникова Л.К., Лозановская И.Н. Экология и охрана биосферы при химическом загрязнении. Москва, «Высшая школа»,2002,с.256-259
- 6.Мамедов Э.А., «Очистка промышленных сточных вод»,2002, с.117

ELEKTROKATALITİK ÜSULLA TULLANTI SULARININ TƏMİZLƏNMƏSİ

S.M.Qəhrəmanova

saida.b.83@mail.ru

S.G.Hüseynova

huseynova-1965@mail.ru

M.D.Yusifova

m.yusifova75@mail.ru

E.A.Məmmədov

elsad1952@mail.ru

Azərbaycan Texnologiya Universiteti

Effektiv tullantı sularının təmizlənməsi üsullarının hazırlanması və tətbiqi təkcə sırf elmi deyil, həm də texniki və iqtisadi baxımdan böyük çətinliklərlə əlaqələndirilir. Bu çətinliklərin aradan qaldırılması daha çox ətraf mühitin çirklənməsinin qarşısının alınmasına yönəlmiş tədbirlərin effektivliyini müəyyən edir.

ELEKTROCATALYTIC PURIFICATION OF SEWAGE

C.M.Gahramanova

saida.b.83@mail.ru

S.G.Huseynova

huseynova-1965@mail.ru

M.D.Yusifova

m.yusifova75@mail.ru

E.A.Mammadov

elsad1952@mail.ru

Azerbaijan University of Technology

The synthetic dyes are widely used in dyeing – trimming productions. In most of technological processes the dyed waters appear. Have been developed regularity absorption of the investigated



İŞĞALDAN AZAD OLUNMUŞ ƏRAZİLƏRDƏ ALTERNATİV ENERJİ MƏNBƏLƏRİNİN INKİŞAF İSTİQAMƏTLƏRİ

L.Ş.Xəlilova

l.xalilova@uteca.edu.az

M.T.Həsənova

medine.hesenova2003@gmail.ru

Azərbaycan Texnologiya Universiteti

Keçə əsrdən başlayaraq enerjiyə qənaət, israfçılığın qarşısının alınması məqsədilə dedikdə alternativ enerji mənbələrindən istifadə günümüzün aktual məsələlərindən biridir.

Respublikamız da alternativ enerji mənbələri üzrə potensialı ölkələr sırasındadır. Məhz, işğaldan azad edilmiş ərazilərdə bu enerji ilə bağlı böyük potensial vardır ki, bunlara su, günəş, külək və geotermal enerjini misal göstərmək olar.

Respublika Prezidenti cənab İlham Əliyevin təşəbbüsü ilə həyata keçirilən enerji təhlükəsizliyi siyasətinin təməl hədəflərindən biri də işğaldan azad edilmiş ərazilərimizdə bərpa olunan enerji mənbələrindən istifadənin gücləndirilməsindən ibarətdir ki, ölkəmizin prioritet məqsədi 2050-ci ilə qədər regionu tamamilə yaşıl enerji zonasına çevirmək, həmçinin karbon qazı emissiyasını qismən azaltmaqdır.

Azərbaycanın iqlim şəraiti günəş enerjisindən istifadə etməklə enerji istehsalını artırmağa imkan verir ki, işğaldan azad edilmiş ərazilərdə günəş enerjisi layihələri həyata keçirmək üçün əlverişli imkanlar var. Azərbaycanda Zəngilan, Cəbrayıl, Qubadlı və Füzuli ərazisində müşahidə olunan günəş enerjisi potensialı 7200 Mvt-dan artıq qiymətləndirilir və bu da həmin ərazilərdə günəş batareyalarının istifadəsi, nəqliyyat infrastrukturunun yenidən qurulmasına şərait yaradır.

İşğaldan azad edilmiş ərazilərdə, xüsusən də Laçın və Kəlbəcərin dağlıq hissələrində əlverişli külək potensialının 2000 Mvt ətrafında olması külək enerjisindən istifadənin

İşğaldan azad edilmiş ərazilərdə geotermal enerji mənbələrinin olmasına müvafiq elmi araşdırmalar ötən əsrdən başlayaraq aparılmışdır ki, Cıdır düzü geotermal enerji istehsalı üçün xüsusi əhəmiyyətli zona olması müəyyənləşmişdir.

Azərbaycan Respublikasının işğaldan azad edilmiş ərazilərində “yaşıl enerji” zonasının yaradılması ilə bağlı tədbirlər haqqında” 2021-ci il 3 may tarixli Azərbaycan Respublikası Nazirlər Kabinetinin Sərəncamı qəbul edilmişdir. Sərəncama əsasən Azərbaycan Respublikasının işğaldan azad edilmiş ərazilərində 2022-2026-cı illərdə yaşıl texnologiyaların və enerji səmərəliliyi tələblərinin tətbiqi üzrə dövlət və özəl təşkilatlar tərəfindən müvafiq tədbirlərin görülməsi nəzərdə tutulmuşdur. “Yaşıl Enerji Zonası”nın yaradılması ilə əlaqədar hazırlanmış Konsepsiya sənədinə əsasən, 6 rayonda (Füzuli, Cəbrayıl, Zəngilan, Qubadlı, Laçın və Kəlbəcər) enerji stansiyalarının tikintisi üçün, 8 perspektiv ərazi müəyyən edilib. Sərəncamə əsasən həyata keçirilən layihələrdən biri də Zəngilanın 1-ci, 2-ci, 3-cü Ağalı kəndlərini əhatə edən “ağıllı kənd” pilot layihəsidir ki, burada əsas məqsəd alternativ enerji sahələrindən istifadədir.

Belə layihələrin həyata keçirilməsi ətraf mühitin qorunmasına öz töhvəsini verməsi ölkəmizin həm iqtisadi, həm ekoloji aspektdən inkişafına təkan verir.

НАПРАВЛЕНИЯ РАЗВИТИЯ АЛЬТЕРНАТИВНЫХ ИСТОЧНИКОВ ЭНЕРГИИ НА ОСВОБОЖДЕННЫХ ОТ ОККУПАЦИИ ТЕРРИТОРИЯХ

Л.Ш.Халилова

I.xalilova@uteca.edu.az

М.Т.Гасанова

medine.hesenova2003@gmail.ru

Азербайджанский Технологический Университет

Начиная с прошлого века, использование альтернативных источников энергии с целью экономии энергии и предотвращения потерь является одной из актуальных проблем современности.

Наша республика входит в число стран с потенциалом альтернативных источников энергии. А именно, существует большой потенциал, связанный с этой энергией на освобожденных от оккупации территориях, такой как энергия воды, солнца, ветра и геотермальной энергии.

DEVELOPMENT DIRECTIONS OF ALTERNATIVE ENERGY SOURCES IN TERRITORIES LIBERATED FROM OCCUPATION

L.Sh.Khalilova

I.xalilova@uteca.edu.az

M.T.Hasanova

medine.hesenova2003@gmail.ru

Azerbaijan University of Technology

Starting from the last century, the use of alternative energy sources in order to save energy and prevent wastage is one of the urgent issues of today.

Our republic is among the countries with potential for alternative energy sources. Namely, there is a great potential related to this energy in the territories freed from occupation, such as water, solar, wind and geothermal energy.



EYLER – PUASSON İNTEQRALI VƏ ONUN TƏTBİQLƏRİ

Y.K.Yusubaliyev

S.T.Mustafayev

Ç.M.Həsənova

N.Q.Əsgərli

Azərbaycan Texnologiya Universiteti

Tədqiqatın elmi yeniliyi: Məqələdə Eyer – Puasson və Laplas inteqrallarının tətbiqi ilə müharibə şəraitində atılan mərmilərin neçəsinin hədəfdən yayınması məsələsi həll edilmişdir.

Tədqiqatın obyektı və metodikası: Müharibə şəraitində düşmən mövqelərini dəqiq nişan almaq, hərbi sursatların minimum istifadəsi əsas hərbi məsələ sayılır. Atılan mərmilərin hədəfə dəyməsi, hədəfdən yayınması məsələsi ehtimal nəzəriyyəsinin əsas məsələlərindən biridir. Məqələdə mərmilərdən neçəsinin hədəfdən yayınması ehtimalı hesablanmışdır.

Ehtimal nəzəriyyəsində və riyazi statistikada geniş tətbiqləri olan Eyer – Puasson inteqralından və Laplas funksiyasından istifadə olunur. Ona görə də əvvəlcə Eyer – Puasson inteqralının yığılması və qiymətinin tapılması göstərilir. Sonra isə Laplas funksiyasının xassələri isbat olunur.

Ehtimal nəzəriyyəsində və statistik fizikada geniş tətbiqləri olan

$$\int_0^{\infty} e^{-x^2} dx = \lim_{R \rightarrow \infty} \int_0^R e^{-x^2} dx \quad (1)$$

şəklində inteqralın yığılması və qiymətinin tapılması böyük fransız riyaziyyatçısı və fiziki Simon Demi Puasson və dahi riyaziyyatçı, fizik və mexanik Eylerə məxsus olduğundan onların adı ilə Eyer – Puasson inteqralı adlanır. Qeyd edim ki, bu adı məşhur fransız riyaziyyatçısı və mexaniki Jozef Lui Laqranj vermişdir.

İndi (1) inteqralının yığılmasını və qiymətinin tapılmasını göstərək. Bunun üçün A, B, C oblastlarında $e^{-x^2-y^2}$ funksiyasının ikiqat inteqralının hesablanmasına baxaq. Burada A – oblastı R – radiuslu dairənin I rübdə yerləşən hissəsi, B – oblastı tərəfi R - ə bərabər və A – oblastını daxilinə alan kvadrat, C – isə radiusu $R\sqrt{2}$ – yə bərabər olan dairənin I rübdə yerləşən və B – oblastını daxilinə alan hissəsidir. (şəkil 1.). İkiqat inteqralın məlum xassəsinə görə

$$\iint_A e^{-x^2-y^2} dF < \iint_B e^{-x^2-y^2} dF < \iint_C e^{-x^2-y^2} dF \quad (2)$$

yazmaq olar. Burada $dF = dx dy$ sahə elementidir.

A və C oblastları üzrə olan $\iint_A e^{-x^2-y^2} dF$ və $\iint_C e^{-x^2-y^2} dF$ inteqrallarını polyar

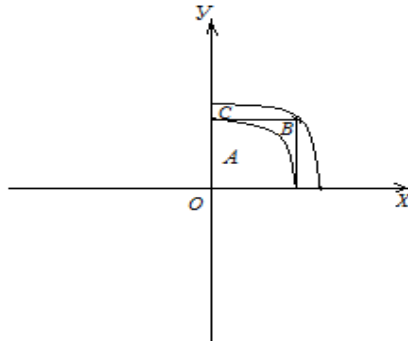

Şəkil 1.

koordinatlarda hesablayaq:

$$\iint_A f(x, y) dF = \int_{\alpha}^{\beta} d\varphi \int_{r_1}^{r_2} f(r \cos \varphi, r \sin \varphi) r dr d\varphi \quad (3)$$

düsturuna əsasən

$$\begin{aligned} \iint_A e^{x^2-y^2} dF &= \int_0^{\frac{\pi}{2}} d\varphi \int_0^R e^{-r^2(\cos^2 \varphi + \sin^2 \varphi)} r dr = \frac{\pi}{2} \int_0^R e^{-r^2} r dr = \\ &= \left(\begin{array}{l} -r^2 = t \\ r dr = -\frac{1}{2} dt \\ r = 0, t = 0 \\ r = R, t = -R^2 \end{array} \right) = \frac{\pi}{2} \cdot \frac{1}{2} \int_0^{-R^2} e^t dt = \frac{-\pi}{4} (e^{R^2} - e^0) = \frac{\pi}{4} (1 - e^{-R^2}) \end{aligned}$$

aldıq ki,

$$\iint_A e^{x^2-y^2} dF = \frac{\pi}{4} (1 - e^{-R^2})$$

Eyni qayda ilə göstərə bilərik ki,

$$\iint_C e^{x^2-y^2} dF = \frac{\pi}{4} (1 - e^{-2R^2})$$

bərabərliyi doğrudur.

B – oblastı üzrə olan

$$\iint_B e^{x^2-y^2} dF$$

inteqralını müəyyən inteqralın kvadratına gətirək, yeni

$$\iint_B e^{x^2-y^2} dF = \int_0^R e^{x^2} dx \int_0^R e^{y^2} dy = \left(\int_0^R e^{x^2} dx \right)^2$$

Bu halda (2) münasibəti aşağıdakı kimi olar:

$$\frac{\pi}{4}(1 - e^{-R^2}) < \left(\int_0^R e^{-x^2} dx \right)^2 < \frac{\pi}{4}(1 - e^{-2R^2}) \quad (4)$$

Bu bərabərsizliyin kənar hədləri $R \rightarrow \infty$ olduqda $\frac{\pi}{4} - \epsilon$ yaxınlaşır. Sıxılmış dəyişənlərin limiti haqda teoremə görə (4) bərabərsizliyinin orta həddinin də limiti var və kənar hədlərin limitinə bərabərdir: Yəni,

$$\lim_{R \rightarrow \infty} \left(\int_0^R e^{-x^2} dx \right)^2 = \lim_{R \rightarrow \infty} \left[\frac{\pi}{4} (1 - e^{-R^2}) \right] = \lim_{R \rightarrow \infty} \left[\frac{\pi}{4} (1 - e^{-2R^2}) \right] = \frac{\pi}{4}$$

buradan

$$\lim_{R \rightarrow \infty} \left(\int_0^R e^{-x^2} dx \right)^2 = \frac{\pi}{4} \Rightarrow \lim_{R \rightarrow \infty} \int_0^R e^{-x^2} dx = \frac{\sqrt{\pi}}{2}$$

Deməli (1) inteqralı yığılır və onun qiyməti

$$\int_0^{\infty} e^{-x^2} dx = \lim_{R \rightarrow \infty} \int_0^R e^{-x^2} dx = \frac{\sqrt{\pi}}{2} - dir$$

İndi Eylər – Puasson inteqralının ehtimal nəzəriyyəsində tətbiq olunduğu bəzi məqamları nəzərdən keçirək. Bunun üçün əvvəlcə ehtimal nəzəriyyəsində geniş tətbiqləri olan Muavr – Laplasın inteqral teoreminə diqqət edək:

Muavr – Laplasın inteqral teoremi: Aparılan hər bir təkrar sınaqda A – hadisəsinin baş vermə ehtimalı 0 və 1 –dən fərqli sabit P - ədədidirsə, onda A – hadisəsinin n sınaqda m_1 – dən m_2 dəfəyə qədər baş verməsi hadisəsinin $P_n(m_1, m_2)$ ehtimalı təqribən aşağıdakı inteqralın qiymətinə bərabərdir:

$$P_n(m_1, m_2) \approx \frac{1}{\sqrt{2\pi}} \int_{x_1}^{x_2} e^{-\frac{x^2}{2}} dx \quad (5)$$

burada

$$x_1 = \frac{m_1 - np}{\sqrt{npq}}, \quad x_2 = \frac{m_2 - np}{\sqrt{npq}}$$

(5) – bərabərliyinin sağ tərəfindəki inteqral Laplas funksiyası adlanan

$$Q(x) = \frac{1}{\sqrt{2\pi}} \int_{x_1}^{x_2} e^{-\frac{t^2}{2}} dt, \quad -\infty < x < \infty \quad (6)$$

inteqralı ilə bağlıdır

1. Laplas funksiyası tək funksiyadır:

$Q(-x) = -Q(x)$, doğrudan da

$$Q(x) = \frac{1}{\sqrt{2\pi}} \int_0^x e^{-\frac{t^2}{2}} dt - \text{da } x = -i \quad -x - \text{lə əvəz etsək}$$

$$Q(x) = \frac{1}{\sqrt{2\pi}} \int_0^{-x} e^{-\frac{t^2}{2}} dt = \left(\begin{array}{l} t = -z, dt = -dz \\ t = 0, Z = 0 \\ t = -x, Z = x \end{array} \right) = -\frac{1}{\sqrt{2\pi}} \int_0^x e^{-\frac{z^2}{2}} dz = -Q(x) \text{ olar,}$$

Yəni $Q(-x) = -Q(x)$

2. $x = 0$ olduqda Laplas funksiyası 0 – a bərabər olur: Yəni $Q(0) = 0$. İsbatı:

$$Q(x) = \frac{1}{\sqrt{2\pi}} \int_0^x e^{-\frac{t^2}{2}} dt - \text{da } x = 0$$

olarsa, onda

$$Q(0) = \frac{1}{\sqrt{2\pi}} \int_0^0 e^{-\frac{t^2}{2}} dt = 0$$

olar. Sərhədlər eyni olduğu üçün.

3.

$$Q(\infty) = \frac{1}{\sqrt{2\pi}} \int_0^{\infty} e^{-\frac{t^2}{2}} dt = \frac{1}{2}$$

olur. Bu bərabərliyin doğruluğunu göstərmək üçün Eyler – Puassonun

$$\int_0^{\infty} e^{-t^2} dt = \frac{\sqrt{\pi}}{2}$$

bərabərliyindən istifadə edəcəyik.

$$Q(\infty) = \frac{1}{\sqrt{2\pi}} \int_0^{\infty} e^{-\frac{t^2}{2}} dt = \left(\begin{array}{l} t = \sqrt{2} Z \text{ əvəz edək} \\ dt = \sqrt{2} dZ \\ t = 0, Z = 0 \\ t = \infty, Z = \infty \end{array} \right) = \frac{1}{\sqrt{2\pi}} \int_0^{\infty} e^{-Z^2} \cdot \sqrt{2} dZ = \frac{\sqrt{2}}{\sqrt{2\pi}} \int_0^{\infty} e^{-Z^2} dZ =$$

$$= \frac{1}{\sqrt{\pi}} \int_0^{\infty} e^{-Z^2} dZ = \frac{1}{\sqrt{\pi}} \cdot \frac{\sqrt{\pi}}{2} = \frac{1}{2}$$

doğrudan da

$$Q(\infty) = \frac{1}{2}$$

olduğunu isbat etdik. Beləliklə axtarılan $P_n(m_1, m_2)$ ehtimalı Laplas funksiyasının x_1 və x_2 nöqtələrindəki qiymətlərinin fərqinə bərabərdir: doğrudan da

$$P_n(m_1, m_2) = \frac{1}{\sqrt{2\pi}} \int_{x_1}^{x_2} e^{-\frac{t^2}{2}} dt = \frac{1}{\sqrt{2\pi}} \left[\int_{x_1}^0 + \int_0^{x_2} \right] e^{-\frac{t^2}{2}} dt = \frac{1}{\sqrt{2\pi}} \left(\int_0^{x_2} - \int_0^{x_1} \right) e^{-\frac{t^2}{2}} dt =$$

$$= \frac{1}{\sqrt{2\pi}} \int_0^{x_2} \bar{e}^{\frac{t^2}{2}} dt - \frac{1}{\sqrt{2\pi}} \int_0^{x_1} \bar{e}^{\frac{t^2}{2}} dt = Q(x_2) - Q(x_1)$$

$$P_n(m_1, m_2) = Q(x_2) - Q(x_1)$$

Misal: Atılan mərmninin hədəfdən yayınması ehtimalı $P = 0,2$ -dir. Atılan 400 mərmidən 70-dən 100-ə qədərini hədəfə dəyməməsi ehtimalını tapın.

Həlli:

Burada $n = 400$, $m_1 = 70$, $m_2 = 100$, $P = 0,2$, $q = 0,8$. Ona görə

$$x_1 = \frac{m_1 - np}{\sqrt{npq}} = \frac{70 - 400 \cdot 0,2}{\sqrt{400 \cdot 0,8 \cdot 0,2}} = \frac{-10}{8} = -1,25; \quad x_1 = -1,25$$

$$x_2 = \frac{m_2 - np}{\sqrt{npq}} = \frac{100 - 400 \cdot 0,2}{\sqrt{400 \cdot 0,8 \cdot 0,2}} = \frac{20}{8} = 2,5, \quad x_2 = 2,5$$

Onda 400 mərmidən 70 – dən 100 - ə qədərini hədəfə dəyməməsi ehtimalı

$$P_n(m_1, m_2) = Q(x_2) - Q(x_1)$$

düsturuna əsasən

$$P_{400}(70; 100) = Q(2,5) - Q(-1,25) = Q(2,5) + Q(1,25) = 0,4938 + 0,3944 = 0,8882$$

$$P_{400}(70; 100) = 0,8882 \quad \text{olar.}$$

Ədəbiyyat:

1. Məmmədov R.Q., Ali Riyaziyyat kursu III hissə, Bakı, 1984
2. Saxarnikov N.A., Vıssşaya matematika, Leninqrada, 1973

ИНТЕГРАЛЫ ЭЙЛЕР – ПУАССОНА И ЕГО ПРИМЕНЕНИЕ

Ю.К.Юсубалиев

С.Т.Мустафаев

Ч.М.Гасанова

Н.Г.Аскерли

Азербайджанский Технологический Университет

В статье доказано равенство, то есть интеграл Эйлер – Пуассона.

$$\int_0^{\infty} \bar{e}^{x^2} dx = \lim_{R \rightarrow \infty} \int_0^R \bar{e}^{x^2} dx = \frac{\sqrt{\pi}}{2}$$

Ключевые слова: интеграл, область координат, полярные система, снаряд

EULER – POISSON INTEGRAL AND ITS APPLICATION

Y.K.Yusubaliyev

S.T.Mustafayev

Ch.M.Hasanova

N.Q.Askerli

Azerbaijan University of Technology

The article describes the collection and pricing of the Euler – Poisson integral. The article also discusses the use of Euler – Poisson and Laplace integrals in probability theory

Keywords: integral, province, coordinate, polar system, probability, shells



VIII BÖLMƏ

MULTİKULTURAL TƏHSİLDƏ İNNOVATİV YANAŞMALAR

TƏDRİSDƏ MÜASİR TƏLİM TEXNOLOGİYALARININ TƏTBİQİ

S.V.Mahmudova

sebinemahmudova73@gmail.com

B.M.Həbib

baharhebibi99@gmail.com

Naxçıvan Dövlət Universiteti

Texnologiya həyatımızın demək olar ki, hər bir sahəsinə güclü təsir göstərmişdir və burada təhsil sahəsi də istisna deyil. Bir çox cəhətdən, təhsilin bu illər ərzində çox dəyişmədiyini düşünmək olar. Əvvəlki təhsil dövründə müəllimlərin tədris prosesini təkmilləşdirmək üçün çoxlu alətləri yox idi. Tədris prosesini tələbələr üçün asan və xoş etmək üçün onlar əsasən yazı taxtası və təbəşirdən asılı idilər. Əsas məlumat mənbəyi olan müəllimlər otağın mərkəzində dayanaraq mühazirə oxuyur, tələbələr isə onu passiv şəkildə qəbul edirdilər.

Öyrənmənin fərdiləşdirilməsi yolunda texnologiya öyrənmə üsullarına sahiblik verməklə, təhsili rəqəmsal həyatlarına uyğunlaşdırmaqla və tələbələri gələcəklərinə hazırlamaqla onlara güc verir. Texnologiya və sinifdən kənarında resurslara çıxış sayəsində şagirdlər problemləri həll edir, tənqidi düşünə bilir, əməkdaşlıq edir və yaradıcı olmaq üçün ilhamlanır. Texnologiyanın sinif otaqlarına uğurla inteqrasiya olunduğu yerlərdə şagirdlərdə öyrənməyə məhəbbət yaranır.

Pedaqoqlar həmişə öyrənməni şagirdlər üçün fərdiləşdirməyə çalışırlar. Texnologiya onlara real vaxt datasına, məzmunu, tətbiqlərə və s. yiyələnməklə yeni səviyyələrə çatmağa kömək edə bilər. Texnologiya müəllimlərə qarışıq öyrənmə mühitləri yaratmağa, formativ və summativ qiymətləndirmələr üçün rəqəmsal vasitələrdən istifadə etməyə kömək edə bilər, öyrənmə və tədris üçün yeni modelləri siniflərə gətirə bilər.

Təhsildə texnologiya və şagirdlərin əlindəki düzgün cihazlar onları bu gün və sabahki işçi qüvvəsində uğurlu olmaq üçün lazım olan karyera və texniki bacarıqlarla hazırlamağa kömək edir. STEAM-da müvafiq öyrənmə təcrübələri yaradıcılığa ilham verə bilər, şagirdlərə öyrənmələrinə məna tətbiq etməyə kömək edə bilər, onları gələcək karyera imkanlarına və hələ yaradılmamış işlərə hazırlaya bilər. Kodlaşdırma, proqramlaşdırma, fiziki hesablama və hesablama düşüncəsində xüsusi bacarıqlar işçi qüvvəsində ümumi tələblərə çevrilmişdir.

ПРИМЕНЕНИЕ СОВРЕМЕННЫХ ОБРАЗОВАТЕЛЬНЫХ ТЕХНОЛОГИЙ В ПРЕПОДАВАНИИ

С.В.Махмудова

sebinemahmudova73@gmail.com

Б.М.Хабиби

baharhebibi99@gmail.com

Нахчыванский Государственный Университет

Технологии сильно повлияли почти на все аспекты нашей жизни, и образование не является исключением. Во многих отношениях можно подумать, что образование не сильно изменилось за эти годы. В прошлом у преподавателей не было много оборудования для улучшения учебного процесса. Они в основном зависели от доски и мела, чтобы сделать процесс обучения легким и приятным для

учащихся. Преподаватели, которые были основным источником информации, стояли в центре аудитор-
рии и читали лекции, в то время как студенты пассивно ее получали.

APPLICATION OF MODERN EDUCATIONAL TECHNOLOGIES IN TEACHING

S.V. Makhmudova

sebinemahmudova73@gmail.com

B.M.Khabibi

baharhebib99@gmail.com

Nakhchivan State University

Technology has strongly influenced almost every aspect of our lives, and education is no exception. In many ways, one might think that education has not changed much over the years. In the past, teachers did not have a lot of equipment to enhance the learning process. They mainly depended on a blackboard and chalk to make the learning process easy and enjoyable for the students. The teachers, who were the main source of information, stood in the center of the audience and gave lectures, while the students passively received it.



MULTİKULTURAL TƏHSİL

M.İ.Tağıyeva

tagiyevamehriban@mail.ru

R.A.Hüseynov

Azərbaycan Texnologiya Universiteti

Multikultural təhsil irqindən, etnik mənsubiyyətindən, dilindən, dinindən, cinsindən, cinsi oriyentasiyasından asılı olmayaraq müxtəlif mədəniyyətlərdən olan insanların tarixlərini, ədəbiyyatlarını, dəyərlərini, inanclarını və digər xüsusiyyətlərini özündə birləşdirən təhsil və ya tədris formasıdır. Multikultural təhsil təhsildə bərabərlik prinsipinə əsaslanır. Müxtəlif mədəniyyətlərdən olan bütün tələbələr üçün nəzərdə tutulur. Multikultural təhsil müxtəlif mədəniyyət mənşəli tələbələrin təhsil imkanları və uğurları qarşısındakı maneələri aradan qaldırmağa çalışır.

Sosial Tədqiqatlar üzrə Milli Şuranın və Amerika Təhsil Tədqiqatları Assosiasiyasının keçmiş prezidenti Ceyms Banksın fikrincə, “multikultural təhsilin əsas məqsədi hər iki cinsdən olan və müxtəlif mədəni, etnik və dil qruplarından olan tələbələrin təhsil müəssisələrində təhsil almaq üçün bərabər imkanlara malik olması üçün tədris və öyrənmə yanaşmalarını dəyişdirməkdir”. Multikultural təhsilin əsas məqsədi tələbələri müxtəlif mədəniyyətlərlə tanış etmək yolu ilə azlıqların mədəniyyətlərini qorumaq, vətəndaş yaxınlığını təbliğ etmək, tələbələrin özünə hörmətini artırmaq, tələbə müstəqilliyini inkişaf etdirmək, sosial ədaləti təşviq etmək və tələbələrin iqtisadi cəhətdən uğur qazanmalarına şərait yaratmaqdır.

Azərbaycanda multikultural təhsil özünəməxsus cəhətlərilə seçilir. Azərbaycan demokratik, dünyəvi, hüquqi dövlət olmaqla yanaşı həm də multikultural dövlətdir və bütün dünya ölkələri ilə sülh və əməkdaşlıq şəraitində yaşamağa can atır. Tolerantlıq, başqa xalqların milli mənəvi dəyərlərinə hörmətlə yanaşmaq min illər boyu azərbaycanlı məfkurəsinin ayrılmaz tərkib hissəsinə çevrilmişdir. Azərbaycanlılar istər ölkə daxilində, istərsə də ölkə hüdudlarından kənarında yaşayan xalqlara ehtiramla yanaşmışlar. Müasir Azərbaycan cəmiyyətində, onun mənəvi dəyərlər silsiləsində tolerantlıq, multikulturalizm ənənələri mühüm yer tutur.

Bu gün Azərbaycanda yaşayan milli azlıqların (yəhudilər, talışlar, kürdlər, ingiloylar, ləzgilər, avarlar, ritullar, udilər, saxurlar, ruslar, malakanlar, gürcülər, tatlar, şahdağ xalqları, qaraçılar, aşşurlar və.s.) nümayəndələri öz ana dillərində sərbəst danışirlər. Bir çox ali və orta məktəblərdə ana dillərinin işlənilməsi təmin olunur, milli-mənəvi dəyərlərinə hörmətlə yanaşılır.

Azərbaycanda yaşayan milli azlıqların demək olar ki, hamısı Azərbaycanın dövlət dilini bilir. Bu dildən həm də etnoslararası ünsiyyət vasitəsi kimi də istifadə olunur.

Azərbaycan Respublikası Prezidentinin 5 sentyabr 2009-cu il tarixli Fərmanı ilə təsdiq edilmiş "Təhsil haqqında" Qanunun 5-ci maddəsinin ("Təhsil hüququna dövlət təminatı") 5.1.-ci bəndinə əsasən, "Dövlət hər bir vətəndaşın təhsil alması üçün müvafiq şəraitin yaradılmasına təminat verir və təhsilin hər hansı pilləsindən, səviyyəsindən və formasından məhrum edilməsinə yol vermir"; 5.2.-ci bəndində isə göstərilir ki, "Dövlət cinsindən, irqindən, dilindən, dinindən, siyasi əqidəsindən, milliyyətindən, sosial vəziyyətindən, mənşəyindən, sağlamlıq

imkanlarından asılı olmayaraq, hər bir vətəndaşa təhsil almaq imkanı yaradılmasına və ayrışikliyə yol verilməməsinə təminat verir" [1].

Ölkəmizdə ümumtəhsil məktəblərində təlim Azərbaycan, rus və gürcü dillərində aparılır. Eyni zamanda milli azlıqların (avar, kürd, udin, saxur, ingiloy, xınalıq) dili ana dili kimi məktəblərdə öyrədilir [2, 307].

Bakı Slavyan Universitetinin nəzdində Ukrayna dili öyrədilən bazar günü məktəbi, Qafqaz dilləri və mədəniyyəti cəmiyyəti fəaliyyət göstərir [2, 308]. Eyni zamanda, BSU-da rus, bolqar, cex, yunan, polyak, alman dili üzrə ixtisaslı kadrlar hazırlanır.

Azərbaycanda multikultural təhsil sahəsində ədalət və bərabərlik prinsipi təmin edilir. Azərbaycan sivil, demokratik qanunlarla idarə olunur. Ölkəmizdə multikulturalizm insanların həyat tərzinə çevrilib. Ona görə də, çalışmaq lazımdır ki, bu tədris formasının əhatə dairəsi genişlənsin, həm də, gəncliyin mənəvi-psixoloji tələblərinə uyğunlaşdırılsın.

Ədəbiyyat:

1. “Təhsil haqqında” Azərbaycan Respublikasının Qanunu, 19 iyun 2009
2. Niftiyev N. “Azərbaycanda birgəyaşayış və multikulturalizm”, Bakı, 2015, 408 s

МУЛЬТИКУЛЬТУРНОЕ ОБРАЗОВАНИЕ

М.И.Тагиева

tagiyevamehriban@mail.ru

Р.А.Гусейнов

Азербайджанский Технологический Университет

Вданной статье рассматривается актуальность концепцииполикультурного образования.Исследуются способы изменения отношения к меньшинствам посредством поликультурного образования. Рассмотрена роль поликультурного образования в образе жизни людей в современном обществе.

MULTICULTURAL EDUCATION

M.I.Tagiyeva

tagiyevamehriban@mail.ru

R.A. Huseynov

Azerbaijan University of Technology

This article examines the relevance of the concept of multicultural education. The ways of changing attitudes towards minorities through multicultural education are studied.The role of multicultural education in the lifestyle of people in modern society is considered.



MULTİKULTURAL TƏHSİLDƏ İNNOVATİV YANAŞMALAR

L.İ.Bayramova

Azərbaycan Texnologiya Universiteti

utecalamiya@gmail.com

Multikultural təhsili gələcəyin qurucuları olan gənclərin öyrənməsi daha vacibdir. “Multikulturalizm” termini və onunla əlaqədar anlayışlar müasir humanitar-siyasi leksikonda ən çox işlənən neologizmlər kimi özünü təsdiq etmişdir. Bununla əlaqədar olaraq, bu terminə, eləcə də onun arxasında duran daha geniş sosial, fəlsəfi və etnik-mədəni məzmununa aydınlıq gətirmək olduqca vacibdir. Hərfi mənada “multikulturalizm” çoxmədəniyyətlik deməkdir.

Azərbaycanda multikulturalizm son illərdə formalaşmışdır. Lakin multikulturalizmin qədim tarixi vardır. Hələ e.ə. Manna, Midiya Atropotenada öz əksini tapmışdır. Dünyada baş verən dəyişikliklər bizi düzgün addımlar atmağa sövq edir. Bu sahənin biri təhsil sistemidir. Təhsil insan həyatına toxunmağa, köklü dəyişikliklər etməyə ən təsirli vasitədir. Uğurlu gələcək bir-birinin mənəvi-mədəni dəyərinə hörmət etməyi bacaran tolerant gənclərin əlindədir.

Bəllidir ki, multikulturalizm ideyalarının yayılmasında təhsilin böyük əhəmiyyəti vardır. Bu gün Azərbaycanın ali təhsilində multikulturalizmin əsaslarının tədrisinə böyük diqqət yetirilir və bu da təbiidir, çünki dövlət siyasətinə çevrilmiş multikulturalizmin gələcəyin qurucuları olan gənclər tərəfindən öyrənilməsi vacibdir. Multikulturalizm ictimai, mədəni və sosial tərəqqidə Azərbaycan modelinin mühüm tərkib hissəsi, onun baza elementidir. Bu model bütün dünyanın diqqətini cəlb edir.

Multikultural təhsil tələbələrə demokratik göstəricisi olan, müəllimələrə kömək məqsədi ilə yaranan bir təhsil strategiyasıdır. Tələbələri müxtəlif qrupların tarixi, mədəniyyəti barədə öyrənməyə sövq edir və cəmiyyətin plüralist olduğu qənaətinə gəlinir. Burada inklüzivlik, müxtəliflik, demokratiya, tənqidi düşüncə, bərabərlik kimi prinsiplər təbliğ edilir.

Bu gün təhsil elmdən ayrı təsəvvür edilə bilməz. Sovet dönəmində elm əsasən akademiya sistemində cəmləşirdi və universitetlər daha çox təhsil mərkəzi kimi qəbul edilirdi. Lakin inkişaf etmiş dünya dövlətlərində universitetlər ilk növbədə elm mərkəzləri kimi formalaşır və təhsil prosesi elmi innovasiyalar əsasında qurulur. Beləliklə, universitetlər cəmiyyətin təlabat və ehtiyaclarını ödəmək üçün elm-təhsil mərkəzləri kimi formalaşır.

Azərbaycan sivil hüquqi dövlətdir və demokratik ruhlu qanunlarla idarə olunur ölkəmizdə multikulturalizm təfəkkürü ildən-ilə daha geniş yayılır. Gələcəkdə də təhsildə multikulturalizm dəyərlərinin təcəssümü daha əhatəli, ixtisas profiline özəllikləri nəzərə alınmaqla universal biliklər sistemi kontekstində gerçəkləşdirilməlidir.

Müasir Azərbaycan Respublikasının təhsil sistemi ölkə təhsilini dünya standartlarına, postindustrial tələblər səviyyəsinə çatdırmaq, informasiya-kommunikasiya texnologiyalarına əsaslanan yeni bilik sistemi yaratmaq və Azərbaycan xalqını dünyanın ən intellektual xalqları sırasına çıxarmaq kimi çətin tarixi missiyanı həyata keçirir. Belə bir mütərəqqi vəzifəni uğurla icra etmək, yüksək intellektin daşıyıcısı olan postmodern şəxsiyyət yetişdirmək üçün isə humanist prinsiplərlə, pozitiv ideoloji elementlərlə daima inkişaf qaçınılmazdır.

Ölkəmizdə multikulturalizm sahəsində əldə edilmiş uğurlar, ümummilli lider Heydər Əliyev irsinin, onun uzaqgörən ideyalarının öyrənilməsi və müasir Azərbaycan cəmiyyətində tətbiqi ilə əlaqədar görülən möhtəşəm işlər göz önündədir. Multikulturalizmdə başlıca diqqət müasir tolerant şəxsiyyətin yetişdirilməsi kimi vacib məsələ, gənclərin pozitiv-mütərəqqi prinsiplərə əsaslanan ideoloji konstruksiyasının yaradılması mexanizmləridir. Ümid edirik ki, gələcək nəsillərin tolerantlığa, multikultural dəyərlərə hörmət ruhunda tərbiyə olunmasında, çox yüksək əxlaqi-humanist keyfiyyətlərə əsaslanan sivil dünyagörüşünün formalaşmasında mühüm rol olacaqdır.

Nəticə etibarlı ilə ölkəmizdə tolerantlığın və multikulturalizmin təşəkkül tarixi və inkişafı, bugünkü vəziyyəti və perspektivləri getdikcə daha da inkişafdadır. Dünyada və Azərbaycanda multikultural təhsildə innovasiya templəri, multikulturalizmin fərqli məkanla bağlı xüsusiyyətləriməhz təhsil sistemində öz əksini tapıb. Multimedəni ideyalara ehtiram göstərən, humanist və ekstratolerant şəxsiyyət kimi yetişmək istəyən hər bir gəncə bu vacib və məsuliyyətli işdə uğurlar arzu edirik.

ИННОВАЦИОННЫЕ ПОДХОДЫ В МУЛЬТИКУЛЬТУРНОМ ОБРАЗОВАНИИ

Л.И.Байрамова

Азербайджанский Технологический Университет

utecalamiya@gmail.com

В результате история и развитие формирования толерантности и мультикультурализма в нашей стране, ее современное состояние и перспективы все больше развиваются. Темпы инноваций в поликультурном образовании в мире и в Азербайджане, особенности мультикультурализма, связанные с разными местами находят свое отражение в системе образования.

INNOVATIVE APPROACHES IN MULTICULTURAL EDUCATION

L.I.Bayramova

Azerbaijan University of Technology

utecalamiya@gmail.com

As a result, the history and development of the formation of tolerance and multiculturalism in our country, its current situation and prospects are increasingly developing. The pace of innovation in multicultural education in the world and in Azerbaijan, the features of multiculturalism associated with different places are reflected in the education system.



ƏDƏBİYYATIMIZIN ŞUŞA ZİRVƏSİ

Z.R.Novruzova

zeminenovruzova@mail.ru

A.A.Məmmədli

aysel.mammadli1983@mail.ru

Azərbaycan Texnologiya Universiteti

Azərbaycanın mədəniyyət paytaxtı, Qarabağımızın mirvarisi, qədim türk yurdu Şuşa milli ədəbiyyatımız üçün elə dəyişməz, unikal bir mövqedədir ki, bu uralığı ancaq onun öz qanından, canından olanlar fəth edə bilər. Şuşa ədəbiyyatımızda Molla Pənah Vaqif nəzmində, Yusif Vəzir Cəmənzəminli nəsrində o qədər böyük məhəbbətlə tərənnüm edilib ki, bu əsrarəngiz məkanın elə əsl ilham mənbəyi, yazıçı Anarın da dediyi kimi “ruhumuzun vətəni” olduğuna bir daha inanırsan. “Şahanə bir vüqarı var Şuşanın. Elə bil o ömrümüzü bütün adilliklərdən, xırdaçılıqlardan təmizləyir” [1].

XVIII əsrdə Pənahabadın – Şuşa şəhərinin əsası qoyulmaqla milli ədəbi mühitimizin qaynar nöqtəsinə çevrildi. Molla Pənah Vaqif tərəfindən əsası qoyulan realist şeir ənənəsi sonradan Qasım bəy Zakir yaradıcılığında davam etdirildi. Məhz bundan sonra yaranan ədəbiyyat xalq dilinə yaxın oldu, canlı həyata uyğunlaşaraq özündən sonrakı ədəbiyyatın da istiqamətini dəyişdirdi. Doğulduğu yer Qarabağ olmasa da, həyatının və bədii yaradıcılığının çox böyük və önəmli bir hissəsi Şuşa ilə bağlı olan Molla Pənah Vaqif yaradıcılığı Azərbaycan poeziyasının gələcək inkişafına güclü təsir göstərmiş, onu orta əsrlərin şeir ənənələri ruhundan uzaqlaşdıraraq xalq poeziyasına yaxınlaşdırmışdır. Sonralar xalq şairi Səməd Vurğun da Vaqif yaradıcılığının, peşəkar irsinin onun gələcəyinə böyük təsir göstərdiyini, hətta ilk qələm təcrübələrini onun güclü şeir cazibəsinin təsiri ilə yazdığını qeyd edirdi. Siyasi münaqişələr nəticəsində Qazax mahalının bəzi kəndlərinin sakinləri kimi Vaqifin də ailəsi Qarabağ xanlığına üz tutur. Tez bir zamanda onun elmi, nüfuzu Qarabağ xanı İbrahimxəlil xana çatır və o, Vaqifi sarayına dəvət edir. Onun bilgisini, dünyagörüşünü yüksək qiymətləndirən xan Vaqifə bir sıra vəzifələri həvalə etsə də, sonradan onu özünə baş vəzir təyin edir. Mənbələrdən aldığımız məlumatlar da təsdiq edir ki, xan hər zaman Vaqifi özünün ən yaxın dostu kimi görmüş, məsləhətlərinə qulaq asmışdır.

Əgər Vaqif yaradıcılığını bir neçə sözlə təsvir etmiş olsaq belə deyə bilərik: xalqilik, millilik, sadəlik və realizm. Şairin yaradıcılığı ilə tanış olanda əsərlərində o dövrün multikultural mühitinin necə əks olunduğunu görürsən. “Əsasən əsərlərində Qafqazın multikultural mühiti haqqında danışan Vaqif şeirlərində Gürcüstanı və gürcü xalqını tərənnüm edir” [2]. Eyni zamanda, siyasi məsələlərlə əlaqədar olaraq bu yerlərə səfər edərkən Gürcüstana və Tiflisə olan münasibətini şeirlərində əks etdirir və öz tolerant hisslərini dilə gətirir:

Kəsrəti-hüsn ki, xoş mərtəbədir insanə,

Bəxş edibdir onu haqq dilbəri-Gürcüstanə...

Nola, ya Rəb, səbəbi, baisi bu ehsana,

Belə surətlərin, əlbəttə ki, mənaları var [3].

F.Köçərli “Azərbaycan ədəbiyyatı” adlı kitabında Vaqifin Tiflis səfəri haqqında yazarkən belə bir məqama toxunur ki, bir dəfə şair kilsədən çıxan gürcü qızını görür və onun hüsnü, camalı şairi valeh edir:

Vaqifəm, ta ki, gözüm sataşdı onun qaşına,

İstədi mehrabü mənəbdən xəyalım daşına,

İndi bildim kim, nə gəlmiş Şeyx Sənan başına,

Ya budur kim, Tiflisi qər q eylərəm göz yaşına,

Ol sənəm vəsli mənimçün ya kəlisadan çıxar [3].

Vaqif gözəlliyi mücərrədlikdən konkretliyə, daxildən zahirə gətirməklə, özündən əvvəl və sonra gələn ədiblər arasında körpü yaratmaqla həm də “intibah poeziyası ilə milli intibah poeziyası arasında olan sərhədi müəyyənləşdirmişdir” [4]. 1797-ci ildə hakimiyyət uğrunda gedən mübarizələr nəticəsində oğlu ilə birlikdə edam olunan şair Şuşada dəfn edilir və məzarı üzərində türbə tikilir. 1977-ci ildə Ulu Öndər Heydər Əliyevin təşəbbüsü ilə türbənin yerləşdiyi məşhur Cıdır düzünün mənzərəsi və həmin ərazinin şəhərsalma xüsusiyyətləri nəzərə alınaraq xalqın sevimli şairinin məzarı üzərində bərpa işləri aparılır. 1982-ci ildə Vaqif türbəsinin və Şuşa Poeziya Evinin təntənəli açılışı keçirilir. İşğal dövründə Vaqifin məqbərəsi də dağıntılara məruz qalmışdır. Ancaq Böyük Qələbəmizdən sonra şair, ictimai xadim M.P.Vaqifin muzey-məqbərə kompleksi yenidən bərpa edilmiş və 2021-ci il avqustun 29-da təntənəli açılış mərasimi keçirilmişdir.

Ədəbiyyat:

1. Anar. "Dünya bir pəncərədir", Bakı, Gənclik, 1986
2. Abdulla K., "Azərbaycan multikulturalizminin ədəbi-bədii qaynaqları", Bakı, 2016, s. 288
3. Vaqif M.P., Əsərləri, Bakı, 2004, 269 s
4. <https://www.azerbaijan-news.az/posts/detail/vaqif-ictimai-siyasi-xadim-kimi>

ШУШИНСКАЯ ВЕРШИНА НАШЕЙ ЛИТЕРАТУРЫ

З.Р.Новрузова

zemenovruzova@mail.ru

А.А.Мамедли

aysel.mammadli1983@mail.ru

Азербайджанский Технологический Университет

Древняя тюркская земля Шуша находится в таком неизменном для нашей национальной литературы положении, что только ее кровь и душа могут покорить это величие. В нашей литературе Шуша с такой любовью воспета в поэме Моллы Панаха Вагифа, что еще раз можно убедиться, что это таинственное место является настоящим источником вдохновения, как сказал писатель Анар «родиной нашей души». Литературная среда Шуши, считающаяся колыбелью музыки, национальной оперы, поэзии и первых литературных собраний, всегда занимала важное место в Азербайджанской литературе.

SHUSHA PEAK OF OUR LITERATURE

Z.R.Novruzova

zemenovruzova@mail.ru

A.A.Mammadli

aysel.mammadli1983@mail.ru

Azerbaijan University of Technology

The ancient Turkish land of Shusha is in such an unchanging for our national literature that only those of its own blood and soul can conquer this greatness. In our literature, Shusha has been glorified with such great love in Molla Panah Vagif's poem that you will once again believe that this mysterious place is a real source of inspiration, as the writer Anar said "homeland of our soul". The literary environment of Shusha, considered the cradle of music, national opera, poetry, and the first literary gatherings, has always played an important place in Azerbaijani literature.

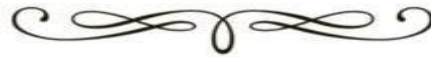

INNOVATIVE APPROACHES TO MULTICULTURAL EDUCATION

Y.M.İsmayılova

A.Y.Panohova

A.A.Mammadli

Azerbaijan University of Technology

Multicultural education is a modern teaching model that aims to foster principles of equity amongst all students despite their varied cultures, ethnicities, races, beliefs, and backgrounds. It is an effective form of education that integrates the values, histories, and viewpoints of all student groups in a class. From language barriers to social skills, behavior to discipline, and classroom involvement to academic performance, multicultural education aims to provide equitable educational opportunities to all students. Furthermore, it is a set of teaching strategies formed to help guide a teacher to remove barriers faced in a multicultural class. It also helps teachers respond to the issues faced by diverse students and eliminate them.

Regardless of social class, caste, gender, or creed, a multicultural classroom serves all students and nurtures young minds to learn together. It also seeks transparency and acceptance of all cultural identities in a class without any bias or partiality. A multicultural teacher hence accepts the differences, identifies the negativity, and is always conscious to procure the cultural identity of all the students.

Multicultural education is highly focused on bringing together students from all backgrounds and promoting collaborative learning. However, there are many more reasons to implement a multicultural curriculum in our classroom.

Four approaches to multicultural education are identified: the contributions approach; the additive approach; the transformation approach; and the social action approach. In a rapidly changing world, it is becoming more and more important to promote education programs that cater to the needs of diversified students. If we want to adopt multicultural education in your class, here are some of the most effective ways to do so: 1. understand your students, Identify their strengths and weaknesses, encourage them to share real-life experiences, organize open discussions, plan group activities, encourage cultural storytelling, hold multicultural seminars & events.

If you want to nurture inclusivity in the classroom and promote collaborative learning, you can plan interesting games and activities. Organizing group activities encourages students to learn quickly, involve & perform better, and share their heritage. Hence, the best classroom resources for providing multicultural education and encouraging student interactions is to plan lessons and group activities beforehand. Here are some of the most effective classroom resources that you can adopt to involve students in your classroom in different teaching styles: textbooks, quizzes, arts and crafts, debate.

First and foremost, it is very important to understand the cultural backgrounds of all your students. It helps in knowing all the cultures to address and lessons to plan.

As an effective multicultural teacher, it is your responsibility to identify the strengths and weaknesses of your students to know how to eliminate them. You can do so by:

Organizing casual sessions where students share their past stories and experiences help them open up, relate with each other, and build strong communication skills.

Selecting a current cultural or social issue and holding an open discussion on them allows the students to share their thoughts, be better listeners, and know about the issues faced by other communities.

Planning group activities that focus on teamwork and collaboration help overcome cultural barriers, increase student involvement, and embrace cultural differences in a class.

Occasionally, you should ask the students to bring their cultural food for lunch and swap it with one another to help them embrace and know about various dishes.

Every household has some folktales that are told to its children. Ask the students to share their cultural stories and draw moral lessons from each one of them.

Bringing in guest speakers from different cultural backgrounds by organizing seminars and events helps boost multicultural education at its best.

Moreover, students who study in a multicultural classroom easily adapt to their new surroundings when they opt for higher studies or work in a new place. Eventually, it also promotes secularism and socialism needed to establish a peaceful society.

A multicultural curriculum exposes students to various cultural values through activities, lectures, discussions, etc. It allows students to identify cultural as well as physical differences, It also develops a sense of respect amongst classmates, implementing a multicultural curriculum at a young age nurtures students to reflect on their cultural diversity with pride, It implants patience, liberalism, and individualism in students, It fosters friendships, encourages interaction, and improves communication skills.

MULTİKULTURAL TƏHSİLDƏ İNNOVATİV YANAŞMALAR

Y.M.İsmayılova

A.U.Pənahova

A.A.Məmmədli

Azərbaycan Texnologiya Universiteti

Bu məqalə multikultural təhsil və sinifdə istifadə oluna bilən effektiv öyrənmə strategiyaları haqqındadır. Cəmiyyətin bütün təbəqələrindən olan tələbələri bir araya gətirməyə və onların birgə öyrənmə prosesini təmin etməyə böyük diqqət yetirilir. Eyni zamanda, müəllimlərə müxtəlif mədəniyyətlərdən olan tələbələrlə ünsiyyət qurmağa kömək edir ki, bu da müəllimin peşəkar yüksəlişini sürətləndirir. Beləliklə, sürətlə dəyişən dünyada müxtəlif tələbələrin ehtiyaclarına cavab verən multikultural təhsil proqramlarını tətbiq etmək vacibdir.

ИННОВАЦИОННЫЕ ПОДХОДЫ В МУЛЬТИКУЛЬТУРАЛЬНОМ ОБРАЗОВАНИИ

Е.М.Исмаилова

А.У.Панахова

А.А.Мамедли

Азербайджанский Технологический Университет

В этой статье речь идет о поликультурном образовании и эффективных стратегиях обучения, которые можно использовать в классе. Он уделяет большое внимание объединению студентов из всех слоев общества и содействию совместному обучению. Также помогает учителям взаимодействовать со студентами из разных культур, что ускоряет профессиональный рост учителя. Таким образом, в быстро меняющемся мире важно продвигать программы поликультурного образования, отвечающие потребностям самых разных учащихся.



XX ƏSRDƏ İTALIYA DİZAYNI İLƏ KINO VƏ ƏDƏBİYYATIN QARŞILIQLI ƏLAQƏLƏRİ

A.N.Ağazadə

Qərbi Kaspi Universiteti
aysel.agazade@wcu.edu.az

XX əsrdə cəmiyyətin çağırışları, fəlsəfəsi və üslub müxtəlifliyi zaman-zaman dəyişmişdir. İkinci dünya müharibəsindən sonra zamanın tələb və çağırışları dizayn və ədəbiyyat ilə kinonu bir-biri ilə əlaqələndirərək bir araya gətirdi. Daha sonra pop-art və postmodern dizaynı önə çəkməklə əsas dizaynı diktə etdi. Bütün bu prosesləri şərti olaraq 3 mərhələdən ibarət nəzərdən keçirmək olar:

1-ci mərhələ-XX əsrin əvvəllərində ədəbi modernizm, Viktoriya dövründəki qətilik, mühafizəkarlıq və obyektiv həqiqət düşüncəsinə inam münasibətlərinin təsiri ilə İtalyan kino və ədəbiyyatının inkişafını əhatə edən və II Dünya müharibəsinin bitməsinə qədər olan dövrü əhatə edir. Bu dövrün ədəbiyyatı zəngin müxtəlif formalar və narahatlıqlar nümayiş etdirirdi. Dövrün çox hissəsi Benito Mussolininin faşist hakimiyyəti illərinin reallıqlarını və təcrübələrini əks etdirirdi [1].

Öz ideyasını həyata keçirməyə çalışan Musolini hökuməti filmlərdə qadın obrazlarını qabartmaqla onların yuxarıda deyilən problemlərini ört-basdır etməyə çalışırdı. Faşizm ideyalarının İtaliyada təbliğində üç film növünün böyük rolu olmuşdur: 1)“Ağ telefon” komediyaları (“Telefoni Bianchi”); 2)Tarixi filmlər; 3)Təbliğat filmləri.

I Dünya Müharibəsi İtaliyanın bir çox sahələrinə, habelə kino sahəsinə ciddi zərər vurdu. Belə ki, 1910-cu illərdə beynəlxalq arenada zirvədə olan İtaliya kino sahəsi 1920-ci illərdə bu mövqeyini itirdi. İtaliya filmləri ölkənin sərhədləri xaricində əvvəlki qədər maraqla izlənmirdi. Bu səbəbdən bir çox kino studiyaları bankrot elan edərək bağlandılar. İtaliya kinosunun bu çöküşünün başqa bir səbəbi Hollivudun I Dünya Müharibəsindən sonra beynəlxalq kino bazarında liderlik etməsi ilə əlaqədar idi. Dizayn və ədəbiyyat ilə kinonun qarşılıqlı əlaqələrinin formalaşmasının ikinci mərhələsi II Dünya Müharibəsi illərindən 80-ci illərədək olan dövrü əhatə edir və bu dövr İtaliya kino sənətinin sürətli inkişafının və nailiyyətlərinin tənəzzülü ilə səciyyələnir.

XIX əsrin sonlarında meydana çıxan kino XX əsrdə incəsənətin ən vacib növlərindən birinə çevrilərək bütün sivil ölkələrin mədəniyyətlərinə güclü təsir göstərmişdir. Bu ölkələrdən biri, əlbəttə, qədim mədəniyyətə malik İtaliyadır. Tədqiqatçıların fikrincə, İtaliya kinematografiyası dünyanın ən parlaq və maraqlı kino ənənələrinə malikdir. XX əsr kino tarixinin ən çox araşdırılan, öyrənilən və təhlil edilən mövzusu, məhz İtaliya kinosunun yaranması, inkişafı və onun dünya kinematografına təsiridir [2].

İtaliya rəssamları və yazıçıları əsrlər boyu, xüsusilə də İntibah dövründə dünya incəsənətinin inkişafında əvəzsiz rol oynamışlar. XX əsr italyan aktyorları, aktrissaları və rejissorları (attori, attrici e registi italiani) əsri idi. Hələ kinonun səssiz dövründə, artıq bir neçə film bütün diqqətləri İtaliya kinosuna yönəltdi. İtaliyada XX əsrin əvvəllərində 4 şəhər kinonun paytaxtı hesab edilirdi – Turin, Roma, Milan və Neapol. Avropada faşizmin tüğyan etdiyi bir dövrdə hakimiyyəti ələ keçirən Mussolini kinonu “dövlətin ən güclü silahı” elan edir. 1937-ci ildə “Çineçitta”(“Cinecitta”) studiyasının əsası qoyuldu. Həmin illərdə Allesandro Blazetti, Mario Kamerini, Qvido Brinyone kimi rejissorların filmləri tamaşaçıların və tənqidçilərin marağına səbəb oldu. XX əsrin ikinci yarısından başlayaraq İtaliya özünəməxsus əsrarəngiz kinoəsərlərini meydana çıxardı. İtaliya görkəmli rejissorların sayı baxımından bütün ölkələri geridə qoydu. İtaliya kinosunun çiçəklənmə dövrü 1960-cı illərə təsadüf edir. Bu zaman italyan dili dünya kino sənayesinin dilinə çevrildi. Ön plana çıxan və bir-birindən əsaslı şəkildə fərqlənən rejissorlar- kəskin sosial mövqeli Pyer Paolo Pazolini, estetik Luçino Viskonti, psixoloji filmlər ustası Antonioni, tükənməz fantaziyaya sahib Federiko Fellini İtaliya kinosunun ən yaxşı nümunələrini yaratdılar. 1970-ci illərdən başlayaraq İtaliya kinosu tənəzzül

etməyə başladı. Daha istedadlı rejissorlar öz filmlərini ölkə xaricində çəkirdilər. Pazolini və Viskontinin ölümü, eyni zamanda, maddi vəsaitin çatışmazlığı ölkənin kino sənayesini tənəzzülə aparırdı [3].

XX əsrin əvvəllərində ədəbi modernizm, Viktoriya dövründəki qətilik, mühafizəkarlıq və obyektiv həqiqət düşüncəsinə inam münasibətlərindən məyus olma hissi ilə İtalyan ədəbiyyatı inkişaf etdi. Bu dövrün ədəbiyyatı zəngin müxtəlif formalar və narahatlıqlar nümayiş etdirirdi. Çox hissəsi Benito Mussolini dövründəki faşist hakimiyyəti illərinin təcrübələrini əks etdirirdi.

II Dünya Müharibəsindən sonra sosial realizm üçün bir narahatlıq hökm sürdü, dərin introspektiv poeziya və nəsrə uğur qazanıldı. Birləşdikdən sonra yeni İtaliya praktik problemlərlə məşğul oldu və XX əsrin əvvəllərinə qədər yaşayış səviyyəsinin yüksəldilməsinə, ictimai harmoniyanın təşviqinə və kilsə ilə dövlət arasındakı parçalanmanın aradan qaldırılmasına yönəldilmiş çox sayda müvəffəqiyyətli səy göstərildi. Keçmiş onilliklərin qəhrəmanlıqsız və pozitivist ruhundan bezən orta siniflər məhz bu cazibədar və praqmatik atmosferdə yeni bir mifə ehtiyac duymağa başladılar. Əsrin əvvəllərində, İtaliyanın müstəmləkə imperatorluğunu genişləndirmək cəhdi siyasətdə üstünlük qazandıqca, sosial qayğılarla deyil, fərdlə məşğul olmaq ədəbiyyatda öz əksini tapmağa başladı. XIX və XX əsrlər arasındakı boşluğu aradan qaldıranların düşüncə tərzlərinin təmsilçisi olaraq bir neçə yazıçı bir yerə toplandılar. Beləliklə, həyatı və sənəti görünən estet Gabriele D'Annunzio - fəaliyyət adamı, millətçi, ədəbi virtuoz və sərgi iştirakçısı olan ekstravaqant şəxsiyyət tərəfindən siyasi spektrdə təsəvvürlərin necə atıldığını anlamaq asandır.

Renesans universal insanın müasir nümunəsi olmaq istəyində romantizmin, realizmin və klassisizmin məhdudiyətlərini aşdı. Onun yazılarına şeir, bədii ədəbiyyat, dram və opera librettosu daxildir. Bundan başqa XX əsrin ən tanınmış yazıçıları sırasına Italo Calvino, Umberto Eco, Canni Rodari, Alessandro Barikko daxildir.

Kino və ədəbiyyatın dizaynla qarşılıqlı əlaqəsinin inkişafının 3-cü mərhələsi XX əsrin sonlarından başlayaraq hazırkı dövrdə də davam etməkdədir. Bu dövrdə yaranan bir çox filmlərdə məzmunla yanaşı İtaliyanın əvəzolunmaz arxitekturası, memarlığı və dizayn sənəti də önə çəkilməkdədir.

Nəticə etibarlı ilə İtaliya dizaynı alman, amerika, fransız dizaynından fərqli olaraq ənənə, mədəniyyət, incəsənət, kino və ədəbiyyat üzərində özünü biruzə verdi. Bu istiqamətdə yaradılan dizaynın kino və ədəbiyyatla qarşılıqlı əlaqəsi nəticəsində dizaynın yüksəlməsi çərçivəsində improvizasiya olundu. Eksperiment həvəsi ilə yaranan müasir incəsənətin dinamik formaları xüsusi olaraq kino və ədəbiyyatda uğur qazanaraq bu sahəyə çoxlu töhfələr vermiş oldu.

Ədəbiyyat:

1. Mirzə Gulrəna, “İncəsənət tarixi”, Metodik vəsait, Bakı, QU mətbəəsi, 2010, 104 s
2. Рунге В.Ф., “История дизайна, науки и техники”, Москва, Архитектура, 2006
3. www. Hudson (Thames), Desing. “Краткое история дизайна с начало XX века”

ВЗАИМОСВЯЗЬ КИНО И ЛИТЕРАТУРЫ С ИТАЛЬЯНСКИМ ДИЗАЙНОМ XX ВЕКА

А.Н.Агазаде

Западно-Каспийский Университет

aysel.agazade@wcu.edu.az

В статье рассматриваются вопросы взаимодействия кино, литературы и дизайнерского искусства в контексте стилистического и философского многообразия итальянского общества XX века и, как следствие, значимость дизайна в искусстве.

Автор выделяет 3 этапа становления взаимодействия кино, литературы и дизайна в Италии. Отмечается, что с начала XX века до конца Второй мировой войны был период настоящего возрождения искусства кино в Италии. Автор приходит к выводу, что дизайн как динамичная форма современного искусства успешно взаимодействовал с кинематографией и литературой и внес значительный вклад в эту область. В конечном итоге это положительно сказалось на развитии культуры и искусства.

THE RELATIONSHIP OF CINEMA AND LITERATURE WITH ITALIAN DESIGN OF 20-TH CENTURY

A.N.Agazade

Western Caspian University

aysel.agazade@wcu.edu.az

The article considers the interaction of cinema, literature and design art in the context of the stylistic and philosophical diversity of the Italian society of the twentieth century and, as a consequence, the

importance of design in art.

The author identifies three stages of the formation of the interaction of film, literature and design in Italy. It is noted that from the beginning of the 20th century until the end of the Second World War there was a period of a real revival of the art of cinema in Italy. The author concludes that design, as a dynamic form of contemporary art, successfully interacted with cinematography and literature and made a significant contribution to this area. Ultimately, it had a positive impact on the development of culture and art.



AZƏRBAYCAN MULTİKULTURALİZMİ SOSIAL HADİSƏ KİMİ

Ş.U.Həsənov

Azərbaycan Texnologiya Universiteti

sahmar5377@mail.ru

Yaşadığımız dünyanın istər tarixinin dərinliklərində, istərsə də müasir həyatında ən çox ehtiyac duyduğu ideologiya multikulturalizm ideologiyasıdır. Dünyada tarixin bütün dövrlərində dini və etnik zəmində baş vermiş münaqişələr nəticəsində milyardlarla insan qətlə yetirilib. Bu qətləmləri önləmək üçün müxtəlif siyasət modelləri müəyyənləşdirilib, ideologiyalar tətbiq olunub. Ancaq təəssüflər olsun ki, heç bir nəticə əldə etmək mümkün olmayıb. XX əsrin ikinci yarısından etibarən ilk olaraq Kanadada, ABŞ-da, daha sonra Avropada tətbiq etməyə çalışdıqları multikulturalizm siyasətindən də təəssüflər olsun ki, bir çox ölkə bu gün imtina edir, ya da ümumiyyətlə heç əməl etmir.

Multikulturalizm məfhumu çoxmədəniyyətlilik məfhumunun sinonimi kimi istifadə edilir. Çoxmədəniyyətlilik dedikdə isə ilk növbədə etnik, irqi, dini və mədəni müxtəlifliklər, bu müxtəlifliklərin əsasını təşkil edən dəyərlər nəzərdə tutulur. Etnik, irqi, dini və mədəni müxtəlifliklər tarix boyu çoxmədəniyyətli ölkələrdə həmişə olmuşdur. Müasir dövrdə dünya dövlətlərinin əksəriyyətində etnik, irqi, dini və mədəni müxtəlifliklər mövcuddur. Bu müxtəlifliklər tarixi prosesin inkişafının nəticəsi kimi obyektiv xarakter daşıyır. Müxtəlifliklər xalqların etnik-mədəni dəyərlərini, mədəniyyətlərini xarakterizə etməklə onların dünyagörüşü və fəaliyyətlərinin əsasını təşkil edir və həyatında müsbət rol oynayır. Beləliklə, müxtəlif etnik, irqi, dini və mədəni qrupların nümayəndələrinin birgə yaşadıkları cəmiyyəti multikultural cəmiyyət adlandırırıq. Multikulturalizm cəmiyyətin inkişafının nəticəsidir. O, cəmiyyətdə baş verən hadisələrin təsiri ilə meydana gəlir və öz mahiyyətinə görə ilk növbədə sosial hadisədir [2, s. 17-18].

Sosial hadisə kimi meydana gələn multikulturalizm başqa sosial hadisələrə, məsələn, siyasətə, iqtisadiyata, mədəniyyətə, təhsilə, mənəviyata, ictimai şüurun müxtəlif formalarına və s. təsir göstərir, eləcə də, onların təsirinə məruz qalır. Başqa sözlə desək, multikulturalizm digər sosial hadisələrlə qarşılıqlı münasibətdə olur. Multikulturalizm bir sosial hadisə kimi öz əhəmiyyətinə görə sosial ədalət, imkanların bərabərliyi, demokratiya kimi anlayışların sırasına daxildir [1,s.103-105]. Ümumiyyətlə hər bir etnik, irqi, dini və mədəni qrupun hüquq və azadlıqlarının qorunması, onların qanun qarşısında bərabər olmalarının təmin edilməsi həm sosial ədalətin tələblərinə, həm də demokratik cəmiyyətin normalarına uyğun gəlir. Azərbaycan Respublikası multikulturalizmi özünün əsas siyasət modeli kimi müəyyən edib. Bütün sahələrdə olduğu kimi multikultural ideyalar Azərbaycan təhsilində də əsas prioritetdir. Ölkənin orta və ali məktəblərində, elmi və pedoqoji heyət arasında say etibarını bərabərliyində balansın qorunması əsas hədəflərdən biridir. Azərbaycanın müxtəlif rayonlarında, etnik qrupların və kiçik xalqların çoxluq təşkil etdiyi ucqar kəndlərdə məktəblərin və müxtəlif tədris müəssisələrinin açılması o bölgələrdə yaşayan insanlara dövlətin diqqət və qayğısının göstəricisidir. Təhsil müəssisələrində dini fəaliyyətin qadağan edilməsi ancaq, cəmiyyətdə etiqad azadlığının təmin edilməsi Azərbaycan gənclərinin diqqətinin yalnız təhsilə yönəldilməsinə xidmət edən amildir. Ölkədə İlahiyyat Universitetinin mövcudluğu dövlətin öz xalqının dini dəyərlərinə yüksək qiymət verməsi deməkdir. Azərbaycan ərazisində başqa dillərdə (xüsusilə rus dilində çoxluq təşkil edir) uşaq bağçalarının, orta məktəblərin, lisey və kolleclərin, ali məktəblərdə ixtisasların mövcudluğu dövlətin qonşu və dost ölkələrlə əlaqələrə nə qədər

əhəmiyyət verdiyinin göstəricisidir. Azərbaycan cəmiyyətinin bütün sferalarında olduğu kimi, təhsil sahəsində də, multikultural mühit hökm sürməkdədir [3,s.308-310]. Əslində cəmiyyətin əsası təhsildən başladığı üçün Azərbaycanın multikultural xarakterinin bazasını Azərbaycan təhsili təşkil edir demək mümkündür.

Bütün yazılanlara əsasən belə bir nəticəyə gəlmək olar ki, multikulturalizm siyasətə, mədəniyyətə, iqtisadiyata, təhsilə, ictimai şüurun müxtəlif formalarına təsir edə bilən bir sosial hadisədir. Bu günlərdə dünyanı bürümüş müxtəlif səpkilərdə münaqişələrin qarşısının alınmasında faydalı ola biləcək ən yaxşı siyasi modellərdən biridir. Azərbaycan Respublikası da bu sahədə özünün modelini formalaşdıraraq multikulturalizmi ən yaxşı tətbiq edən ölkələrdəndir.

Ədəbiyyat:

1. Nəcəfov E.Ə., “Multikulturalizmin mahiyyətinə dair”, Dövlət idarəçiliyi, Nəzəriyyə və təcrübə, Jurnal, № (51), 2015, s. 103-112
2. Nəcəfov E.Ə., “Multikulturalizmin sosial-fəlsəfi təhlili”, Bakı, “TUNA” nəşriyyatı, 2020, s. 311
3. “Азербайджанский Мультикультурализм”, Учебник для высших учебных заведений, Баку, БМЦМ, 2019, 528 с

АЗЕРБАЙДЖАНСКИЙ МУЛЬТИКУЛЬТУРАЛИЗМ КАК СОЦИАЛЬНОЕ ЯВЛЕНИЕ

Ш.У.Гасанов

Азербайджанский Технологический Университет

sahmar5377@mail.ru

Азербайджан является примером для всего мира как одна из самых мультикультурных стран мира. Любая нация, этническая группа, религиозная община, пол, проживающие на территории Азербайджана, могут свободно жить и свободно исповедовать свою религию или секту, не подвергаясь какой-либо дискриминации. Гендерное равенство поддерживается на высоком уровне. В целом мультикультурализм - это социальное явление, которое может затрагивать политику, культуру, экономику, образование и различные формы общественного сознания. Это одна из лучших политических моделей, которая может быть полезна для предотвращения конфликтов в различных формах, охвативших мир.

AZERBAIJANI MULTICULTURALISM AS A SOCIAL EVENT

Sh.U.Hasanov

Azerbaijan University of Technology

sahmar5377@mail.ru

Azerbaijan is an example to the whole world as one of the most multicultural countries in the world. Any nation, ethnic group, religious community, gender living in the territory of Azerbaijan can live freely and worship their religion or confest freely without being subjected to any kind of discrimination. Gender equality is maintained at a high level. In general, multiculturalism is a social phenomenon that can affect politics, culture, economy, education, and various forms of social consciousness. It is one of the best political models that can be useful in preventing conflicts in various forms that have encompass the world.



MODERN İNNOVATIVE TECHNOLOGIES IN TEACHING

Kh.T.Babayeva

Azerbaijan University of Technology

ferecovaxayala@mail.ru

As we know modern world has changed several times due to technological revolution. It can be felt in every sphere of our life as well as in industry, machinery, health care, management, education and so on. So it became the life and blood of modern society. Thanks to development of computer science teachers can use technological devices at the lectures, seminars and scientific researches successfully. Modern technology has completely reshaped the entire education system and it continues to develop day by day. With the advent of technologies by industries, the education sector became more influenced - classroom management, explanation of the new lessons and as well as learning process itself has become more and more attractive and creative for the learners. Not long ago, education was pertained to the reading of books and listening to teachers which were boring to many students and tiresome to teachers. Some educational institutes tried to introduce

Activity-based education that motivated the students and increased the interest level to a certain extent, but the effect was not as expected. Technological application in education engages the student to involve in high-order thinking, develop communication and discussion, and reflect on the gist of the content. It also enhances digital competency. Another research established that the implementation of technology in the classroom has enhanced the motivation of the student to understand and accomplish the tasks [Mistler-Jackson & Songer, 2000].

Many believe that technology in the education sector would make students more attached to machines and less socially able. We can see that the children of iGen spend more time with cell phones and other gadgets. Even a baby less than a year becomes calm and is more attracted to the cell phone display. Studies are going on as to how it would affect the brain but for now, artificially intelligent machines are in a major role. One question- What is iGen?

The generation shaped by the smartphone and by the concomitant rise of social media. Born between 1995 and 2012, members of this generation are growing up with smartphones, have an Instagram account before they start high school, and do not remember a time before the internet. It's easy to teach from the same lesson plans year after year. Once you have something that works, you may be a little nervous about trying something new. But remember - each year, you've got a new batch of students with various interests. Variety and creativity are the best ways to ensure learning stays fun.

Essentially, you should be open to your students' creativity. Give your class the freedom to modify assignments and projects as long as they run the changes by you first. You may find that their ideas give a unique twist to a lesson. Plus, when students come up with something on their own, it's more meaningful to them and they can develop confidence in their decision-making skills.

The good part is kids get easily adapted to technology. Software programming is becoming the favorite subject for kids these days. They could learn, analyze and create a software program even before they turn into teens. This proves that the brain is slowly evolving from its present state to a higher state of understanding machine language. There are also a lot

of social groups online related to every field where the students interact with others with the same mindset. Group discussions and knowledge-sharing blogs are increasing so it is not fully right to say that society is becoming less socially able. It is only that the medium of communication has taken a different platform. Projectors enable teachers to create bulleted PowerPoint presentations or other highly organized notes for the class. With the use of projectors in the classroom, students can take better notes with the ability to discern what information the teacher displays is most useful to them. Different kinds of videos according to the lesson can be displayed on projectors in order to develop their listening skills.

Benefits of projectors are: More efficient note-taking. It can be difficult for students to concentrate on listening and note-taking simultaneously, interactive presentations keep children engaged, build games into your lessons, teach with a range of mediums, make better use of time in the classroom.

Using technology in a classroom can also improve collaboration and teamwork since multiple people can access a digital file at once, irrespective of everyone’s location. Teachers can assign digital group projects for students to work on together, and the latter can access the digital resources simultaneously to collaborate on their assigned elements. Many teachers who use technology in the classroom also find that students help and guide each other with new technology or platforms, creating a more collaborative, trusting environment.

Using technology in the classroom is also a way for teachers to simply engage with students effectively. Since most students have grown up in the digital age and are accustomed to using phones, tablets, laptops, and apps daily, coming to school and using these same platforms to learn with seems intuitive to them. Many in education wonder what types of technology can be used most effectively in the classroom, as finding the right tools and getting started is the hardest part. There are several ways to integrate technology into your current teaching strategy, including:

Make learning a game. Students love to feel like they’re “playing games,” even when they’re learning something in the process. This medium is one that just speaks to students, even if the lesson plan isn’t particularly interesting to them.

Video lessons. We all remember what it was like when our teachers wheeled the video cart into our classrooms back in the day – that’s how students feel today when they get to learn from a video.

Digital field trips. This can help students feel like they’re getting out and exploring, even if they’re not leaving the room. Digital field trips can help students learn about art and culture, history, and geography. Resources like Google Arts and Culture allow students and teachers to view famous artworks and galleries with a 360-degree view - all remotely.

Screen mirroring: Screen mirroring allows students to share their work with teachers and other students, allowing for collaboration, conversations, and on-the-spot feedback about projects.

This can encourage a sense of community in the classroom, and it can also save teachers time because they can bring up lesson material immediately, from any screen in the room, without having to print out dozens of copies of assignments, quizzes, or tests to discuss with the whole class. Screen mirroring can help get more students involved and stay engaged in their learning, as their work can be shown on the main classroom display as part of the lesson.

TƏLİMDƏ MÜASİR İNNOVATİV TEXNOLOGİYALAR

X.T.Babayeva

Azərbaycan Texnologiya Universiteti

ferecovaxayala@mail.ru

Məqalədə müasir texnologiyaların tədrisdə rolu və əhəmiyyəti vurğulanıb. Tədris prosesini müxtəlif cihazlar vasitəsilə daha maraqlı və əyləncəli etməyin yolları göstərilib. Nəticədə öyrənmənin səmərəliliyinin artacağı və daha effektiv öyrənmə mühitinin formalaşacağı qeyd olunub.

СОВРЕМЕННЫЕ ИННОВАЦИОННЫЕ ТЕХНОЛОГИИ В ОБУЧЕНИИ

Х.Т.Бабаева

Азербайджанский Технологический Университет

ferecovaxayala@mail.ru

В статье подчеркивается роль и значение современных технологий в образовании. Показаны способы сделать процесс обучения более интересным и увлекательным с помощью различных устройств. В результате повысится эффективность обучения и будет сформирована более эффективная учебная среда.



ŞUŞA QARABAĞIN DÖYÜNƏN ÜRƏYİDİR

L.İ.Bayramova

Azərbaycan Texnologiya Universiteti

utecalamiya@gmail.com

Şuşa - Azərbaycanın qədim tarixinə malik olub 1750-ci ildə Qarabağın ən gözəl guşəsində Pənahəli xan tərəfindən inşa edilib.

1992-ci ildə ermənilər “böyük Ermənistan” ideyasını həyata keçirmək üçün Şuşanı işğal etdilər. 8 noyabr 2020-ci il tarixində rəşadətli Azərbaycan ordusunun və ali baş komandan cənab İlham Əliyevin dəmir yumruğu sayəsində Şuşa erməni vandallarından azad edildi və bu Şuşa tarixinə qızıl hərflərlə yazıldı.

Şuşa Qarabağın döyünən ürəyidir. “Şuşasız Qarabağ, Qarabağsız isə Azərbaycan yoxdur” söyləyən möhtərəm prezident atasının vəsiyyətini layiqincə yerinə yetirdi.

Şuşa şəhərinin ərazisi 290 km², əhalisinin sayı 34,594 (01. 08. 2020) nəfərdir. Şuşa Azərbaycanın Dağlıq Qarabağ bölgəsində yerləşir. Nadir şahın ölümündən sonra 1747-ci ildə özünü xan elan edən Pənahəli bəy Qarabağ xanlığını düşmən hücumundan qorumaq üçün qala inşa etmək qərarına gəlir. O, 1750-ci ildə Qarabağın ən gözəl guşəsində vaxtilə üç tərəfdən sıldırım qayalarla əhatə olunmuş çox qədim qalanın xarabalıqları üzərində yenisinin təməlini qoyur, müdafiə divarları, binalar və saray inşa etdirir. Ona görə də, Şuşa adı ilə yanaşı bu şəhərə Pənahabad da deyilirdi. Deyilənə görə, şəhər şiş qayaların əhatəsində yerləşdiyinə görə əvvəlcə onu “Şişə”, sonra “Şuşa” adlandırılıblar. Pənahəli xanın ölümündən sonra taxta öz dövrünün böyük dövlət xadimlərindən biri sayılan İbrahimxəlil xan (1763-1866) çıxıb. Onun hakimiyyəti illərində Qarabağ xanlığı öz qüdrətinin çiçəklənmə dövrünü yaşayıb.

Tarixi mənbələr sübut edir ki, Şuşa qalası tarixən Azərbaycanın Qarabağ xanlığının paytaxtı olmuşdur. XIX əsrin əvvəllərində - 1805-ci il mayın 14-də Qarabağ xanı İbrahim xanla Rusiyanın Qafqaz qoşunlarının baş komandanı general Sisyanov arasında Kürəkçay müqaviləsi imzalandı. Bununla da Qarabağ xanlığı Rusiyanın tərkibinə daxil oldu və dərhal Qarabağda çarizmin mövqeyini möhkəmlətmək üçün ermənilərin bura köçürülməsinə başlandı. Bu fakt onu göstərir ki, ermənilərin Qarabağa dair ərazi iddiaları əsassızdır. Çünki əgər ermənilər Qarabağ xanlığında yaşayıb, vəzifə sahibi olsaydılar, general Sisyanovla müqavilə Qarabağ xanı İbrahim xanla imzalanmazdı.

1992-ci il may ayının 8-də erməni birləşmələri tərəfindən işğal edilmiş Şuşa şəhəri 8 noyabr 2020-ci ildə Ali Baş Komandan İlham Əliyevin və qəhrəman Azərbaycan xalqının qətiyyəti sayəsində müzəffər ordumuz tərəfindən erməni vandallarının işğalından azad edildi. Lakin bu gözəl torpağı azad etmək heç də asan başa gəlmədi. Dünyaya səs salmış II Qarabağ müharibəsində Şuşanın azad edilməsi hər kəsi heyran edir. Çünki Şuşa topla-tüfənglə, tankla deyil Azərbaycan oğullarının cəsarəti, mərdliyi sayəsində düşmən tapdağından qurtuldu. Əlbəyaxa döyüşlə igidlərimiz bu torpağı canları, qanları bahasına geri aldılar.

Qarabağın döyünən ürəyini Şuşanı işğaldan azad etdik. Rəşadətli Azərbaycan ordusu və ali baş komandan İlham Əliyev diplomatiyasının apardığı fəal iş Azərbaycanın haqlı mövqeyinin beynəlxalq hüquqi əsaslarını daha da möhkəmləndirdi. Azərbaycan nəinki Qafqaz regionu üçün, ümumilikdə bütün dünyanın gələcək taleyi üçün təhlükə törədə biləcək terror yuvasını təmizlədi.

ШУША-БЬЮЩЕЕСЯ СЕРДЦЕ КАРАБАХА

Л.И.Байрамова

Азербайджанский Технологический Университет

utecalamiya@gmail.com

Мы освободили Шушу, бьющееся сердце Карабаха, от оккупации. Активная деятельность

мужественной азербайджанской армии, дипломатия Верховного Главно командующего Ильхама Алиева еще больше укрепили между народно правовую основу справедливой позиции Азербайджана.

SHUSHA THE BEATING HEART OF KARABAKH

L.I.Bayramova

Azerbaijan University of Technology

utecalamiya@gmail.com

We liberated Shusha, the beating heart of Karabakh, from occupation. The active work of the brave Azerbaijani army and the diplomacy of Supreme Commander-in-Chief Ilham Aliyev further strengthened the international legal basis of Azerbaijan's rightful position.



THE MULTICULTURAL MODEL OF MODERN EDUCATION

G.T.Namazova

gulya-namazova@mail.ru

R.A.Hashimova

renaguseynova1@gmail.com

Azerbaijan University of Technology

One of the ways to ensure interethnic harmony in a sovereign multi-ethnic state is multicultural education and upbringing. Multicultural education is associated with the general development of democratic processes in the world, with the human rights movement, with the awareness of many people of their importance and the growing need for internal freedom and external opportunities for self-realization.

The prospects for the development of the education system are related to the main ideas of multicultural education. Thus, the priority directions in the formation of a new system of education are called: the focus on strengthening interethnic peace and cooperation of peoples, on the formation of the psychology of tolerance and at the same time to meet the national and cultural needs of each of the ethnic communities living in our country [1].

The presence in the educational system of equal opportunities for all ethnic groups to realize their cultural needs contributes to the preservation and development of ethnic cultures. "The multicultural model is focused on the preservation and development of the cultural identity of national minorities and small ethnic groups, the study of small cultures, the publication of books in native languages and dialects. The multicultural model encourages interethnic contacts and fosters respect for the values of a foreign culture. It has a particularly favorable effect on the younger generation: they learn from each other the customs and traditions of a foreign nation; live, not through textbooks, they learn about the cultural geography of the world." [2, c. 381].

Therefore, in our opinion, in the theory and practice of education it is advisable to consider the problems of multicultural communication and exposure of young people to cultural and moral values of other countries and nations. The principle of dialogue and interaction of cultures, the complex social structure of society is more consistent with the concept of "multicultural", which more accurately expresses the socio-cultural goals of modern education: "to acquaint children and adolescents not only with different cultures, but also to teach them to live in a community where their influence overlaps with each other, where new complex cultural conglomerates are formed" [3].

Multicultural education is an education aimed at preserving and developing the diversity of cultural values, norms, patterns and forms of activity existing in a given community, and at transferring this heritage, as well as innovative new formations to the younger generation.

Therefore, the tasks of educational policy, intercultural relations and taking into account the interests of both major nations and national minorities, ethnic groups: the development of the younger generations of intercultural competence, the ability to function within a common culture and in other cultures in the existing cultural, ethnic, religious diversity.

The main goals of multicultural education are:

- the formation of a Person of Culture with a global mindset, in all the multifaceted completeness of intellectual, cultural, psychological and social development and capable of active

and effective life in a multinational and multicultural environment;

- creating conditions that satisfy the formation of a Person of Culture and the educational needs of representatives of all ethnic groups.

These goals lead to a number of specific pedagogical tasks:

- the formation of knowledge of the mentality, mental values and priorities, mental interaction of mind, tolerance, empathy, benevolence, altruism;

- formation of identities, both individual and collective (ethnic, national, religious, social) with their relation to society and communities, with their conscious and free integration into the universe; understanding the cultural identity of others;

- deep and comprehensive mastery of the culture of their people, which is a prerequisite for integration into other peoples;

- fostering respect for the history and culture of other peoples and developing cross-cultural literacy;

- development of ethnotolerance, a sense of understanding and respect for other cultures, the ability to live in peace and harmony with people of different nationalities, races, religions;

- development of skills and abilities for productive interaction with bearers of different cultures, intercultural competence, culture of national and international communication in a multinational social environment;

- creation of equal opportunities for all ethnic groups to realize their cultural needs in the educational system;

- creation of multicultural environment as a basis for interaction of the individual with the elements of other cultures.

Pedagogical conditions include multicultural orientation of the educational process in the university on the systematic and gradual accumulation of students' knowledge in the field of multicultural education; mastering the skills and abilities to organize the educational process in a multicultural environment, its reflection, the need for self-education and self-development in the field of multicultural education.

Thus, the modern multicultural orientation of education and upbringing implies a positive shift in the relationship between cultures from fear to respect, from exclusion to inclusion, from tolerance to action.

References:

1. Корнетов Г.Б., "Всемирная история педагогики", Москва, 1994, 138 с
2. Кравченко А.И., "Культурология: Словарь", Изд. 2-е. Москва, Акад. Проект, 2001, 381 с
3. Крылова Н.Б., "Формирование культуры будущего специалиста", Москва, Высшая школа, 1990, 142 с

MÜASİR TƏHSİLİN MULTİKULTURAL MODELİ

G.T.Namazova

gulya-namazova@mail.ru

R.A.Həşimova

renaguseynova1@gmail.com

Azərbaycan Texnologiya Universiteti

Bu məqalədə müasir təhsilin multikultural modelinin yaradılması məsələsi müzakirə olunur. Mövcud təhsil sisteminin qurulması perspektivi də multikultural təhsilin əsas ideyaları ilə bağlıdır. Multikultural təhsil müəyyən bir cəmiyyətdə mövcud olan mədəni dəyərlərin, normaların, modellərin və fəaliyyət formalarının müxtəlifliyini qorumaq və inkişaf etdirmək, həmçinin bu irsi və innovativ yenilikləri gənc nəsillərə ötürmək məqsədi daşıyır.

МУЛЬТИКУЛЬТУРНАЯ МОДЕЛЬ СОВРЕМЕННОГО ОБРАЗОВАНИЯ

Г.Т.Намазова

gulya-namazova@mail.ru

Р.А.Гашимова

renaguseynova1@gmail.com

Азербайджанский Технологический Университет

В данной статье рассматривается вопрос создания мультикультурной модели современного образования. Перспектива построения нынешней системы образования также связана с основными идеями мультикультурного образования. Мультикультурное образование направлено на поддержание и развитие разнообразия культурных ценностей, норм, моделей и форм деятельности, существующих в данном сообществе, а также на передачу этого наследия и инновационных нововведений молодым поколениям.



TƏHSİL SİSTEMİNDƏ MÜASİR ELMİN AKTUAL PROBLEMLƏRİ VƏ NƏİLİYYƏTLƏRİ

L.Abbasova

abbasovaleyla1999@mail.ru

S.Əfəndiyev

Qərbi Kəspı Universiteti

Müasir elm beynəlxalq səviyyədə əmək bölgüsünün dərinləşməsinin intensivləşməsi ilə sıx bağlıdır. Bir halda ki, istehsalın əsas amilləri təbii resurslardır, onların mövcudluğu bəşəriyyətin zəruri maddi həyat şəraiti arasında müvafiq yer tutur. Buradan belə çıxır ki, resurs qənaəti elmi problemdir, özü də alternativ olmayan ən sadə problemlərdən biridir [1, s.6].

Dünyada elmi prosesi ləngidən müasir elmin problemlərindən biri elmi xarakterli tədqiqatların böyük hissəsinin ingilis dilində dərc edilməməsidir ki, bu da tədqiqatın ümumi ictimaiyyət üçün məlum olmamasına gətirib çıxarır [2, s.84]. Müasir elmin daha bir mühüm problemi maliyyələşmədir. Hər hansı bir elmi araşdırmanın aparılması tədqiqatların maddi-texniki bazasının təşkili, eləcə də elmi işçilərin əməyinin ödənilməsi üçün maliyyə dəstəyi tələb edir [2, s.735]. Daha bir problem isə bu prosesin gedişində mütəmadi olaraq saxtalaşdırmaların və işlərin qüsurlarının buraxılmasına əsaslanan müasir resenziya sisteminin problemi ki, bu da öz növbəsində elmi və alimin arzu etdiyi gerçəkliyin uyğunsuzluğunun nəticəsidir [3].

Təhsil sisteminin inkişafı və onun məzmununun təkmilləşdirilməsi, dünya anlayışının elmi konsepsiyası dəyişdikdə və artıq dünyaya yeni baxışın mənimsənilməsi zəruri olduqda, təbiətin fundamental qanunlarının daha dərin anlayışını özündə cəmləşdirən elmə əməl etməlidir. İstənilən dinamik sistemlərin qlobal təkamül inkişafının müasir elmi konsepsiyası müasir elmin bütün nailiyyətlərini özündə cəmləşdirir, onların inkişafının universal, fundamental qanunlarını vurğulayır. Məsələn, mühəndis ixtisasları və xüsusilə elmtutumlu texnologiyalar sahəsində müasir fiziki təhsilin qarşılıqlı əlaqəsi yalnız fizika, riyaziyyat və s. kursların məzmununun fənlərarası və müasir elmi paradiqma mövqeyindən yenilənməsini deyil, həm də müasir pedaqogika və psixologiyanın nailiyyətlərindən istifadə olunmasını tələb edir. Təhsil sisteminin ətalətli olması və mənfi tendensiyalar səbəbindən bu cür dəyişiklikləri həyata keçirmək çox çətinidir. Buna görə də, müasir elmi tədqiqatların nailiyyətlərinin fizikanın baza kursuna inteqrasiyası tədrisin fəal texnologiyalarının və ilk növbədə, şagirdlərin tədris informasiyası axınının və onun mənimsənilməsi vərdişlərinin təşkilində sistemli yanaşmanın tətbiqini tələb edir.

Sistemli yanaşma tədrisdə metodoloji və nəzəri problemlərin ən mühüm həll yollarından biridir. O, pedaqoji hadisələrin dərinliklərinə varmalıdır. Pedaqoji hadisələr sahəsində sistemli yanaşmanın əsas üstünlükləri ondan ibarətdir ki, onun sayəsində yeni problemlər, yeni vəzifələr meydana çıxır, tədrisin keyfiyyətini yüksəltmək üçün yeni axtarış istiqamətləri yaranır [3]. Əgər yaradıcı tefəkkürün inkişaf mənbələri yoxdursa, problem situasiyasının yaratdığı idrakedic ziddiyyətlər kimi başa düşülsə, təhsil inkişaf etməkdə olmur. Buna görə də, mütəxəssis hazırlığının keyfiyyətinin artırılması məqsədi ilə tələbələrin biliklərinin əldə edilməsi və mənimsənilməsi prosesinin pedaqoji prosesini fəal şəkildə idarə etmək lazımdır.

Yuxarıda qeyd olunan informasiyalardan başqa, dünya təhsilinin bu gün üçün kifayət qədər aktual və vacib problemləri var: əlçatmazlıq və zəif populyarlaşma. Əlçatmaz olmaq hər şeydən

əvvəl onunla şərtlənir ki, dünyanın nüfuzlu ali məktəbləri tamamilə kommersiyalaşdırılıb və onlarda təhsil almaq istəyən bir çox insanlar üçün təhsil məbləği kifayət qədər böyükdür ki, bu da ya təhsil almaq üçün kredit götürməyə, ya da heç daxil olmamağa məcbur edir [4, s.35].

Beləliklə, yuxarıda təsvir etdiyimiz məqamları nəzərə alaraq, bəzi nəticələr çıxarmaq olar. Müasir elm geniş profilli bir sıra problemlərə malikdir. Elm dünya tərəqqisinin yeganə mühərriki olduğundan, bəşəriyyət bu problemlərin ən optimal həlli yollarının tapılması üçün maksimum səy göstərməlidir.

Ədəbiyyat:

1. Артамонова Ю.Д., Демчук А.Л., Карнеев А.Н., Миньяр-Белоручева А.П., Сафонова В.В., “Стратегия развития современной науки и инноваций”
2. http://www.acur.msu.ru/docs/pgrant/final/2_2_Challenges_Science.pdf
3. Левин Д.М., Чуканов А.Н., Устинова Л.А., Лахатова М.И., “ДОСТИЖЕНИЯ СОВРЕМЕННОЙ НАУКИ И ВЫСШЕЕ ОБРАЗОВАНИЕ”, Фундаментальные исследования, 2008, № 9, с. 83-84
4. Филатова Н.С., “Методология организации и управления самостоятельной работой обучающихся в вузах”, Современные научные исследования и разработки, Изд-во НЦ «Олимп», Астрахань, Т. 2. №11(28), 2018, с. 734-736

АКТУАЛЬНЫЕ ПРОБЛЕМЫ И ДОСТИЖЕНИЯ СОВРЕМЕННОЙ НАУКИ В СИСТЕМЕ ОБРАЗОВАНИЯ

Л.Аббасова

abbasovaleyla1999@mail.ru

С.Эфендиев

Западно-Каспийский Университет

Развитие и совершенствование содержания образовательной системы должно следовать за научным осмыслением основных законов природы, когда меняется научная концепция мировоззрения и требуется новое мировоззрение. Научная работа называется «Актуальные проблемы и достижения современной науки» и затрагивает нюансы современной науки и достижения образования. Таким образом, можно выделить ряд реформ, направленных на то, чтобы сделать образование более доступным в финансовом и практическом плане, при этом повысить его популярность, не теряя при этом его престижа, значимости и авторитета.

ACTUAL PROBLEMS AND ACHIEVEMENTS OF MODERN SCIENCE IN THE EDUCATIONAL SYSTEM

L.Abbasova

abbasovaleyla1999@mail.ru

S. Efendiyev

Western Caspian University

The development and improvement of the content of the educational system should follow the scientific understanding of the basic laws of nature, when the scientific concept of the worldview changes and a new worldview is required. The scientific work is called "Actual Problems and Achievements of Modern Science" and touches upon the nuances of modern science and the achievements of education. Thus, we can single out a number of reforms aimed at making education more accessible in financial and practical terms, while increasing its popularity without losing its prestige, significance and authority.



ANDLARIMIZDA SAXLANILAN QƏDİM TARİXİMİZ BARƏDƏ

C.Ə.Hacıyev

Azərbaycan Texnologiya Universiteti

j.hajioğlu@rambler.ru

Türkiyə və Azərbaycan ərazisində yerləşən Türk soyunun Oğuz Xandan gəldiyi bildirilir. Oğuz Xanın Gün Xan, Ay Xan, Ulduz Xan, Göy Xan, Dağ Xan, Dəniz Xan adlarında altı oğlu olmuş və onların hər birinin dörd oğlunun törəmələri 24 Oğuz Türk boylarını formalaşdırmışlar.

Gün Xan, Ay Xan, Ulduz Xan və onun törəmələri Bozokları, Göy Xan, Dağ Xan, Dəniz Xanın törəmələri isə Üçokları təmsil edirlər.

Bozoklara aiddirlər: Gün Xanın oğlanları – Alkaevli, Bayat, Kayı və Karaevli; Ay Xanın oğlanları – Döğər, Dodurga, Yazır və Yaparlı; Ulduz Xanın oğlanları – Avşar, Beğdili, Kargın və Kızıkdır.

Üçoklara aiddirlər: Göy Xanın oğlanları – Bayındır, Çavuldur, Çepni, Peçenek; Dağ Xanın oğlanları – Alauntlu, Eymür, Salur və Yüreğir; Dəniz Xanın oğlanları – Büğdüz, İğdir, Kınık və Yivadır (hər iki halda xanların oğlanlarının adları türkiyəlilər dediyi formada saxlanılıb) [1].

Türkiyə ərazisində hansı türk boyunun hansı ərazidə məskunlaşması araşdırılmış və dəqiqləşdirilmişdir. Amma bu məsələ Azərbaycan türklərinin yaşadıkları ərazilərdə həll edilməmiş qalır. Yazı müəllifinin apardığı təhlillər nəticəsində danışdığı dilimizdəki bəzi sözlərin kodlaşdırılmış olması müəyyənləşdirilmiş və onların vasitəsilə həmin sözləri işlədən Azərbaycan türklərinin müvafiq Oğuz Türk boyundan olması qənatinə gəlinmişdir.

“Qayım”, “qədim-qayım” sözlərinin mahiyyətinin açılması nəticəsində müəyyən edilmişdir ki, “qayım” sözü Ləmbəli kəndinin də daxil olduğu bəzi regionlarda işlədildiyi kimi “möhkəm”, “sağlam” mənasını daşıyır və həmin mənanı daşıyan “Qayı (Kayı)” sözünün hörmətlə ifadə olunduğu, ismin mənsubiyyətə görə dəyişməsidir [2]. Və “qədim-Qayım” kimi yazılması daha düzgün sayılmalıdır.

Bununla bərabər ləmbəlilərin danışdıqlarında tez-tez Günü (Günəşi) işarə edərək “o Gün haqqı” deyib, and içmələrini fəza (səma) cismi kimi Günəşi deyil, Qayı Xanın atası, Ulu babalarına – Gün Xana hörmət və sevgilərinin ifadəsi kimi dəyərləndirmək doğru olardı. Onların danışdıqlarında Oğuz Xanın digər oğlanlarının adını daşdıqları “Ay Xan”, “Ulduz Xan”, “Göy Xan”, “Dağ Xan” və “Dəniz Xan”a xitabən andıçmə deyimlərinə təsadüf edilmir. Halbuki, Azərbaycanın bir çox yerlərində “bu Aya and olsun”, “bu Ulduza and olsun”, “bu Göyə and olsun” və s. kimi andıçmə hallarına rast gəlinir.

Manaf Süleymanov “Eşitdiklərim, oxuduqlarım, gördüklərim” kitabında bildirir [3, s 272]: “Şair Səlmən Mümtaz mərhum Səhhətin son məktubuna şerlə yazdığı cavabı qəzetdə dərc etdirmişdi:

Cahanda ilk çıxan təzə **aya** and olsun,
Cavanlığında dönən qəddi yaya and olsun,
Qəsəm o **şəms** münirə, o mahi tabana,
Şəhabə, Nirə, nuri-ziyaya and olsun...
Qəsəm Nəsimi səbaha, stareyi sümürə,
Hilalə, bədrə, sahilə, səhayə and olsun.

Rəmuzi şeri bilən şairi şəhərə qəsəm,
Hükəti nəzmə bələd aşınayə and olsun.
Cahanda xəlqi edən doğru, düz yola dəvət,
Həqiqi rahibərə, rəhnümayə and olsun,
Gözəllərin o mübarək həyalı üzlərinə,
Yenə o cöhrələrə, ol həyayə and olsun.
Sənə birinci pərəstiş edən bənəm “Sihhət”.
Rəvan pak “Bahara”, “Səfayə” and olsun.
Nəçünki Qafqaz ara sən sevimli şairsən,
Sənin nəşidələrin, rayihanə şeirlərin,
Dəyər cahane, cahane, **səmayə** and olsun.
Məni çıxarma yadından, çıxarmaram mən həm,
Təbiətə, **suya**, xakə, havaya and olsun.”

Yuxarıda təqdim olunan şeirdən də görünür ki, şair S.Mümtaz “aya” (“hilal”a), “gün”ə, “göy”ə və “su”ya (“dənizə”) and içir. Bununla şair də türklərin yaşadığı məkanlarda Oğuz Xanın oğullarına böyük sevginin olduğuna vurğu edərək müvafiq andların bir qismini özünün şeirində əks etdirmişdir.

Bu istiqamətdə araşdırmalar göstərdi ki, Hayastan ərazisində yaşamış göyçəliyərin dediyinə görə, orada “bu Dağa and olsun”, “bu Göyə and olsun”, “axar Suya and olsun” kimi andlar işlənmiş. İndi Azərbaycanın müxtəlif ərazilərinə yayılaraq yaşayan göyçəliyərin danışdığı dillərində həmin andlar qismən də olsa işlədilir. Daşkəsənin bəzi yaşayış məskənlərində Qoşqar dağına işarə edərək “bu Dağa and olsun” deyərək and içilir. Bu cür anddan Gədəbəy ərazisində yaşayan bəzi insanlar da istifadə edirlər.

“Bu Dağa and olsun” andını işlədən insanların Dağ Xanın oğlanlarının boyuna, “bu Göyə and olsun” andını işlədənlərin Göy Xanın oğlanlarının boyuna, “axar Suya and olsun” andını işlədənlərin, burada “su”nu “dəniz” kimi qəbul etsək, Dəniz Xanın oğlanlarının boyuna aid olmalarını söyləmək mümkündür.

Göyçəliyərin regionun adını “Göyçə” kimi, üstəlik ərazidəki ən böyük su hövzəsini “Göyçə gölü” adlandırmaqla özlərinin Bozoklardan olmalarını, xüsusilə də Göy Xanın və Dəniz Xanın boyuna mənsub olmaqlarını möhürləmişlər. “Gökçə” sözü Türkiyə mənbələrində “göy”, “mavi” rəngi ilə yanaşı, “göklə ilgili”, “səməvi”, yəni “göylə əlaqəli”, “səməvi” (göy) anlamında da işlədilir. Bizim halda “Göyçə” sözünün anlamının rənglə deyil, “göylə əlaqəli”, “səməvi” kimi qəbul olunduğu Azərbaycan dilinin qrammatikasına uyğunluğu ilə də təsdiqləyir. Beləki, Göyçə məkan olaraq ucsuz-bucaqsız göydən müqayisə olunmaz dərəcədə kiçikdir. “Göyçə” sözündəki “çə” şəkilçisinin kiçildici özəlliyə malik olduğunu nəzərə alanda “Göyçə” sözünün mənası “kiçik göy”, “kiçik səma” deməkdir. Buradan aydın olur ki, Göyçə məkan olaraq Oğuz Xanın oğlu Göy Xanın şərəfinə onun törəmələri tərəfindən adlandırılmışdır.

“Göyçə gölü”də “Göyçə dənizi” kimi qəbul olunaraq Oğuz Xanın iki GöyXan və Dəniz Xan qardaşlarının şərəfinə adlandırılmışdır. Hay mənbələrində isə Göyçə gölünün adını “Sevan” kimi təqdim edirlər. Özlərinin qoyduqları gölün adında iki “v” hərfi olmasa da, saxtakarlıqda məşhur olan haylar, “Sevan” sözündən “Sev” “qara” və “van”ı isə “vank” kimi düzəldib, “Sevanavank” kilsəsinin divarlarının rənginə uyğunlaşdırıb gölün adının “Qara+van” olduğunu iddia edirlər [4]. “Sevanavank” sözünün özü göstərir ki, göl “Sevan” adlandırdıqdan sonra kilsə “tikilib”. Deməli “Sevan” sözünün kilsə ilə heç bir əlaqəsi yoxdur. Sadəcə başqa hallarda olduğu kimi, bu adda kilsədə çalışan haylar tərəfindən düzülüb qoşulmuş “hay gedişləri”ndən biridir. Halbuki “Sev+an” sözünün hərfi mənası “Sev”, yəni “Qara” və “an”, yəni məkan sözlərindən düzəldilmişdir və “Qara yer”, “Qara məkan” deməkdir.

Hayların özləri yazırlar: “Расшифровка клинописи на камне, найденном на берегу озера, которая датируется IX–VI вв. до н.э., позволила установить происхождение Севан от урартск.суниа – «озеро» (Gölün qırağından tapılan bizim eradan əvvəl IV-VI əsrlərə aid daş üzərindəki mixi yazı Sevanın mənşəyinin urartu “sunia”dan (“göl”) gəldiyini göstərir” [4]. “Su+nia” sözünün kökü elə türkcə olub “su”nu göstərir.

Həmin mənbədə yəni özləri yazırlar ki, “qədim hay mənbələrində” Sevan həmçinin

“dəniz” adlanırdı. V əsrdə hay müəllifi Movses Xorenatsinin adın yaranma tarixi haqqında rəvayətinə görə gölün qədim adı “Qelam (Qeğam)” olub. Bu adda “Qelam” adının “Qeğam” olması ikinci ad kimi mümkündür. “Qel+am”(“ԳԷԼ+ԱՄ”) sözünün birinci hissəsi türkcədəki “göl” deməkdir. “Qeğ+am” (“ԳԷԳ+ԱՄ”) sözünün birinci hissəsi hay dilində “Geğ” (“ԳԷԳ”) “qınlı” (gyugh, yəni qyuğ) sözündən düzəldilib və “kənd” deməkdir. “Am” isə hər iki halda “əm” ismin birinci şəxs şəkilçisinin hay ağzı ilə səslənən variantı olub Azərbaycan türklərindən götürülmədir. Bu şəkilçinin köməyi ilə birinci halda “Qel+am”, yəni “Göl+əm”, ikinci halda “Geğ+am”, yəni “Kənd+əm” mənasına gəlir. Bunların da fərqli məna daşdıqları aydınca görünür. Azərbaycan türk dili Qafqaz xalqları arasında ünsiyyət dili olduğu elmi ictimaiyyətə məlumdur. Məsələn, hayların ən çox qoyduqları adlardan olan “Aram” sözü də “Ər+əm” sözünün hay ağzında səslənmə şəklidir.

Hay dilində göl sözü “liç” adlanır, yəni (“լիճ” (lich)). “Qelam” gölü hay dilində “Qelam liç” (“ԳԷԼԱՄԼԻՃ”) olanda türkcə “mənim gölüm” kimi məna verir. Eyni zamanda həmin gölə haylar “Geğam dənizi”, yəni “Geğama dzov” (“ԳԷԳԱՄԱԾՈՎ”) da deyirlər. Onun mənası isə “mənim kənd dənizim” olur. Adlandırmalardakı belə uyğunsuzluq hər iki halın qurama olduğunu göstərir. Bu adların heç birinin gölün müasir hay dilindəki deyiminə uyğun gəlməməsi baxılan adların qurama olmasının sübutudur. Əlbəttə, hayların “qədimdə eyni gölə qoyduqları” adlar düz və dəqiq olsaydı, “Qara van” deyil, “Qara yer” mənasını verən, yeni bir “Sevan” adı düzəltməyə ehtiyac da qalmazdı.

Aparılan araşdırmalar göstərdi ki, “Göyçə”, “Göyçə gölü” və ya “Göyçə dənizi” Oğuz Türk boylarına bağlıdır. Hayların “qədim mənbələrinə” istinad edərək qoyduqları adlar həmin ərazidə Oğuz Türklərindən çox-çox əvvəl qədim türklərin yaşadıklarını gizlədə bilmədiklərindən xəbər verir.

Ədəbiyyat:

1. Oguzlar-Vikipedi tr.wikipedia.org
2. Hacıyev C.Ə., Danışiq dilimizdəki bəzi sözlər və deyimlərdə olan həqiqətlər haqqında // AMEA. Gəncə Bölməsi, Xəbərlər məcmuəsi, “İctimai və humanitar” elmlər seriyası, №1(2), 2022, s. 99-105
3. Süleymanov M., “Eşitdiklərim, oxuduqlarım, gördüklərim”, Azərneşr, Bakı, 1989, 376 s
4. <https://ru.wikipedia.org/wiki/Севан> – Википедия

О НАШЕЙ ДРЕВНЕЙ ИСТОРИИ, СОХРАНЯЕМОЙ В НАШИХ КЛЯТВАХ

Дж.А.Гаджиев

Азербайджанский Технологический Университет

j.hajioğlu@rambler.ru

В данной работе проанализированы некоторые клятвы, употребляемые в разговорной речи среди тюркских населений отдельных регионов Азербайджана и Армении. Установлено, что определенные группы населения тюрков, проживающих

в этих странах произносят клятвы, напоминающие сыновья Огуз Хана. В работе расшифрованы также названия «Гекче», «Озеро Гекче» и «Севан», которые с фальсифицированы и переименованы со стороны армянскими историками.

ABOUT OUR ANCIENT HISTORY KEPT IN OUR VOWS

J.A.Hajiyev

Azerbaijan Technology of University

j.hajioğlu@rambler.ru

This paper analyzes some of the oaths used in colloquial speech among the Turkic populations of certain regions of Azerbaijan and Armenia. It has been established that certain groups of the population of the Turks living in these countries, oaths are pronounced, reminiscent of the sons of Oguz Khan. The paper also deciphered the names “Gekche”, “Lake Gokche” and “Sevan”, which were falsified and renamed by Armenian historians.



27 Sentyabr - Əsrə Bərabər Bir Gün

L.İ. Bayramova

Azərbaycan Texnologiya Universiteti

utecalamiy@gmail.com

44 günlük Vətən Müharibəsinin təməlini məhz 2020-ci il 27 sentyabr tarixində qoyduq. Azərbaycan Respublikasının Prezidenti, Silahlı Qüvvələrin Ali Baş Komandanı İlham Əliyevin “dəmir yumruğu” və yenilməz, məğrur Azərbaycan əsgərinin göstərdiyi şücaət sayəsində biz qələbə qazandıq. Bütün dünyada biz öz zəfərimiz ilə tanındıq və ərazi bütövlüyümüzü yenidən bərpa etdik.

Vətən müharibəsindəki qalibiyyət tariximiz yeni nəsillərin milli ruhunda, dilində, adət-ənənəsində, vətənpərvərlik duyğularının, eləcə də müasir dünyada yaşayan bütün azərbaycanlıların həyatının, gələcəyinin ən aktual stimuluna çevrilməsində ədəbiyyatın müstəsna rolu var: “Vətən müharibəsində Zəfər tariximizdən bəhs edən, Azərbaycanda və türk dünyasında yaradılan ədəbi-bədii əsərləri toplamaq, ən yaxşılarını seçmək, mükafatlandırmaq və bu poetik nümunələrdən ibarət sanballı bir antologiya hazırlamaq İctimai Birliyin qarşısına qoyduğu məqsədlərdən biridir. Bununla müharibə mövzusunda ədəbiyyatın inkişafına dəstək verməyi nəzərdə tutub”.

Azərbaycan Respublikasının suverenliyi və ərazi bütövlüyü uğrunda gedən mübarizədə rəşadət göstərən əsgər və zabitlərimiz, arxa cəbhədə çalışan mülki insanlarımız, bütövlükdə xalqımız əzm və iradə, bir yumruq kimi birlik və həmrəylik nümayiş etdirərək, düşməne sarsıdıcı zərbələr endirmişdir. 1723-cü ildə Bakının Rus qoşunları tərəfindən işğal edilməsi Xəzərboyu münbit torpaqlarda məskunlaşmağa daima can atan ermənilər üçün bir məqama çevirərək faydalı və xeyirli bir fürsət oldu. 304-cü ildə xristianlığı qəbul etmiş ermənilər I Pyoturun dini təəssübkeşliyindən istifadə edərək çardan “Yeni torpaqlarda, xüsusi ilə Bakıda, onlar üçün yer ayırmağı” xahiş etdilər. Türk və müsəlman dünyasına kini və nifrəti öz boyundan da uca olan I Pyotr 14 noyabr 1724-cü ildə general Kropotova ünvanladığı əmrində yazdı: “Erməni xalqı bizdən xahiş etmişdir ki, onları öz himayəmizə qəbul edib torpaqlar ayıraq. Sizə tapşırıram ki, əgər erməni xalqı bəyəndiyi hər hansı bir yerdə yaşamaq istəsə, kömək edib onları ləyaqətlə qoruyun, elə rəftar edin ki, onlardan heç bir şikayət eşidilməsin. Çünki biz burada, erməni xalqını imperatorluq qayğısı ilə əhatə edib, öz himayəmizə götürmüşük. Xoşagəlməz, yaxud, şübhəli müsəlmanları qovub onları xristianlarla əvəz etməyi tapşırıram”. Məhz eləbu tarixdən, yəni 14 noyabr 1724-cü ildən ermənilərin Türk-Oğuz torpaqlarına qan və ölüm yüklü karvanları ayaq açdı. Türkün yurd itkisi başlandı. Təkcə 1826-cı ildə İrəndən 40 min, Osmanlı Türkiyəsindən isə 90 min nəfər V.İ. Lelinin: “Faydalı axmaqlar” adlandırdığı ermənilər Yelizavetpol (Gəncə) və İrəvan quberniyalarına köçürüldü.

XX əsrin əvvəllərindən başlayaraq beynəlxalq aləmdə baş verən qlobal dəyişikliklərdən,

arxalarında xristianlıq kimi böyük bir dini gücün dayanmasından istifadə edən ermənilər fürsəti qaçırmayıb dahada irəli getdilər. Ermənilər bütöv Türk dünyası, eləcədə Oğuz Türkü olan azərbaycanlılara qarşı səlib yürüşünə, onların təbirincə desək “müqəddəs müharibəyə” başlayaraq qətl, qarət və soyqırım aktlarını ardıcıl icra etdilər.

Karl Marksın “təbiiki bir insan erməni ola bilər, ancaq heç bir erməni heç bir zaman dönüb insan ola bilməz” dediyi bu insanabənzər varlıqlar “Daşnaqsütyun” partiyasının 1891-ci ildə Tiflisdə keçirilən II qurultayında “İstənilən şəraitdə və hər bir yerdə türkü öldür və qisas al” şüarını proqram sənədi kimi qəbul etdilər.

XX əsrin sonunda bu bədnam tarix yenidən təkrar olundu. Erməni daşnaqları qiymətli daş-qaşlar və acı göz yaşları hesabına Sov.İKP.MK-nin Baş katibi M.S.Qorbaçovun və onun xanımı Raisa Maksimovnanın xeyir-duası və əməli köməyi nəticəsində 250000 nəfər Azərbaycan türkünə öz əzəli torpaqlarından qovub çıxararaq Ermənistanı monoetnik və forpost bir dövlətə çevirdilər. Dağlıq Qarabağı Baş katibdən və onun xanımından bir ərmağan kimi qəbul etdilər. Dağlıq Qarabağ ətrafındakı yeddi rayonu da işğal etməklə bizlərdən düz bir milyonumuzu öz yurdumuzda köçkünə çevirdilər.

200 il müddətində Erməni vandalları bizləri Türk və müsəlman olduğumuza, onları acılıqdan və fəlakətdən xilas edərək öz qonşuluğumuza qəbul etdiyimizə görə bizlərə, yeni öz xilaskarlarına qarşı soyqırım siyasətindən əl çəkmədilər. Azərbaycan türkünə qarşı sayı bilinməyən soyqırım cinayətləri və insan aqlının və şüurunun dərk etməkdə aciz olduğu minlərlə və bəlkədə yüz minlərlə terror aktı həyata keçirildilər. Bu soyqırım cinayətlərinin ən bariz nümunələrindən biri, 26 fevral 1992-ci ildə Xocalıda həyata keçirilən “Əsrin faciəsi” oldu. Şəxsi heyəti əsasən ruslardan ibarət olan və Xankəndində yerləşən polkovnik-leytenant Zaviqarovun və erməni mayor Ohanyanın rəhbərliyi ilə çoxsaylı canlı qüvvənin və ağır texnikanın iştirakı ilə gecəyarı dinc xocalılara qarşı səlib yürüşünə başladılar. Bu amansız soyqırım nəticəsində 613 nəfər, o cümlədən, 106 qadın 83 azyaşlı uşaq, 70 qoca qətlə yetirildi. 1000 dinc sakin güllə yarası aldı, 156 nəfər diri-diri yandırıldı, 8 ailə bütövlükdə məhv edildi, 230 ailədə isə valideynlərdən biri, ata və ya ana öz həyatını itirdi. 1375 nəfər əsir götürüldü. Həmin əsirlərdən 1175 nəfəri geri qaytarılısada, 150 əsirin taleyi indiyədək naməlum qalmışdır. 200 illik bu qovhaqovun sonuncu mərhələsi olan 1988-1993-cü illərdə qaçqın və köçkünlərin sayı bir milyon iki yüz min nəfərə çatdı. Bizləri türk tarixindən və türklərin əbədi və əzəli torpaqlarından birdəfəlik silmək üçün terroru və soyqırımı milli şüur və milli ideologiya səviyyəsində qaldırılmış ermənilər bu dəfə 27 sentyabr 2020-ci ildə bizlərə qarşı yenidən güclü və amansız total müharibəyə başladılar.

Azərbaycan Respublikasının Prezidenti, Silahlı qüvvələrin Ali baş Komandanı Cənab İlham Əliyevin əmri ilə elə həmin gün qüdrətli Azərbaycan ordusu əkshücum əməliyyatına başladı. 44 gün davam edən bu müharibə tarixə qızıl hərflərlə həkk edildi. Bəşəriyyətin özünü tanıdığı ilk andan bu günümüzdək olan dövrdə baş vermiş 14500 müharibə icərisində II Qarabağ müharibəsi yeganə müharibə oldu ki, həmin 44 gündə ən ağır döyüş şəraitində belə heç bir Azərbaycan əsgəri və zabiti bir addımda olsun geri çəkilmədi. Bu müharibə indiyə qədər təxminən iyirmi milyard insan həlak olduğu müharibələrdən həmdə, onunla fərqləndi ki, bu müharibədən bir nəfərdə olsun azərbaycanlı hərbi fərarilik etmədi. Hansı ki, göstərilən dövrdə Ermənistanda on min nəfərdən çox fərari qeydə alındı. Qələbə möhtəşəm idi. Dünya bu müharibəni xüsusi diqqətlə izlədi. Azərbaycan əsgərinin və zabitinin gücünü və qüdrətini gördü. Dünya bizi və dövlətimizi tanıdı və qarşımızda baş əydi. Bu möhtəşəm qələbənin kökündə Azərbaycan Respublikasının Prezidenti, Silahlı Qüvvələrin Ali Baş Komandanı Cənab İlham Əliyevin rəhbərliyi ilə qurulmuş güclü iqtisadiyyat, güclü iqtisadiyyatın əsasında formalaşmış,

dünyada 5-ci nəsil ordusu adlandırılan və artıq dünyanın aparıcı dövlətlərinin hərbi dərslərinə daxil edilmiş güclü Azərbaycan Ordusunun döyüş taktikası, xalqın öz dövlətinin və Prezidentinin ətrafında sıx birləşməsi dururdu.

Dünya Türkü yenidən at belində gördü .Onun gücünə və qüdrətinə əmin oldu. Türkiyə Cümhuriyyətinin Prezidenti, Hörmətli Rəcəb Tayyib Ərdoğanın dediyi kimi, biz bütün dünyaya sübut etdik ki, “Biz ordusu olmayan dövlətik. Biz həm də bütün dünyaya sübut etdik ki, biz milləti ordu olan ölkəyik”. Dünya anlayıb başa düşdü ki, həqiqəti, haqqı və ədaləti heç zaman nə öldürmək, nə də dəfn etmək olmaz. 44 günlük müharibədə 2916 nəfər Azərbaycan əsgəri və zabiti şəhidlik zirvəsinə ucaldı. Minlərlə qəhrəman övladımız torpaq və Vətən yolunda qaziyə çevrildi. Şəhidlər öz qanları ilə torpağı Vətənə, bayrağımızı heç zaman enməyəcək və həmişə yüksəklərdə dalğalanacaq bir bayrağa çevirdilər.

10 noyabr 2020-ci ildə Azərbaycan Respublikasının Prezidenti Cənab İlham Əliyevin Rusiya Prezidenti Vladimir Vladimiroviç Putinin və Ermənistanın Baş Naziri Paşinyanın iştirakı ilə məğlub və darmadağın edilmiş Ermənistanın kapitulyasiyası (qeyd-şərtsiz məğlubiyyəti) haqqında üç tərəfli Bəyannamə imzalandı.

27 СЕНТЯБРЯ-ДЕНЬ, РАВНЫЙ СТОЛЕТИЮ
Л.И.Байрамова
Азербайджанский Технологический Университет
utecalamiy@gmail.com

В результате нападений ненавистного врага государственные органы не молчали. Поэтому 27 сентября мы объявили чрезвычайное положение, чтобы перейти в контрнаступление, и в результате произошедших событий начали боевые действия в прифронтовой полосе. Благодаря нашим смелым и отважным сыновьям мы вписали свое имя в историю золотыми буквами.

SEPTEMBER 27 IS THE DAY OF THE CENTENARY
L.I.Bayramova
Azerbaijan University of Technology
utecalamiy@gmail.com

As a result of the attacks of the hated enemy, the state institutions did not remain silent. Therefore, on September 27, we declared a state of emergency in order to launch a counterattack, and as a result of the events that took place, we started fighting in the front area. Thanks to our brave and courageous sons, we wrote our name in history with golden letters.



ŞUŞA ZƏFƏRİMİZDİR

V.X.Baxışlı

Azərbaycan Texnologiya Universiteti

baxislivusale@gmail.com

Türk dünyasının və Azərbaycanın mədəniyyət paytaxtı Şuşa gözəl təbiəti, şərəfli keçmişi və parlaq gələcəyi ilə Qarabağımızın mirvarisi, dağlar qoynunda yerləşən əsrarəngiz, hərdəşi gözoşşayan bir məkandır. Azərbaycan musiqi sənətinə, incəsənətinə və ədəbiyyatına görkəmli nümayəndələri bəxş edən, muğamın beşiyi sayılan Qarabağın dilbər guşəsi Şuşa təkcə Qarabağın deyil, bütünlükdə Azərbaycanın elm, ədəbiyyat və incəsənətinin inkişafında müstəsna rol oynamışdır.

Şuşa hər bir Azərbaycanlının döyünən ürəyi, qürur yeridir. Yalnız Şuşanın dağlarında bitən xarıbülbul həmin təbiətin özünəməxsusluğunu əksətdirməklə yanaşı, Zəfərimizin simvoluna çevrildi. Görkəmli dövlət xadimi və yazıçı Yusif Vəzir Çəmənəzəminli bu şəhəri "Dağbaşında yazı-yayı yaşıllığa, payızı-qışı dumana və qara bürünmüş bir şəhər" – kimi təsvir edib. Şuşa, təkcə bu gün deyil, həmişə Azərbaycan xalqının müstəsna mənəvi dəyəre malik gözəl şəhəri olub. Elə bir dəyərkə, keçmiş Sovet hakimiyyəti dövründə qadağan olunan üçrəngli bayrağın həsrətini də xalq Şuşa ilə ovudurdu, Xan Şuşinski "Şuşanın dağları" mahnısını Azərbaycanın üçrəngli bayrağını tərənnüm etməklə səsləndirirdi.

Şuşanın abidələr şəhəri olduğunu söyləyən Ulu Öndər Heydər Əliyev bu şəhərin hər bir Azərbaycanlının ruhunun vətəni olduğunu 1996-cı il mayın 6-da Prezident Sarayında Şuşa və Laçın rayonlarının ictimaiyyəti ilə görüşündəki çıxışında bu cümlələrlə ifadə etmişdi: “... Şuşa təkcə şuşalılar üçün yox, bütün azərbaycanlılar üçün, vətəni, millətini sevən hər bir vətəndaşımız üçün əziz bir şəhərdir, əziz bir torpaqdır, əziz bir qaladır, əziz bir abidədir.” Şuşadakı bərpa işləri ilə maraqlanan Ulu Öndər Azərbaycan poeziyasının klassiki Molla Pənah Vaqifin məzarı üstündə 1980-1981-ci illərdə abidə və məqbərə tikdirmiş, Vaqifin "Poeziya evi"ni açdırıb, poeziya günlərində iştirak etmişdi. Ümummilli Lider Heydər Əliyev Şuşanın inkişafına böyük diqqət və qayğı göstərmiş, xalqın böyük tarixi abidəsi kimi şəhərin bərpaedilməsinin zəruriliyini hər zaman diqqət mərkəzində saxlamışdı. Şuşanın abidələr şəhərinə çevrilməsi məhz Ümummilli Liderin adıyla bağlıdır.

Gözəlliyinə, təbiətinə, mədəniyyətinə görə fərqlənən Şuşa həmişə düşmənlərin göz dikdiyi şəhər olub. Bu gözəl şəhər 8 may 1992-ci ildə Ermənistan silahı qüvvələrinin hücumu nəticəsində işğala məruz qaldı; bir yaz günü-ən gözəl göründüyü fəsildə keçdi düşmənlərin əlinə. Şuşa şəhərinin işğalı müharibənin gedişatında həlledici rol oynadı. Azərbaycanın Qarabağda malik olduğu ən mühüm hərbi məntəqə idi. Onun itirilməsi nəticəsində Laçın dəhlizi vasitəsi ilə Qarabağın Ermənistanla birləşdirilməsi başa çatdı. İşğaldan sonra Azərbaycan xalqının tarixi izlərini silməkməqsədilə 600-dən çox tarixi memarlıq abidəsini yerlə-yeksan etdilər. Fəqət mənfur düşmənlər vəhşiliklər törətsələr də, Azərbaycan xalqının tarixi izlərini silməyi heç vaxt bacarmadılar. Azərbaycan Respublikasının Birinci vitse-prezidenti Mehriban Əliyevanın dediyi kimi “Şuşa Azərbaycan mədəniyyətinin parlaq rəmzlərindən biri kimi olub və qalmaqdadır.”

Nəhayət, 2020-ci il 27 sentyabr tarixində xalqımızın neçə illərdir gözlədiyi Vətən müharibəsinin ilk günü, artıq Qarabağ həsrətinin bitəcəyinin işartıları göründü. İlk rəsmi

açıqlama gəlmişdi. Azərbaycan Respublikasının Prezidenti İlham Əliyev xalqa müraciət edərək dedi: “Biz haqq yolundayıq, bizim işimiz haqq işidir və biz zəfər qazanacağıq.” Azərbaycan xalqı Qarabağın və Ulu öndər Heydər Əliyevin vəsiyyət edərək əmanət etdiyi, xarı bülbülün vətəni Şuşanın azad olunması xəbərini həyacanla gözləyirdi. 2020-ci il noyabrın 8-də Azərbaycan Respublikasının Prezidenti, Müzəffər Ali Baş Komandan İlham Əliyev Şəhidlər Xiyabanında müqəddəs ata vəsiyyətini yerinə yetirmənin xoşbəxtliyi və qələbənin qüruru ilə Azərbaycan xalqına müraciət etdi: “Əziz həmvətənlər, əziz bacılar və qardaşlar! Böyük fəxarət və qürur hissi ilə bəyan edirəm ki, Şuşa şəhəri işğaldan azad edildi! Şuşa bizimdir! Qarabağ bizimdir!” Və o gün tarix yenidən yazıldı. Müzəffər Ali Baş Komandan İlham Əliyevin rəhbərliyi ilə Azərbaycan əsgəri meşələri və dağları keçərək Şuşanı azad etmişdi. Xalq küçələrə axışdı və qələbənin sevincini yaşadı. O, gün Xanın, Üzeyirin ruhu azadlığa qovuşdu. Çox keçmədən Müzəffər Ali Baş Komandan, Prezident İlham Əliyevin tapşırığı ilə işğaldan azad olunan Şuşa şəhərinin planlı şəkildə bərpa olunması istiqamətində tədbirlər görülməyə başladı. Bülbülün, Nətavanın, Üzeyir Hacıbəylinin güllələnmiş büstlərinin erməni vandaliziminin şahidi olduğunu deyən Müzəffər Ali Baş Komandan İlham Əliyev büstlərin yenidən əvvəlki yerlərinə qoyulması ilə bağlı göstəriş verdi.

Azərbaycan Respublikasının Prezidenti İlham Əliyev 2021-ci il 7 may tarixli Sərəncamı ilə Şuşa şəhərini ölkənin mədəniyyət paytaxtı elan etdi. Bu sərəncamla Vaqif Poeziya Günləri və “Xarıbülbül” Musiqi Festivalı da bərpa olundu. Azadlığına qovuşan Şuşa şəhərində 32 il sonra Cıdır düzündə Heydər Əliyev Fondu tərəfindən təşkil olunan “Xarıbülbül” musiqi festivalı Azərbaycan tarixinin ən mühüm mədəniyyət hadisələrindən idi. “Xarıbülbül” Musiqi Festivalı xalqımızın birliyini bir daha bütün dünyaya nümayiş etdirdi. Qarabağ, xüsusilə də Şuşa hər bir azərbaycanlı üçün sevginin, məhəbbət inadıdır. Ulu Öndər Heydər Əliyevin dediyi kimi “Şuşasız Qarabağ, Qarabağsız isə Azərbaycan yoxdur!”

Hər bir Azərbaycanlı ailəsinin ən balaca övladı kimi əziz, Azərbaycan xalqının döyünən ürəyi olan Şuşa şəhəri Müzəffər Ali Baş Komandan İlham Əliyevin rəhbərliyi ilə Azərbaycan əsgəri tərəfindən azad edildi və xalqın 30 illik yurd həsrətinə son qoyuldu. Şuşa şəhərinin planlı şəkildə bərpa olunması istiqamətində tədbirlər görülməyə başladı. Şuşa bugün dirçəlir, inkişaf edir, tarixi əzəmətini bərpa edir.

ШУША НАША ПОБЕДА

В.Х.Бахышлы

Азербайджанский Технологический Университет

baxislivusale@gmail.com

Город Шуша, дорогой как младший ребенок каждой азербайджанской семьи, быющее сердце азербайджанского народа, было освобождено от оккупации азербайджанскими воинами под руководством Верховного Главнокомандующего Ильхама Алиева, завершив 30-летнюю тоску по родине. Приняты меры по плану восстановления города Шуши. Сегодня Шуша возрождается, развивается, возвращает свою историческую славу.

SHUSHA IS OUR VICTORY

B.H.Bakhyshli

Azerbaijani University of Technology

baxislivusale@gmail.com

The city of Shusha, dear as the youngest child of every Azerbaijani family, the beating heart of the Azerbaijani people, was liberated from occupation by Azerbaijani soldiers under the leadership of Supreme Commander-in-Chief Ilham Aliyev, ending a 30-year longing for the homeland. Measures have been taken for the planned restoration of the city of Shusha. Today Shusha is being revived, developed and regains its historical glory.



PERFORMANCE INDICATORS OF THE RUSSIAN STATE BANK AND RUSSIAN COMMERCIAL BANKS IN THE ECONOMY OF NORTHERN AZERBAIJAN AT THE END OF THE XIX AND THE BEGINNING OF THE XX CENTURY

Sh.U.Hasanov

Azerbaijan University of Technology

sahmar5377@mail.ru

North Azerbaijani economy in the second half of the nineteenth especially, the oil industry has developed into a stage of capitalism at the same time the turnover led to an increase in the export of various industrial products. In such a situation, the formation of branches of Russian banks in Northern Azerbaijan, their influence in various industries attainment of industrial capital with bank capital and a result has led to the formation of financial assets and financial oligarchic. As well as representatives from the banks of the banking and trading operations themselves were able to increase their investments. Usurious capital loans cheaper as compared in trade turnover. [2 c. 200-208]

Russian banks operating in Azerbaijan entrepreneurs, merchants and other departments operating in various industries played an important role in meeting the demand for credit. In the early years of the establishment of bank branches if the development of the credit system in Azerbaijan was limited to only Baku, as a result of accidents arising from the bank branches in the following years all of their credit operations in Northern Azerbaijan developed credit system, and the bank capital weakened position of the usurious capital. The main purpose of bank branches collected from the edges to the center of the capital to provide transportation, Russian banks to strengthen the authority of Northern Azerbaijan oil industry and play the role of mediator in the seizure of large companies held shores [5, c.147-150].

The role of the bank capital was satisfactory credit system of the Northern Azerbaijan. The situation was different in the capital of usurious. There is a higher percentage of their loans to usurers, the originator of the villages led contended. Villages were forced to pay their debts in kind. With representatives of commercial banks in their financial operations in Russian relations with the banks equity capital in the industry to speed up the process of reunion. In some cases, large companies have teamed up to form syndicates and brought tests [4,c.201-203].

As a result of the global economic crisis of 1900 – 1903, which takes place in the Northern Azerbaijan oil industry and the oil industry began in the years of stagnation since a 1909 boom. This process has an impact on bank activities, and decrease in the number of transactions have taken place on their credit. Some bank branches during the recession did not allow a reduction in their capital and continued it is previous size [6, c.53-55].

The position of the Northern Azerbaijan capital if Russian commercial banks weakened as a result of usurious and strengthened the bank capital position. Some branches commercial banks of Russia although, it was late opened slightly in Baku, they have penetrated the empire of the Northern Azerbaijan oil industry, some large companies were able to take over shares. It should be noted down the activities of the Sankt Petersburg international commercial banks [5, c.147-150].

After the cancellation of the subscription system of commercial banks in Russia, opening local offices in Northern Azerbaijan. Low-interest loans to local firms an entrepreneur the opportunity to gain a significant amount of sales operations, increased it is bank capital. Usurious capital position, weakening the influence of the Azerbaijan economy, have led to high development stage of capitalism [1, p. 9].

Bank branches operating in Northern Azerbaijan, the Russian state bank activities should be emphasized. In 1896-1897, the Russian state bank of the monetary reform, which started commercial transport, in addition to providing loans to industrialist and merchants, offices and other commercial banks provided loans. Less interest loans given state-owned bank loan sharks, industrialist and merchants an opportunity to get more affordable loans found. Russian state bank branch in Northern Azerbaijan in various spheres of industry entrepreneurs have created favorable conditions for expansion of their buying and selling operations. The entrepreneurs in the development of various sectors of the industry has resulted in an increase in revenues [3, p,185-189].

Russian state-owned banks with local branches in the North of Azerbaijan competition with other local departments of commercial banks with stood. According to the size of some of them even left behind. Despite the fact that the bank acted as tsarist financial basis for its over social and economic development has led to the Northern Azerbaijan department.

Russian empire in the center of the commercial banks and their local branches accelerate the development of banking operations carried out by Azerbaijan economy has been more interested in increasing their bank capital North Azerbaijani economy in this respect they were able to attract companies operating their own bank operations. However, the occurrence of concentration of capital and monopolies in the oil industry, small and medium oil industry has had a negative impact on media position. Even on loans to commercial banks benefited from the large oil industry [1, p.7-8].

Russian empire, the local branches of commercial banks credit needs of the population in the central provinces, but the population of the outlying provinces in this regard have not been fully. Besides Baku Russian banks to open branches in some areas of Azerbaijan are also allowed people to use credit.

In the early twentieth century to the outbreak of the global economic crisis and the impact of the oil industry in the economy of the North of Azerbaijan, despite the fact that managed to preserve its position in the local branches of Russian banks performed the various lending operations to revive the oil industry. Major companies operating in the region oil since the crisis, using artificially raised the price of oil. As a result of their credit operations carried out by banks and bank branches were able to be saved from the threat of bankruptcy.

References:

1. Касумова А.М., Кредитно-банковские учреждения Азербайджана (1874-1932 г.), Баку, 1969, 223 с
2. Сумбатзаде А.С., Сельское хозяйство Азербайджана в XIX веке, Издательство Академии Наук Азербайджанской ССР, Баку, с. 1958-364
3. Гасанов Г. Из истории Северо-Азербайджанской деревни в конце XIX и в начале XX вв, Баку, 2007, 224 с
4. История Азербайджана, VII т, IV т (XIX век). Баку: Наука, 2007, с. 504
5. Musayev M.Ə., XIX əsrin sonlarında Bakı şəhərinin ticarəti, “Elm” nəşriyyatı, Bakı,1972,194 s
6. История Азербайджана, VII т, V т (1900-27 апрел 1920), Баку, Наука, 2008, 696 с

XX ƏSRİN ƏVVƏLLƏRİNDƏ RUSİYA DÖVLƏT BANKININ VƏ RUSİYA KOMMERSİYA BANKLARININ AZƏRBAYCAN İQTİSADİYYATINDAKI FƏALİYYƏTİNİN NƏTİCƏLƏRİ

Ş.U.Həsənov

Azərbaycan Texnologiya Universiteti

sahmar5377@mail.ru

Məqalədə XX əsrin əvvəllərində Rusiya banklarının Azərbaycan iqtisadiyyatının bütün sahələrindəki fəaliyyətindən bəhs edilir. Azərbaycanın kapitalizmin inkişaf mərhələsinə qədəm qoyması və Rusiya banklarının bu işdə aktivliyi onların Azərbaycan iqtisadiyyatına ayırdığı kreditlər məqalənin əsas mövzudur. Eyni zamanda bank kapitalı Azərbaycan bazarından sələmçi kapitalını sıxışdırıb çıxartdı ki, bu da Azərbaycan iqtisadiyyatının daha sürətli inkişafına səbəb oldu.

ПОКАЗАТЕЛИ ДЕЯТЕЛЬНОСТИ РОССИЙСКОГО ГОСУДАРСТВЕННОГО БАНКА И РОССИЙ-

**СКИХ КОММЕРЧЕСКИХ БАНКОВ В ЭКОНОМИКЕ СЕВЕРНОГО АЗЕРБАЙДЖАНА В КОНЦЕ XIX
И В НАЧАЛЕ XX ВЕКА**

Ш.У.Гасанов

Азербайджанский Технологический Университет

sahmar5377@mail.ru

В статье говорится о деятельности Российских банков во всех сферах экономики Северного Азербайджана в конце XIX начале XX века. Вступление Азербайджана в стадию развитие капиталистических отношений и активное участие Российских банков в этом деле выделение ими кредитов азербайджанской экономике является основной темой статьи. В то же время банковский капитал способствовал вытеснению ростовщического капитала с кредитного рынка Азербайджана которое повлекло за собой ускорение экономического развития.





www.journal.uteca.edu.az

Azərbaycan Texnologiya Universiteti, Ünvan : AZ2011 Gəncə şəhəri Şah İsmayıl

Xətai prospekti, 103, Tel: +994 22 257 56 29; E-mail: info@uteca.edu.az ;

Veb: www.uteca.edu.az