



AZƏRBAYCAN RESPUBLİKASI
TƏHSİL NAZİRLİYİ



UTECA
AZƏRBAYCAN TEXNOLOGIYA
UNİVERSİTETİ

AZƏRBAYCAN RESPUBLİKASI TƏHSİL NAZİRLİYİ
AZƏRBAYCAN TEXNOLOGIYA UNİVERSİTETİ

“TEXNOLOJİ İNKİŞAF İQTİSADI İNKİŞAFIN ƏSASIDIR”

Respublika konfransının materialları

10 mart 2022, Gəncə

Müəllim və gənc tədqiqatçıların “Texnoloji inkişaf iqtisadi inkişafın əsasıdır” mövzusunda respublika elmi konfransının materialları

AZƏRBAYCAN RESPUBLİKASI TƏHSİL NAZİRLİYİ

Azərbaycan Texnologiya Universiteti

Təşkilat Komitəsinin sədri

Akif Süleymanov

Sədr müavini

Yaşar Ömərov

Üzvlər:

Mayıs Gülahiyev
Aqil Eyvazov
Mətanət Əhmədova
Ulduz Babayeva
Qalibə Məmmədova
Ülviyyə Məmmədova
Mətləb Əliyev
Xudayar Məmmədov
Nazim Vəliyev
Xalidə Ağayeva
Mehman İsmayılov
Rövşən Hacıyev
Əhəd Nəbiyev
Məntiq Cəfərov
Fizuli Məmmədov

Sakit Verdiyev
Məmməd Urkayev
Tofiq Mirzəyev
Musa Cəfərov
Fuad Yusibov
Hamlet Kəsəmənli
YusifHümbətov
ŞakirƏliyev
Könül Vəliyeva
Elşad Məmmədov
Cahangir Hacıyev
Ələmdar Əlbəndov
Xəyalə Məmmədova
Nofəl Hacıyev

Redaksiya heyəti

NigarƏmiraslanova
Afət Qasımova
Elmir Cəfərov
Jalə Həmzəyeva
İlahə Qurbanova
Aysel Məmmədli
Tural Rüstəmov
Adilə Həsənova

AqşinHüseynov
Leyla Hüseynova
Sevda Qurbanova
Zeynəb Qocayeva
Gülşən Namazova
Aynur Sadıqova
ZeynəbMəmmədova

MÜNDƏRİCAT–СОДЕРЖАНИЕ-CONTENTS

ÖNSÖZ.....	9
I BÖLMƏ	10
QIDA SƏNAYESİ MÜHƏNDİSLİYİ	10
QIDASƏNAYESİMÜHƏNDİSLİYİSÜFRƏ ŞƏRABLARININ İNSAN ORQANİZMİ ÜÇÜN ƏHƏMİYYƏTİProf.Ə.Ə.Nəbiyev, E.F.Ağazadə	10
AZƏRBAYCANDA ŞƏRABÇILIĞIN İNKİŞAFINDA ALMAN KOLONİSTLƏRİN ROLUProf.Ə.Ə.Nəbiyev, S.Q.Məhərrəmov	12
VİTAMİNLƏRİN İNSAN HƏYATI ÜÇÜN ƏHƏMİYYƏTİProf. Ə.Ə.Nəbiyev, D.Ş.Dadaşova	14
MÜASİR ÇÖRƏK-BULKA VƏ QƏNNADI SƏNAYESİNDƏ FUNKSIONAL MADDƏLƏR KİMİ QIDA LİFİNİN İSTİFADƏSİG.D.Məmmədova	18
TOKAY TİP ŞƏRABLARI İSTEHSALI ÜÇÜN ÜZÜM SORTLARININ SEÇİLMƏSİNİN TƏDQIQIA.S.Bağırzadə, U.C.Mehdiyev, Ə.Ə.Nəbiyev	21
BİYAN KÖKÜNÜN AZƏRBAYCANDAKI NÖVLƏRİNİN BİOLOJİ XÜSUSİYYƏTLƏRİ VƏ YAYILMA ƏRAZİSİM.E.Mirzəyev	23
BALZAM TİPLİ İÇKİNİN KEYFİYYƏT GÖSTƏRİCİLƏRİNİN TƏDQIQİM.M.Tağıyev, A.V.Cəfərova ...	25
AZƏRBAYCANDA QARIŞIQ YEM İSTEHSALININ VƏZİYYƏTİ VƏ PERSPEKTİVLİYIt.e.d.,prof., B.M.Bağırov, Doktorant, L.F.Verdiyeva	28
SUBTROPİKBITKİÇİLİYİN İNKİŞAFININ İQTİSADİ ƏHƏMİYYƏTİN.Qasımova	30
ÇÖRƏKVƏ ÇÖRƏKMƏHSULLARININAZƏRBAYCANAXALININTƏHLİLİE.Ə.Bayramov, K.Ə.Əzizov	33
AĞ SÜFRƏ ŞƏRABIİSTEHSALINDAPEKTİN MADDƏLƏRİNİN ƏHƏMİYYƏTİS.R.Məmmədov, U.C.Mehdiyev	36
ТЕХНОЛОГИЯ ПЕРЕРАБОТКИ РЫБЫ И ИЗМЕНЕНИЯ ПРОИСХОДЯЩИЕ В НИХХ.С.Гусей- нов,И.Г.Кязымова	39
DƏNLİ BITKİLƏRİN ƏSASINDA KVASIN TEXNOLOGİYASIM.İ.Ağayev, İ.H.Kazımova	41
BİOLOJİ AKTİV MADDƏLƏRİN QİDALANMADA ROLUT.f.d.,A.A.Hacıyeva, H.M.Zeynalabdin	43
QIDA MƏHSULLARINDA RADIONUKLIDLƏRİN MÖVCUDLUĞU SƏBƏBLƏRIDos. N.F.Əliyev, S.H.Nağıyev	45
QEYRİ-BƏRABƏR GÜBRƏLƏNMƏNİN DƏNLİ BITKİLƏRİN MƏHSULDARLIĞINA TƏSİRİH.N.Qur- banov	46
KONYAK SPİRTİNİN YETİŞDİRİLMƏSİNDƏ GEDƏN PROSESLƏRİN ÖYRƏNİLMƏSİU.C.Mehdiyev, Ə.V.Məmmədova	48
PANDEMIYA DÖVRÜNDƏ MEYVƏ-TƏRƏVƏZ İXRACININ VƏZİYYƏTİt.f.d. U.Ə.Babayeva.....	50
V.F.Ağayeva.....	50
AZƏRBAYCANDA ÜZÜMÇÜLÜYÜN İNKİŞAFI PERSPEKTİVLƏRİS.A.Vəliyev	52
BİOLOJİ AKTİV MADDƏLƏRİN QİDALANMADA ROLUT.f.d.A.A.Hacıyeva, H.M.Zeynalabdin	55
ZÜLAL TƏRKİBLİ XAMMALDAN İSTİFADƏ ETMƏKLƏ UNLU QƏNNADI MƏMULATLARIN İSTEHSALIU.C.Mehdiyev, A.A.Qasımova, X.P.Poladova	57
ANALYSIS OF MAIN ECONOMIC INDICATORS OF THE FOOD INDUSTRYZ.T.Məmmədli, G.Q.Hüsey- nova, G.A.Əsədova, Z.İ.Tagiyeva	58
YEMİŞAN VƏ İTBURNUDAN C VİTAMİNİ İLƏ ZƏNGİN QARIŞIQ ŞİRƏNİN HAZIRLANMASI TEXNOLOGİYASININ TƏDQIQİT.f.d.M.S.Aslanova, B.f.d. S.O.Qurbanova.....	61
POTENTIAL AND INVESTMENTS OF THE FOOD INDUSTRYZ.T.Məmmədli, S.N.Hasanova, A.A.Hasa- nova, T.H.Hasanova	64
II BÖLMƏ	68
LOGİSTİKA MÜHƏNDİSLİYİ	68
ANBAR DAXİLİNDƏ TOPSİS METODUNDAN İSTİFADƏ EDƏRƏKİNVERTARLAŞDIRMANIN İDARƏ EDİLMƏSİE.S.Axundov, dosent Q.R.Məmmədova	68
AVTOMOBİL NƏQLİYYAT VASİTƏLƏRİNİN KONSTRUKSIYALARININ TƏKMİLLƏŞDİRİLMƏSİNİN ƏSAS İSTİQAMƏTLƏRİE.N.Babayeva, K.F.Vəlizadə, F.A.Vəliyev.....	70
NƏQLİYYAT SAHƏSİNDƏ EKOLOJİ PROBLEMLƏRT.f.d.A.A.Əsgərova, İ.C.Əsgərov	72
LOGİSTİKA SİSTEMLƏRİNİN SERTİFİKATLAŞDIRILMASIR.A.Rzayeva	73
BAKİ ŞƏHƏRİNDƏ QƏSƏBƏDAXILI VƏ QƏSƏBƏLƏRARASI MARŞRUT XƏTLƏRİNİN TƏŞKİL EDİLMƏSİA.F.Əliyeva	76

İBBÖLMƏ	78
YÜNGÜLSƏNAYEMÜHƏNDİSLİYİ	78
ВОЗМОЖНОСТЬ ИСПОЛЬЗОВАНИ ОБЪЕКТОВ БИОНИКИ В МОДЕЛЯХ ТРИКОТАЖНЫХ ИЗДЕЛИЙ Prof. д.т.н. Д.А.Гаджиевç С.Д.Мамедоваç А.Э.Халилова.....	78
SƏNAYE MƏHSULUNUN DİZAYN NƏZƏRİYYƏSİ VƏ METODOLOGİYASIDos. T.H.Mirzəyev, C.X.Qurbanlı	80
BÖYÜK NAXIŞLI TRİKOTAJ KUPONLARINDAN ALINAN MƏMULATLARIN XARİCİ GÖRÜNÜŞÜNÜN YAŞSILAŞDIRILMASI Prof.t.e.d. C.Ə.Nacıyev, Ç.C.Həşimova, S.A.Rzayeva	82
TİKİŞ İSTEHSALINDA NƏMLƏNDİRİB-İSİTMƏ İŞLƏRİNİ İCRA EDƏN AVADANLIQLARIN ENERJİ MƏSRƏFLƏRİNİN ANALİZİR. T.Mirzəyev.....	84
КОНЦЕПТУАЛЬНОЕ НАПРАВЛЕНИЕ ДИЗАЙН-КОСТЮМА Тагиев Тейрун Фуад оглы, магистрант, Доц. Ф.А.Бабаев.....	86
BİTKİ MƏNŞƏLİ DEKORATİV BOYAQLARIN ALINMASI TEXNOLOGİYASI İ.Q.Qasimov, S.Y.Adıgözəlova, G.N.Əsədova, Ş.Q.Əliyeva.....	88
IV BÖLMƏ	91
İNFÖRMASIYA TEXNOLOGİYALARI VƏ KOMPÜTER MÜHƏNDİSLİYİ	91
KÖRPÖRATİV ŞƏBƏKƏLƏRİN ETİBARLILIĞINA TƏSİR EDƏN AMİLLƏRİN TƏHLİLİT.e.d, prof.B.M.Bağirov, A.P.Ədilov	91
WEB 3 TEXNOLOGİYASIN.Cəfərov, R.Q.Ramazanov.....	93
İNFÖRMASIYA TEXNOLOGİYALARI EKÖLOGİYANIN MÜHAFİZƏSİNDƏN.A.Sadıxova, N.A.Sadikhova	96
ИНФОРМАЦИОННЫЕ ТЕХНОЛОГИИ В ЗАЩИТЕ ЭКОЛОГИИ Н.А.Садыхова	96
İKT VA ONUN AZƏRBAYCAN İQTİSADİYYATININ İNKİŞAFINA TƏSİRİJ.N.Muradova	97
KÖRPÖRATİV MÜHİTDƏ SİEM TEXNOLOGİYASININ BEYNƏLXALQ STANDARTLARLA GÜCLƏNDİRİLMİŞ “BANKLARDA İNFÖRMASIYA TƏHLÜKƏSİZLİYİNİN İDARƏ EDİLMƏSİ QAYDASI”NDA ROLUA.V.Ağayev.....	99
ÖLKƏMİZDƏ QEYRI-NEFT SEKTÖRÜNÜN PRIORITYET İSTİQAMƏTLƏRİNDƏN OLAN TELEKOMMUNİKASIYANIN İNKİŞAFIDos, i.ü.f.d. S.C.Zeynalova.....	102
ELEKTRON HÖKÜMƏTİN DÖVLƏT XİDMƏTLƏRİ ÜÇÜN İNTERNETTƏTBİQİVƏTEXNOLOGİYASI E.Ş.Hüseynov	104
COĞRAFI İNFÖRMASIYA SİSİTEMLƏRİNİN TƏTBİQİ SƏVİYYƏSİA.N.Qurbanova.....	108
SUPERKOMPÜTERLƏR VƏ ONLARIN YARADILMA TEXNOLOGİYALARIS.S.Abdullayeva, R.D.Qurbanova.....	111
GSM KOMMUNİKASIYA SİSTEMİNİN XÜSUSİYYƏTLƏRİK.A.Carçıyev	113
AQROBİZNESİN İNKİŞAFINDA RƏQƏMSAL TEXNOLOGİYALARDAN İSTİFADƏNİN ZƏRURİLİYİ S.İ.Məmmədova	114
ACCESS PROQRAMI VASİTƏSİ İLƏ VERİLƏNLƏR BAZASININ ŞƏBƏKƏ RESURSLARINDA YERLƏŞDIRİLMƏSİ VƏ İSTİFADƏSİY.N.Qələndərli.....	117
MATHCAD PROQRAM PAKETİ NƏDİR?Ç.Ç.Adilzadə.....	119
NG SDH -YENİ TEXNOLOGİYANIN TƏTBİQİN.E.Əmrahov	122
V BÖLMƏ	124
METAL VƏ MATERIALLAR MÜHƏNDİSLİYİ	124
KAUÇUK, REZİNÖTEKNİKİ MƏMULATLAR VƏ ONLARIN TƏTBİQİProf. Ə.A.Əlbəndov, L.R.Mərdiyeva, X.Ə.Mustafayev	124
АИИБИИC2VI MONOKRİSTALLARIN BRİCMEN METODU İLƏ ALINMASIF.e.d., prof. M.B.Cəfərov, f.- r.e.n, dos. Z.S.Səmədov, Z.C.Xələfov, N.F.Orucova	128
ÇEŞİDLƏYİCİ QURĞUNUN KONSTRUKTİVPARAMETRLƏRİNİN ƏSASLANDIRILMASIT.f.d., dos. A.M.Cəfərova, E.A.Paşayev, A.F.Çunayeva, L.A.Əsgərova	129
POLİTETRAFLÜÖR ETİLEN POLİMERİNİN ALINMASINDA PERSULFAT TURŞUSUNUN VƏ HİDROPEROKSİDİN TƏSİREDİCİ MEXANİZMİNİN TƏDQİQİDos, Ə.N. Muradov, Q.G.Zülfüfaqov, İ.B.Nəsirli	132
ALUNIT FİLİZİNİN EMALI TEXNOLOGİYASININ TƏKMİLLƏŞDIRİRLMƏSİDos. A.Z.Əsgərov, C.E.Əsgərzadə.....	135
HİDRAZİN TÖRƏMƏLƏRİ ƏSASINDA POLİMERLƏRİN ALINMASIDos. V.Ə.Budaqlı, P.T.Məhərrəmov ...	137
FLOTASIYA ÜSULUNUN METALLURGIYADA ƏHƏMİYYƏTİNİN TƏDQIQİDos. N.İ.Əmiraslanova, Y.R.Abbasov	138
VI BÖLMƏ	141
İQTİSADİYYAT VƏ MENECMENT	141

MALIYYƏ-BANK SISTEMININ KOOPERASIYA ƏLAQƏLƏRİNİN INKIŞAFINA TƏSİRİ.Dos. X.M.Ağayeva, L.A.Əsgərova.....	141
RƏQƏMSAL İQTİSADİYYATIN ELEKTRON TICARƏTƏ TƏSİRİ.e.f.d. dos. Ə.Ə.Əhmədova	143
BAZAR İQTİSADİYYATININ FƏRQLƏNDİRİCİ CƏHƏTLƏRİ VƏ XÜSUSİYYƏTLƏRİ.e.d. C.S.Zeynalov, S.F.Babakışiyeva	145
AZƏRBAYCAN İQTİSADİYYATINDA MÜƏSSİSƏNİN İQTİSADI VƏZİYYƏTİNƏ TƏSİRİNİN QIYMƏTLƏNDİRİLMƏSİF.İ.İsmayılov, G.Ş.Aydınlı	148
KORPORATİV ŞƏBƏKƏLƏRİN ETİBARLILIĞINA TƏSİR EDƏN AMİLLƏRİN TƏHLİLİT.e.d, prof. B.M.Bağirov, A.P.Ədilov.....	149
İNVESTİSIYALAR VƏ ONLARIN GERİ QAYTARILMASIİ.f.d., dos. F.İsmayılov, T.N.Rəhimov.....	151
SAHİBKARLIQ FƏALİYYƏTİNİN RƏQABƏTƏDAVAMLİ İQTİSADIİNKIŞAFIN NƏZƏRİ ASPEKTLƏRİDos. N.A.Hacıyeva, S.F.Babakışiyeva, K.A.Məmmədov, Ş.Ş.Hüseynova	155
YEYINTI SƏNAYESİNİN ELMI-TEXNİKİ VƏ İNOVASIYALI İNKİŞAF STRATEGİYASININ SEÇİLMƏSİDos. X.F.Məmmədova, L.E.Usubova	157
TURİZMDƏ SAHİBKARLIĞIN MÖVCUD VƏZİYYƏTİDos. F.A.İsgəndərov, B.Q.Məmmədov, E.H.Əliyev, İ.H.Yusibov	159
AQRAR SAHƏYƏ YÖNƏLDİLƏN İNVESTİSIYALAR VƏ ONLARIN ƏSAS İSTİQAMƏTLƏRİR.M.Cəfərova, S.Ş.Aslanov	161
AZƏRBAYCANDA İNOVASIYALI SIĞORTA BAZARI: TRENDLƏR VƏ YENİ ÇAĞIRIŞLARI.f.d., dos. X.Ağayeva, S.Ş.Əlizadə	163
MÜƏSSİSƏDƏ METROLOJİ TƏMİNATININ ƏSAS XÜSUSİYYƏTLƏRİƏ.Ə.Fətəliyev	166
AQRAR SAHƏ MƏHSULLARI İSTEHSALININ İXRAC STRUKTURUNUN ARTIM SƏVIYYƏSİNİN İQTİSADI QIYMƏTLƏNDİRİLMƏSİDos. Ə.A.Qurbanova, Aslanova Nərminə Asim qızı	168
METROLOJİ TƏMİNATIN BƏZİ ASPEKTLƏRİL.R.Məhərrəmova	170
MALIYYƏ VƏZİYYƏTİ HAQQINDA HESABATIN İNFORMASIYA ƏLAQƏLƏRİNİN TƏDQIQİDOS. X.M.Mehdiyev, E.Q.Məmmədov	172
BİZNES MÜNASİBƏTLƏRİNİN İNKİŞAFINDA MARKETİNQİN ROLUN.Q.Hüseynov, M.F.Zamanlı	174
MILLİ İQTİSADİYYATIN İNKİŞAFINDA KİÇİK BİZNESİN ROLUS.İsmayılova, H.M.Rzayeva	176
MÜƏSSİSƏDƏ KEYFİYYƏT MENECMENTİ SİSTEMİNİN İNKİŞAF TENDENSIYASIT.E.Cəfərzadə	178
KİÇİK VƏ ORTA SAHİBKARLIĞIN İNKİŞAFINDA MALIYYƏ TƏMİNATININƏSAS İSTİQAMƏTLƏRİY.Abbasova, S.Ş.Dünyamalıyeva (Əsgərova)	181
AZƏRBAYCANDA KİÇİK VƏ ORTA SAHİBKARLIĞIN NƏZƏRİ METODOLOJİ ƏSASLARIDos. Y.Abbasova, S.E.Məhərrəmova	183
UÇOTUN DÜZGÜN TƏŞKİL MÜQAVİLƏ ÖHDƏLİKLƏRİNİN YERİNƏ YETİRİLMƏSİNİN MÜHİM AMİLİDİRDos. X.M.Mehdiyev, V.Y.Əliyev	185
MARKETİNQ İŞGÜZAR MÜNASİBƏTLƏRİN FORMALAŞMASININ ƏSAS VASİTƏSİ KİMİN.Q.Hüseynov, A.Z.Məmmədova.....	187
AZƏRBAYCANDA MALIYYƏ BAZARININ FORMALAŞMASI PROBLEMLƏRİDOS. R.M.Qəmbərova, A.V.Əkbərzadə.....	189
TƏŞKİLATDA İNOVASIYA FƏALİYYƏTİ İLƏ ƏLAQƏLİ RİSKLƏRİN İDARƏ EDİLMƏSİNİN TƏKMİLLƏŞDİRİLMƏSİDOS. E.Y.Hüseynova, S.Ə.Hüseynova.....	191
PLANLAMA SEKTORUNDA RİSKLƏR VƏ ONLARIN İDARƏ EDİLMƏSİDOS. C.N.İsmayılov, S.E.Bayramova	193
KOMMERSIYA MÜƏSSİSƏLƏRİNDƏ İNSAN RESURSLARININ İDARƏ OLUNMASININ TƏKMİLLƏŞDİRİLMƏSİDOS. M.Tağıyev, A.M.Rzayeva	195
ИНТЕЛЛЕКТУАЛЬНЫЙ АНАЛИЗ ДАННЫХ В ЭКОНОМИКЕ ЗНАНИЙ И.И. Яхьяева.....	197
RESEARCH OF JOB OPPORTUNITIES IN THE MARKET OF AGRO-ENGINEERING WORKSdos. A.S.Hüseyn, L.M.Masimova.....	199
KƏND TƏSƏRRÜFATI MÜƏSSİSƏLƏRİNDƏ UÇOT SIYASƏTİDOS. M.M.Hüseynov, E.M.Xəlilov	201
AZƏRBAYCANDA MÜALİCƏ-SAĞLAMLIQ TURİZMİNİN TƏDQIQİ.e.d., prof.əvəzi A.N.Həsənov, i.f.d.dos, C.S.Zeynalov, R.M.Mürşüdoğ, Əhmədov Ceyhun Arif.....	203
MÜƏSSİSƏNİN İSTEHSAL-MALIYYƏ FƏALİYYƏTİNİN ƏSAS GÖSTƏRİCİLƏRİNİN İQTİSADI TƏHLİLİDOS. Y.Ə.Abbasova, A.Q.Muradov.....	208
MÜƏSSİSƏLƏRDƏ MÜHASİBAT UÇOTUNUN TƏŞKİLİ MEXANİZMLƏRİNİN TƏKMİLLƏŞDİRİLMƏSİDOS. M.M.Hüseynov, Z.V.Məmmədova	210
GEOTURİZM – TURİZM SEKTORUNUN YENİ NÖVÜ KİMİDOS. F.C.Kərimov, G.B.Mehdizadə, F.A.Cəfərov .	212
ВЛИЯНИЕ НА ИНДУСТРИЮ ТУРИЗМА ВНЕДРЕНИЯ НОВЕЙШИХ ТЕХНОЛОГИЙ. И.Ю.Хусаинова, E.M.Гахраманова	215

AZƏRBAYCANDA VERGİLƏR – BÜDCƏ GƏLİRLƏRİNİN ARTIRILMASININ ƏSAS MƏNBƏYİ KİMİDos. X.Ağayeva, G.Şirəliyeva	217
DAVAMLI İQTİSADI İNKİŞAFIN TƏMİN EDİLMƏSİNDƏ İNOVASIYA PROSESLƏRİNİN ROLUB.Ş.Mirzəzadə	219
STRATEJİ VƏ ƏMƏLIYYAT PLANLAŞDIRMASIARASINDA ƏLAQƏ MÜƏSSİSƏ STRATEGİYALA- RİNİN UĞURLA HƏYATA KEÇİRİLMƏSİ AMİLİ KİMİDos. M.Ş.Qarayev, N.İ.Məmmədova	221
MÜƏSSİSƏNİN MÜHASİBATUÇOTUNUN VƏ UÇOTSİYASƏTİNİN AUDİTİNTƏKMİLLƏŞDİRİLMƏ- SİİSTİQAMƏTLƏRİF.İ.İsmayılov, A.A.Ağvəlili	223
DAXİLİ AUDİT STANDARTLARI VƏ ONLARIN HAZIRLANMASIF.İ.İsmayılov, A.A.Ağvəlili	225
AVROPA YENİDƏNQRUMA VƏ İNKİŞAF BANKININ AZƏRBAYCANIN ENERJİ SƏNAYESİNƏ AYIRDIĞI İNVESTİSIYALARIN İQTİSADI İNKİŞAFIMIZA VERDİYİ TÖHFƏA.R.Cəfərli	227
AZƏRBAYCANDA MALİYYƏ HESABATLARININ BEYNƏLXALQ STANDARTLARININ TƏTBIQ PROSESİNİN TƏŞKİLİ VƏ HESABATLARININ HAZIRLANMASI METODİKASİY.Ə.Abbasova, F.A.Səfərli	229
MALİYYƏ NƏZARƏTİ VƏ AUDİTİN TƏKMİLLƏŞDİRİLMƏSİ Dos .X.M.Ağayeva L.T.Qəhrəmanzadə.....	231
KƏND TƏSƏRRÜFATI MƏHSULLARININ EMALİ SAHƏSİNİN TƏNZİMLƏNMƏSİNDƏ DÖVLƏT DƏSTƏYİNİN ROLUDos. R.M.Cəfərova,T.M.Zeynalov	233
İSTEHSAL MÜƏSSİSƏLƏRİNDƏ MÜHASİBAT UÇOTUNUN TƏŞKİLİNİN İNFORMASIYA TƏMİNATI N.S.Mahmudov	235
ƏHALİNİN MƏŞĞULLUQ PROBLEMİNİN HƏLLİNDƏ ƏMƏK BAZARININ ROLUƏ.Əsgərov,H.K.Məhəmmədi	237
SİĞORTA BAZARI VƏ ONUN ƏSAS FUNKSIYALARIR.M.Cəfərova, A.E.Həsənli.....	239
DÖVLƏTİN STIMULLAŞDIRMA SIYASƏTİ VƏ ONUN ƏSAS PRINSİPLƏRİ. R.M.Cəfərova, H.M.Hey- dərova	241
AZƏRBAYCANDA TAXİLÇİLİĞİN İNKİŞAF PERSPEKTİVLƏRİS.R.Qarayeva.....	243
AQRAR SAHƏDƏ İXRAC POTENSIALININ İNKİŞAF ETDİRİLMƏSİ İSTİQAMƏTLƏRİA.N.Şükürlü	245
MÜƏSSİSƏLƏRDƏ LİKVIDLİYİN ƏHƏMİYYƏTİ VƏ HESABLANMASİdos. X.M.Mehdiyev, .Ş.Məmmədov	248
BİZNESİN İNKİŞAFINDA KADR POTENSIALINDAN SƏMƏRƏLİ İSTİFADƏ OLUNMASININ MÜASİR PROBLEMLƏRİS.İsmayılova, G.Əsgərova.....	250
TÜRKİYƏ AZƏRBAYCANDA MÜSTƏQİL AUDİTİN STATUSU VƏ MÜQAYİSƏSİ S.E.Məmmədova, M.M.Hüseynov.....	252
AZƏRBAYCANDA SAHİBKARLIĞIN MALİYYƏ TƏMİNATI PROBLEMLƏRİS.İsmayılova, Ü.M.Poladlı	254
TEXNİKİ QLOBALLAŞMA ŞƏRAİTİNDƏ EKOLOJİİNOVASIYALARIN İNKİŞAFIS.E.Əliyev	256
TURİZMDƏ İDARƏETMƏNİN TƏKMİLLƏŞDİRİLMƏSİ İSTİQAMƏTLƏRİS.V.Muxtarova	259
MÜƏSSİSƏLƏRİN FƏALİYYƏTİNDƏ UÇOT SIYASƏTİNİN ROLUDos. X.M. Mehdiyev, İ.İ. Kərimov	262
AZƏRBAYCANIN SOSIAL İQTİSADI İNKİŞAFINDA TURİZMİN TƏSİRİNİN QIYMƏTLƏNDİRİLMƏSİ Ə.İ.Məhərrəmov	265
TİCARƏT MARKETİNQİNİN XÜSUSİYYƏTLƏRİŞ.N.Qarayeva, S.İ.Mehdiyeva, Z.N.Bayramova	267
MALİYYƏ RESURSLARINDAN SƏMƏRƏLİ İSTİFADƏ YOLLARIF.M.Avazov.....	269
AZƏRBAYCANDA QIYMƏTLİ KAĞIZLAR BAZARININ MÜASİR VƏZİYYƏTİ VƏ İNKİŞAF İSTİQAMƏTLƏRİT.Ç.Musazadə, İ.f.d T.R.Hüseynov.....	272
TURİZM SEKTORUNUN RƏQABƏTQABİLİYYƏTLİLİYİNİN QIYMƏTLƏNDİRİLMƏSİNİN NƏZƏRİ METODOLOJİ MƏSƏLƏLƏRİE.O.Hüseynzadə, F.F.İlyasov, V.S.Mikayılov	273
AĞILLI KƏND LAYİHƏSİdos. E.S.Cəfərov. A.S.Mahmudova	277
THE MAIN DIRECTIONS OF DEVELOPMENT OF THE EXPORT POTENTIAL OF AZERBAIJANKh.N.Gurbanova.....	279
EKSTREMAL ŞƏRAİTDƏ MATERIAL-İSTEHSAL EHTİYATLARININ UÇOTUNUN TƏKMİLLƏŞDİRİLMƏSİM.Q.Nurməmmədli.....	280
BANK SEKTORUNDA MALİYYƏ RİSKLƏRİNİN İDARƏEDİLMƏSİNİN TƏKMİLLƏŞDİRİLMƏSİdos. R.R.Mustafayeva, S.B.Sadiqova	284
MÜƏSSİSƏLƏRDƏ MARKETİNQ FƏALİYYƏTİNİN PLANLAŞDIRILMASI METODOLOGİYASININ TƏKMİLLƏŞDİRİLMƏSİDos. V.M.Ramazanov, A.Q.Abbaslı	286
GƏNCƏ-DAŞKƏSƏN İQTİSADI RAYONUNDA AQRROTURİZMİN İNKİŞAF İSTİQAMƏTLƏRİƏ.A.Qur- banova, X.H.Əsgərova	289
AZƏRBAYCAN İQTİSADIYYATIN İNKİŞAFI VƏ SƏMƏRƏLİLİYİNİN YÜKSƏLDİLMƏSİNDƏ İNVESTİSIYALARIN ROLUS.D.Həsənova	291

BAZAR VƏ ONUN İNFRASTRUKTURUNUN İNKİŞAFININ PROQNOZLAŞDIRILMASI HAQQINDA MARKETİNQ ARAŞDIRMALARIT.S.Yusifov	293
MALİYYƏ EHTİYATLARININ İSTİFADƏSİ VƏ EFFEKTİNİN YÜKSƏLDİLMƏSİM.Q.Qurbanzadə	296
AZƏRBAYCAN RESPUBLİKASINDA QEYRİ-NEFT SEKTORUNUN İXRAC İMKANLARININ YÜKSƏLDİLMƏSİ İSTİAMƏTLƏRİM.Əliyeva, Ə.Ə.Əsgərov	299
TURİZM SAHƏSİNDƏ DÖVLƏT SİYASƏTİ G.N.Məmmədova	300
TURİZMİN İNKİŞAFINDA İNFORMASIYA TEXNOLOGİYALARININ ROLUS.N.Həsənova, G.Q.Hüseynova, S.Ə.Məmmədova, G.S.Məmmədova	303
TÜRKİYƏDƏ BƏRPA OLUNAN ENERJİ RESURSLARINDAN İSTİFADƏ EDƏN PƏRAKƏNDƏ SATIŞ NÜMUNƏLƏRİK.V.Qasımzadə	304
KİÇİK BİZNESİN İNNOVASIYALI İNKİŞAFI PERSPEKTİVLƏRİA.İ.Oruclu.....	306
STRATEJİ ƏMƏLİYYAT VƏ BÜDCƏ PLANLAŞDIRILMASINDA RİSKLƏRİN İDARƏEDİLMƏSİdos. C.N.İsmayılov, M.Q.Alxasızadə	309
MENECMENTDƏ RİSKLƏR: TƏYİNATI, GÖSTƏRİCİLƏRİ, QIYMƏTLƏNDİRİLMƏ METODLARI VƏ AZALDILMASI YOLLARİdos. E.Y.Hüseynova, T.A.Yusibli	311
İNVESTİSIYA LAYİHƏLƏRİ VƏ ONLARIN MALİYYƏLƏŞDİRİLMƏSİ RİSKLƏRİX.N.Əliyev	312
XİDMƏT SAHƏSİNDƏ UÇOT VƏ AUDİTİN TƏŞKİLİP.E.Muxtarova, A.N.Talıbova	314
ELEKTRON HÖKMƏT PORTALININ HƏYATIMIZDA ROLUA.A.Məmmədova.....	316
İNNOVATİV BİZNESİN İNKİŞAF ETMƏSİNƏ MANEƏ TÖRƏDƏN FAKTORLAR VƏ ONLARIN XÜSUSİYYƏTLƏRİA.İ.Oruclu.....	318
AZƏRBAYCAN RESPUBLİKASINDA İNVESTİSIYA QOYULUŞUNUN SƏMƏRƏLİLİYİNİN QIYMƏTLƏNDİRİLMƏSİM.B.Mamedova. Dos. R.M.Qəmbərova.....	321
MHBS ƏSASINDA MİLLİ UÇOT VƏ HESABAT SİSTEMİNİN İNKİŞAFİdos. Y.Ə.Abbasova, A.A.Hüseynova.....	322
REGIONAL ƏMƏK BAZARININ FORMALAŞMASI VƏ İNKİŞAF PROBLEMLƏRİdos. M.Tağıyev, P.A.Balaşov	324
TURİZM VƏ İQTİSADİYYATR.R.Mustafayev	326
BİZNES FƏALİYYƏTİNİN DÖVLƏT TƏNZİMLƏNMƏSİNİN AKTUAL MƏSƏLƏLƏRİS.S.Mustafayev.328	
İDARƏETMƏ UÇOTU MƏQSƏDİ ÜÇÜN TƏŞKİLATIN UÇOT SİYASƏTİ VƏ ONUN TƏKMİLƏŞDİRİLMƏSİY.B.Əhmədov, T.S.Nuriyeva	330
BAZAR İQTİSADİYYATI ŞƏRAİTİNDƏ DÖVLƏT STRUKTUR SİYASƏTİNİN REALLAŞMASI VƏ TƏKMİLƏŞDİRİLMƏSİ MƏSƏLƏLƏRİŞ.N.Qasimov, H.S.Mustafayeva	331
TURİZMİN İDARƏ OLUNMASININ ƏSASLARIA.K.Quliyeva.....	333
AZƏRBAYCANDA VƏ DÜNYA PRAKTİKASINDA MALİYYƏ HESABATININ NORMATİV TƏNZİMLƏNMƏSİP.E.Məmmədova, G.R.Rəhimova.....	334
MÜƏSSİSƏLƏRİN İDARƏ EDİLMƏSİNDƏ RİSKLƏRİN NƏZƏRƏ ALINMASIV.V.Bəhmənli.....	336
QIYMƏTİN YARANMASININ ELMİ ƏSASLARIA.V.Abdurahmanov.....	338
AZƏRBAYCANDA ANTİİNFLYASIYA SİYASƏTİ VƏ ONUN DÖVLƏT TƏRƏFİNDƏN TƏNZİMLƏNMƏSİT.Q.Quliyev	339
KİÇİK BİZNESİN RƏQABƏT QABİLİYYƏTİNİN YÜKSƏLDİLMƏSİNDƏ STRATEJİ MARKETİNQİN ROLUV.Məmmədova, K.V.Həsənov	342
REGIONLARDƏ KİÇİK VƏ ORTA SAHİBKARLIĞIN İNKİŞAFININ MƏŞGULLUQ SƏVİYYƏSİNİN YÜKSƏLDİLMƏSİNDƏ ROLUƏ.Ə.Əsgərov, X.A.Əliyeva	344
TURİZMDƏ MARKETİNQİN TƏKMİLLƏŞDİRİLMƏSİ İSTİQAMƏTLƏRİX.N.Cavadzadə, A.F.Qurbanlı	346
HEYƏTİN İDARƏ EDİLMƏSİNƏ İQTİSADİ METODLARIN TƏSİRİS.V.Əkbərova, dos. Ş.Qasimov	347
AZƏRBAYCAN RESPUBLİKASINDA AZAD İQTİSADİ ZONALARIN FORMALAŞDIRILMASI VƏ İNKİŞAFIN SOSIAL-İQTİSADİ ASPEKTLƏRİƏ.Ə.Əsgər, J.E.Nəzərli.....	349
İNNOVASIYA YÖNÜMLÜ İNVESTİSIYA QOYULUŞUNUN STİMULLAŞDIRILMASI MEXANİZMİNİN TƏMİNATINDA MÜHASİBAT UÇOTUNUN ROLUDos. Y.B.Əhmədov, A.Z.Nəzərli.....	350
İNSAN KAPİTALININ FORMALAŞMASI VƏ ONUN SOSIAL-İQTİSADİ SƏMƏRƏLİLİYİM.Tağıyev, G.E.Məmmədova.....	352
AZƏRBAYCANIN ENERJİ VƏ QEYRİ ENERJİ SAHƏSİNDƏ ÖLKƏ XARİCİNDƏ YATIRDIĞI İKİ ƏN BÖYÜK İNVESTİSIYAA.R.Cəfərli	354
TARAZLI İQTİSADİ İNKİŞAFDA İNVESTİSIYANIN FUNKSİYASIDos. R.Ş.Şükürov, S.Ş.İsmayılov	356
AZƏRBAYCANDA OPTİMAL İNVESTİSIYA ŞƏRAİTİNİN FORMALAŞMASI. Dos. R.Ş.Şükürov, S.Ş.İsmayılov.....	359
İNTENSİV RƏQABƏT ŞƏRAİTİNDƏ YÜNGÜL SƏNAYE MÜƏSSİSƏLƏRİNDƏ MARKETİNQİN İDARƏ EDİLMƏSİ XÜSUSİYYƏTLƏRİdos. V.Q.Məmmədova, C.P.Mirzəyev.....	362

İNNOVASİYALI SAHİBKARLIQ FƏALİYYƏTİNİN İNKİŞAF MƏRHƏLƏLƏRİ VƏ ONUN NƏZƏRİ-METODOLOJİSASLARI İ.f.d.dos. Ə.Qurbanəliyev, R.Ə.Xurşudova.....	364
IMPROVING MANAGEMENT WITH PROPER TIME MANAGEMENT Sh.Sh.Huseynova	366
HEYVANDARLIQDA MƏSRƏFLƏRİN VƏ MƏHSUL ÇIXIMININ UÇOTUNUN TƏŞKİLİ VƏ ONUN TƏKMİLLƏŞDİRİLMƏSİ R.T.Məmmədli, P.E.Muxtarova.....	369
YÜNGÜL SƏNAYE MÜƏSSİSƏLƏRİNİN UZUN MÜDDƏTLİ İNKİŞAFI İSTİQAMƏTLƏRİ X.F.Məmmədova	371
EMAL SƏNAYE MÜƏSSİSƏLƏRİNDƏ STRATEJİ MARKETİNQIN TƏTBİQİ XÜSUSİYYƏTLƏRİ E.Ə.Həsənov	373
ƏMƏYİN VƏ MÜƏSSİSƏNİN İŞÇİ HEYƏTİ İLƏ HESABLAŞMALARIN UÇOTUNUN TƏŞKİLİ VƏ TƏKMİLLƏŞDİRİLMƏSİ P.E.Muxtarova, E.E.Fətəliyev	375
AZƏRBAYCAN RESPUBLİKASINDA TURİZM SƏNAYESİNİN İNKİŞAFINA DAİR STRATEJİ YOL XƏRİTƏSİ A.K.Quliyeva	377
ELEKTRON TİCARƏTDƏ SOSIAL MEDİANIN ROLU Z.Qocayeva, S.Nəsibbəyli	378
QEYRİ-NEFT SEKTORUNUN AQRAR SAHƏ TİMSALINDA İNKİŞAFI V.V.Tahirov	382
BAZAR İQTİSADİYYATI ŞƏRAİTİNDƏ AQRAR SEKTOR X.A.Osmanova	384
İXRAC OLUNAN ƏRZAQ MALLARININ TƏKMİLLƏŞDİRİLMƏSİ MEXANİZMİN R.Qurbanova.....	386
VII BÖLMƏ	388
DAVAMLI İNKİŞAF VƏ TƏHSİL TEXNOLOGİYALARI	388
ALİ MƏKTƏB KAFEDRASININ ELMİ-TƏDQIQAT ALT SİSTEMİNDƏ SWOT-ANALİZİT H.Mirzəyev	388
AZƏRBAYCAN RESPUBLİKASINDA TURİZM SƏNAYESİNİN İNKİŞAFINA COVID-19 TƏSİRLƏRİ Dos. i.f.d. Fazil Kərimov Cəmil oğlu, A.S.Əhmədova, S.S.Rzayev, Ş.T.Qasımov	391
AQRAR SƏNAYE SİSTEMİNİN RƏQABƏTQABİLİYYƏTLİLİYİN YÜKSƏLDİLMƏSİNDƏ İNNOVATİV TEXNOLOGİYALARIN ROLU Dos. N.A.Hacıyeva, C.A.Allahverdi	394
QARABAĞIN BƏZİ ABİDƏLƏRİ Dos.əv. M.İ.Tağıyeva, R.A.Hüseynov	396
DİSTANT TƏHSİLDƏ ASP PLATFORMASININ PROQRAMLAŞDIRMA DİLİNİN ROLU VƏ İŞ PRİNSİPİ Dos. Z.Ə.Qasımov, S.Q.Bayramova	398
İŞGALDAN AZAD OLUNMUŞ ƏRAZİLƏRDƏ EKOTURİZMİN İNKİŞAFI Ş.Xəlilova, İ.M.Əliyeva	400
QARABAĞDA TURİZMİN İNKİŞAFININ PRİORİTET İSTİQAMƏTLƏRİ Dos. Z.T.Əhmədov, A.N.Namazov	402
ŞƏKİ RAYONUNUN TORPAQ-EKOLOJİ PROBLEMLƏRİ G.K.Əliyeva.....	404
ÖLKƏMİZDƏ DİSTANT TƏHSİLİN TƏŞKİLİ VƏ TƏTBİQİ MƏSƏLƏLƏRİ M.Həsənova.....	406
TULLANTI SULARININ TƏMİZLƏMƏ ÜSULLARI E.Ə.Məmmədov, E.E.Arifzadə	408
ƏTRAF MÜHİTİ DAHA ÇOX ÇİRKLƏNDİRƏN NEFTİN FİZİKİ VƏ KİMYƏVİ XASSƏLƏRİ M.Səlimzadə, E.Y.Kəsəmənli	409
PAMBIQ SORTLARININ MƏHSULDARLIĞINA SƏPİN MÜDDƏTİNİN VƏ BİTKİ SİXLİYİNİN TƏSİRİNİN ÖYRƏNİLMƏSİ A.R.Babazadə	411
NEFTİN KİMYƏVİ EMAL TEXNOLOGİYASI E.Y.Kəsəmənli, G.M.Səlimzadə	413
QEYRİ-MÜƏYYƏNLİKLƏRİN AÇILIŞI. LOPİTAL QAYDASI E.T.Əliyeva.....	415
AZƏRBAYCANDA BİTKİ ÖRTÜYÜNÜN YAYILMASI Ü.İ.Qənbərova, S.H.Hüseynova.....	417
KƏND TƏSƏRRÜFATI MƏHSULLARININ KEYFİYYƏTİNİN YÜKSƏLDİLMƏSİNƏ TƏSİR GÖSTƏRƏN STİMULLAŞDIRICI AMİLLƏR A.O.Tağıyeva.....	419
AQRAR SAHƏNİN MODERN İNKİŞAFINDA BEYNƏLXALQ ƏMƏKDAŞLIĞIN ROLU. Ə.Qurbanova F.R.Zeynalov	421
РОЛЬ И РАЗВИТИЕ ИНФОРМАЦИОННЫХ ТЕХНОЛОГИЙ В ОБРАЗОВАНИИ. С.П.Абулова, Г.Н.Нагиева.....	423
КИСЛОТНЫЕ ДОЖДИ В УСЛОВИЯХ АНТРОПОГЕННОГО ВОЗДЕЙСТВИЯ. Э.А.Маммадов, А.Я.Маммедли	425
EKOLOGIYA VƏ ƏTRAF MÜHİTİN MÜHAFİZƏSİ SİSTEMİNDƏ RİSKLƏRİN İDARƏ EDİLMƏSİ Dos. C.N.İsmayılov, S.S.Allahverdiyev	427
ÖLKƏ İQTİSADİYYATINDA REGIONLARIN ÖNƏMİ VƏ DAVAMLI İNKİŞAF STRATEGİYASI T.Əsgərov	429
TƏHSİLDƏ MULTİ-MEDİA TEXNOLOGİYALARININ TƏDBİQİ G.Ə.Daşıyeva.....	431
MEYVƏ BAĞLARINDA ŞƏRQ MEYVƏYEYƏNİ ƏLEYHİNƏ LƏGVEDİCİ MÜBARİZƏ TƏDBİRLƏRİ N.N.İsmailzadə, Y.X.İsgəndərzadə	433

ÖN SÖZ

Bəşəriyyət qloballaşdıqca, insanların düşüncə tərzləri, dünyaya baxış dəyişdikcə, yeni texnoloji məhsullar meydana çıxdıqca, əsasən də elmi nailiyyətlər artdıqca dünya iqtisadiyyatının tələbləri də dəyişir. Bu gün texnoloji inkişaf iqtisadi nailiyyətlərin əsasını təşkil edir.

Belə bir zamanın gələcəyini Azərbaycan xalqının ümummilli lideri Heydər Əliyev hələ uzun illər əvvəl nəzərə almışdı. O dövrdə Azərbaycanlı tələbələrini başqa ölkələrə göndərərək yüksək ixtisaslı kadrların hazırlanmasını təmin etmişdi. Ulu Öndər texnoloji sahələrə üstünlük vermişdi. O bilirdi ki, iqtisadiyyatın perspektivləri texnologiyanın inkişafından birbaşa asılıdır. Heydər Əliyev Texnologiya Universitetinin də təməlini bu məqsədlə qoymuşdu. Vaxtilə Qafqazın mühəndis-texnoloq yetişdirən yeganə təhsil ocağınının Gəncədə fəaliyyət göstərməsi məhz Heydər Əliyevin təşəbbüsü idi. Bu gün də universitetimizin missiyası elm və texnoloji inkişafda biliklərin və kompetensiyaların sərhədlərini genişləndirərək cəmiyyətin və sənayenin ehtiyaclarını təmin etməkdir. Visionumuz regionda elm və texnoloji peşəkarlığı ilə seçilən dünya standartlarına uyğun lider universitet olmaqdır.

Doğrudur, bu gün də neft idxalı və ixracı dünya iqtisadiyyatında çox önəmli yer tutur. Lakin təcrübə göstərir ki, o ölkələrin iqtisadiyyatı daha çox inkişaf edir ki, onlar təbii sərvətlərlə paralel, elm tutumlu məhsullar istehsal edir. Bu baxımdan hazırda dünya iqtisadiyyatında İKT-nin rolu danılmazdır. 2013-cü ildə Azərbaycanın ilk kosmik peyki orbitə buraxıldı. 2018-ci ildə Azerspace-2 peyki orbitə buraxıldı. Bu peyklər keyfiyyətli və dayanıqlı rabitə platformalarını təmin edir.

2020-ci ildə Azərbaycanın 44 günlük Vətən müharibəsində qazandığı qələbədə müasir texnologiyanın rolu hər kəsə məlumdur. Bu gün texnoloji cəhətdən inkişaf edən ölkələr müasir hərbi sənayesində diktə edir. Qardaş ölkə Türkiyənin bu sahədə təcrübəsini missal göstərmək yerinə düşərdi. Bayraktar PUA-ları bu gün dünyanın diqqət mərkəzindədir.

May ayında ölkəmizdə Türkiyənin təşəbbüsü ilə Teknofest festivalı keçiriləcək. Elə bu festivalın məramı və məqsədi də yeni texnoloji ideyaların meydana gəlməsi və reallaşdırılmasına zəmin yaratmaqdır.

Bu gün azad olunan torpaqlarımızda bərpa və quruculuq işləri gedir. Ən son texnologiyalar qurulur, ağıllı kənd layihələri salınır. Qarabağ torpaqlarında görülməli işlərimiz çoxdur. İqtisadiyyatımızın günü gündən güclənməsi şərtdir. İqtisadiyyatımızın daha da güclənməsi üçün elm adamları texnoloji inkişafa töhfələr verməlidir. Ölkə başçısı, möhtərəm cənab prezidentin qeyd etdiyi kimi – “Heç bir elmi nailiyyət kağız üzərində qalmamalıdır”. Öz məhsuldarlığını, Vətənə, millətə xeyrini göstərməlidir. Gənc tədqiqatçıların üzərinə böyük vəzifə düşür. Aktiv olmalı, dövlətin onlar üçün yaratdığı şəraitdən yararlanaraq elmə töhvə verməlidirlər. Möhtərəm cənab prezidentin təşəbbüsü ilə gənc tədqiqatçıların dövlət hesabına xarici ölkələrdə doktortantura təhsili almaq imkanı var. Ölkədə texnoloji inkişafı ilə bağlı gözləntilərimiz çoxdur və mən ümid edirəm ki, bu gün təhsil almaq üçün xaricə göndərilən gənclər tezliklə ölkə iqtisadiyyatına öz töhfələrini verəcəklər.

Prof. Akif Süleymanov

Azərbaycan Texnologiya Universitetinin rektoru

İBÖLMƏ
QIDASƏNAYESİMÜHƏNDİSLİYİ
QIDASƏNAYESİMÜHƏNDİSLİYİSÜFRƏ ŞƏRABLARININ İNSAN
ORQANİZMI ÜÇÜN ƏHƏMİYYƏTİ

Prof.Ə.Ə.Nəbiyev

E.F.Ağazadə

Azərbaycan Texnologiya Universiteti

ahad.nabiyev@mail.ru

agazadeemilya@gmail.com

Süfrə şərablarını əsasən aşağıdakı kimi təsnifatlaşdırmaq mümkündür: 1) ağ süfrə şərabları; 2) çəhrayı süfrə şərabları; 3) qırmızı süfrə şərabları; 4) zəif kəməşirin və kəməşirin süfrə şərabları; 5) konyak və şampan şərab materialları; 6) kaxet tipli şərablar; 7) Sarı şərablar.

Süfrə şərablarının tərkibində spirtlilik 9÷14 % , ümumi turşuluq və ya uçucu olmayan turşular (şərab, alma, limon, kəhrəba və s.) 5÷8 q/dm³ olur. Süfrə şərabları ağ və qırmızı üzüm sortlarından istifadə olunaraq müxtəlif texnologiyalar əsasında hazırlanır:

- süfrə şərablarını hazırlamaq üçün üzüm şirəsi əzinti ilə birlikdə sona qədər qıçqırdılır;
- üzüm şirəsi əzinti ilə birlikdə bir neçə gün müddətində qıçqırdılır;
- üzüm şirəsi sona qədər qıçqırdılır;
- üzüm şirəsi əzinti və sağlam daraqla birlikdə qıçqırdılır. Bu texnologiya üzrə kaxet tipli şərablar hazırlanır;
- zəif kəməşirin süfrə şərablarının tərkibində 0,5÷3% qədər şəkər saxlanılır;
- kəməşirin süfrə şərablarının tərkibində isə 3÷8% şəkər saxlanılır.

İndi üzümlə müalicə geniş yayılmaqla, ampeloterapiya adı ilə tanınır. Üzümün qida və müalicəvi xüsusiyyətləri üzüm şirəsində, şərabda və ondan alınan digər məhsullarda da saxlanır.

Üzüm şərabları qida və müalicə əhəmiyyətindən başqa antiseptik və bakterisid təsirə də malikdir. Qırmızı şərablar ağ şərablara nisbətən daha çox antiseptik xassə daşıyır ki, bu onların tərkibində polifenolların - qırmızı rəngləyici maddələrin və aqlükonların miqdarı ilə əlaqədardır. E.Hanzenə görə bu maddələr bakteriyalara standart fenol məhlulundan (1:10000) daha öldürücü təsir gücünə malikdir. Böyük alim və təbib İbn Sina vaxtilə şərabdan müntəzəm istifadə etmiş, «köhnə şərab bədəni qidalandırır» deyərək şərab içməyi məsləhət görmüş və hətta bəzi xəstəlikləri şərabla müalicə etmişdir. O, cavanlara nisbətən yaşlıların daha çox şərab qəbul etmək imkanına malik olduğunu və şərabın yaşlılara qüvvət, cavanlara isə zəiflik gətirdiyini xüsusi qeyd etmişdir. Beynəlxalq üzüm və şərab təşkilatının nəznində şərab və sağlamlıq bölməsi yaradılmışdır. Burada həkimlərin iştirakı ilə şərabın insan orqanizminə təsirinin öyrənilməsi ilə bağlı çoxşaxəli elmi-tədqiqat proqramı yerinə yetirilir. Hazırda şərabla müalicə (enoterapiya) dünyada geniş yayılmaqla insanların sağlamlığının bərpa olunmasında və onların cavanlaşdırılmasında şərab və şərab məhsullarından istifadə olunur. Fransanın gözəllik və şərabla müalicə institutunda müalicə olunanlara qırmızı şərab vannası və s. müalicə üsulları tətbiq olunur. Fransızların daha çox siqaret çəkmələrinə, yağlı yeməklər yemələrinə və aerobika ilə pis məşğul olmalarına baxmayaraq, amerikalılara nisbətən 2,5 il çox yaşamaları və 40% ürək-damar xəstəliklərinə az tutulmalarının səbəbi nədir? Fransızların uzun ömürlüyünün sirri – yemək zamanı müntəzəm şəkildə qırmızı şərablardan istifadə etmələridir. Məlumdur ki, həmin şərabların tərkibində dəyərli polifenolların yüksək miqdarı qan damarlarını və ürək toxumasını oksidləşdirici proseslərin əks təsirindən qoruyur.

Qocalığın qabağını necə almalı sualı insanları çox qədimdən düşündürür. İspan alimləri bu

suala tədqiqatlarla cavab tapmışlar. Onlar gənclik eliksiri kimi qırmızı şərabi seçmişlər. Şərabi normada içəsən gərək. Nizami Gəncəvinin sözünü xatırlatmaq istəyirəm " Bir inci saflığı varsa da suda, artıq içiləndə dərd verir o da". Ona görə də insanlar daim qida rasionuna fikir verməlidirlər. Şərabi normada içdikdə insan orqanizmi üçün müxtəlif cür faydalı olur. Şərabın tərkibində insan orqanizmi üçün faydalı olan 400-dən artıq üzvi və qeyri-üzvi maddələr vardır. Şərab insan orqanizmində baş verən maddələr mübadiləsini tənzimləyir. Qanın şəffaflaşmasına , qanın normal axıcılığına müsbət təsir göstərir. Şərab xəstəliktərədici mikroorqanizmləri , hətta virusları məhv edir. Qırmızı süfrə şərabları insan bədənindən radiasiyanı çıxmaq qabiliyyətinə malikdir, hətta radiasiyaya tutulmuş insana gün ərzində 150-200 ml qırmızı şərab içmək məsləhətdi. Bu təcrübə Çernobl qəzası nəticəsində radiasiyaya məruz qalmış insanlar üzərində sınaqdan keçmişdir.

Beləliklə yuxarıdakı ədəbiyyat məlumatlarından belə nəticəyə gəlmək olar ki, süfrə şərabları, xüsusən də qırmızı süfrə şərablarının qida rasionuna daxil olması insanların sağlamlığı baxımından çox önəmlidir.

Ədəbiyyat siyahısı:

1. Nəbiyev Ə.Ə.,Şərabın kimyası,Dərslik, Bakı-Elm, 2010, 472s.
2. Fətəliyev H.K.,Şərabın texnologiyası, Dərslik, Bakı, 2011, 586 s.

ЗНАЧЕНИЕ СТОЛОВЫХ ВИН ДЛЯ ОРГАНИЗМА ЧЕЛОВЕКА

Проф. А.А. Набиев

Е.Ф. Агазаде

Азербайджанский Технологический Университет

ahad.nabiyev@mail.ru

agazadeemilya@gmail.com

Таким образом, из вышеприведенной литературы можно сделать вывод, что столовые вина, особенно красные столовые, очень важны для здоровья человека.

THE IMPORTANCE OF TABLE WINES FOR THE HUMAN BODY

Prof. A.A.Nabiyev

E.F.Agazada

Azerbaijan Technological University

ahad.nabiyev@mail.ru

agazadeemilya@gmail.com

Thus, it can be concluded from the above literature that table wines, especially red table wines, are very important for human health.



AZƏRBAYCANDA ŞƏRABÇILIĞIN İNKIŞAFINDA ALMAN KOLONİSTLƏRİN ROLU

Prof.Ə.Ə.Nəbiyev

S.Q.Məhərrəmov

Azərbaycan Texnologiya Universiteti

ahad.nabiyev@mail.ru

sureyya02092003@gmail.com

XX əsrin əvvəllərində xalq təsərrüfatının başqa sahələri kimi kənd təsərrüfatında da böyük inkişaf, böyük canlanma var idi. Azərbaycanın əlverişli torpaq-iqlim şəraiti üzümçülüğün, şərabçılığın inkişafı üçün geniş imkanlar açdı. Artıq Azərbaycan şərablarının və konyaklarının şöhrəti dünyaya yayılmışdı, şərab istehsalı, şərab satışı ildən-ilə artırdı. Üzümçülük və şərabçılıq demək olar ki, Azərbaycanın bir yox rayonlarında sənaye əsasları üzrə inkişaf edərək özünü daha qabarıq şəkildə göstərirdi. Alman kolonistləri Forerlər, Hummellər yeni-yeni torpaq sahələri alaraq üzümlüklərin genişləndirir və daha çox şərab istehsal edirdilər. "Forer qardaşları" təsərrüfatının ümumi sahəsi 1908-ci ildə 3000 desyatinə, 1910-cu ildə isə 4300 desyatinə çatmışdı. Bu torpaqlarda Forerlər 1905-ci ildə "Vağzalyanı" (Yelizavetpolda) və 1906-cı ildə Hummellər "Alabaşlı" (Şəmkir rayonu) üzümçülü-şərabçılıq təsərrüfatlarını yaratdılar. 1916-cı ildə Forerlərin 600 desyatin üzümlüyü var idi. 1901-ci ildə "Forer qardaşları" təsərrüfatının yarasında tənəklər palıddan və ardından düzəldilmiş ağac, digər yarısında isə 15 desyatinlik sahədə məxsusi becərilən qamış dayaqlara bağlanırdı. Forerlər XX əsrin əvvəllərində konyak istehsalı ilə də ciddi məşğul olurdular. Onlar 1906-cı ildə Rusiyanın 38 quberniyasına 6 min vedrə konyak göndərmişdilər. Əgər XIX əsrin sonunda ümumi tutumu 100 min vedrə olan 6 zirzəmi var idisə, 1910-cu ildə Forerlərin zirzəmilərinin sayı artıq 30-a çatmışdı və orada 750 min vedrə şərab saxlanılırdı. 1905-ci ildə Forerlər "Vağzalyanı" (Gəncənin 1N -li şərab zavodu) təsərrüfatlarında cecədən və mayadan (drojdan) spirt çəkmək üçün güclü rektifikasiya zavodu tikdilər. Zavodda ildə 3 mln. dərəcədə (qradis) spirt çəkmək nəzərdə tutulmuşdu. 1912-ci ildə "Forer qardaşları" şirkəti Rusiyaya 481 mln vedrə şərab satmışdı. 1892-ci ildə şirkətim dövriyyəsi 300 mln rubl idisə, 1912-cu ildə bu dövriyyə 2 mln. rubla çatmışdı. Şərab satışından xalis gəlir 1916-cı ildə 300 rubla çatmış, konyak və pivədən isə 60 min rubl gəlir götürülmüşdü. XX əsr Alman kolonistləri "Hummel qardaşları" şirkəti üçün də əlamətdar oldu. Hummel qardaşları 1900-cu ildə şərab, konyak, spirt çəkmə, çəllək düzəltmə müəssisələrini birləşdirib "Hummel qardaşlarının ticarət evi" şirkətini yaratdılar. Bu şirkət 1912-ci ildə Rusiyaya 208,1 min vedrə şərab göndərmişdi. 1913-cü ildə "Forer qardaşları" şirkəti "Forer qardaşlarının ticarət evi" şirkətinə çevrilib. 1906-cı ildə "Hummel qardaşlarının ticarət evi" Şamaxor stansiyasında 45 min rubla 450 desyatin torpaq sahəsi alıb, onun 60 desyatin sahəsində üzümlük saldıqlar və orada tutumu 150 min vedrə olan şərab zavodu tikdilər (indiki Əzizbəyov adına sovxoz) və kəhriz çəkdilər. "Hummel qardaşları"nın istehsalı artdıqca onun ticarəti də artırdı. 1906-cı ildə firma Moskvaya 227 vedrə, Varşabaya 307 vedrə, Rusiyanın quberniyalarına 1400 vedrə konyak spirti satmışdı. 1908-ci ildə Hummellərin mal dövriyyəsi 725 min rubl idisə, 1913-cü ildə şərab və konyak satışından əmələ gələn mal dövriyyəsi 1,3 mln. rubla çatmışdı. Xalis gəlirləri isə 1913-cü ildə 134 min rubl olmuşdu. 1916-cı ildə xalis gəlir 260 min rubl, 1916-cı ildə firmanın mal dövriyyəsi 2 mln. rubla çatmışdı. Hummellər hər bir fəhləyə ildə 250 rubl, idarə işçisinə 960 rubl pul verirdilər. Onların Gəncəbasarda və Rusiyanın bir sıra şəhərlərində şərab-konyak istehsalı ilə məşğul olan müəssisələri və istehsal sahələri vardır. Lakin sonradan "Hummel qardaşları" ticarət evinə məxsus sənaye müəssisələri və torpaq mülkləri 1916-cı ildə yaradılmış "Zaqafqaziya şərabçılığı" səhmdar cəmiyyətinə satılmışdır. Forer və Hummel

qardaşları ilə yanaşı Gəncə dairəsinin sənaye tarixində Simen qardaşlarının da böyük izləri vardır. Alman kolonistlərinin vaxtilə yaşadığı Gəncə şəhərində, Şəmkir və Göygöl rayonlarında inşa etdirdiyi yaşayış evləri və dini abidələri bu günümüzədək qorunub saxlanılır. Gəncədə Gəncə çayının sağ sahilində yerləşən, qotik memarlıq üslubunda tikilmiş, vaxtilə dini mərkəzləri olmuş kilsə binası, hazırda "Kukla teatri" kimi fəaliyyət göstərir. Göygöl rayonunda almanların dini mərkəzləri olmuş, hazırda Tarix Diyarşünaslıq muzeyi kimi fəaliyyət göstərən Müqəddəs Helena kilsəsi Göygölün tarixi rəmzinə çevrilmişdir. Şəmkir rayonunda 1900-cü ildə tikilən alman kilsəsində bu günümüzədək öz əzəmətini saxlayır. Maraqlıdır ki, şərabçılıq Azərbaycanda məskunlaşmış Alman kolonistlərinin əsas məşğuliyyətinə çevrilmişdi. Onu qeyd etmək istərdimki, vaxtilə Gəncədə və Gəncə bölgəsində məskunlaşmış alman kolonistləri öz tarixi izlərini, mədəniyyətlərini və hazırda mahalın tarixi incilərinə çevrilmiş, avropa üslubunda inşa edilmiş əzəmətli binalarını miras qoyub getmişlər. Biz Gəncəbasarlılar isə öz mərdliyimizə sadıq qalaraq, almanların bizə miras qoyub getdiyi mədəniyyəti və mədəni abidələri yadigar olaraq qoruyub saxlayırıq. Ölkəmizdə Alman kolonistlərindən miras qalmış şərab zirzəmilərini təmir etməklə şərab turizminin inkişafına böyük töfhə vermək olar .

Ədəbiyyat siyahısı:

1. İbrahimov N.A., Azərbaycan Şərablarının Texnologiyası

РОЛЬ НЕМЕЦКИХ КОЛОНИСТОВ В РАЗВИТИИ ВИНОДЕЛИЯ В АЗЕРБАЙДЖАНЕ

Проф. А.А.Набиев

С.Г.Магеррамова

Азербайджанский Технологический Университет

ahad.nabiyev@mail.ru

sureyya02092003@gmail.com

Отремонтировав винные погреба, доставшиеся в наследство от немецких колонистов, можно внести большой вклад в развитие винного туризма в нашей стране.

THE ROLE OF GERMAN COLONISTS IN THE DEVELOPMENT OF WINEMAKING IN AZERBAIJAN

Prof. A.A.Nabiyev

S.G.Maharramova

Azerbaijan Technology University

ahad.nabiyev@mail.ru

sureyya02092003@gmail.com

It is possible to make a great contribution to the development of wine tourism in our country by repairing wine cellars inherited from German colonists.



VİTAMİNLƏRİN İNSAN HƏYATI ÜÇÜN ƏHƏMİYYƏTİ

Prof. Ə.Ə.Nəbiyev, D.Ş.Dadaşova
Azərbaycan Texnologiya Universiteti

ahad.nabiye@mail.ru

durdanadadashova03@gmail.com

Vitaminlər bioloji fəal maddələr olub bütün canlıların, o cümlədən insanların normal, sağlam yaşamaları üçün mühüm əhəmiyyət kəsb edirlər. İnsan orqanizmində bir və ya bir neçə vitamin çatışmadıqda maddələr mübadiləsi və ya metaboizm prosesi pozulur. Vitamin çatışmazlığı insan orqanizmində uzun müddət davam edərsə müxtəlif xəstəliklərin əmələ gəlməsinə şərait yaranır. Bu əsas onunla əlaqədardır ki, insan orqanizminin həyat-fəaliyyəti üçün vacib olan zülalların, fermentlərin, hormonların və digər bioloji fəal maddələrin sintezi pozulur. Nəticədə insan orqanizmində müxtəlif fəsadların, xəstəliklərin əmələ gəlməsinə səbəb olur. Bu məqsədlə apardığımız araşdırmalardan məlum olmuşdur ki, gündəlik qida rasionunda vitaminlərlə zəngin bitki və heyvan mənşəli məhsulların olması zəruridir. Aydın olmuşdur ki, heyvan mənşəli məhsullara nisbətən bütün vitaminlər və ya onların əvəzediciləri bitkilərdə geniş yayılmışdır. Ona görə də ilin bütün fəsillərində insanlar vitaminli qida məhsulları ilə qidalanmalıdırlar. Bu məqsədlə bir neçə vitaminin insan orqanizmi üçün əhəmiyyəti araşdırılmışdır.

Hal-hazırkı pandemiya dövründə D vitamininin insan sağlamlığı üçün mühüm əhəmiyyəti vardır. Orqanizmdə D vitamini çatışmadıqda mineral maddələrin, əsasən də kaliumun, fosforun miqdarı azalır. Mineral maddələrin insan orqanizmində çatışmamazlığı nəticəsində həyat üçün vacib bioloji fəal maddələrin həmçinin D vitamini sintezi pozulur. Nəticədə ilk əlamət kimi iştah pozğunluğu, narahat yuxu əmələ gəlir ki, bu da insanların immunitetinin azalmasına səbəb olur. Ümumiyyətcə D vitamini çatışmadıqda uşaqlarda “raxit” deyilən xəstəlik əmələ gəlir. Bu xəstəliyin əmələ gəlməsi orqanizmdə kalsium duzlarının azalması ilə izah olunur. Bu zaman sümüklər yumşalır, müxtəlif cür deformasiyaya uğrayaraq asanlıqla öz təbii quruluşunu dəyişir. Bu xəstəlik ən çox günəş işığı düşməyən, rütubətli mənzillərdə yaşayan insanlarda müşahidə olunur. İnsan orqanizmində D vitamini günəş şüasının (ultrabənövşəyi) təsiri ilə heyvani xolesterindən D₃ bitki mənşəli sterinlərdən isə D₂ vitamini sintez olunur. Uşaqlarda və ya yaşlı nəsilə D vitamini həddindən artıq çatışmadıqda tez-tez tərləmə, döş qəfəsinin təbii quruluşunun deformasiyasına şərait yaranır. Bu zaman qan dövranı prosesində qanın normal axıcılığının funksiyası pozulur. Hətta yaşlı insanlarda D vitamini çatışmadıqda sümüklərin yumşalması və kövrəlməsi prosesi baş verir. Nəticədə yaşlı insanlarda ayaq əyriliyi, bel bükülməsi kimi hallar müşahidə olunur. Yaşlı insanlarda D vitamininin normadan artıq qəbul etdikdə sümüyün elastikliyi pozulur, nəticədə yaşlı insanlarda sümük çatları və qırıqları əmələ gəlmə ehtimalı çoxalır. D vitamini bitkilərin tərkibində olmur, ancaq bitkilərin tərkibində geniş yayılmış erqosterollar və sitosterollar D vitamininin provitaminləri (əvəzediciləri) hesab olunur. Bu vitamin heyvan mənşəli məhsullardan balıqda və onun yağında, süddə, yumurtanın sarısında, hətta təbii kərə yağında çoxluq təşkil edir. Qış fəslinə nisbətən yay fəslində südün tərkibində D vitamin daha çox olur. Bu əsas onunla izah olunur ki, yay aylarında heyvanlar açıq havada qidalandıqlarına görə ultrabənövşəyi şüaların təsirindən heyvanların südündə D vitamini miqdarca çox olur.

İnsan orqanizmi üçün mühüm əhəmiyyətə malik olan üzvi birləşmələrdən biri də C vitaminidir. Bu vitamin insan orqanizminin fəaliyyəti üçün çox vacibdir. Məşhur amerikalı alim iki dəfə Nobel mükafatı laureatı Laynus Polinq C vitaminini XX-ci əsrin çuması adlandırmışdır. Bu vitamin çatışmadıqda insanlarda tez-tez soyoqdəymə hallarına, infeksiya xəstəliklərə tez tutulmasına, daha doğrusu, yoluxucu xəstəliklərə qarşı müqavimətin zəifləməsinə səbəb olur. C vitamini demək olar

ki, heyvan mənşəli məhsulların tərkibində olmur. O, yalnız bitki mənşəli məhsulların tərkibində rast gəlinir. C vitamini ən çox itburnu giləmeyvəsində, qara qarağatda, limonda, pərpətöyündə və təzə halda olan meyvə-tərəvəzlərdə çoxluq təşkil edir. Meyvə və giləmeyvələrin uzun müddət soyuducu kamerada keyfiyyətli saxlanılmadıqda, onun miqdarı get-gedə azalır. Qida ənaşəsində çalışan mütəxəssislər bitki mənşəli qida məhsullarının tərkibində elə şərait yaratmalıdırlar ki, bu vitamini-nin tənəffüs prosesinə sərflənməsinin qarşısı alınmış olsun. C vitamin çatışmadıqda insanlarda tez yorulma, ruh düşkünlüyü, müxtəlif forma baş ağrıları, iştah itkisi, ümumi zəiflik, əsəbililik, ürək döyünməsinin artması kimi hallar müşahidə olunur. Ən əsası C vitamini həddindən artıq orqanizmdə çatışmadıqda diş ətinin yumşalması, şişməsi, qanaması, hətta dərialtı qan sızmalarında müşahidə olunur.

C vitamininin mühüm bioloji xüsusiyyəti ondan ibarətdir ki, orqanizmdə uzun müddət çatışmadıqda yağların mübadiləsi pozulur. Bu, o deməkdir ki, orqanizmdə xolesterinin miqdarı çoxalır, insanlarda ödəmənin əmələ gəlməsinə, damarların tutulmasına, infarkt və digər xoşagəlməz xəstəliklərin yaranmasına şərait yaranır. Ona görə də insanların gündəlik qida rasionunda C vitamininin olması onların sağlam yaşaması üçün ən əsas şərtədir. C vitamininə başqa cür askorbin turşusunda deyilir. Bu vitamin askorbinatreduktaza fermentinin təsiri ilə dehidroelaskorbin turşusuna çevrilir. Alınmış maddə də askorbin turşusu kimi eyni cür bioloji fəallığa malikdir. C vitamininin ən mühüm bioloji funksiyasından biri də onun kof ferment əmələ gəlməsində iştirak etməsidir. C vitamini tiokükozidaza fermentinin sintezində iştirak edir. Yuxarıda qeyd olunanlardan aydın olur ki, insanların normal fəaliyyəti üçün onların gündəlik qidasında D və C vitamininin olması onların sağlamlığı baxımından çox önəmlidir.

Əks halda xəstəliklər əmələ gəlir. Qida maddələrinin tərkibində vitaminlərin tamamilə olmaması nəticəsində əmələ gələn xəstəliklərə avitaminozlar deyilir. Əgər orqanizmdə bir neçə vitamin olmazsa həmin xəstəliklərə hipovitaminozlar, vitaminlər həddindən çox qəbul edilərsə, bu zaman yaranan xəstəliklərə hipervitaminozlar deyilir.

Əvvəl vitaminlərin kimyəvi quruluşu müəyyən olunmadığına görə onları latın əlifbasının hərfləri ilə adlandırırıldı. Məsələn A, D, C və s. Hal-hazırda kimyəvi quruluşları olmasına baxmayaraq, indiyə qədər hərflərlə ifadə olunur.

Hazırda 40-dan artıq vitamin müəyyən olunmuşdur. Onların əksəriyyəti bitkilərdən sintez olunur. Vitaminləri həlledicilərə münasibətlərinə görə iki qrupa bölürlər:

1. Yağda həll olan vitaminlər 2. Suda həll olan vitaminlər

Yağda həll olanlar A, D, E, K vitaminləri, suda həll olanlara isə B qrup vitaminlər, C, PP, fol turşusu və s. Vitaminlər aiddir. Vitaminlər əsasən bir neçə formada olurlar ki, onların müxtəlif formada olmalarına vitamerlik deyirlər.

Yağda həll olan vitaminlər

A- Bu vitaminə retinol da deyilir.

Orqanizmdə A vitamini çatışmadıqda gözün görmə qabiliyyəti pozulur. Gözün torlu qişasında rodopsin deyilən mürəkkəb zülal vardır. Rodopsinə “görmə zülalı” da deyilir. Onun əmələ gəlməsində A vitamini iştirak edir. İnsan orqanizmində A-vitamini sintez olunmur. Ona olan tələbat yalnız qida məhsulları hesabına ödənilir. Düzgün qidalanma prosesi pozulduqda, yəni orqanizm lazimi qədər A-vitamini qəbul etmədikdə rodopsin əmələ gəlməsi və ya azalması baş verir. Bundan başqa orqanizmdə A vitamini çatışmadıqda ilk əlamət kimi tez yorulma, arıqlama və iştah pozğunluğu əmələ gəlir. Bundan başqa A-vitamini orqanizmə tələb olunan miqdarda az qəbul edildikdə toyuq korluğu və ya gecə korluğu xəstəliyi əmələ gəlir.

A-vitamini bitkilərin tərkibində olmur. O, ən çox heyvan mənşəli ərzaq məhsullarından balıq və kərə yağlarında, qara ciyərdə olur. A-vitamini bitkilərdə provitamin şəkilində olur. Onun provita-

mini karotidlərdir. Bu o deməkdir ki, A-vitamini insan orqanizmində karotidlərdən də əmələ gəlir.

D-Vitamini. Bu vitaminə kalsiferol da deyilir. D vitamininə bir neçə formada (D2, D3, D4, D5, D6, D7) təsadüf olunur. D2 və D3 vitaminləri daha çox bioloji aktivliyə malikdirlər. Orqanizmdə D-vitamini çatışmadıqda uşaqlarda raxit xəstəliyi əmələ gəlir. Bu zaman orqanizmdə kalsium duzlarının azalması nəticəsində sümüklər yumşalır və asanlıqla öz quruluşunu dəyişir. Raxit xəstəliyi ən çox günəş işığı düşməyən rütubətli mənzillərdə yaşayan uşaqlarda təsadüf olunur. İlk əlamət kimi iştah pozğunluğu, narahat yuxu müşahidə olunur. Yaşlı insanlarda isə D vitamini çatışmadıqda sümüklərin yumşalması və kövrəlməsi müşahidə olunur. Belə insanlarda belin və ayaqların əyilməsi prosesi baş verir. Əgər D vitamini həddindən artıq istifadə olunduqda orqanizmdə kalsiumun miqdarca artmasına şərait yaranır. Belə olan halda sümük toxumalarında kalsium duzların normadan artıq toplanır. Bu da sümüklərin elastikliyinə azalması ilə nəticələndiyinə görə yaşlı insanlarda sümük sınıqlarına daha çox təsadüf olunur.

Orqanizmdə D vitaminin çatışmaması nəticəsində qanda kalsium və fosforun miqdarı azalır. Bu zaman kalsium hidrofosfatın sümük toxumalarında toplanması çətinləşir. Nəticə insan orqanizmində mineral maddələr azalır sümüklər yumşalır və asanlıqla əriyir.

D vitamini bitkilərdə olmur. Ancaq bitkilərdə olan sterinlər onun pirovitaminidir. D-vitamini qida məhsullarından ən çox balıq yağında, süddə, yumurtanın sarısında olur. Yay fəslində südün və kərə yağının tərkibində D-vitamininin miqdarı daha çox olur. Bu, onunla izah olunur ki, yay aylarında heyvanların bədənində günəş işığında olan ultrabənövşəyi şüalar daha çox düşür. Nəticədə heyvan orqanizmindəki sterinlərin D-vitamininə çevrilməsi sürətlənir. Uşaqların D vitamininə gündəlik tələbatı 13-25 mikroqrama bərabərdir.

Suda həll olan vitaminlər

C vitamini. Bu vitaminə başqa sözlə askorbin turşusu da deyilir. C vitamini oksidləşmə-reduksiya reaksiyalarında aktiv iştirak edir. Onun oksidləşmiş forması dehidroaskorbin turşusu, reduksiya olunmuş forması isə askorbin adlanır.

Askorbin və dehidroaskorbin turşuları canlı orqanizmlərdə bioloji aktivliyə malik olub, asanlıqla bir-birinə çevrilirlər. C vitamini insan orqanizmində sintez olunmur. Ona olan tələbat yalnız qida məhsulları hesabına ödənilir.

Bu vitamin təbiətdə üç formada: askorbin turşusu, dehidroaskorbin turşusu və kompleks şəkildə zülallarla birləşmiş formada aktiv fəaliyyət göstərərək, müxtəlif biokimyəvi reaksiyalarda iştirak edir. Bu vitaminin mühüm xüsusiyyətlərindən ən əsası ondan ibarətdir ki, o insan orqanizmində antioksidant funksiyasını yerinə yetirir. Belə ki, bu vitamin bəzi xəstəliktörədicilə mikrorqanizmlərin fəaliyyətini ləngitməklə yanaşı, həm də insanların soyuqdəyməyə qarşı müqavimətini artırır. C vitamini maddələr mübadiləsi prosesində amin turşularından lizin, tirozin və triptofanın sintezini sürətləndirir. Son zamanlar o da müəyyən olunmuşdur ki, C vitamini orqanizmdə koferment xüsusiyyətini də yerinə yetirir. Belə ki, C vitamini tioqlükozidaza fermentinin tərkibində aktiv qrup kimi fəaliyyət göstərir. Bundan başqa o da müəyyən olunmuşdur ki, insan orqanizmində C vitamini normadan az olduqda yağların da biosintezi pozulur, bu da qanda xolesterinin miqdarca artmasına səbəb olur.

C vitamini heyvan mənşəli qida məhsullarının tərkibində çox az olmaqla, əsasən bitki mənşəli məhsulların tərkibində olur. İnsanlar uzun müddət bitki mənşəli qida məhsulları ilə qidalanmadıqda orqanizmdə maddələr mübadiləsinin pozulması prosesi baş verir. C vitamininin çatışmaması nəticəsində əmələ gələn xəstəlik ən çox şimal ölkələrində və ya meyvə-tərəvəzin az olduğu vaxtlarda, qış aylarında daha geniş yayılır.

İnsanlarda C vitamini çatışmadıqda sinqə və ya skorbut xəstəliyi əmələ gəlir. Bu zaman insanlarda tez yorulma halları, ruh düşgünlüyü, baş ağrıları, iştahın olmaması, ümumi zəiflik, əsəbilik, ürək döyünməsinin artması müşahidə olunur. C vitamininin çatışmamazlığı orqanizmdə davam

etdikdə bu xəstəlik daha da inkişaf edərək, diş ətinin şişməsi, yumşalması və qanaması, dərialtı qansızmalar olur. Bu xəstəlik uzun müddət davam etdikdə orqanizmdə başqa üzvlərin də pozulmasına səbəb olur. Bu xəstəliyin müalicəsi dərman preparatlarına nisbətən, bitki mənşəli qida məhsulları ilə qidalandıqda daha effektiv olur. Bu vitaminin insan orqanizmində bioloji xüsusiyyəti böyük olduğuna görə, tədqiqatçıların nəzər diqqətində yayınmamışdır. Belə ki, məşhur Amerika biokimyəçisi, iki dəfə Nobel mükafatı laureatı Laynus Polinq də C vitamini haqqında elmi tədqiqat işləri aparmışdır. L.Poling qeyd etmişdir ki, insan orqanizmində C vitamini çatışmadıqda həm də soyuğa qarşı davamsızlıq, soyuqdəymə halları və yoluxucu xəstəliklərə qarşı müqavimətin zəifləməsi baş verir. Daha sonra L. Polinq məsləhət görür ki, belə olan halda C vitamininə olan gündəlik tələbat insanlarda daha çox, yəni 250 mq-dan 10 q-dək olmalıdır. Göstərilən normanın uzun müddət yox, xəstəlik sağalana qədər qəbul olunması məsləhət görülür. C vitamini bitkilərin yaşıl hissələrində, meyvə-tərəvəzlərdə geniş yayılmışdır

B¹ vitamini. Polyak alimi K.Funk 1912-ci ildə düyü kəpəyindən beri-beri xəstəliyinə müalicəvi təsir göstərən bioloji aktiv bir maddə aldı və o bu maddəni B vitamini adlandırdı. Daha sonra məlum oldu ki, bu alınmış maddə müxtəlif maddələrin qarışığından ibarətdir. B, vitaminin tərkibində həm kükürd, həm də amin qrupu olduğuna görə tiamin də deyilir. Kimyəvi təbiətinə görə tiamin də deyilir.

Kimyəvi təbiətinə görə tiamin pirimidin nüvəsi ilə tiazol həlqəsindən əmələ gəlmişdir. Bu vitamin qidada az və ya heç olmadıqda insanlarda beri-beri deyilən xəstəlik əmələ gəlir, xəstəlik əsasən ürəyin və sinir sisteminin fəaliyyətinin pozulması ilə müşahidə olunur. B-vitaminin çatışmazlığının qarşısı alınmadıqda ümumi zəiflik, tez yorulma halları müşahidə olunur. Ürəyin həcmi böyüyür, ritmi pozulur, döyünməsi artır. Bundan başqa qidada B-vitamini çatışmadıqda su mübadiləsi pozulur. Bu zaman xəstələr ağızlarının qurumasından və susuzluqdan şikayət edirlər. Bu vitamin bitkilərdə sərbəst halda yox, birləşmiş şəkildə tiaminpirofosfatın tərkibində olur. İnsanlar bütün il ərzində vitaminlərlə zəngin qida məhsulları ilə əsasən bitki mənşəli məhsullarla təmin olunması tövsiyə olunur.

Ədəbiyyat siyahısı:

1. Nəbiyev Ə.Ə., Qida məhsullarının biokimyəsi
2. Nəbiyev Ə.Ə., Qida məhsullarının texnologiyasının nəzəri əsasları

ЗНАЧЕНИЕ ВИТАМИНОВ ДЛЯ ЖИЗНИ ЧЕЛОВЕКА

Проф.Ə.Ə.Набиев, Д.Ш.Дадашова

Азербайджанский Технологический Университет

ahad.nabiyev@mail.ru

durdanadadashova03@gmail.com

Рекомендуется в течение всего года обеспечивать людей продуктами, богатыми витаминами, преимущественно растительного происхождения

THE IMPORTANCE OF VITAMINS FOR HUMAN LIFE

Prof. A.A.Nabiyev, D.S.Dadashova

Azerbaijan Technology University

ahad.nabiyev@mail.ru

durdanadadashova03@gmail.com

It is recommended that people be provided with vitamin-rich foods throughout the year, mainly of plant origin.



MÜASİR ÇÖRƏK-BULKA VƏ QƏNNADI SƏNAYESİNDƏ FUNKSIONAL MADDƏLƏRKİMİ QIDA LİFİNİN İSTİFADƏSİ

G.D.Məmmədova

Azərbaycan Dövlət İqtisad Universiteti

gunel.mova.91@mail.ru

Qida sənayesinin hazırkı inkişaf mərhələsinin bir xüsusiyyəti fizioloji vəziyyətini və yaşını nəzərə alaraq insan orqanizminə tənzimləyici və normallaşdırıcı təsir sayəsində sağlamlığın qorunmasına və yaxşılaşdırılmasına töhfə verən keyfiyyətə yeni funksional qida məhsullarının inkişafıdır. Bu baxımdan, əhalinin müxtəlif kateqoriyalarının istehlakına yönəlmiş funksional çörək məmulatlarının çeşidinin yaradılması çox aktual və vaxtıdadır. Funksional qida məhsullarının istehsalı ilə bağlı yerli və xarici elmi mənbələrin təhlili göstərir ki, istehsal olunan məhsulların çeşidinin formalaşması birbaşa bazar tələbindən asılıdır.

Müasir insanın həyatı texniki tərəqqi, fiziki əməyin və enerji xərclərinin azalmasına, habelə istehlak edilən qida miqdarının azalmasına səbəb olan zehni stressin intensivliyinin artmasıyla sıx bağlıdır. O, qida və bioloji aktiv maddələrin fizioloji normalarının istehlakının azalmasına səbəb olur [2, s. 72]. Hazırda əhali arasında qida çatışmazlığının ən mühüm amilləri vitaminlər, minerallar və mikroelementlər, həmçinin qida lifi çatışmazlığıdır. Qida lifinin olmaması insan orqanizminin ətraf mühitin təsirlərinə qarşı müqavimətinin azalmasına zəmin yaradır. Hipodinamiyanın inkişafı, öz növbəsində, insan bağırsağının fəaliyyətinin pisləşməsinə səbəb olur.

Eksperimental və klinik tədqiqatlar qastroduodenal zonanın xəstəlikləri olan insanlarda qida lifinin faydalı təsirlərini bir neçə yolla həyata keçirmişdir:

✓ Həm maye, həm də bərk qidaların (pektin və selikli maddələr) mədədən çıxarılmasının yarı ömrünün artması, onikibarmaq bağırsağın motor indeksinin artması;

✓ mədənin divarında bərpaedici proseslərin stimullaşdırılması, mədəaltı vəzi aparatına təsirinin bərpası (müalicədən əvvəl aşağı aktivlik ilə bezlərin funksiyasının artması və başlanğıcda hiperfunksional vəziyyətlə ifrazat funksiyasının azalması);

✓ mədə şirəsinin ifrazat fəaliyyətinin qarşısının alınması;

✓ bədəndə və mədənin antrumunda artan pH;

✓ öd turşularının udulmasını artırmaqla mədəyə ödəm requrgitasiyasını azaltmaq [1].

Qida lifi insanın mədə-bağırsaq traktında ya heç həzm olunmur, ya da yalnız yoğun bağırsaqda həzm olunur. Onların aşağı enerji dəyəri vardır. Onların qidalanmadakı əhəmiyyəti çox böyükdür. Buna görə pəhrizdə mütləq gündə ən azı 30-40 qram qida lifi olmalıdır. Çörək məmulatları tərkibində qida lifi (buğda və çovdar kəpəkləri, un tərkibli qarışıqlar) və pəhriz lifinin təmiz formaları (mikrokristallik sellüloza, pektin, inulin və oliqofruktoza). Bütün bunlar çörək məhsullarının enerji dəyərini azaltmaqla yanaşı, onları zəruri bioloji qiymətli komponentlərlə zənginləşdirməyə də imkan verir [2, s. 70]. Qida lifləri insan orqanizminin həzm fermentləri tərəfindən həzm olunmayan, lakin faydalı bağırsaq mikroflorasının emal etdiyi qida komponentləridir. Onlar həzm olunmayan polisaxaridlərin və liqнинin cəmi kimi müəyyən edilir. Qida lifləri suda həll olunmasına görə iki qrupa bölünür:

a) **Həll olan qida lifləri:** Suda həll olan bu lif növü jeleyə bənzər quruluşa malikdir. Liflərin çoxu həll olunan qrupa düşür. Həll olan lif qan şəkərinə və xolesterolu tənzimləməyə kömək edir. Həll olan lif yulaf, paxlalılar, sitrus meyvələri, alma və yerkökü kimi qidalarda çoxdur.

b) **Həll olmayan qida lifləri:** Suda həll olunmayan bu qrup öz quruluşu sayəsində həzm sistemi hərəkətlərini tənzimləyir. Bu şəkildə nizamsız bağırsaq hərəkətləri və ya qəbizlik problemi olan

insanların pəhrizində həll olunmayan lifli qidalar faydalı olar. Bütün **taxıl məhsulları, qoz-fındıq, gül kələmi** və buna bənzər tərəvəz və **paxlalı bitkilər** həll olunmayan liflə zəngin qidalardır.

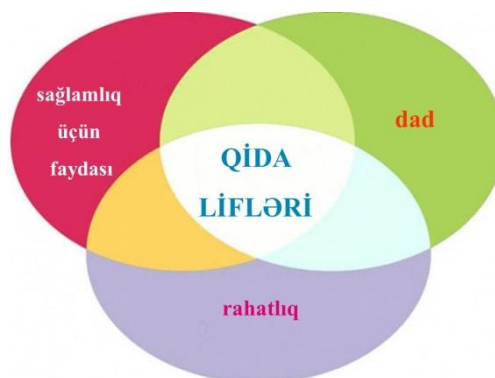

Şəkil 1. Qida lifləri [1]

Qida lifinə 36 mindən çox bitkidə olan inulin və oliqofruktoza, təbii polisaxaridlər, o cümlədən gündəlik rasionumuza daxil olanlar – soğan, sarımsaq, arpa və buğda taxılları, banan, kasni kökü daxildir. Onlar mədə və nazik bağırsaqda həzm olunmur və qida lifi funksiyasını yerinə yetirərək, demək olar ki, dəyişməz şəkildə yoğun bağırsağa daxil olurlar. Yoğun bağırsaqda onlar mövcud olan bifidobakteriyaların təsiri altında seçici şəkildə parçalanır, onların aktiv böyüməsini təmin edir, yəni inulin və oliqofruktoza prebiyotiklərdir. Bundan əlavə, onlar mineralların, xüsusilə kalsium və maqneziumun udulmasını yaxşılaşdırır, toxunulmazlığı artırır, yemək zamanı daha sürətli doymağa kömək edir, obez insanlarda lipid mübadiləsini yaxşılaşdırır. Bu maddələr diabetik və aşağı karbohidratlı diyetlərdə istifadə edilə bilər. İnulin və oliqofruktoza kifayət qədər aşağı kalorili məzmunu malikdir – müvafiq olaraq 1,0 və 1,5 kkal/q.

Çörək-bulka məmulatlarının istehsalında inulin və oliqofruktozadan istifadə təkcə insan orqanizminin fizioloji funksiyalarına müsbət təsir göstərən məhsulların alınmasına deyil, həm də hazır məhsulların enerji dəyərinin aşağı salınmasına şərait yaradır. Həm də bu inqrediyentlərin istifadəsi yarımfabrikatların və hazır məhsulların bəzi texnoloji xassələrini, suyun udma qabiliyyətini artırmaq, reoloji xüsusiyyətlərin formalaşmasına təsir etmək, dad və aromatu artırmaq, saxlama müddətini artırmaq imkanı verir [2, s. 71].

Açar sözlər: qida lifi, qənnadı məmulatları, bioloji dəyər, funksional, təsnifat, kodlaşdırma

Ədəbiyyat siyahısı:

1. Dombrovskaya Ya.P., Tekucheva Yu.A. The use of non-traditional vegetable raw materials in the production of baked culinary products of increased nutrition value // Bulletin of the South Ural State University. Seria of Food and biotechnology. 2016, volume 4, № 4, p. 86-94
2. Пищевые волокна [elektron resurs] // <http://www.elestabio.ru/statyi/pishchevye-volokna> (son müəricət: 23.02.2022)
3. Тарасова В., Нечаев А., Перковец М.В. Комплекс пищевых волокон с эмульгаторами в производстве хлебобулочных изделий // Пищевая промышленность № 9, 2007, с. 70-72

ИСПОЛЬЗОВАНИЕ ПИЩЕВЫХ ВОЛОКОН В КАЧЕСТВЕ ФУНКЦИОНАЛЬНОГО ИНГРЕДИЕНТА В СОВРЕМЕННОЙ ХЛЕБОПЕКАРНОЙ И КОНДИТЕРСКОЙ ПРОМЫШЛЕННОСТИ

G.D.Məmmədova

Азербайджанский Государственный Экономический Университет

gunel.mova.91@mail.ru

В настоящее время все больше внимания уделяется проблеме здорового питания. Поэтому более востребованы функциональные продукты, восполняющие дефицит макро- и микроэлементов, защищающие и укрепляющие здоровье. Как известно, хлеб и кондитерские изделия являются важными и любимыми компонентами рациона, но в большинстве из них мало витаминов и минералов. В статье рассматривается важная роль пищевых волокон в пищевых продуктах, повышающих биологическую ценность кондитерских изделий.

Ключевые слова: пищевые волокна, кондитерское изделие, биологическая ценность, функциональный, классификация, кодирование

THE USE OF DIETARY FIBER AS A FUNCTIONAL INGREDIENT IN THE MODERN BAKERY AND CONFECTIONERY INDUSTRY

G.D.Mammadova

Azerbaijan State Economic University

gunel.mova.91@mail.ru

Currently, more and more attention is paid to the problem of healthy eating. Therefore, functional products are more in demand, replenishing the deficiency of macro- and microelements, protecting and strengthening health. As you know, bread and confectionery are important and favorite components of the diet, but most of them are low in vitamins and minerals. The article discusses the important role of dietary fiber in food products that increase the biological value of confectionery.

Keywords: food fiber, confectionery, biological value, functional, classification, coding



TOKAY TİP ŞƏRABLARI İSTEHSALI ÜÇÜN ÜZÜM SORTLARININ SEÇİLMƏSİNİN TƏDQIQI

A.S.Bağırzadə

U.C.Mehdiyev

Ə.Ə.Nəbiyev

Azərbaycan Texnologiya Universiteti

afaqbagirzade8@gmail.com

Tokay tipli şərablar təsnifatına görə şirin desert şərablara aid olub, tərkibində 16 h% spirt, 16-20% isə arasında təbii şəkər olur. Tokay tipli şərablar ilk dəfə Macarıstanın Tokay şəhərində istehsal olduğuna görə elə adı da buradan götürülmüşdür. Vətəninə bu şərabların istehsalında yüksək şəkərliyə malik üzüm sortlarından istifadə olunur. Şərabın hazırlanma texnologiyasında əsas məqsəd ondan ibarətdir ki, heç bir inqrediyentlərdən istifadə olunmur. Qızcırma prosesi nəticəsində əmələ gəlmiş təbii spirtin hesabına şərab materialının tərkibində şəkər qalığı olur. Təbii şərab istehsalı zamanı üzümün tərkibində şəkər faizini artırmaq üçün üzüm tənəyində salxım burularaq soluxdurulur. Burada əsas məqsəd üzüm giləsinin tərkibində suyun buxarlandırılmasına nail olmaqla şəkər faizini artırmaqdır.

Bu məqsədlə biz Samux və Göy-göl rayonları ərazisində yetişən bəzi texniki üzüm sortlarının seçilməsini tədqiq etmişik. Tədqiqat obyektini kimi ölkəmizdə geniş yayılmış Bayanşirə, Rkasiteli, Mədrəsə və Kaberne-Sovinyon üzüm sortlarının bəzi orqanoleptik göstəriciləri, həmçinin şəkər faizi də tədqiq edilmişdir.

Tədqiqat nəticəsində seçilmiş üzüm sortlarında müxtəlif variantlar üzrə keyfiyyət göstəriciləri (ümumi şəkər, qlükoza, fruktoza, titrləşən turşuluq, C vitamini, fenol birləşmələri) o cümlədən şəkərin turşuluğa nisbəti də müəyyən edilmişdir. Bundan başqa mexaniki tərkib göstəriciləri, həmçinin hər bir üzüm sortunun ayrı ayrılıqda lətli və lətsiz şirə çıxımları da öyrənilmişdir. Tədqiqat nəticəsində məlum olmuşdur ki, Göy-göl rayonu şəraitində yetişən üzüm sortlarının şəkər faizi Samux rayonundayetişən üzüm sortları ilə müqaisədə xeyli aşağı olmuşdur. Əgər Rkasiteli və Kaberne-Sovinyon üzüm sortlarında ümumi şəkərlik 18-22% arasında olmuşdursa, bu göstərici Samux rayonu şəraitində 24-28% hətta 30%-ə qədər olduğu aşkar edilmişdir. Göy-göl rayonunda yetişən üzüm sortlarında titrləşən turşuluğun, C vitamininin, fenol birləşmələrinin miqdarı isə Samux rayonuna nisbətən 6,5-14,4 % yüksək olmuşdur.

Soluxdurulmuş üzüm sortlarında tədqiq olunan keyfiyyət göstəricilərin araşdırılmasında məlum olmuşdur ki, üzüm giləsində suyun buxarlanması hesabına şəkər faizi Rkasiteli və Bayanşirə üzüm sortlarında 40% -ə qədər, Kaberne-Sovinyon və Mədrəsə sortlarında isə müvafiq olaraq şəkərlik 28-32% arasında dəyişmişdir.

Soluxdurulmuş üzüm sortlarında digər keyfiyyət göstəriciləri I variantla müqaisədə xeyli çox olmuşdur. Buna əsas səbəb soluxdurulmuş üzüm sortlarında qida maddələrinin tənəffüs prosesinə sərf olunması daha intensiv olmuşdur. Bununla yanaşı soluxdurulmuş üzüm gilələrində digər variantla müqaisədə lətli və lətsiz şirə çıxımları da xeyli az olduğu müəyyən edilmişdir.

Tədqiqat nəticəsində məlum olmuşdur ki, Samux rayonu şəraitində tam yetişmiş Rkasiteli və Kaberne-Sovinyon üzüm sortlarından hazırlanmış Tokay tipli şərabın orqanoleptik göstəriciləri digər variantlarla müqaisədə xeyli üstün olmuşdur. Ona görə də Göy-göl rayonunun dağlıq və dağətəyi zonasında yetişən üzüm sortları ilə müqaisədə Samux rayonu şəraitində yetişən üzüm sortları Tokay tipli şərab hazırlamaq üçün daha əlverişlidir.

**ИССЛЕДОВАНИЕ ВЫБОРОВСОРТОВ ВИНОГРАДА ДЛЯ ПРОИЗВОДСТВА ВИН
ТИПА ТОКАЙ**

А.С.Багирзаде, У.С.Мехдиев, А.А.Набиев
Азербайджанский Технологический Университет
afaqbagirzade8@gmail.com

В результате исследований установлено, что по органолептическим показателям токайский виноматериал из сортов винограда Ркасители и Каберне-Совиньон, полностью вызревший в условиях Самухского района, значительно превосходит другие варианты. Поэтому, по сравнению с сортами винограда, произрастающими в горных и предгорных районах Гёй-Гельского района, сорта винограда, выращиваемые в Самухском районе, более пригодны для производства вин типа токайских.

**STUDY OF SELECTION OF GRAPE VARIETIES FOR THE PRODUCTION OF TOKAY
WINES**

A.S.Bagirzade, U.S.Mehdiyev, A.A.Nabiev
Azerbaijan Technological University
afaqbagirzade8@gmail.com

As a result of research it was established that according to organoleptic indicators tokai wine material from Rkasiteli and Cabernet-Sauvignon grapes, fully matured in conditions of Samukh district, considerably exceeds other variants. Therefore, in comparison with grape varieties growing in the mountainous and foothill areas of the Goy-Gel region, the grape varieties grown in the Samukh region are more suitable for the production of Tokay type wines.



BIYAN KÖKÜNÜN AZƏRBAYCANDAKI NÖVLƏRİNİN BİOLOJİ XÜSUSİYYƏTLƏRİ VƏ YAYILMA ƏRAZİSİ

M.E.Mirzəyev

Azərbaycan Dövlət İqtisad Universiteti

mirzejev_mehdi@mail.ru

Biyən cinsinin ayrı-ayrı növlərinin öyrənilməsi böyük təcrübə əhəmiyyətə malikdir. Şirinbiyan bitkisi Paxlalılar fəsiləsinə daxildir. Biyan latın dilində qlisseraza deməkdir. Lüğəti mənası şirin kök deməkdir. Biyan cinsinin dünya florasının tərkibində 18 növü yayılmışdır. Azərbaycanda 8 növünə təsadüf olunur. Bunlardan ən geniş yayılanı şirinbiyandır – Glyeyrrhiza glabra. Şirin biyanın hündürlüyü 60-80 sm (bəzən isə 100 sm) olan çoxillik kökümsovlu ot bitkisidir. Kök sistemi yaxşı inkişaf etmişdir. O öz başlanğıcını şaquli istiqamətdə torpağın 2-7 m və daha dərin qatlarına gedən əsas kökdən götürür. Yan kökləri isə əsas kökdən bütün istiqamətlərdə inkişaf edərək yerüstü hissələr əmələ gətirir. Və bu yerüstü hissələrin özlərinin də yaxşı inkişaf etmiş mil kökləri olur. Köklərin torpaqda qalan hissəsi parlaq-sarı və ya limonu-sarı rəngdə, bayırda qalan hissəsi isə bozuntul rəngdə olur. Gövdəsi düzdür, nisbətən möhkəmdir, adətən az şaxələnir, üzəri seyrək qısa tükcüklərlə örtülüdür. Yarpaqlarının uc hissəsi lansetşəkilli olur. Yarpaqlarının ümumi uzunluğu isə 5-20 sm -ə çata bilər. Ümumi saplaq üzərində 7-19 ədəd, bəzən isə 5-19 ədəd yarpaqcıq olur. Yarpaqlarının ümumi görünüşü ellipsvari-lansetvari formada və ya uzunsov yumurtaşəkilli olub demək olar ki, çılpəkdir. Aşağı tərəfdən qatranlı hissəciklərdən və sıx yerləşmiş nöqtəşəkilli vəzilərdən ibarətdir. Yarpaqları teztöküləndir. Salxımlar formasında olan damarlar adətən yumşaq lətlidir və yarpaqdan qısa olur ki, bunun da uzunluğu 5 (7) sm-ə çata bilər. Çiçək tacı solğunbənövşəyi rəngdə olub uzunluğu 8-10 (11) mm-ə çatır. Kasacıq 5-6 mm uzunluğunda, qısa tükcüklüdür; kasa yarpaqları kasacıq uzunluğunda bəzən isə indan bir az uzun olur. Paxlameyvəsi çılpəq və tüksüzdür, uzunsovdur, düz və asan əyiləndir. Meyvələri açılmayan və ya gec açılan paxlameyvə olub içərisində 3-6 ədəd toxum yerləşir. Bu növdə çiçəkləmə iyun-iyul aylarında, bəzən isə daha tez -may ayında baş tutur. Meyvələrinin yetişməsi isə iyul-sentyabr aylarında olur.

Azərbaycanda Samur-Dəvəçi, Xəzərboyu ərazilərdə, Abşeronda, Qobustanda, Böyük Qafqazın Qubaətrafı rayonlarında, Kiçik Qafqazın mərkəzi və cənub hissələrində, Bərdədə, Kürdəmirdə, Kür-Araz ovalığında, Alazan-Əyriçay ovalığında, Naxçıvan MR-nın cənub ərazilərində (düzən rayonlarında), Lənkəran düzənliyində, Muğan-Lənkəran ovalığında bitir.

Ədəbiyyat siyahısı:

1. QurbanovE, Ali bitkilərin sistematikas, Bakı, 2009
2. FərziyevM, “Biyən cinsinin növlərinin yayılması və təsərrüfat xüsusiyyətləri”, Referat işi

**БИОЛОГИЧЕСКАЯ ХАРАКТЕРИСТИКА И ТЕРРИТОРИЯ РАСПРОСТРАНЕНИЯ
СОРТОВ СОЛОДКИ В АЗЕРБАЙДЖАНЕ**

М.Э.Мирзоев

Азербайджанский Государственный Экономический Университет

mirzeyev_mehdi@mail.ru

В мировой флоре насчитывается 18 видов солодки. В Азербайджане 8 видов. Наиболее распространена из них солодка голая - *Glairrhizaglabra*. Лечебное действие солодки давно известно человеку, но в последние годы во многих странах, в том числе и в Азербайджане, ее стали включать в пищевую промышленность в качестве подсластителя, загустителя и т.д. продукты, карамель и др. в качестве пищевой добавки.

**BIOLOGICAL CHARACTERISTICS AND AREA OF DISTRIBUTION OF LIQORICE
VARIETIES IN AZERBAIJAN**

M.E.Mirzoyev

Azerbaijan State University of Economics

mirzeyev_mehdi@mail.ru

There are 18 species of licorice in the world flora. There are 8 species in Azerbaijan. The most common of these is the licorice - *Glairrhiza glabra*. The healing effects of licorice have long been known to humans, but in recent years in many countries, including Azerbaijan, it is now included in the food industry as a sweetener, thickener, etc. Extract from sweet licorice root is included in bread, bakery products, caramel, etc. as a food additive.



BALZAM TIPLİ İÇKİNİN KEYFİYYƏT GÖSTƏRİCİLƏRİNİN TƏDQIQI

M.M.Tağıyev

A.V.Cəfərova

Azərbaycan Texnologiya Universiteti

merdanaztu@mail.ru

Əhali sayının durmadan artması dünyada mövcud olan hər bir dövlətdən özünün ərzaq təhlükəsizliyini təmin etməyi, məhsulları düzgün saxlamağı gündəmə çıxarır, yaradılmış ərzaq ehtiyatlarından səmərəli istifadə olunmanı, bu məhsullarla insanların düzgün qidalanmasını, həm də sağlamlığının təmin olunmasını zəruri bir məsələ kimi aktuallaşdırır. Çünki tədarük olunmuş qida ehtiyatları düzgün saxlanmadıqda xeyli itki yaranması ilə yanaşı, məhsulun keyfiyyət göstəricilərinin aşağı düşməsi müşahidə olunur. Bu səbəbdən insan orqanizmi lazımi qida komponentləri ilə təmin oluna bilmir, nəticədə maddələr mübadiləsi pozulur, bu da keçici olmayan xəstəliklərin yaranmasına şərait yaradır. Bunun qarşısının alınması dünya üçün global bir problemin həll edilməsi məsələsini gündəmə çıxarır.

Dünya əhalisinin qida probleminin həll edilməsi heç də asan bir məsələ deyildir. Ona görə ki, yer kürəsinin ərəziləri, əkilib becərilən torpaqları və iqlimi çox rəngarəngdir. Qloballaşan dünyada ekoloji mühitin kəskin pisləşməsi, iqlim dəyişiklikləri hesabına baş verən quraqlıqlar, təbii fəlakətlər, sünamlər əkilən torpaqlara ziyan vurur, min bir əziyyətlə becərilən ərzaq məhsulları məhv olur, nəticədə əhalinin qidalanması problemi yaranır. Hal hazırda Afrika qitəsi və digər inkişaf etməmiş ölkələrində baş verən aclığı buna misal göstərə bilərik. BMT Afrika ölkələri əhalisinin aclıqdan əziyyət çəkdiyini, xüsusi ilə gündəmə gətirir.

Aclıq baş verməsin deyə həm kənd təsərrüfatı məhsulları yetişdirən, həm də bu məhsulların emalını yerinə yetirən qida sənayesi mütəxəssisləri müxtəlif texnologiyalar işləyib hazırlayırlar.

Buna görə də kənd təsərrüfatı məhsulları yetişdirilməsi ilə məşğul olan dünya alimləri daha məhsuldar sortlarının yaradılması və əkilib becərilməsi problemi üzərində tədqiqat işləri ilə məşğul olurlar. Son illərdə onlar tərəfindən yaradılmış daha məhsuldar və xəstəliyə davamlı yeni dəyişdirilmiş ərzaqlara münasibət heç də birmənalı qəbul olunmur. Bir çox dövlətlər, o cümlədən Azərbaycan da yeni dəyişdirilmiş ərzaq məhsullarının öz ölkələrinə idxalına və əkilib becərilməsinə məhdudiyətlər qoyan qanunvericilik aktlarını da qəbul etmişlər.

Müasir zamanda insanların qidlanma strukturunda köklü dəyişikliklər baş verdiyi müşahidə olunur. İnsanların profilaktiki və müalicəvi xüsusiyyətə malik məhsullara tələbatı yüksəlir. Bildiyimiz kimi son dövrlərdə aparılan tədqiqat işlərində təbii antioksidant xüsusiyyətə malik məhsullardan istifadə olunmasına diqqət yetirilməsi təklif olunur. Belə təbii antioksidantlarla, vitaminlərlə bioloji aktiv mineral maddələrlə meyvə və tərəvəzlər daha çox zəngindir.

Onu qeyd edək ki, ənənəvi məhsullar insanların artan tələbatını tam ödəməyə qadir olmadığından funksional əhəmiyyətli məhsulların istehsalının artırılması çox vacibdir. Çünki funksional məhsullar qida lifləri, probiotik və prebiotiklərlə, antioksidantlarla, mineral maddələrlə, mikroelementlərlə, flavanoidlərlə zənginləşdirilir.

Çünki insan, sağlam həyat fəaliyyət üçün, zülallarla, yağlarla, karbohidratlarla, mineral maddələrlə, vitaminlərlə və s. zəruri maddələrlə balanslaşdırılmış qidalarla qidalanmalıdır. Əks təqdirdə balanslaşdırılmamış qida ilə qidalanma mədə-bağırsaq sisteminin fəaliyyətinə öz mənfi təsirini göstərir və orqanizmdə arzuolunmaz xəstəliklərin yaranmasına şərait yaranır.

Müasir yaşam tərzini məcbur edir ki, insan həzm üzvlərinin və orqanizminin bütövlükdə işinə laqeyidlik göstərməsin. Buna görə də, düzgün qidalanmanın mənfi nəticələrinin qarşısını

almaq məqsədilə, bir tərəfdən qidanın tam mənimsənilməsini, digər tərəfdən insan orqanizmini enerji və bioloji aktiv komponentlərlə təmin edən istehlak mallarının elmi cəhətdən əsaslandırılmaqla yaradılması çox vacibdir.

Orqanizmin bir neçə dəqiqə ərzində enerjiyə və bioloji aktiv maddələrə olan ehtiyacının təmin olunması və daha yaxşı mənimsənilməsi üçün bu məhsulların duru, yəni içki şəklində hazırlanması daha məqsədə uyğundur.

Son dövrlərdə işki və şirələrin insanlar tərəfindən daha çox istehlak olunması bunu təsdiqləyir. İnsanların şirə və ickilərə üstünlük verməsi onunla izah olunur ki, onlar yüksək ətir və dad xüsusiyyətinə malik olmaqla, həm vitamin, həm də mineral elementlərlə zəngindir, susuzluğu yatırır, maddələr mübadiləsinin düzgün getməsini təmin edir.

Bildiyimiz kimi, meyvə-tərəvəzlərin təhlükəsizliyi, istehlak və qidalılıq dəyəri xüsusi əhəmiyyət kəsb edir. Müasir tibbi-bioloji qiymətləndirməyə əsasən məhsulun qidalılıq dəyərini bioloji aktiv maddələr- mineral birləşmələr, C vitamini, β -karotin, selilioza, pekrin birləşmələri, orqanizm tərəfindən asan mənimsənilən karbohidratlar və turşular yaradır.

Hər bir məhsulun təhlükəsizliyi zəhərli elementlərin, mikrotoksinlərin, nitratların, radionuklidlərin və pestisidlərin miqdarı ilə qiymətləndirilir. Buna görə də məhsulun təhlükəsizliyinin təmin olunması günün aktual məsələlərindən biri hesab edilir. Əkilib becərilən meyvə-tərəvəz xammalında ən çox yayılmış zəhərləyici elementlərin və radionuklidlərin miqdarının azaldılması, həmçinin müalicəvi-profilaktiki xüsusiyyətə malik qida məhsulları reseptlərinin yaradılmasına istiqamətlənmiş elmi cəhətdən əsaslandırılmış tədqiqatların aparılması mühüm əhəmiyyət kəsb edir.

Bunu nəzərə alaraq biz tərəfindən hazırlanan balzam tipli içkinin bəzi keyfiyyət göstəriciləri tədqiq olunmuş və baş verən dəyişikliklərə əsasən tövsiyə verilmişdir.

Tədqiqatın məqsədi. Tədqiqatımızın əsas məqsədi Azərbaycanda əkilib becərilən və yabanı halda bitən efir yağlı bitkilərdən balzam tipli içki hazırlamaq və onun bəzi keyfiyyət göstəricilərini tədqiq etməkdir.

Tədqiqatın obyekt. Tədqiqat obyektini olaraq keşniş, şüyüd, tərşun, cəfəri, ispanaq kərəviz, reyhan, quzuqulağı, qarpız, yovşan seçilmişdir.

Tədqiqatın metodikası. Tədqiqat ümumi qəbul olunmuş standartlara əsasən aparılmış, məhsulun rəngi vizual, aktiv turşuluğu Mettler Tolersdo pH-metri, şüasındırma və quru maddə ABBE DR-A1 refrüktometri, xüsusi çəki Radwag AS 220/C və 10 ml-lik piknometri, nitritin miqdarı COƏKC nitrat –tester, makro- və mikroelementlərin ümumi miqdarı Radwag AS 220/C və temperatur rejimi 0-1100⁰ C olan maqma müfel sobasında aparılmışdır.

Tədqiqat üçün adları qeyd olunan bitkilərdən 3 variantda balzam tipli içki hazırlanmışdır. Hazırlanmış içkilər butulkalara doldurulmuş və otaq temperaturunda (20-25⁰ C) və soyuducuda 10-12⁰ C saxlanılmışdır. İki ay saxlandıqdan sonra istifadə üçün içkilərin qapağı açılmış və hər birinin rəngi, mühitin aktiv turşuluğu, şüasındırma əmsalı, quru maddəsi, makro- və mikroelementlərin ümumi miqdarı, xüsusi çəkisi və nitritin miqdarı metodikada qeyd olunan cihazların köməyi ilə hər 10 gündən bir tədqiq edilmişdir. Tədqiqatda bir ay ərzində istifadə olunan içkilərdə baş verən dəyişikliklərin öyrənilməsi ilə yekunlaşdırılmışdır.

Məlum olmuşdur ki, isti emaldan keçirilməklə hazırlanmış içkilər şəffaf olmaqla, I və, III variantda açıq –sarımtıl, II variantda açıq-narıncı rəng çalarlıdır.

Otaq temperaturunda və soyuducuda saxlanan və istifadə edilən, havanın oksigeni ilə bir ay ərzində 3 dəfə təmasda olan balzam tipli içkinin bir ay ərzində aktiv turşuluğu I variantda otaq temperaturunda pH 6,79-5,83, soyuducuda pH 6,79-6,02, II variantda müvafiq olaraq pH 6,66-5,53, pH6,66-6,01, III variantda isə pH 7,74-7,01, pH7,74-7,01, şüasındırma əmsalı I variantda 1,4020-1,4053, 1,4020-1,4069, II variantda 1,4204-1,4236, 1,4225-1,4244, III varintda 1,4346-1,4347,

1,4346-1,4354, makro- və mikroelementlərin ümumi miqdarı müvafiq olaraq I variantda 1,174%, II variantda 1,253%, III variantda 1,136 %, xüsusi çəkisi otaq temperaturunda saxlanılan nümunədə I variantda 1,647-1,662 q/sm³, II nümunədə 1,2508-1,2551 q/sm³, III variantda 1,2569-1,2609 q/sm³, soyuducuda saxlanan nümunədə isə müvafiq olaraq 1,647-1,686 q/sm³, 1,2551-1,2572 q/sm³, 1,2569-1,259 q/sm³ aralığında dəyişikliyə uğrayır. I və III variantlar üzrə hazırlanmış balzam tipli içkilərin tərkibində nitritə rast gəlinməmiş, II variantda isə nitritin miqdarı müvafiq olaraq 16-18 mq/l olmuşdur. Bu buraxılabilən normadan demək olar ki, xeyli azdır.

Aparılan tədqiqat nəticələrinin təhlili onu göstərir ki, biz tərəfdən hazırlanmış balzam tipli içkinin, istifadə edildikdə keyfiyyət göstəriciləri soyuducuda daha yaxşı qorunub saxlanılır. Ona görə də, bu içkinin keyfiyyət göstəricilərinin daha yaxşı qorunub saxlanılmasını təmin etmək üçün, 100-250 ml-lik tünd rəngli şüşə butulkalarda qablaşdırılaraq istifadə olunması tövsiyə edirik.

ИССЛЕДОВАНИЕ КАЧЕСТВЕННЫХ ПОКАЗАТЕЛЕЙ НАПИТКА ТИПА БАЛЬЗАМ

М.М.Тагиев

А.В.Джафарова

Азербайджанский Технологический Университет

merdanaztu@mail.ru

Анализ результатов исследований показывает, что качество приготовленного нами бальзамического напитка лучше сохраняется в холодильнике при употреблении. Поэтому для лучшей сохранности качества этого напитка мы рекомендуем его расфасовывать в бутылки из темного стекла по 100-250 мл.

STUDY OF QUALITATIVE INDICATORS OF A BALM TYPE DRINK

M.M.Tagiyev

A.V.Jafarova

Azerbaijan Technological University

merdanaztu@mail.ru

Analysis of the results of the research shows that the quality of the balsamic drink prepared by us is better preserved in the refrigerator when used. Therefore, to ensure better preservation of the quality of this drink, we recommend that it be packaged in dark glass bottles of 100-250 ml.



AZƏRBAYCANDA QARIŞIQ YEM İSTEHSALININ VƏZİYYƏTI VƏ PERSPEKTIVLIYI

t.e.d.,prof., B.M.Bağirov,Doktorant, L.F.Verdiyeva

Azərbaycan Texnologiya Universiteti

Azərbaycan Dövlət Aqrar Universiteti

bayram-bagirov@rambler.ru

verdiyevalaman@gmail.ru

Azərbaycan Respublikasında qarışıq yem istehsalına, bununla əlaqədar yemin zavod və fabriklər hesabına istehsalına və heyvanların tamrasionlu qarışıq yemlərlə təmin edilməsi perspektivləri əsaslandırılmışdır.

Dünya təcrübəsi göstərir ki, bir ölkənin qida təhlükəsizliyinin tam təmin olunması üçün əsas olaraq həmin ölkədə adam başına hər il bir ton taxıl istehsal olunmalıdır. Onun 350 kq-nı çörək, yarma və s. üçün qalanları heyvandarlıqda yem kimi istifadə olunmaqlainsanların ət, süd, və digər qida məhsulları ilə tam təmin olunmasına imkan yaradır. Son illər Respublikada aparılan məqsədyönlü işlər kənd təsərrüfatında o cümlədən, onun əsas sahələrindən biri olan heyvandarlıqda böyük irəliləyişlər olmuşdur.

Azərbaycan Respublikasında illər üzrə heyvandarlıq və bitkiçilik sahələrinin əsas məhsullarla özünütəminatmə səviyyəsi də bunu sübut edir. Bu bir tərəfdən bitkiçiliyin inkişafı və heyvandarlığın yem bazası və ondan istifadənin yaxşılaşdırılması hesabına baş vermişdir. Belə ki, heyvandarlıq və bitkiçilik bir – biri ilə bilavasitə əlaqəli sahələrdir. Azərbaycanda son illərdə həyata keçirilən əsaslı aqrar islahatlardan sonra kənd təsərrüfatı istehsalı sürətlə və dinamik inkişaf etməkdədir. İstehsal olunan əkinçilik və heyvandarlıq məhsullarının həcmi ardıcıl olaraq artmış, bu isə öz növbəsində həmin məhsullarla özünütəminatmə göstəricilərinin yaxşılaşmasına davamlı şərait yaratmışdır. Cədvəl 1 – də 2015-2019 – cu illər ərzində bu sahələr üzrə faktiki kənd təsərrüfatı məhsulları ilə özünütəminatmə səviyyəsi göstərilmişdir. Azərbaycan Respublikası Statistika Komitəsinin məlumatlarına əsasən tərtib edilmiş həmin cədvəl son illər ölkədə bu kənd təsərrüfatı məhsulları ilə özünü ödəmə səviyyəsinin artım intensivliyini xarakterizə edir.

Cədvəl 1. Azərbaycan Respublikasında taxıl dənli və heyvandarlıq məhsulları üzrə özünütəminatmə səviyyəsi, faiz.

S/s	Məhsullar	İllər				
		2015	2016	2017	2018	2019
1	Dənlilər	64.5	63.8	66.3	74.1	67.3
2	Bütün növ ət və ət məhsulları	94.7	87.9	84.7	82.7	82.5
3	Süd və süd məhsulları	84.3	87.7	86.1	86.7	86.3
4	Yumurta	99.7	98.8	100.5	101.5	101.8

Heyvandarlığın inkişafında qarışıq yem böyük rol oynayır. Belə ki, qarışıq yem tamrasionlu olduğu üçün heyvandarlığın məhsuldarlığını artırır və onların sağlamlığına müsbət təsir göstərir. Cədvəldən görünür ki, Respublikada qarışıq yem - kombikorm üçün yarayan dənli bitkilər və heyvandarlıq məhsulları üzrə özünütəminatmə səviyyəsi haqqında statistik məlumatlarına görə, özünütəminatmə səviyyəsi əsasən müsbət istiqamətlərdə stabil olaraq artır. Bunun əldə olunmasında kombikorm sənayesinin inkişafının müsbət təsiri olmuşdur. Burada son 5 il ərzində bir qrup məhsullar üzrə nəzərə çarpacaq artımlar olmuşdur. Bəzi məhsullar üzrə isə qismən azalmalar

müşahidə edilmişdir. Belə ki, dənli və dənli paxlalılar üzrə 2015-ci illə müqayisədə, 2019-cu ildə 2.8%, bütün növ tərəvəz məhsulları üzrə 8.6%, meyvə və giləmeyvə üzrə 7.4%, nar və üzüm üzrə isə müvafiq olaraq 7 və 1.2% artım müşahidə edilmişdir. Analoji hal heyvandarlıq, habelə balıqçılıq məhsulları üzrə də öz əksini tapmışdır. Belə ki, özünütəminatmə səviyyəsində 2015-ci illə müqayisədə 2019-cu ildə süd və süd məhsulları üzrə 2%, yumurta üzrə 1.1%, balıq və balıq məhsulları üzrə isə 4.6% artım müşahidə edilmişdir. Cədvəldə qeyd edilən yalnız iki məhsul üzrə - kartof, ət və ət məhsulları üzrə özünütəminatmə səviyyəsində azalmalar müşahidə edilir. Qeyd etmək lazımdır ki, azalmalar əsasən müvafiq illər üzrə təbii şəraitə daha həssas məhsullarda baş vermişdir. Bu amillərdən əsas ilin quraqlıq olması səbəbindən baş verdiyi ilə əsaslandırılır. Ona görə də bu amil həmişə nəzərə alınmalı və əvvəlcədən tədbirlər görülməlidir. Payız, qış, yaz aylarında yağış suları yığılmalı və quraqlıq illərdə su çatışmamazlığı səbəbi ilə yaranan su qıtlığı kompensasiya olunmalıdır. Bu həm bitkiçiliyin, həm də taxılçılığın və heyvandarlığın davamlı inkişafını təmin edir.

Açar sözlər: qarışıq yem, özünütəminat, heyvandarlıq.

Ədəbiyyat siyahısı:

1. Шаршунов В.А., Машины и оборудование для производства комбикормов, Справочное пособие/В.А. Шаршунов, А.В.Червяков, С.А. Бортник, Ю.А.Пономаренко, Минск:Эконерспектива, 2005, 487с
2. DairyNews.ru <https://www.dairynews.ru/news/proizvodstvo-kombikormov-v-rossii-v-2020-godu-sost.html>
3. <https://www.soyanews.info1734>

СОСТОЯНИЕ И ПЕРСПЕКТИВЫ ПРОИЗВОДСТВА КОМБИКОРМОВ В АЗЕРБАЙДЖАНЕ

Докторант, Л.Ф.Вердиева АДАУ, Д.т.н., проф., Б.М.Багиров
Азербайджанский Технологический Университет
Азербайджанский Государственный Аграрный Университет
bayram-bagirov@rambler.ru, verdiyevalaman@gmail.ru

Обоснованы перспективы производства комбикормов в Азербайджанской Республике, и в связи с этим увеличение производство комбикормов за счет фабрик и заводов и обеспечение животных полнорационными комбикормами.

Ключевые слова: комбикорма, самообеспеченность, животноводство

STATE AND PROSPECTS OF COMPOUND FEED PRODUCTION IN AZERBAIJAN

Doctoral student, L.F.Verdieva
Doctor of Technical Sciences, Prof., B.M.Bagirov
Azerbaijan Technological University, Azerbaijan State Agrarian University
bayram-bagirov@rambler.ru, verdiyevalaman@gmail.ru

The prospects for the production of compound feed in the Republic of Azerbaijan are substantiated, and in this regard, an increase in the production of compound feed at the expense of factories and plants and the provision of animals with full-feed compound feed.

Key words: feed, self-sufficiency, animal husbandry



SUBTROPİKBITKİÇİLİYİN İNKİŞAFININ İQTİSADI ƏHƏMİYYƏTİ

N.Qasımova

Azərbaycan Kooperasiya Universiteti

nurida.qasimova1971@gmail.com

Subtropiklərin ən mühüm texniki bitkiləri bunlardır: çay, hər növ sitrus meyvələri, dəfnə, xurma, əncir, nar, zeytun, feyxoa və bəzi başqa həmişəyaşıl və yarpaqlı bitkilər. Açıq sahədə subtropik bitkilər yalnız respublikanın bəzi bölgələrində xüsusəndə Lənkəran bölgəsində, Abşeronda (zeytun) və bəzi Mərkəzi Aran iqtisadi rayonlarında və bitişik rayonlarda (nar) istehsalı genişlənməkdədir. Məqalədə subtropik bitkiçiliyin inkişafının iqtisadi əhəmiyyəti təhlil olunaraq onun aqrar sahə iqtisadiyyatında mühüm əhəmiyyəti olduğu müəyyən edilmişdir.

Azərbaycanın cənub bölgəsinin şərq hissəsində (Astara, Lənkəran, Masallı) subtropik bitkiçiliyin inkişafı üçün əlverişli torpaq iqlim şəraitinin mövcudluğu və subtropik meyvə və çay bitkilərinin bir sıra bioloji xüsusiyyətlərə və fərqli becərmə texnikasına malik olması ölkəmizdə inkişaf etmiş subtropik bitkiçiliyin xüsusi qolunun ayrılmasına səbəb olmuşdur.

Azərbaycanda istifadə olunan bir çox subtropik bitkiçilik məhsullarının və onların emal məhsullarının xaricdən xeyli miqdarda idxal edilməsi faktı subtropik bitkiçiliyin inkişafını aktuallaşdırır. Subtropik bitkilərdən ən çox istifadə olunan sitrus meyvələri (portağal, naringi və limon), feyxoa və kivi kimi giləmeyvələr xoş dadına və müxtəlif vitaminlərlə zənginliyinə görə, ən çox təzə halda istehlak olunur və ya onlardan müxtəlif şirələr alınır.

Hazırda Azərbaycanın Lənkəran iqtisadi rayonunda subtropik bitkiçiliyin inkişaf etdirilməsi ixrac olunan məhsulların siyahısını artırmağa və daxili tələbatı ödəməyə şərait yaratmaqla idxaldan asılılıq səviyyəsinin azalmasına şərait yaradır.

Lənkəran iqtisadi rayonunda subtropik bitkiçiliyin əsas sahəsi olan sitrus meyvə bağları bitkiçilik məhsulları istehsalının yüksək iqtisadi səmərəliliyini və davamlılığını təmin etmək üçün təbii, maddi, maliyyə və əmək resurslarından kompleks istifadəyə əsaslanan və bazar iqtisadiyyatının tələblərinə uyğun olan iqtisadi mexanizmlərin hazırlanaraq tətbiqi zərurədir. Qeyd edək ki, istehlak xassələrinə görə ən qiymətli olan meyvə və giləmeyvə bitkilərinin becərilməsi və reallaşdırılması mürəkkəb bir sistemdir. Eyni zamanda, bu istiqamətdə istehsal sahələrinin rəqabətli şəkildə genişlənməsi daha çox meyvə və giləmeyvə bitkilərinin becərilməsinin təbii-iqlim şəraiti və zonal xüsusiyyətləri ilə bağlıdır. Subtropik bitki növ və sortların yayılmasında, zona xüsusiyyətləri, bioloji və ekoloji xüsusiyyətlərə uyğunlaşma, intensivləşmə amilləri nəzərə alınmaqla müasir texnologiyaların tətbiqində özünü göstərir.

Kənd təsərrüfatı istehsalının hazırkı artım trayektoriyası istehsal resurslarından istifadənin səmərəliliyinin yüksəldilməsini göstərsədə artan xərclər və dəyişən qiymətlər iqtisadi səmərəliliyin aşağı olduğunu göstərir. Bu əsasən məhsulların daxili bazara və yüksək rəqabətin mövcud olduğu Rusiya Federasiyası bazarlarına yönəldilməsi ilə bağlıdır. Ümumilikdə kənd təsərrüfatı istehsalının və onun ayrı-ayrı sahələrinin iqtisadi səmərəliliyini müəyyən edərəkən bir sıra göstəricilərdən istifadə olunur. Bitkiçilikdə iqtisadi səmərəliliyi müəyyən edən əsas iqtisadi göstəricilərə aşağıdakılar aid edilir:

- 1 hektardan əldə edilən məhsuldarlıq;
- 1 hektara çəkilən xərclər;
- 1 sentner məhsulun maya dəyəri;
- 1 sentner məhsula əmək sərfi, adam/saat;
- sərf olunan adam/saata düşən istehsal;
- sərf olunan hər yüz manata görə əldə edilən mənfəət;
- rentabellik səviyyəsi

Kənd təsərrüfatı məhsulları istehsal edən sahibkarlıq təsərrüfatlarının, fermerlərin və müəssisələrin məhsul istehsalı ilə məşğul olmasının əhəmiyyətini xarakterizə edən mühüm göstəricilər onların əldə etdikləri gəlirləri və mənfəətləridir. Digər tərəfdən onların ayrı-ayrı sahələrdən əldə etdikləri gəlirlərin ümumi gəlirlərdə payı və bütövlükdə fəaliyyətləri üzrə mənfəətdir.

Ümumilikdə götürüldükdə bitkiçilik sahəsində və eləcə də subtropik bitkiçilikdə fəaliyyət göstərən təsərrüfatların iqtisadi səmərəliliyi ilk növbədə sahədən əldə olunan məhsuldarlıq, istehsalın maya dəyəri və məhsulun satış qiyməti kimi göstəricilərdə ümumiləşdirilən və əks olunan bir çox amillərdən asılıdır. Məlum olduğu kimi, məhsuldarlıq və satış qiyməti nə qədər yüksək olarsa, maya dəyəri bir o qədər aşağı olar, hər sentner və hektara düşən mənfəət bir o qədər çox olur və rentabellik səviyyəsi də yüksəlir.

Subtropik bitkiçilik təsərrüfatında da inkişafın davamlılığının əsas şərti kimi səmərəliliyi onların istehsal sahələrinin strukturunun seqmentlərinin hər birinin səmərəliliyi ilə müəyyən edilir ki, bu da konkret (seqmentlər üzrə) və məcmu iqtisadi effektin miqyasının müəyyənləşdirilməsinə vahid metodoloji yanaşmanı nəzərdə tutur. Ümumiyyətlə, bağlılığın iqtisadi səmərəliliyi bir-biri ilə sıx əlaqəli olan, sahənin xüsusiyyətlərini əks etdirən və fərdi çoxalma proseslərini aşkar edən təbii və məsrəf göstəriciləri sistemi ilə xarakterizə olunur (3).

Lənkəran iqtisadi rayonunda subtropik bitkiçiliyin inkişaf etdirilməsi üçün aşağıdakı prinsiplərin yerinə yetirilməsi iqtisadi səmərəliliyin artmasına imkan verir:

Prinsip 1: Resurslardan səmərəli istifadənin artırılması. Bu öz növbəsində kənd təsərrüfatının davamlı inkişafının əsasını təşkil edir.

Prinsip 2: Davamlı olaraq təbii ehtiyatları (torpaq və su) qorumaq və əkinə yararlı sahələri əkinə cəlb etmək üçün bir başa fəaliyyəti genişləndirmək.

Prinsip 3: Kəndlərin yaşayış vasitələrini və sosial rifahını qoruyaraq yaxşılaşdırmaq.

Prinsip 4: Subtropik bitkiçiliyin səmərəli inkişafına təsir edən amilləri xüsusən də iqlim dəyişikliyi və bazar dəyişkənliyi ilə bağlı məlumatların izlənilməsi.

Qeyd edilənlərbazar iqtisadiyyatının müasir tələblərinə uyğun olaraq təsərrüfatların idarəetmə mexanizmini təkmilləşdirməklə resurslardan səmərəli istifadənin davamlılığını təmin etmək üçün vacibdir.

Hazırkı şəraitdə dünyada baş verən iqlim dəyişiklikləri bitkiçilik sahəsinin xüsusən də subtropik bitkiçilik sahəsinin inkişafına ciddi təsir etməkdədir və bu təsir gələcəkdə xərclərin artmasını şərtləndirir. Bazarda qiymət dəyişkənliyi, yeni bazarların axtarılması da gəlirlərə təsir edən əsas amillərdən hesab olunur.

Respublikada qida sənayesi məhsullarının zəruri satış şəbəkəsi formalaşsa da kənd təsərrüfatı məhsullarının ticarəti üzrə bazar strukturları və institutları hələ də lazımı səviyyədə inkişaf etməmişdir. Bazar kanalları dağınıq və bəsit şəkildə olmaqla, qeyri-formal sektor burada üstünlük təşkil edir. Buna görə də əksəriyyəti kiçik təsərrüfatlardan ibarət olan kənd təsərrüfatı istehsalçıların xüsusilə bitkiçilik məhsulları üzrə əlverişli şərtlərlə bazara çıxışında problemlər mövcuddur. Belə ki, kənd təsərrüfatı məhsullarının satış qiyməti arasında böyük fərq mövcuddur. Bu problem xüsusilə meyvə, tərəvəz və bostan məhsullarının topdan və pərakəndə satışı şəbəkəsinin kifayət qədər inkişaf etməməsinə görədir (2 səh 151).

Aparılan tədqiqat və araşdırmalarımız göstərir ki, aqrar islahatların həyata keçirilməsi və sahibkarlıq fəaliyyətinin genişlənməsinə baxmayaraq istehsal olunan məhsulların satışında yaranan ciddi problemlər aqrar sahənin bütün istehsal sahələrində inkişafı ciddi şəkildə ləngidir. Məhsulunu vaxtında sərfəli qiymətə realizə edə bilməyən təsərrüfatlar növbəti sadə təkrar istehsalı keyfiyyətli şəkildə həyata keçirə bilmirlər və bu özünü daha çox kiçik təsərrüfatlarda göstərir. Bazar problemi subtropik bitkiçilik məhsullarının satışında da (düyü, naringi, limon, feyxoa) mövcuddur.

Subtropik bitkilərin tərkib hissəsi olan sitrus meyvələrinin inkişafına dair Dövlət Proqramının (2018-2025) icrasından gözlənilən nəticələrin 7.1 bəndində qeyd edilir ki, Dövlət Proqramının həyata keçirilməsi Azərbaycanda sitrus meyvəçiliyi ənənələrinin inkişaf etdirilməsinə, sitrus meyvələrinə olan daxili tələbatın ödənilməsinə və idxaldan asılılığın azaldılmasına, sitrus meyvəçiliyi ilə məşğul olan rayonlarda əhalinin həyat şəraitinin yaxşılaşdırılmasına təsir göstərməklə ölkənin aqrar potensialını gücləndirəcəkdir (1).

Subtropik bitkiçiliyin iqtisadi səmərəliliyini təhlil edərkən sahənin spesifik xüsusiyyətlərini mütləq şəkildə nəzərə almaq lazımdır. Ümumilikdə götürüldükdə çoxillik əkinlər əsas istehsal

vasitəsidir. Bu istehsal vasitələri xüsusi məqsədyönlü şəkildə istifadə olunmaqla, meyvə və giləmeyvə məhsulları istehsal etməklə gəlir əldə etmək üçün istehsal sahəsi kimi formalaşır. Əksər əsas fondlardan fərqli olaraq, onlar kənd təsərrüfatının digər sahələrində istehsal üçün istifadə oluna bilməzlər. Meyvə və giləmeyvə bağlarının və çay plantasiyalarının bir xüsusiyyəti həm də ərazinin sabitliyidir: istismar müddətinin sonuna qədər onları köçürmək olmaz. Eyni zamanda, subtropik bitkiçilik bağlarının salınması daha çox xərc tələb edən sahədir. Buna görə də, subtropik bitkiçiliyin səmərəliliyi əsasən sitrus meyvələri və nar bağlarının, çay plantasiyalarının salınması üçün torpaq sahəsinin düzgün seçimindən də asılıdır.

Digər meyvələrdən fərqli olaraq sitrus meyvə bağlarından məhsul yığımından sonrakı itkiləri məhdudlaşdırmaq üçün mövcud olan ən mühüm proseslərdən biri də sitrus meyvələrinin istehsal olunduğu konkret coğrafi ərazinin, paylayıcı şəbəkələrin və istehlak bazarının şərtlərinə ən yaxşı cavab verə bilən istiqaməti seçməsidir. Məhsul yığımı çox diqqətlə aparılmalıdır, yığım əməliyyatları meyvələri dəyərsizləşdirən lezyonlara və yaralara səbəb ola bilər və göbələk dəyişikliklərinə açıq qapılardır. Meyvələr quruduqda yığmaq lazımdır. İxrac üçün nəzərdə tutulan məhsullar xüsusi proseduralardan keçməsə daşınmaya davam gətirə bilməz.

Açar sözlər: subtropik, iqtisadiyyat, səmərəlilik, kənd təsərrüfatı, iqtisadi mexanizm, resurs,

Ədəbiyyat siyahısı:

1. Azərbaycan Respublikası Prezidentinin 13 fevral 2018-ci il 3668 №-li Sərəncamı ilə təsdiq edilmiş “Azərbaycan Respublikasında sitrus meyvəçiliyinin inkişafına dair 2018- 2025-ci illər üçün Dövlət Proqramı”
2. Hüseyn R.Z., “Aqrar sahədə rəqabətqabiliyyətli məhsul istehsalı: qloballaşmanın çağırışları və inkişaf imkanları”, “Avropa” Nəşriyyatı, Bakı, 2018, 408s
3. Интенсивное садоводство на юге Украины: Справ. Изд./Сост. Якушев В.И., Симферопль: Таврия, 2000, 256 с

ЭКОНОМИЧЕСКОЕ ЗНАЧЕНИЕ РАЗВИТИЯ СУБТРОПИЧЕСКОЙ РАСТИТЕЛЬНОСТИ

Н.А.Гасимова

Азербайджанский Кооперативный Университет

nurida.qasimova1971@gmail.com

Важнейшими техническими растениями субтропиков являются: чай, все виды цитрусовых, лавр, финики, инжир, гранаты, маслины, фейхоа и некоторые другие вечнозеленые и листопадные растения. В открытом грунте производство субтропических растений расширяется лишь в некоторых районах страны, особенно в Лянкяранской области, Абшеронском (оливковое) и некоторых Центрально-Аранских экономических районах и прилегающих районах (гранат). В статье анализируется хозяйственное значение развития субтропической растительности и определяется ее значение в аграрной экономике. **Ключевые слова:** субтропики, экономика, эффективность, сельское хозяйство, экономический механизм, ресурс

ECONOMIC SIGNIFICANCE OF THE DEVELOPMENT OF SUBTROPICAL VEGETATION

N.A. Gasimova

Azerbaijan Cooperation University

nurida.qasimova1971@gmail.com

The most important technical plants of the subtropics are: tea, all kinds of citrus fruits, laurels, dates, figs, pomegranates, olives, feijoa and some other evergreen and deciduous plants. In the open field, the production of subtropical plants is expanding only in some regions of the country, especially in the Lankaran region, Absheron (olive) and some Central Aran economic regions and adjacent regions (pomegranate). The article analyzes the economic significance of the development of subtropical vegetation and identifies its importance in the agrarian economy.

Keywords: subtropical, economy, efficiency, agriculture, economic mechanism, resource,



ÇÖRƏKVƏ ÇÖRƏKMƏHSULLARININAZƏRBAYCANAIIDXALININTƏHLİLİ

E.Ə.Bayramov, K.Ə.Əzizov
Azərbaycan Texnologiya Univesiteti
eldaniz@rambler.ru

İşin məqsədi – Azərbaycana idxal olunan çörək və çörək məhsullarını təhlil etmək və məlumat bazası yaratmaqdır.

Tədqiqatın metodikası – tərəfimizdən işlənmiş fərdi metodikaya əsaslanır. Bu metodikaya idxalın monitorinqi, verilənlərin toplanması və inteqrasiyası, Dövlət Statistika Komitəsinin verilənlərinin işlənməsi, əsas göstəricilərin hesablanması və nəticələrin formalaşdırılması, açıq mənbələrdə olan materialların təhlili daxildir.

Tədqiqatın predmeti – çörək və çörək məhsullarının idxalının tədqiqidir.

Tədqiqatın praktiki əhəmiyyəti – alınmış nəticələr kiçik və orta biznesin sahibkarları, aparıcı marketoloqlar, ekspertlər və bu sahədə maraqlı olan şəxslər üçün faydalı ola bilər.

Son 5 il ərzində əhalinin çörək məhsulları istehlakında müsbət trendlər müşahidə olunur. Belə ki, bu dövr ərzində hər nəfərə düşən çörək və çörək məhsulları istehlakı 6,3 faiz azalmışdır. Çörək və çörək məhsulları istehlakının azalması, əhalinin qida rasionunun digər məhsullar hesabına yaxşılaşması ilə bağlıdır. Azərbaycan Respublikasının Nazirlər Kabineti tərəfindən 2014-cü il 6 iyun tarixli 182 nömrəli qərarı ilə minimum istehlak səbəti üzrə çörək və çörək məhsullarının illik istehlak normaları təsdiq edilmişdir (cədvəl 1).

Cədvəl 1. Minimum istehlak səbəti üzrə çörək və çörək məhsullarının illik istehlak normaları, kq

Göstəricilər və məhsullar	Əmək qabiliyyətli yaşadək əhali	Əmək qabiliyyətli yaşda əhali	Əmək qabiliyyətli yaşdan yu-xarı əhali	Orta hesabla bütün əhalinin hər nəfəri üçün
Əhalinin xüsusi çəkisi, faiz	22,4	68,5	9,1	100,0
Çörək və çörək məhsulları (una çevirməklə)	100,5	136,8	107,9	126,1

Cədvəl 1-dən görüldüyü kimi minimum istehlak səbəti üzrə çörək və çörək məhsullarının illik istehlak normalı orta hesabla bütün əhalinin hər nəfəri üçün 126,1 kq olmuşdur [1].

Cədvəl 2-də 2016-2020-ci illər üzrə adambaşına buğdanın və bütün növ unların istehlakı göstərilmişdir.

Cədvəl 2. Adambaşına buğdanın və bütün növ unların istehlakı, illik kiloqramla

Məhsulun adı	2016	2017	2018	2019	2020
Buğda	8,4	8,4	8,3	8,8	8,7
Un (bütün növləri)	72,7	73,2	73,4	84,6	84,4

Cədvəl 2-dən görüldüyü kimi adambaşına buğdanın və bütün növ unların istehlakı cüzi dəyişmiş və demək olar ki, sabit qalmışdır.

Azərbaycanda buğda istehsalı son 2016-2020-ci illərdə 98 925 ton artmış və bu səbəbdən

Müəllim və gənc tədqiqatçıların “Texnoloji inkişaf iqtisadi inkişafın əsasıdır” mövzusunda respublika elmi konfransının materialları

buğda idxalı 234 499 ton azalaraq 1 365 100 ton olmuşdur. Bütün növ unların istehsalı 272 993 ton, idxal isə 30 813 ton artmışdır (cədvəl 3).

Cədvəl 3. Çörək və çörək məhsullarının ehtiyatı

Buğda ehtiyatları, ton					
	2016	2017	2018	2019	2020
İlin əvvəlinə qalıq	875 248	1 025 631	829 824	706 931	864 010
İstehsal	1 799 859	1 769 574	1 991 683	2 114 139	1 818 665
İdxal	1 599 599	1 274 434	1 080 906	1 584 998	1 365 100
Ehtiyatların cəmi	4 274 706	4 069 639	3 902 413	4 406 068	4 047 775
Bütün növ un ehtiyatları, ton					
İlin əvvəlinə qalıq	490 942	494 632	481 234	457 648	468 709
İstehsal	1 582 300	1 603 125	1 603 133	1 806 069	1 855 293
İdxal	66 489	70 155	73 223	88 453	97 302
Ehtiyatların cəmi	2 139 731	2 167 912	2 157 590	2 352 170	2 421 304
Tərkibində sirop, yumurta, pendir və ya meyvə cəmi olmayan təzəçörək ehtiyatları, ton					
İlin əvvəlinə qalıq	13 967	14 106	14 260	14 404	14 652
İstehsal	1 209 600	1 222 800	1 235 000	1 256 400	1 294 604
İdxal	114	126	185	182	232
Ehtiyatların cəmi	1 223 681	1 237 032	1 249 445	1 270 986	1 309 488
Suxarı və peçenye, uzun müddət saxlanan qənnadıməmulatlarının ehtiyatları, ton					
İlin əvvəlinə qalıq	9 860	10 051	12 655	13 449	15 933
İstehsal	4 791	8 391	4 786	8 092	10 515
İdxal	10 621	13 378	16 377	18 522	17 412
Ehtiyatların cəmi	25 272	31 820	33 818	40 063	43 860

Araşdırmalar göstərir ki, əhalini çörək və çörək məhsulları ilə təmin etmək üçün həmin məhsulların idxalına ehtiyac var. Bunun səbəbi bir tərəfdən buğda istehsalının əhalinin adambaşına düşən normasının tam təmin edilməməsi, digər tərəfdən isə qida rasionunun müxtəlif çeşidli çörək və çörək məhsulları ilə zənginləşdirilməsinə tələbatın olmasıdır ki, bu da idxalın həcmi şərtləndirir. Azərbaycanın buğda ilə özünü təmin etməsi 60 faiz səviyyəsindədir. Yəni buğdaya ümumi tələbatımızın 40 faizi idxal hesabına ödənilir. İdxal olunan buğdanın böyük əksəriyyəti məhz un emalı sənayesinin tələbatı üçün ödənilir [2].

Azərbaycan özünü tam olaraq buğda ilə təmin edə bilmir. Bunun bir sıra səbəbi var: Azərbaycanın torpaq resurslarının həcmi o qədər də geniş deyil. Rusiya, Kanada, ABŞ, Qazaxıstan, Avstraliya və s. kimi ölkələr geniş torpaq sahələrinə malik olduqları üçün böyük həcmdə buğda istehsalı təmin edən ölkələrdir. Başqa məqam isə ondan ibarətdir ki, Azərbaycanın iqlim şəraiti keyfiyyətli buğda istehsalına imkan vermir. Mütəxəssis-ekspertlərin rəyinə görə may-iyun aylarında Azərbaycanın əsas buğda yetişən regionlarında kəskin istilər düşür, bu da taxılın yetişmə mərhələsi başa çatmadan qurumasına səbəb olur. Bu, həm məhsuldarlığı azaldır, həm də məhsulun keyfiyyətinə mənfi təsir göstərir. İqlim uyğunsuzluğu ilə yanaşı su resurslarında da ciddi problemlər vardır. Ona görə idxalın həcmi müəyyənləşdirilərkən Azərbaycanda yaşayan fiziki şəxslər və ya fəaliyyət göstərən müəssisələr tərəfindən həyata keçirilən əqdlərin nəticəsində ölkəyə daxil olan məhsulların miqdarı nəzərdə tutulmalıdır. Sözsüz ki, çörək və çörək məhsullarının, o cümlədən

buğda və bütün növ unların Azərbaycana idxalı zamanı keyfiyyətin ekspertizası məsələlərinə xüsusi diqqət edilməlidir.

Beləliklə, aparılan tədqiqat çörək və çörək məhsullarının, o cümlədən buğda və bütün növ unların Azərbaycana idxalının vəziyyəti haqqında aktual məlumat verir. Tədqiqatlar zamanı adambaşına düşən çörək və çörək məhsullarının, o cümlədən buğda və bütün növ unların istehlak normaları, tərkibində sirop, yumurta, pendir və ya meyvə cəmi olmayan təzə çörək ehtiyatları, suxarı və peçenye, uzun müddət saxlanıla bilən qənnadı məmulatlarının ehtiyatları, daxili istehsalın həcmi və dinamikası öyrənilmişdir. Tədqiqatlar nəticəsində müəyyən edilmişdir ki, çörək və çörək məhsullarının, o cümlədən buğda və bütün növ unların istehsalının artırılması Azərbaycana həmin məhsulların idxalını azaltmağa imkan verir.

АНАЛИЗ ИМПОРТА ХЛЕБА И ХЛЕБОПРОДУКТОВ В АЗЕРБАЙДЖАН

Э.Э.Байрамов

К.А.Азизов

Азербайджанский Технологический Университет

eldaniz@rambler.ru

В статье, проведенное исследование содержит актуальную информацию о состоянии импорта хлеба и хлебопродуктов, а также пшеницы и всех сортов муки в Азербайджан. Изучены нормы потребления хлеба и хлебопродуктов, в том числе пшеницы и всех сортов муки, а также запас хлеба, не содержащий сироп, яйца, сыр или фруктовые джемы, запас сухарей и печенье, кондитерских изделий длительного хранения, объем и динамика внутреннего производства.

ANALYSIS OF IMPORTS OF BREAD AND BAKERY PRODUCTS TO AZERBAIJAN

E.E.Bayramov

K.A.Azizov

Azerbaijan Technological University

eldaniz@rambler.ru

In the article, the study contains up-to-date information on the state of imports of bread and bakery products, as well as wheat and all types of flour to Azerbaijan. The consumption norms of bread and bakery products, including wheat and all types of flour, as well as the stock of bread that does not contain syrup, eggs, cheese or fruit jams, the stock of crackers and biscuits, long-term confectionery products, the volume and dynamics of domestic production were studied.

Ədəbiyyat siyahısı:

1. Azərbaycanın ərzaq balansları, Statistik məcmuə, Bakı: DSK, 2021, 124 s
2. Sputnik.az <https://sputnik.az/20220107/ekspert-mene-de-deyirler-ki-coreyin-cekisi-430-440-qr-gelir-437957466.html>



AĞ SÜFRƏ ŞƏRABI İSTEHSALINDA PEKTİN MADDƏLƏRİNİN ƏHƏMIYYƏTI

S.R.Məmmədov, U.C.Mehdiyev
Azərbaycan Texnologiya Univesiteti
urxan.mehdiyev@mail.ru

Azərbaycanda aqrar-sənaye kompleksinin ən rentabelli və ən qədim sahələrindən biri də şərəbçılıqdır [1]. Şərəbçilik turizm ölkə iqtisadiyyatının inkişafına mühüm töhfə vermiş və aparıcı sahələrdən biri olmuşdur. Azərbaycan şərəbları gözəl təkrar olunmaz ətrinə və əla keyfiyyətinə görə şöhrət qazanmışdır [4]. Bu baxımdan apardığımız elmi-tədqiqat işindən məlumdur ki, ağ süfrə şərəbi istehsalında pektin maddələrinin əhəmiyyəti böyükdür. Pektin maddələri heteropolisaxarid olub, bitkilərin tərkibində geniş yayılmışdır [3]. Pektin maddələri üzümün ən çox daraq və qabıq hissəsində olur. Üzümün şirəsində isə pektin maddələri nisbətən az miqdarda olur. Ona görə də daraqla birlikdə qıçqırılan Kaxet tipli şərəblarda pektin maddələri çoxluq təşkil edir. Bundan başqa əzinti ilə birlikdə qıçqırmasından hazırlanan şərəblarda da pektin maddələri zəngin olur [5].

Bu məqsədlə bizim hazırladığımız ağ süfrə şərəbi da 2-3 gün əzinti ilə birlikdə təmasda olduğundan pektin maddələrinin tədqiq olunması ön plana çəkilmişdir.

Ədəbiyyat xülasəsindən aydın olmuşdur ki, pektin maddələri ən çox yetişməmiş üzümün tərkibində olur. Üzüm yetişdikcə propektin pektinə çevrilir. Bu zaman üzümün giləsi nisbətən yumşalır. Üzümün yetişmə müddəti keçdikcə isə həll olmuş pektinin parçalanması nəticəsində üzüm giləsi tamamilə boşalmağa başlayır. Bu da üzümün dad keyfiyyətinə çox pis təsir edir. Belə üzümdən yüksək keyfiyyətli şərəb hazırlamaq mümkün olmur [2,5]. Bəzən alimlər belə hesab edirlər ki, pektin maddələri şərəbin dad keyfiyyətinə təsir göstərmirlər. Ancaq onun çevrilmələrindən əmələ gələn məhsullar, şərəbin əmələ gəlməsində, onun keyfiyyətinə, sabitliyinə və başqa amillərə təsir göstərirlər. Pektin maddələri ilə zəngin olan üzümdən hazırlanan şərəblarda metil spirti, furfurool çox olur. Şərəbda olan furfuroolun əsas mənbəyi də pektin maddələri sayılır [5].

Ağ süfrə şərəbi istehsalı zamanı pektin maddələrinin və pektinesteraza fermentinin aktivliyinin dəyişməsi barədə aparılan elmi-tədqiqat işləri cədvəl 1 və 2-də göstərilmişdir. Analiz nəticəsində müəyyən olmuşdur ki, pektin maddələri miqdarca üzümün şirəsində az, əzintidə isə çoxdur (cədvəl 1). Əgər Göy-Göl rayonu şəraitində Bayan-şirə üzüm sortundan alınmış şirədə 0,21% pektin maddələri müəyyən olunmuşdursa, onun qabıq hissəsində - 0,34% olmuşdur. Bundan başqa pektin maddələrinin miqdarı aparılan variantlar üzrə şirənin qıçqırması dövründə və qıçqırmanın sonunda da tədqiq olunmuşdur. Bizə məlum olmuşdur ki, şirənin qıçqırması dövründə pektin maddələri miqdarca 40-50% azalır. Qıçqırmanın sonunda isə pektin maddələrinin şərəb materialında miqdarı çox az qalır. Onun müəyyən hissəsi mayalar tərəfindən mənimsənilir, müəyyən hissəsi isə hidroliz olunaraq, monoşəkərlərə ayrılır.

Cədvəl 1. Ağ süfrə şərəbi istehsalı zamanı pektin maddələrinin miqdarca dəyişməsi (yaş çəkiyə görə faizlə)

Üzüm sortu	Şirədə	I			II		III	
		Qıçqır- manın ortasında	Qıçqır- manın sonunda	Qıçqır- manın ortasında	Qıçqır- manın sonunda	Əzinti- də	Qıçqır- manın ortasında	Qıçqır- manın sonunda
Göy-göl rayonu								
Bayan-şirə	0,21	0,12	0,04	0,14	0,06	0,34	0,18	0,08
Rkasiteli	0,20	0,13	0,04	0,15	0,05	0,32	0,17	0,07
Samux rayonu								
Bayan-şirə	0,20	0,13	0,03	0,14	0,05	0,33	0,18	0,07
Rkasiteli	0,22	0,12	0,04	0,13	0,04	0,31	0,16	0,06

I – variant – ağ üsulla kükürd anhidridi istifadə edilmədikdə; II – variant – ənənvi üsulla,

kükürd anhidridi istifadə etməklə; III – variant - şirəni əzintidə 2-3 gün saxladıqdan sonra, tam qıcırmaqla və SO₂-dən istifadə etməklə.

Tədqiqat nəticəsində məlum olmuşdur ki, I və II variantlarda pektin maddələri III varianta nisbətən azalmışdır. Məsələn, Göy-Göl rayonu şəraitində Rkasiteli üzüm sortundan hazırlanmış ağ süfrə şərablarında I və II variantda qıcırmanın sonunda 0,04% pektin maddələrinin qalığı olmuşdursa, III variantda 0,08% olmuşdur. Tədqiqat nəticəsində maraq doğuran məsələlərdən biri də ondan ibarətdir ki, SO₂ əlavə olunmaqla şərab hazırladıqda II və III variantlarda pektin maddələri I varianta nisbətən, yəni kükürd anhidridi istifadə edilməməklə hazırlanan şərablarda azalması mühitdə edilmişdir. Bu da bir daha təsdiq edir ki, kükürd anhidridi pektolitik ferment preparatlarının aktivliyini azaldır. Bu məqsədlə müxtəlif variantlar üzrə hazırlanmış şərablarda və qıcırma prosesində, üzümün şirəsində və giləsində pektinesteraza fermentinin aktivliyi də öyrənilmişdir. Fermentin aktivliyinin dəyişməsi prosesi 2-ci cədvəldə göstərilmişdir.

Cədvəl 2. Ağ süfrə şərabı istehsalı zamanı pektinesteraza fermentinin aktivliyinin dəyişməsi

Üzüm sortu	Şirədə	qıcırma-nın ortasında	I		II		III	
			qıcırma-nın sonunda	qıcırma-nın ortasında	qıcırma-nın sonunda	Əzintidə	qıcırma-nın ortasında	qıcırma-nın sonunda
Göy-göl rayonu								
Bayan-şirə	22,4	41,2	2,4	40,3	2,6	23,6	32,8	3,1
Rkasiteli	21,6	42,4	2,2	41,9	2,4	24,2	30,4	3,0
Samux rayonu								
Bayan-şirə	23,2	43,2	2,1	38,5	2,7	24,2	34,9	3,3
Rkasiteli	22,4	41,2	2,0	40,2	2,4	24,5	33,4	3,1

Bu fermentin aktivliyinin dəyişməsindən məlum olmuşdur ki, qıcırma prosesinin ortalarında bütün variantlar üzrə ferment pektinesterazanın aktivliyi artır. Qıcırmanın sonuna yaxın isə fermentin fəaliyyəti get-gedə azalır. Onu da qeyd etmək lazımdır ki, fermentin aktivliyi I və II variantda nisbətən çox, II variantda isə az olmuşdur. Bu əsas onunla izah olunur ki, SO₂ fermentin fəaliyyətinin inkişafına mane olur. Bundan başqa, müəyyən olunmuşdur ki, III variant üzrə hazırlanmış ağ süfrə şərabları əzintidə şirəni saxlamaqla istehsal olunduğuna görə fenol maddələri başqa variantlara nisbətən daha zəngindir. Deməli, fenol maddələri dipektinesteraza fermentinin inhibitorudur.

Beləliklə, aparılan tədqiqat nəticəsində aydın olmuşdur ki, ağ süfrə şərabı hazırlamaq üçün pektin maddələri ilə zəngin olan üzüm sortlarından istifadə etmək zəruri deyildir. Ona görə ki, pektin maddələrinin hidrolizindən həm metil spirti, həm də furfurool əmələ gəlir. Bu da şərabın dad keyfiyyətinə pis təsir göstərir. Bundan başqa pektin maddələri ilə zəngin olan üzümlərdə pektin fermentləri daha aktiv olurlar. Bu da o deməkdir ki, ferment fəallaşdıqca, üzümün tərkibindəki qida maddələrinin parçalanması tezləşir. Ona görə də belə üzüm sortlarından yüksək keyfiyyətli şərab hazırlamaq mümkün olmur. Beləliklə, pektin maddələrinin və pektinesteraza fermentinin aktivliyinin öyrənilməsindən aydın olur ki, Göy-Göl və Samux rayonları şəraitində becərilən Bayan-şirə və Rkasiteli üzüm sortlarından şirəni əzintidə 2-3 gün qıcırmaqla yüksək keyfiyyətli ağ süfrə şərabı istehsal etmək mümkündür.

Ədəbiyyat siyahısı:

1. 2018-2025-ci illərdə AR-da şərabçılıq inkişafına dair Dövlət Proqramı
2. Валуйко Г.Г., Технология виноградных вин, Симферополь: Таврида, 2011, 624 с
3. Косюра В.Т., Основы виноделия, М., 2018, 422 с
4. Fətəliyev H.K., Şərabın texnologiyası, Elm, Bakı, 2011, 472 s
5. Nəbiyev Ə.Ə., – Şərabın kimyası, Elm, Bakı, 2010, 472 s

**ЗНАЧЕНИЕ ПЕКТИНОВЫХ ВЕЩЕСТВ В ПРОИЗВОДСТВЕ БЕЛЫХ СТОЛОВЫХ
ВИН**

С.Р.Маммадов

У.Дж.Мехтиеv

Азербайджанский Технологический Университет

urxan.mehdiyev@mail.ru

В статье исследовано изменение пектиновых веществ и активности фермента пектинэстеразы при производстве белых столовых вин с брожением на сусле и мезге. Установлено, что при брожении виноградных сортов Баян-ширей и Ркасители на мезге в течение 2-3 дней в условиях районов Гей-гель и Самух.

The importance of pectin inclusions in the production of white table wines

S.R.Mammadov

U.C.Mehdiyev

Azerbaijan Technological University

urxan.mehdiyev@mail.ru

The article investigates the change in pectin substances and the activity of the pectinesterase enzyme in the production of white table wines with fermentation on must and pulp. It has been established that during the fermentation of grape varieties Bayan-shirey and Rkasiteli on the pulp for 2-3 days in the conditions of the regions of Goy-gel and Samukh.



ТЕХНОЛОГИЯ ПЕРЕРАБОТКИ РЫБЫ И ИЗМЕНЕНИЯ ПРОИСХОДЯЩИЕ В НИХ

Н.С.Гусейнов,И.Г.Кязимова

Азербайджанский Государственный Экономический Университет

huseynov_nr@mail.ru

В связи с развитием техники и совершенствованием технологии изучаются и применяются новые методы обработки. Ниже приведены методы обработки, уже используемые и предназначенные для применения в промышленности [1].

- 1.Применение низкой температуры: а) охлаждение б) замораживание
- 2.Применяя высокую температуру:а) стерилизация в герметичных контейнерах, б) пастеризация в герметичной таре, в) жарка или варка
- 3.Сушка тканей рыбы: а) сушка с первичным засолом, б) сушка без первоначального посола, естественно, в) искусственно, путем сублимации
- 4.Повышение осмотического давления окружающей среды: соление
- 5.Изменение рН среды: а) маринование, б) приготовление гидролизатора,
- 6.Применение антисептиков и антибиотиков: а) в виде свободного концентрата, б) в качестве вспомогательного концентрата
- 7.Обработка волновой и лучистой энергии: а) продукты ядерного деления, б) ультракороткие волны (электромагнитные волны короче 10 м), в) ультрафиолетовые лучи, г) ультразвуковые волны.

Посол – один из способов обработки, применяемый при производстве маринованных, вяленых и копченых рыбных продуктов. Засолка представляет собой диффузионно-осмотический процесс. Диффузия – это переход растворителя (например, соли) из раствора с высокой плотностью в раствор с низкой плотностью. Осмос — это явление обратной диффузии, при котором раствор растворителя переходит из раствора с низкой плотностью в раствор с высокой плотностью. По этим причинам в процессе засолки рыбы через некоторое время в продукте содержится такое же количество влаги и растворителей, как и в солевом растворе.

Вяление – один из самых распространенных способов предотвращения порчи рыбы. Вяленые рыбные продукты Основной процесс в производстве рыбных продуктов связан с удалением влаги. Продолжительность процесса вяления определяется степенью обезвоживания рыбы. Соление и вяление рыбы называется клипфиксом, а вяление без посола – стокфиксом. При сушке вода на поверхности и внутри рыбы испаряется из жидкого состояния. Это происходит из-за прямого внешнего тепла.

В рыбной промышленности рыбу также обрабатывают путем охлаждения и заморозивания. По стандарту температура внутри охлажденного мяса рыбы должна быть от -1°C до $+5^{\circ}\text{C}$. В рыбной промышленности рыбу обычно охлаждают до 0°C . При охлаждении в рыбе происходит ряд физических и химических изменений. Физические изменения - увеличивается плотность мяса рыбы и вязкость клеточного сока и крови, уменьшается вес рыбы, химические изменения связаны с распадом гликогена и образованием молочной кислоты. Накопление молочной кислоты в организме вызывает накопление мышечного белка [2].

При низких температурах обменные процессы в тканях замедляются. Вода и водорастворимые вещества необходимы для жизнедеятельности ферментов и микроорганизмов. Бактерии менее устойчивы к низким температурам. Развитие большинства из них останавливается при -3°C . Многие погибают при заморозке.

Чтобы использовать замороженную рыбу, ее сначала размораживают. В рыбоперера-

батывающей промышленности они создают относительно теплую среду для быстрого размораживания рыбы, что имеет много недостатков. В таких случаях поверхность рыбы быстро промерзает, а лед между мышечными тканями тает и свободно выталкивается из тела рыбы наподобие опухоли.

Ədəbiyyat siyahısı:

1. Ершов А.М., Технология рыбы и рыбных продуктов, СПб.: ГИОРД, 2006, 939 с
2. Михаил Сибикин, Технология производства охлажденной и мороженой рыбы: учебное пособие для вузов Издательство: Директ-Медиа, Москва|Берлин, 2015, 299 с

BALIĞIN EMALI TEXNOLOGIYASI VƏ ONLARDA BAŞ VERƏN DƏYİŞİKLİKLƏR

N.S.Hüseynov

İ.H.Kazımova

Azərbaycan Dövlət İqtisad Universiteti

huseynov_nr@mail.ru

Balıq emalı zavodlarında əksər texnoloji proseslər bu üsullara əsaslanır: aşağı temperatur tətbiq etməklə, yuxarı temperatur tətbiq etməklə, balıq toxumasının qurudulması, mühitin osmotik təzyiqinin artırılması, mühitin pH-nın dəyişdirilməsi, antiseptik və antibiotiklərin tətbiq edilməsi, dalğalı və şüalı enerji ilə emal etmə, bu üsulları ayırı-ayrılıqda deyil, həm də kompleks şəkildə ifadə etmək olar.

FISH PROCESSING TECHNOLOGY AND CHANGES OCCURRING IN THEM

N.S.Huseynov

I.H.Kazimova

Azerbaijan State Economic University

huseynov_nr@mail.ru

Most technological processes in fish processing plants are based on the following methods: low temperature, high temperature, drying of fish tissue, increasing the osmotic pressure of the medium, changing the pH of the medium, the application of antiseptics and antibiotics, wave and radiation energy processing, these methods it can be expressed not only separately, but also in a complex way.



DƏNLI BİTKİLƏRİN ƏSASINDA KVASIN TEXNOLOGİYASI

M.İ.Ağayev

İ.H.Kazımova

Azərbaycan Dövlət İqtisad Universiteti

muradagaye@icloud.com

Kvas istehsalının əsas mərhələləri dənin təmizlənməsi, dənli məhsulların əzilməsi, kvas şirəsinin hazırlanması, kvas şirəsinin qızcırması, hazır kvasın kupajı, şəffaflaşdırılması və ya hazır kvasın süzülməsidir.

Dənin qəbulu və təmizlənməsi metal qarışıqların maqnit ayırıcılarda (separatorlarda) aparılan, alağ otlarının və müxtəlif dənli qarışıqların təmizlənməsindən ibarətdir. Alağ otlarının təmizlənməsinin məqsədi dənli kütlədən mineral və üzvi maddələrin, həmçinin yabanı bitkilərin toxumlarının (digər dənli bitkilərin bütün toxumları) və zərərli qarışıqların (tərkibində zərərli və zəhərli maddələr olan bitkilər və ya onların toxumlarının) kənarlaşdırılmasıdır. Dənli qarışıqlar emal edilmiş məhsulun zədələnmiş, yetişməmiş, cücərmiş və qırılmış dənli olmaları ilə xarakterizə olunur. Təmizləndikdən sonra dən mütləq çeşidlənməlidir. Dənli əzilməsi - ekstraktiv maddələrin şirəyə keçməsinə asanlaşdırmaq üçün aparılır.

Kvas şirəsinin hazırlanması əsas texnoloji mərhələlərdən biridir, onun düzgün aparılması son nəticədə kvasın keyfiyyət göstəricilərindən asılıdır. Dənli bitkilərin əsasında kvas şirəsinin hazırlanması xammalın əzilməsi ilə başlayır. Əzilmə üsulunun seçimi ilk növbədə istifadə olunan xammalın növündən və keyfiyyətindən asılıdır.

Böyük miqdarda səmənənilənməmiş dənli məhsullardan, həmçinin fermentləşdirilmiş çovdar səmənindən istifadə edildikdə, bu mərhələdə, xüsusən də səmənənilənmiş xammalın aşağı fermentativ aktivliyə malik olduğu hallarda ferment preparatlarından istifadə etmək lazımdır. Əzilmənin əsas məqsədi yüksək molekullu karbohidratların və zülalların hidrolizi, həmçinin xammalın bütün həll olunan maddələrinin şirəyə köçürülməsidir. Əzilmədən sonra kvas şirəsidənli kütlədən ayırmaq üçün süzülür.

Bu istehsalın növbəti mühüm texnoloji mərhələsi kvas şirəsinin qızcırmasıdır. Bunun üçün kvas mayasının və südturşu bakteriyalarının xüsusi irqlərindən, preslənmiş çörəkbişirmə mayalarından, son zamanlarda isə çörəkbişirmə və pivə mayalarının quru kulturalarından istifadə olunur [1,3].

Klassik kvasın texnologiyası xüsusi kvas maya irqlərinin və süd turşu bakteriyalarının irqi əsasında kombinə edilmiş aşımanın hazırlanmasını nəzərdə tutur. Bu, ənənəvi dad xüsusiyyətlərinə malik kvas əldə etməyə və hər iki növ mikroorqanizmin birgə becərilməsinin metabolizm məhsullarının hesabına onun qidalılıq dəyərini artırmağa imkan verir.

Qızcırma, 25-30 °C optimal temperaturda mikroorqanizmlərin fəaliyyəti üçün, qəbul edilmiş texnologiyadan asılı olaraq müəyyən turşuluq səviyyəsinə çatana qədər, şirədəki quru maddələrin 1,0-2,5% azalana qədər aparılır. Qızcırma müddəti orta hesabla 16-20 saatdır.

Son vaxtlara qədər qızcırılmış kvasın kupajı fermentasiyadan sonra məcburi bir mərhələ idi. Eyni zamanda, qəbul edilmiş reseptlərə uyğun olaraq, texnologiyada istifadə edildiyi təqdirdə içkiyə şəkər siropu və kvas şirəsi konsentratı əlavə edilmişdir. Müasir texnologiyaların əksəriyyəti bu addımı aradan qaldıraraq istehsalını sadələşdirir.

Kvasın texnologiyasının son əməliyyatları onun şəffaflaşdırılması və süzülməsidir. Kvasın bioloji dayanıqlığını artırmaq üçün müxtəlif filtrlərdən, istifadə olunur, əlavə olaraq, pasterizasiya bu göstəricini artırmağa imkan verir, bundan sonra kvasın saxlama müddəti 3-6 aya çata bilər. İçki keglərə, PET-şüşələrə və metal tutumlarına süzülür [2,3].

Ədəbiyyat siyahısı:

1. Fətəliyev H.K., Alkoqollu içkilərin texnologiyası, Elm, Bakı, 2007, 516 s
2. Агафонов Г.В., Применение стевии и пектина в напитках функционального назначения, Агафонов Г.В., Чусова А.Е., Меньшова И.Ю., Вестник Воронеж. гос. ун-та инж. Технол, 2012
3. Радионова И.Е., Производство кваса: Учеб.-метод. пособие. СПб.: Университет ИТМО; ИХиБТ, 2015, 39 с

ТЕХНОЛОГИЯ КВАСА НА ОСНОВЕ ЗЕРНОВОГО СЫРЬЯ

М.И.Агаев

И.Г.Казымова

Азербайджанский Государственный Экономический Университет

muradagayev@icloud.com

Основными стадиями производства кваса являются очистка зерна, дробление зерно-продуктов, приготовление квасного сусла, сбраживание квасного сусла, купажирование, осветление или фильтрование готового кваса. С целью совершенствования технологии кваса, упрощения технологической цепочки, снижению производственных затрат большинство производителей предпочитают работать на сухих, преимущественно дрожжевых культурах.

KVASS TECHNOLOGY BASED ON GRAIN RAW MATERIALS

M.I.Agayev

I.H.Kazimova

Azerbaijan State Economic University

muradagayev@icloud.com

The main stages of kvass production are grain cleaning, grain products crushing, kvass wort preparation, kvass wort fermentation, blending, clarification or filtration of finished kvass. In order to improve the technology of kvass, simplify the technological chain, reduce production costs, most producers prefer to work on dry, mainly yeast cultures.



BİOLOJİ AKTİV MADDƏLƏRİN QİDALANMADA ROLU

T.f.d.,A.A.Hacıyeva

H.M.Zeynalabdin

Azərbaycan Texnologiya Universiteti

ami2011.65@mail.ru

Qidalanma əhalinin sağlamlığını təmin edən ən əsas amillərdən biridir. Hal-hazırda ərzaq probleminin əsas aspektlərindən biri əhalini keyfiyyətli qida ilə təmin etməkdən ibarətdir. Azərbaycan Respublikası əhalisini sağlam qida məhsulları ilə təmin etmək üçün qida sənayesinin inkişaf proqramı hazırlanmışdır. Hazırda bu proqram qida sənayesinin inkişafında və əhalinin kütləvi şəkildə tələb olunan yüksək keyfiyyətli istehlak məhsulları ilə təmin edilməsində, həmçinin balanslaşdırılmış qida rasionunun formalaşmasında mühüm rol oynayır. Bu istiqamətdə nəzərdə tutulmuş məsələlərin həlli öz təsdiqini innovativ yolla yüksək keyfiyyətli qida məhsulları istehsalının artırılmasında tapır.

Qidaya təkcə enerji mənbəyi və plastik maddələr kimi deyil, həm də bioloji aktiv maddələrin daşıyıcıları, yəni insan orqanizminə təyin edilmiş hədd daxilində təsir göstərən maddələr kimi də baxılır. Qida məhsulları orqanizmi tam həcmdə enerji ilə təmin etməli, hüceyrələrin və toxumaların qurulması üçün lazım olan maddələrlə, həmçinin bioloji aktiv komponentlərlə təmin etməlidir.

Bioloji aktiv maddələrin sırasına zülallar, amin turşuları, karbohidratlar, vitaminlər, mineral maddələr, polifenol birləşmələri və s.-lər aiddir.

Zülallar plastik maddələr hesab edilir. Onlar orqanizmdə yeni hüceyrə və toxumaların əmələ gəlməsinə, köhnələrin isə əvəz edilməsinə sərf edilir. Karbohidratlar və lipidlər orqanizmin enerjiyə olan tələbatını təmin edir. Mineral maddələr, vitaminlər və bir sıra digər kimyəvi komponentlər maddələr mübadiləsində iştirak edir, həmçinin katalitik və digər tənzimləyici funksiyaları yerinə yetirirlər.

Dövlətin qidalanma sahəsində elmi-texniki siyasəti xalqın sağlamlığının möhkəmləndirilməsinə yönəldilmişdir. Bu məsələnin həlli üçün tərkibində böyük miqdarda bioloji aktiv maddələri (BAM) saxlayan, ətraf mühitin xoşağəlməz amillərinə qarşı orqanizmin qeyri-məxsusi müqavimətini artırmağa imkan verən, ənənəvi olmayan qida məhsullarının çeşidlərinin artırılması, yüksək keyfiyyətli məhsul istehsalı tələb olunur.

Maddələr mübadiləsinin pozulmasının və bir sıra xəstəliklərin qarşısını almaq üçün qidanın tərkibinə meyvələrdən hazırlanmış konservlərin əlavə edilməsi aktual hesab edilir. Belə ki, təzə feyxoa meyvəsi - balanslaşdırılmış qidalanmanın əsas komponentlərindən biridir. Ədəbiyyatlardan məlum olduğu kimi feyxoa çox zəngin kimyəvi tərkibə malik olan meyvədir. Onun tərkibində insan orqanizminin normal inkişafı üçün zəruri olan çoxlu miqdarda vitamin, şəkər, flavonoidlər, üzvi turşular, mineral maddələr, pektin maddələr, fermentlər, qidalanmada balans üçün lazım olan faydalı komponentlər vardır.

Feyxoanın əhəmiyyətli xüsusiyyəti onun tərkibində suda həll olunan yod birləşmələrinin olmasıdır. Bu meyvə ən çox yod ehtiyatı olan bitkilərdəndir. Ona görə də feyxodan orqanizmdə yod çatışmazlığı nəticəsində yaranan xəstəliklərin müalicəsində istifadə edilir. Məhz elə bu baxımdan feyxoa əsasında yeni növ konserv məhsullarının hazırlanması, onların çeşidini genişləndirəcək, bu isə qida sənayesinin inkişafına təkan verəcəkdir.

Açar sözlər: rasion qidalanma, bioloji aktiv maddələr, zülallar, karbohidratlar, vitaminlər, mineral maddələr, feyxoa, yod

РОЛЬ БИОЛОГИЧЕСКИ АКТИВНЫХ ВЕЩЕСТВ В ПИТАНИИ

А.А.Гаджиева

Г.М.Зейналабдин

Азербайджанский Технологический Университет

ami2011.65@mail.ru

Питание является одним из важнейших факторов обеспечения здоровья населения. В настоящее время одним из основных аспектов продовольственной проблемы является обеспечение населения качественными продуктами питания.

Пища рассматривается не только как источник энергии и пластических веществ, но и как носитель биологически активных веществ, т. е. веществ, в определенных пределах воздействующих на организм человека.

К биологически активным веществам относятся белки, аминокислоты, углеводы, витамины, минеральные вещества, полифенолы и др.

В целях профилактики нарушения обмена веществ и ряда заболеваний важно добавлять в рацион консервированные фрукты. Таким образом, фейхоа является одним из основных компонентов сбалансированного питания. Важной особенностью фейхоа является то, что он является одним из растений с самыми высокими запасами йода. С этой точки зрения разработка новых видов консервов на основе фейхоа позволит расширить их ассортимент, что даст толчок развитию пищевой промышленности.

Ключевые слова: рациональное питание, биологически активные вещества, белки, углеводы, витамины, минеральные вещества, фейхоа, йод

THE ROLE OF BIOLOGICALLY ACTIVE SUBSTANCES IN NUTRITION

A.A.Hacıyeva

G.M.Zeynalabdin

Azerbaijan Technological University

ami2011.65@mail.ru

Nutrition is one of the most important factors in ensuring the health of the population. Currently, one of the main aspects of the food problem is to provide the population with quality food.

Food is considered not only as a source of energy and plastic substances, but also as a carrier of biologically active substances, that is, substances that, within certain limits, affect the human body.

Biologically active substances include proteins, amino acids, carbohydrates, vitamins, minerals, polyphenols, etc.

In order to prevent metabolic disorders and a number of diseases, it is important to add canned fruits to the diet. Thus, feijoa is one of the main components of a balanced diet. An important feature of feijoa is that it is one of the plants with the highest reserves of iodine. From this point of view, the development of new types of canned food based on feijoa will expand their range, which will give impetus to the development of the food industry.

Keywords: rational nutrition, biologically active substances, proteins, carbohydrates, vitamins, minerals, feijoa, iodine



QIDA MƏHSULLARINDA RADIONUKLIDLƏRİN MÖVCUDLUĞU SƏBƏBLƏRİ

Dos. N.F.Əliyev, S.H.Nağıyev
Azərbaycan Texnologiya Universiteti
nazimaliyev48@mail.ru

Çernobil AES-dakı qəzadan sonra Azərbaycan torpaqlarında Sr-90 və Cs-137 radionuklidlərinin miqdarı təxminən 3 dəfə artdı. Torpaqlarımızda süni radionuklidlər ümumi radioaktivliyin 2-10% - ni təşkil edir. Torpağa yüksək dozalarda verilən mineral gübrələr radionuklidlərin bitkiyə daxil olmasını zəiflədir. Ağır mexaniki tərkibli torpaqlarda təbii radionuklidlərin miqdarı yüngül mexaniki tərkibli torpaqlara nisbətən çox olur. Torpaqda bitkilər tərəfindən udulan ən təhlükəli süni radionuklidlər Sr - 90 və Cs - 137 – dir.

Torpağa verilən gübrələrdən bəziləri yüksək radioaktivlik yaradır. Ən çox radiasiyanı fosforlu gübrələr – ammonium fosfat, fosforit unu və nitrofosfat əmələ gətirir.

Bitkilərə yığılan əsas ağır radionuklidlər U -238, Ra -226, Th -232 və sairədir. Tərkibində kalsium çox olan bitkilər Sr -90, kaliumu çox olan bitkilər isə Cs -137 süni radionuklidlərini daha çox udurlar.

Radioaktiv seziyumun torpaq və bitki dövrüyyəsində öyrənilməsinə bəzi hallarda kaliumun bu sistemdə özünü aparması ilə əlaqələndirirlər. Cs -137- nin torpaqdan bitkiyə daxil olması, bu torpaqda olan kaliumun miqdarından asılıdır. Bu radionuklidin bitkinin ayrı-ayrı orqanlarında paylanması və onun dövrüyyəyə daxil olması kaliumun həmin bitki orqanizminin daxilindəki hərəkətindən asılıdır. Kaliumla zəngin olan bitkilər özündə yüksək miqdarda radioseziyum saxlayır. Eyni şəraitdə yüksək miqdarda kaliuma malik kartof və çuğundurda, buğda və noxuda nisbətən çox radioseziyum olması ehtimalı var. Aparılan tədqiqatlar zamanı müəyyən olunmuşdur ki, noxudun dəyərində kalium və seziyumun miqdarı buğdanın dəyərində nisbətən üstünlük təşkil edir. Buradan belə bir nəticəyə gəlmək olur ki, torpaqdan bitkiyə daxil olması və onun ayrı-ayrı orqanlar arasında paylanması zamanı kalium və Cs-137 arasında uyğunluq müşahidə olunur. Radioseziyumun və kaliumun torpaqdan bitkiyə keçməsi zamanı seziyum -137-nin kaliuma nisbətən çox dövr etməsi müşahidə olunur. Bu onu sübut edir ki, radioseziyum torpaqla münasibətdə güclü sorulma xüsusiyyətinə malikdir.

ПРИЧИНА НАЛИЧИЯ РАДИОНУКЛИДОВ В ПРОДУКТАХ ПИТАНИЯ

Доц. Н.Ф.Алиев, С.Х.Нагиев
Азербайджанский Технологический Университет
nazimaliyev48@mail.ru

Самые опасные искусственные радионуклиды, поглощенные пищевыми продуктами являются Sr-90 и Cs-137. Количество этих радионуклидов на землях Азербайджана увеличилось почти в 3 раза после аварии на Чернобыльской АЭС.

Исследования показывают:

1. Количество естественных радиоактивных элементов в почвах тяжелого механического состава больше, чем в почвах легкого механического состава.
2. Минеральные удобрения, вносимые в почву в больших дозах, ослабляют проникновение радионуклидов в растение.
3. Растения с высоким содержанием кальция поглощают искусственные радионуклиды Sr -90, а растения богатые калием поглощают Cs-137.

THE REASONS FOR THE EXISTENCE OF RADIONUCLIDES IN THE FOOD PRODUCTS

Prof.N.F.Aliyev, S.H.Naghiyev
Azerbaijan Technological University
nazimaliyev48@mail.ru

The most hazardous artificial radionuclides absorbed by food products are Sr - 90 and Cs – 137. After the accident at Chernobyl NPP, the amount of these radionuclides increased almost three times in the lands of Azerbaijan.

Studies show:

1. There are more radioactive elements in the soils with heavy mechanical composition than in the soils with light mechanical composition
2. Mineral fertilizers applied to the soil in high doses weaken the access of the radionuclides to the plants.
3. Plants containing more Calcium absorb artificial radionuclides such as Cs -137, while plants that contains more potassium absorb Sr -90.



QEYRI-BƏRABƏR GÜBRƏLƏNMƏNİN DƏNLI BITKİLƏRİN MƏHSULDARLIĞINA TƏSİRİ

H.N.Qurbanov

“Aqromexanika” Elmi Tədqiqat İnstitutu

Müasir texnologiyaların əsas meyarları torpağın münbitliyinin qorunması və yaxşılaşdırılması, resursların qorunması, məhsulların ekoloji təhlükəsizliyi, ətraf mühitin mühafizəsidir. Buna görə də, mineral gübrə normaların tətbiqi üçün effektiv enerjiyə qənaət üsullarının öyrənilməsi kənd təsərrüfatı bitkilərinin becərilməsi üçün respublikanın müxtəlif torpaq və iqlim şəraitində gübrələrin istifadəsi müasir kənd təsərrüfatının aktual vəzifəsidir. Xüsusi iqlim şəraitində hər bir kənd təsərrüfatı məhsulu üçün optimal gübrələmə norması var. Gübrələrin hətta torpağın səthinə verilməsi də onların tarla daxilində səmərəliliyini artıran şərtlərdəndir [3].

Mineral gübrələrin verilməsi üçün maşınların işinin əsas aqrotexniki göstəricilərindən biri mineral gübrələrin sahənin səthinə səpilməsinin bərabərliyidir.

Şəkil də inkişaf etmiş ölkələrdə aqrokimyəvi tədqiqatların məlumatlarının işlənməsi nəticəsində əldə edilən bərk mineral gübrələrin qeyri-bərabər tətbiqindən məhsul itkilərinin asılılığı göstərilir.

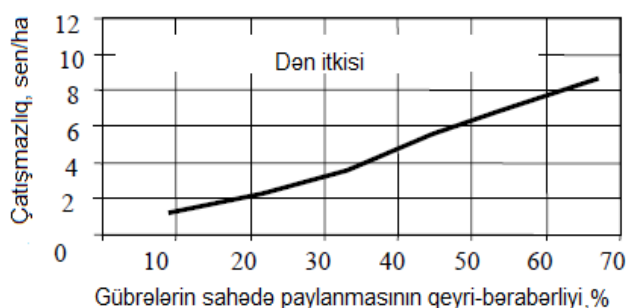

Şəkil. Mineral gübrələrin qeyri-bərabər tətbiqi nəticəsində məhsulun itirilməsi

Çoxsaylı tədqiqatlar sübut etmişdir ki, aqrotexniki göstəricilərə paylayıcı işçi orqanın növü, sahə üzrə paylanmanın bərabərliyi və gübrələmə üsulu təsir göstərir.

Maşının sahə boyu hərəkəti zamanı səpəcinin tələb olunan işçi sahəsi üçün seçilməsi məsələsi mürəkkəb elmi-texniki problemdir. Bu, ilk növbədə, diskli səpən tipli işçi orqanlarla təchiz edilmiş maşınların işçi en götürümü maşının özünün dizayn enindən daha böyük olması ilə əlaqədardır. Buna görə də, istənilən işçi en götürümü təmin etmək üçün sahəni işarələmək və ya maşınları markerlərlə təchiz etmək lazımdır. İstehsal testinin nəticələri göstərdi ki, sahəni qeyd etmədən operator aqreqatı idarə edərkən səhvləri əhəmiyyətli ola bilər. Belə ki, verilmiş 10 m səpmələnmə eni ilə, diskli səpəci maşınlarla faktiki işçi səpələnmə eni 7- dən 13-14 m arasında dəyişir [4].

Tarlada torpaqda gübrə paylanması keyfiyyətinin kəmiyyət qiymətləndirilməsi V_s dəyişmə əmsalına uyğun olaraq aparılır:

$$V_s = 100 \frac{\sigma_F}{\bar{q}_F},$$

Burada: σ_F - bərabər normaların standart kənarlaşmasıdır.

$$\sigma_F = \sqrt{\frac{\sum (q_i - \bar{q}_F)^2}{n-1}},$$

q_F – səpən diskə daxil olan gübrə normalarının orta qiymətidir;

q_i - illik gübrə normalasının qiymətidir;

n - təxmin edilən normaların (nümunələrin) sayıdır.

Qeyri-bərabər gübrələmə məhsulun xüsusiyyətlərinə əhəmiyyətli dərəcədə təsir göstərməklə, həm də ətraf mühitin çirklənməsinə səbəb olur.

Gübrələmə nəticəsində yaranan qida maddələri baxımından sahənin qeyri-homogenliyi çox vaxt əkinlərin yerləşdirilməsinə əsas səbəb olur. Taxıl bitkilərinin eyni zamanda məhsul itkisinə səbəb olur ki, bəzi illərdə bu itkilər təxminən 25-60%-ə çatmışdır [1].

Tədqiqatlar müəyyən etmişdir ki, səpələrin konstruktiv xüsusiyyətlərindən və səpilən gübrələrin keyfiyyətindən asılı olaraq, verilən gübrələrin qeyri-bərabər paylanması normasının 40-60%-i arasında dəyişə bilməklə norma çatışmazlığına səbəb olur [2].

Xarici alimlərin tədqiqatçıları onu da müəyyən ediblər ki, gübrələrin bərabər paylandığı ərazilərdə məhsul qeyri-bərabər tətbiq olunan sahələrə nisbətən orta məhsuldarlıqdan 15% yüksəkdir. Beləliklə, yerli və xarici nəşrlərin materialları və gübrələrin paylanması keyfiyyətinin bütün sahəyə təsirinin öyrənilməsi əsasında müəyyən edilmişdir ki, qeyri-bərabər gübrələmə maşınlar tətbiq etməklə yaranır.

Bununla belə, aparılan tədqiqatlar müəyyən etmişdir ki, müasir maşınlarla aparılan gübrə səpələnmənin tətbiqi təkcə gübrə itkisinə deyil, həm də ətraf mühitin çirklənməsinə səbəb olur.

Sahələrin torpağının faktiki antropogen xüsusiyyətləri səpələyici işçi orqanları olan maşınlar tərəfindən gübrələrin qeyri-bərabər tətbiqindən asılıdır ki, bu da çox vaxt istehsal şəraitində 40 ... 60% -ə qədər dəyişir [3].

Eyni zamanda yüksək dozada gübrələrin istifadəsi keyfiyyətsiz gübrələmə nəticəsində məhsuldarlığın azalması ilə bağlı riskin artmasına səbəb olur.

Yuxarıda göstərilən məsələləri nəzərə alaraq, laboratoriyamızda səlis bərabər səpələyici hazırlanmışdır. Bu səpələyici boru axınlı gübrəsəpən maşınlarla quraşdırıla bilər. Gübrə səpələyici əsas hissələrdən ibarətdir: səpələyicinin üzü, rəqqaslı konus, asma zəncir, arakəsməli paylayıcı.

Ədəbiyyat siyahısı:

1. Ələkbərov F., “Gübrələr və onlardan istifadə” Bakı, 2016, 84 s
2. Vağırov B., Aliyev A., Gübrələnmənin mexanikləşdirilməsi, Sabah, Bakı, 2018, 80 s
3. Стратегия машинно-технического обеспечения производства сельскохозяйственной продукции России на период до, 2020, ВИМ.- М., 2003, 65 с
4. Якимов Ю.И., Маслов Г.П., Усовершенствование разбрасывателей удобрений, Сельский механизатор, 2004, № 2.-С.6-9

ВЛИЯНИЕ НЕРАВНОМЕРНОГО ВНЕСЕНИЯ УДОБРЕНИЙ НА УРОЖАЙНОСТЬ ЗЕРНОВЫХ КУЛЬТУР

Г.Н.Гурбанов

НИИ” Агротехника”

Наукой и опытом установлено, что более 50% урожая зерна можно получить за счет систематического внесения минеральных удобрений. Средний выход продукции зависит от характера распределения удобрений в почве, поэтому изучение эффективных энергосберегающих способов внесения минеральных удобрений является актуальной задачей современного сельского хозяйства для применения удобрений в различных почвенно-климатических условиях. В особых климатических условиях для каждого сельскохозяйственного продукта существует оптимальная норма внесения удобрений. Внесение удобрений на поверхность почвы является одним из условий, повышающих их эффективность в поле. Одним из основных агротехнических показателей работы машин для внесения минеральных удобрений является обеспечение равномерного распределения минеральных удобрений по полю.

EFFECT OF UNEQUAL FERTILIZER APPLICATION ON GRAIN CROP YIELDS

H.N.Gurbanov

Research Institute of Agromechanics

Science and experience have determined that more than 50% of grain yields can be achieved through the systematic application of mineral fertilizers. The average yield of the crop depends on the nature of the distribution of fertilizers in the soil. Therefore, the study of effective energy-saving methods for the application of mineral fertilizers is the actual task of modern agriculture, the use of fertilizers in different soil and climatic conditions of the country for the cultivation of agricultural crops. In special climatic conditions, there is an optimal fertilization rate for each agricultural product. Even the application of fertilizers to the soil surface is one of the conditions that increases their efficiency in the field. One of the main agro-technical indicators of the work of mineral fertilizing machines is to ensure equal distribution of mineral fertilizers in the field.



KONYAK SPİRTİNİN YETİŞDİRİLMƏSİNDƏ GEDƏN PROSESLƏRİN ÖYRƏNİLMƏSİ

U.C.Mehdiyev, Ə.V.Məmmədova
Azərbaycan Texnologiya Universiteti

urxan.mehdiyev@mail.ru

İşin məqsədi konyak spirtinin yetişdirilməsi zamanı baş verən proseslərin öyrənilməsidir.

Konyak - müxtəlif üzüm şarablarının distilləsi və uzun müddət palıd çəlləklərdə saxlanılması yolu ilə istehsal edilən tünd alkoqollu içkidir [4].

Konyak açıq-qızılıdan qızılı çalarlı tünd kəhraba rənginədək rəngə, kənar qarışıqlarsız parıltılı şəffaflığa, konyak üçün səciyyəvi olan, kənar tam və qoxusuz dad və ətrə malik olmalıdır [6].

Distillə üsulu ilə alınmış konyak spirtindən yüksək keyfiyyətli konyak almaq üçün onu tutumu 30-60 dal olan palıd çəlləklərdə, yaxud içərisinə palıd taxta düzülmiş kaşı (emal) çənlərdə saxlamaq lazımdır.

Uzun illər ərzində bu cür saxlanan təzə konyak spirtləri xüsusi tama və ətrə malik olurlar. Konyak spirtinin yetişməsi zamanı mürəkkəb fiziki və kimyəvi proseslərin getməsilə bərabər palıd oduncağı da fəal iştirak edir [1].

Spirtinin yetişməsi zamanı əsas proses, spirtin və onun qatışıqlarının ayrılmasıdır. Bunun nəticəsində spirtin aromatik birləşmələrinin tərkibi dəyişir və bu da konyakın buketinə mənfi təsir göstərir. Başqa əsas fiziki proses nəticəsində konyak spirti palıd taxtasından həll olunan maddələrin ekstraksiya olunmasına əsaslanır.

Əsas kimyəvi proses nəticəsində konyak spirti ilə uçucu maddələrin bir-birinə təsirindən aromatik maddələrin əmələ gəlməsi, uçucu və uçucu olmayan birləşmələrin hava oksigeninin iştirakı ilə oksidləşməsi baş verir [5].

Konyak spirtinin palıdla təmasda olması nəticəsində palıd oduncağından fenol birləşmələri (liqnin, tanin, flanoidlər, fenol karbon turşuları), karbohidratlar (ksilin, arabun, qlükan, metilpentozan) azot maddələri (zülal birləşmələri, aminturşuları), lipidlər, mineral maddələr (kalium, natrium) spirtə keçir, yəni ekstraksiya olunur.

E.Y.Martınenkoya görə konyak spirtinin yetişdirilməsi prosesində liqnin böyük əhəmiyyətə malikdir [3]. Liqnin ayrılması palıd taxtanın 1 mm qalınlığında gedir. Palıd taxtanın islanması isə 8-12 mm-də gedir. Konyak spirti daha dərin qatlara buxar şəklində diffuziya olunur. Palıd taxtadan liqnin ayrılması pH aşağı, hərərət yüksək olduqda daha sürətlə gedir. Palıd taxtadan konyak spirtinə keçən birləşmələr müxtəlif kimyəvi çevrilmələrdə iştirak edərək konyakın rəngini, tamamını və ətrini (buketini) əmələ gətirir. Onu da qeyd etmək lazımdır ki, konyak spirtini təzə taxtada yetişdirdikdə aş maddələrin intensiv ekstraksiyası baş verir və onların miqdarı demək olar ki, iki dəfə artır. Eyni zamanda konyak spirtini köhnə taxtada yetişdirdikdə isə liqnin miqdarının artması və aş maddələrin ekstraksiyasının azalması müşahidə olunur.

Burada həm də aromatik aldehidlərin miqdarının artması baş verir.

Araşdırmalar göstərir ki, [2] konyak spirti emalı rezervuarlarda yetişdirildikdə efirlərin miqdarı artır və çəlləklərdə yetişdirmədə əmələ gələn uçucu efirlərin miqdarına yaxın olur. Mürəkkəb efirlərin ümumi miqdarı $31,8 \text{ mq/dm}^3$ -a çatmaqla, onlar zəif meyvə ətrinə malik olur və konyak spirtinin buketini zənginləşdirir.

Məlum olmuşdur ki, palıd çəlləklərdə yetişdirilən konyak spirtlərində ətir əmələ gətirici maddələrin miqdarı emal rezervuarlarda yetişdirilənlərlə müqayisədə olduqca yüksəkdir. Bu halda yalnız ali spirtlər (izobutanol və izopentanol) istisna təşkil edir.

Spirtin palıd çəlləklərdə uzunmüddətli yetişdirilmə prosesində əmələ gələn laktonlar və

terpenoidlərə rezervuarlarda yetişdirmə zamanı təsadüf olunmur. Göründüyü kimi ənənəvi yetişdirmə üsulunda spirtə palıd taxtasından ekstraksiya olunan ətir əmələgətirici maddələr – laktonlar, terpenoidlər və vanilin toplanır. Bunlar isə konyaka səciyyəvi ətir və dad verir. Palıd çəlləklərdə yetişdirilən konyak spirtində belə ətir 15-20 il müddətində toplanır.

Aparılan tədqiqat nəticəsində qeyd etmək lazımdır ki, konyak spirti ənənəvi üsulla yetişdirildikdə aromatik aldehydlərin miqdarı 28 mq/dm^3 -a çatdığı halda rezervuar üsulunda $0,66 \text{ mq/dm}^3$ -i keçmir. Müqayisədə mürəkkəb efirlər də çox olur. Belə ki, palıd çəlləklərdə yetişdirilən konyak spirtində onların miqdarı $260-325 \text{ mq/dm}^3$, rezervuarlarda isə 210 mq/dm^3 -dan artıq olmadığı halda, yüksək miqdarı konyaka kəskin tam verən etilasetatın miqdarı 320 mq/dm^3 olur.

Ədəbiyyat siyahısı:

1. Исмаилов Х.С., Искендеров И.В., Мехтиев У.Д., Роль древесины дуба при созревании коньячного спирта, Виноделие и виноградарство, М.: ООО Пищепромиздат, 2015.,с.29-32
2. Fətəliyev H.K., İsmayılov M.T., Konyakın texnologiyası, Bakı: Elm, 2016, 304 s
3. Мартыненко Э.Я., Технология коньяка, Симферополь: Таврида, 2003, 320 с
4. Mikayılov V.Ş., Qida məhsullarının ümumi texnologiyası, Bakı: Kooperasiya, 2018, 232 s
5. Nəbiyev Ə.Ə., Şərabın kimyası, Bakı: Elm, 2010, 472 s
6. Скурихин И.М., Химия коньяка и бренди, М.: ДеЛи Принт, 2005, 296 с

ИЗУЧЕНИЕ ПРОЦЕССОВ, ПРОИСХОДЯЩИХ ПРИ СОЗРЕВАНИИ КОНЬЯЧНОГО СПИРТА

У.Д.Мехтиев

А.В.Маммадова

Азербайджанский Технологический Университет

urxan.mehdiyev@mail.ru

В статье изучены процессы, происходящие при созревании коньячного спирта. Установлено, что при созревании коньячного спирта в дубовых бочках, количество сложных эфиров составляет $260-325 \text{ мг/дм}^3$, а в резервуарах - не более 210 мг/дм^3 . Однако количество этил-ацетата, придающий резкий вкус коньячному спирту, составляет 320 мг/дм^3 .

THE STUDY OF THE PROCESSES OCCURRING DURING THE MATURATION OF COGNAC ALCOHOL

U.C.Mehdiyev

A.V.Mammadova

Azerbaijan Technological University

urxan.mehdiyev@mail.ru

The article studies the processes that occur during the maturation of cognac spirit. It has been established that during the maturation of cognac spirit in oak barrels, the amount of esters is $260-325 \text{ mg/dm}^3$, and in tanks - no more than 210 mg/dm^3 . However, the amount of ethyl acetate, which imparts a sharp taste to cognac alcohol, is 320 mg/dm^3 .



PANDEMIYA DÖVRÜNDƏ MEYVƏ-TƏRƏVƏZ İXRACININ VƏZİYYƏTI

t.f.d. U.Ə.Babayeva

V.F.Ağayeva

Azərbaycan Texnologiya Universiteti

ulduz7475@yahoo.com

Həmişə məlumdur ki, Azərbaycandan ixrac olunan məhsullar içərisində meyvə-tərəvəzlər önəmli yer tutur. Hələ Sovetlər Birliyi dövründə Azərbaycan Rusiya bazarlarının çox hissəsini meyvə-tərəvəz məhsulları ilə təmin edirdi. Müstəqillik dövründən başlayaraq ölkəmizin gömrük sərhədlərinin yaradılması, iqtisadi yüksəliş, qeyri-neft sektorunun inkişafı, əsasən kənd təsərrüfatı məhsullarının əkin sahələrinin genişləndirilməsi, bir çox ölkələrlə bağlanan müqavilələr idxalla yanaşı, ixrac əməliyyatlarının da kifayət qədər artmasına səbəb olmuşdur. 2020-ci ilin yekunları ilə bağlı keçirilən müşavirədə Azərbaycan Respublikasının prezidenti İlham Əliyev öz çıxışında qeyd edib ki, “Ölkəmizdən ixrac olunan meyvə tərəvəz məhsullarının ixracı məsələsinə yenidən baxılmalıdır”. Cənab prezident Rusiyanın Azərbaycandan ixrac edilən pomidor məhsullarına bir neçə dəfə qoyduğu sanksiyaları xatırladaraq hökumətə tapşırıq verib ki, ənənəvi bazarlarla yanaşı yeni Avropa bazarlarına çıxış tapmaq lazımdır. Çünki, Azərbaycanın meyvə- tərəvəz ixracı Rusiya bazarları ilə məhdudlaşmır, artıq Avropa və orta Asiya ölkələri ilə də ixrac əməliyyatları həyata keçirilir [3].

Ölkəmizdən xarici ölkələrə ixrac olunan tərəvəzlər içərisində ilk yeri pomidor, meyvələrdən isə mövsümdən asılı olaraq xurma, fındıq, alma, ərik, albalı tutur [4]. Meyvə-tərəvəzlərin əsas keyfiyyət göstəriciləri onların xarici görünüşü, forması, rəngi, iyi və dadı ilə müəyyənləşdirilir [2]. Pandemiya dövründə bütün gömrük sərhədlərində olduğu kimi Azərbaycanda da bir sıra problemlər hələ də yaşanmaqdadır. Nəzərə alsaq ki, meyvə-tərəvəz məhsulları ərzaq malları içərisində saxlanması görə tez xarab olan mallar qrupuna aiddir, burdan aydın olur ki, onların gömrük sərhədində gözləndirilməsi və gecikdirilməsi milyonlarla zərər deməkdir[1]. Son on illiyin göstəricilərinə diqqət yetirsək, hər il bu məhsulların ixracında artım və əldə edilən gəlirin yüksəlməsi müşahidə olunur.

- ▶ 2010-cu ildə 154 milyon dollarlıq
- ▶ 2011-ci ildə 231 milyon dollarlıq
- ▶ 2014-cü ildə 290 milyon dollarlıq
- ▶ 2016-ci ildə 372 milyon dollarlıq
- ▶ 2017-ci ildə 502 milyon dollarlıq
- ▶ 2018-ci ildə 558 milyon dollarlıq
- ▶ 2019-cu ildə 628 milyon dollarlıq
- ▶ 2020-ci ildə 467.3 milyon dollarlıq
- ▶ 2021-ci ildə 630.4 milyon dollarlıq

Statistikadan da məlum olur ki, 2019-cu ildə meyvə-tərəvəz ixracından əvvəlki illərlə müqayisədə ən yüksək gəlir 628 milyon dollar əldə edilib. 2020-ci ildə pandemiyanın başlaması bu gəlirin 160,7 milyon dollaradək azalmasına səbəb olsada görülən bir sıra işlər nəticəsində problemin həllinə yönəldilən addımlar atılaraq artıq 2021-ci ildə gəliri 630,4 milyona çatdırmaq mümkün olmuşdur. Bu da 2019-cu illə müqayisədə 2,4 milyon, 2020-ci illə müqayisədə isə 163,1 milyon dollar çoxdur.

Ədəbiyyat siyahısı:

1. Nuriyev C.Q., Şəkərəliyev A.Ş., Əliyev A.Ə., "Gömrük ekspertizası", Dərslik, Bakı, 2003, 328 s
2. Əhmədov.Ə.İ., Musayev N.X., "Ərzaq mallarının ekspertizası", I hissə, Bakı, 2005, 467 s
3. <https://www.bbc.com>
4. <https://ereforms.gov.az>

СОСТОЯНИЕ ЭКСПОРТА ФРУКТОВ И ОВОЩЕЙ В ПЕРИОД ПАНДЕМИИ

К.э.н. У.А.Бабаева

В.Ф.Агаева

Азербайджанский Технологический Университет

ulduz7475@yahoo.com

В период пандемии, как и на всех таможенных границах, в Азербайджане сохраняется ряд проблем. Учитывая, что фрукты и овощи относятся к группе скоропортящихся товаров по причине их хранения внутри продовольственных товаров, понятно, что ожидание и задержка их на таможенной границе означает миллионы убытков. В 2019 году по сравнению с предыдущими годами самый высокий доход от экспорта фруктов и овощей составил 628 миллионов долларов. Если начало пандемии в 2020 году привело к снижению этого дохода до 160,7 миллиона долларов, то в результате проделанной работы, предприняв шаги, направленные на решение проблемы, уже в 2021 году удалось увеличить доход до 630,4 миллиона долларов. Это на 2,4 миллиона долларов больше, чем в 2019 году, и на 163,1 миллиона долларов больше, чем в 2020 году.

THE STATE OF FRUIT AND VEGETABLE EXPORTS DURING THE PANDEMIC

Ph.D.U.A.Babayeva

V.F.Agayeva

Azerbaijan Technological University

ulduz7475@yahoo.com

During the pandemic, as in all customs borders, a number of problems still exist in Azerbaijan. Taking into account that, fruits and vegetables belong to the group of perishable goods due to their storage in food, it is clear that delaying them at the customs border means millions of losses. In 2019, compared to previous years, the highest income from exports of fruits and vegetables was \$628 million. Although the onset of the pandemic in 2020 reduced this revenue to \$160.7 million, as a result of a number of measures taken to address the problem, it was possible to increase revenue to 630.4 million in 2021. This is \$2.4 million more than in 2019 and \$163.1 million more than in 2020.



AZƏRBAYCANDA ÜZÜMÇÜLÜYÜN İNKİŞAFI PERSPEKTİVLƏRİ

S.A.Vəliyev

Azərbaycan Dövlət Aqrar Universiteti

seymur.valiyev@gmail.com

Məqalədə aqrar sahədə üzümçülüyn inkişafının əhəmiyyəti, mövcud vəziyyəti və inkişaf perspektivi araşdırılmışdır. Üzümçülük aqrar sahələri arasında xüsusi yer tutmaqla, əlavə dəyər yaradılması və iqtisadi səmərəlilik baxımından ölkə iqtisadiyyatı üçün mühüm əhəmiyyət kəsb edir. Bu baxımdan üzümçülüyn davamlı olaraq inkişaf etdirilməsi, keyfiyyətli və ucuz başa gələn yerli üzüm sortlarının yetişdirilməsi xüsusi aktualıq kəsb edir.

Ərzaq təhlükəsizliyinin təmin edilməsi baxımından aqrar sahənin inkişaf etdirilməsi ölkəmizin iqtisadi siyasətində prioritet təşkil edir. Respublikamızda davamlı şəkildə həyata keçirilən aqrar islahatlar əhəmiyyətli dərəcədə kənd təsərrüfatı istehsalının artmasına təsir göstərmişdir. Hazırda kənd təsərrüfatında məhsul istehsalının artırılması, məhsuldarlığın yüksəldilməsi, o cümlədən kənd yerlərində iqtisadi inkişafın sürətləndirilməsi, əhalinin məşğulluğu və sosial rifah halının yüksəldilməsi məqsədilə bir çox işlər görülür. Bu məsələlərin uğurlu həlli üçün ölkənin regionlarının sosial-iqtisadi inkişafı ilə əlaqədar tədbirlərin, o cümlədən kompleks proqramlarının hazırlanıb icra olunması davam edir. Bu baxımdan 2016-cı ildə “Azərbaycan Respublikasında kənd təsərrüfatı məhsullarının istehsalına və emalına dair” Strateji Yol Xəritəsi qəbul edilmişdir. Aqrar sahənin vergilərdən azad edilməsi, subsidiyaların, güzəştli kreditlərin verilməsi və digər dövlət dəstəyi mexanizmlərinin tətbiqi, bu sahədə infrastrukturun yaxşılaşdırılması, investisiya qoyuluşları, aqrotexniki xidmət işlərinin yerinə yetirilməsinin keyfiyyətini yüksəltmək üçün “Aqrolizinq” ASC-nin yaradılması bu sahənin inkişafına təkan vermişdir. Bunun nəticəsidir ki, ötən dövrdə ölkədə ərzaq təhlükəsizliyinin təmin olunması üçün bitkiçilik və heyvandarlıq sahələri inkişaf etdirilmiş, ərzaq məhsulları ilə özünü təmin etmə səviyyəsi daha da yaxşılaşdırılmışdır. Ötən müddət ərzində iri fermer təsərrüfatları, aqroparklar, intensiv bağçılıq təsərrüfatları, müasir istixanalar, logistik mərkəzlər yaradılmış, kənd təsərrüfatı məhsulları istehsalının inkişafına xidmət edən infrastrukturun maddi-texniki bazası möhkəmləndirilmişdir.

Son illər ənənəvi kənd təsərrüfatı sahələrinin, o cümlədən pambıqçılığın, baramaçılığın, ipəkçiliyin, tütünçülüyn, çəltikçiliyin, çayçılığın, fındıqçılığın, üzümçülüyn və şərabçılığın inkişafı istiqamətində imzalanmış sərəncamlar, təsdiq olunmuş sahəvi proqramlar, həmçinin istehsalçılara subsidiyaların verilməsi haqqında qəbul olunmuş qərarlar müvafiq sahələr üzrə istehsal və ixrac potensialının artırılmasına və məşğulluq səviyyəsinin yüksəlməsinə mühüm təkan vermişdir.

Bildiyimiz kimi, aqrar sektorun əsas vəzifəsi ölkəəhalisinin etibarlı şəkildə ərzaqla, emal sənayesinin isə kənd təsərrüfatı mənşəli xammalla təmin etməsidir. Bu baxımdanda üzümçülük və şərabçılıq aqrar-sənaye sahələri arasında xüsusi yer tutmaqla, əlavə dəyər yaradılması və iqtisadi səmərəlilik baxımından ölkə iqtisadiyyatı üçün mühüm əhəmiyyət kəsb edir. Üzüm digər kənd təsərrüfatı məhsulları arasında hər 100 hektar torpaq sahəsi üzrə yeni yaradılan iş yerlərinin sayına və ümumi məhsul buraxılışına görə ən yüksək göstəriciyə malik olan texniki bitkilərdən biridir. Bununla belə, üzümçülük kənd təsərrüfatı istehsalının ən çox kapital tələb edən sahəsidir.

Yalnız ölkəmiz müstəqillik əldə etdikdən və ulu öndər Heydər Əliyev xalqın təkidli tələbi ilə yenidən hakimiyyətə gəldikdən sonra 90-cı illərin ikinci yarısından etibarən Azərbaycanda üzümçülüyn yenidən inkişafı üçün əlverişli şərait yaradılmış və bu istiqamətdə müvafiq tədbirlərin həyata keçirilməsinə başlanılmışdır. Belə ki, 2002-ci ildə "Üzümçülük və şərabçılıq haqqında"

Müəllim və gənc tədqiqatçıların “Texnoloji inkişaf iqtisadi inkişafın əsasıdır” mövzusunda respublika elmi konfransının materialları

Azərbaycan Respublikasının Qanunu qəbul olunmuş. Bundan başqa "2012-2020-ci illərdə Azərbaycan Respublikasında üzümçülüyn inkişafına dair Dövlət Proqramı" (bundan sonra - Dövlət Proqramı) qeyd olunan problemlərin həllinə və üzümçülük və şərabçılığın kompleks inkişafına yönəldilmişdir. Dövlət Proqramının məqsədi əhalinin təzə və keyfiyyətli süfrə üzümünə olan tələbatının daha dolğun ödənilməsi, şərabçılıq və üzüm emalı müəssisələrinin xammal təminatının yaxşılaşdırılması, şərab və üzüm məhsullarının ixracının artırılması üçün ölkədə üzümçülüyn inkişafını stimullaşdırmaqdan ibarətdir.

2020-ci ildə respublika üzrə üzüm sahəsi 15 978 hektar təşkil etmişdir, həmin sahələrdən 63 582 ton həcmində üzüm məhsulu yığılmışdır ki, bu da öncəki illə müqayisədə 7 036 ton, yəni, 12.4% çox olmuşdur. Ümumi üzüm əkinlərinin 10580,6 hektarı süfrə, 5506,3 hektarı texniki sort şərab üzümləridir. Üzüm üzrə orta məhsuldarlıq 92,8 sentnerdən 104,8 sentnerə yüksəlmişdir. Məhsul yığımını üzrə ən böyük göstərici Şəmkir rayonun payına düşür. Burada 556 hektar üzüm sahəsindən 26 855 ton həcmində üzüm məhsulu tədarük edilmişdir bu da respublika üzrə yığılmış üzümün 15.9%-i təşkil edir. İkinci sırada Cəlilabad rayonu qərarlaşmışdır, burada 1 401 hektar üzüm bağından 22 900 ton həcmində üzüm məhsulu yığılmışdır, buda respublika üzrə cəmi məhsul yığımında 13.6-ni təşkil edir.

Bu isə o deməkdir ki, Azərbaycanın təbii-iqlim şəraiti üzümçülüyn daha da inkişaf etdirilərək istehsalın artırılmasına, əhalinin müxtəlif çeşidli, yüksək keyfiyyətli süfrə üzümünə, şərabçılıq və digər emal müəssisələrinin isə xammala olan tələbatının yerli istehsal hesabına ödənilməsinə imkan verir. Bu isə öz növbəsində üzüm və şərabçılıq məhsullarının ixracının artırılmasına, idxalın əvəzləşdirilməsinə şərait yarada bilər.

Keyfiyyətli süfrə və texniki üzüm sortlarından ibarət plantasiyaların salınması ilkin mərhələdə bioloji və fitosanitar baxımdan təmiz, yüksək məhsuldar, keyfiyyətli, ölkəmizin təbii-iqlim şəraitinə uyğun üzüm tinglərinin idxalına ehtiyac yaradır ki, bu da əlavə maliyyə vəsaiti tələb edir. Bu baxımdan üzümçülüyn davamlı olaraq inkişaf etdirilməsi, keyfiyyətli və ucuz başa gələn yerli üzüm sortlarının yetişdirilməsi ölkəmizdə tingçilik təsərrüfatlarının yaradılmasını şərtləndirir. Yeni üzüm plantasiyalarının salınması böyük həcmdə uzunmüddətli kapital qoyuluşu tələb etməklə bərabər, barvermə dövrünədək (təxminən 4-5 il ərzində) əkinə xidmət üçün əlavə maliyyə resurslarına ehtiyac yaradır. Odur ki, mövcud və yeni yaradılacaq üzümçülük təsərrüfatlarının uzunmüddətli maliyyə resursları ilə təminatı qarşıda duran ən vacib məsələlərdən biridir. Üzümçülüyn inkişafı baxımından istehsal olunmuş üzüm məhsullarının vaxtlı-vaxtında tədarükü (yığılması, saxlanması, qablaşdırılması, satışı və s.) xüsusi əhəmiyyət kəsb edir. Bu məqsədlə həmin məhsulların plantasiya-istehlakçı, yəni şərabçılıq və digər emal müəssisələri, üzüm saxlama anbarları, ticarət-satış şəbəkələri və s. sxemi üzrə reallaşdırılması məsələlərinin həlli vacibdir.

Mövzunun aktuallığı: Üzümçülük sahəsinin mövcud vəziyyətinin və perspektiv inkişaf istiqamətlərinin araşdırılmasından ibarətdir.

Tədqiqatın məqsədi: Üzümçülüyn inkişafına təsir edən amillərin müəyyən edilməsi.

Tədqiqatın obyektı: Üzümçülük sahəsində fəaliyyət göstərən müəssisə və təsərrüfatlar.

Tədqiqatın medotu: Müqayisli təhlil.

Açar sözlər: aqarar sahə, üzümçülük, inkişaf, proqram

Ədəbiyyat siyahısı:

1. “Azərbaycan Respublikasında kənd təsərrüfatı məhsullarının istehsalına və emalına dair Strateji Yol Xəritəsi”, 6.12.2016
2. Azərbaycan Respublikasında üzümçülüyn inkişafına dair 2012-2020-ci illər

üçün Dövlət Proqramı. 15.12.2011

3. 2018-2025-ci illərdə Azərbaycan Respublikasında ərabçılığın inkişafına dair Dövlət Proqramı.

03.05.2018

4. AR Statistika Komitəsi - www.stat.gov.az

ПЕРСПЕКТИВЫ РАЗВИТИЯ ВИНОГРАДАРСТВА В АЗЕРБАЙДЖАНЕ

С.А.Велиев

Азербайджанский Государственный Аграрный

Университет seymur.valiyev@gmail.com

В статье рассмотрено значение развития виноградарства в аграрном секторе, современное состояние и перспективы развития. Виноградарство занимает особое место среди отраслей сельского хозяйства страны с точки зрения добавленной стоимости и экономической эффективности. С этой точки зрения особое значение имеет устойчивое развитие виноградарства, выращивание качественных и дешевых местных сортов винограда.

Prospects for the development of viticulture in Azerbaijan

S.A.Veliyev

Azerbaijan State Agrarian University

seymur.valiyev@gmail.com

The article considers the importance of the development of viticulture in the agricultural sector, the current state and prospects of development. Viticulture occupies a special place among the branches of agriculture and is important for the country's economy in terms of value added and economic efficiency. From this point of view, the sustainable development of viticulture, the cultivation of high-quality and cheap local grape varieties, is of particular importance.



BİOLOJİ AKTİV MADDƏLƏRİN QİDALANMADA ROLU

T.f.d.A.A.Hacıyeva

H.M.Zeynalabdin

Azərbaycan Texnologiya Universiteti

ami2011.65@mail.ru

Qidalanma əhalinin sağlamlığını təmin edən ən əsas amillərdən biridir. Hal-hazırda ərzaq probleminin əsas aspektlərindən biri əhalini keyfiyyətli qida ilə təmin etməkdən ibarətdir. Azərbaycan Respublikası əhalisini sağlam qida məhsulları ilə təmin etmək üçün qida sənayesinin inkişaf proqramı hazırlanmışdır. Hazırda bu proqram qida sənayesinin inkişafında və əhalinin kütləvi şəkildə tələb olunan yüksək keyfiyyətli istehlak məhsulları ilə təmin edilməsində, həmçinin balanslaşdırılmış qida rasionunun formalaşmasında mühüm rol oynayır. Bu istiqamətdə nəzərdə tutulmuş məsələlərin həlli öz təsdiqini innovativ yolla yüksək keyfiyyətli qida məhsulları istehsalının artırılmasında tapır.

Qidaya təkcə enerji mənbəyi və plastik maddələr kimi deyil, həm də bioloji aktiv maddələrin daşıyıcıları, yəni insan orqanizminə təyin edilmiş hədd daxilində təsir göstərən maddələr kimi də baxılır. Qida məhsulları orqanizmi tam həcmdə enerji ilə təmin etməli, hüceyrələrin və toxumaların qurulması üçün lazım olan maddələrlə, həmçinin bioloji aktiv komponentlərlə təmin etməlidir.

Bioloji aktiv maddələrin sırasına zülallar, amin turşuları, karbohidratlar, vitaminlər, mineral maddələr, polifenol birləşmələr və s.-lər aiddir.

Zülallar plastik maddələr hesab edilir. Onlar orqanizmdə yeni hüceyrə və toxumaların əmələ gəlməsinə, köhnələrin isə əvəz edilməsinə sərf edilir. Karbohidratlar və lipidlər orqanizmin enerjiyə olan tələbatını təmin edir. Mineral maddələr, vitaminlər və bir sıra digər kimyəvi komponentlər maddələr mübadiləsində iştirak edir, həmçinin katalitik və digər tənzimləyici funksiyaları yerinə yetirirlər.

Dövlətin qidalanma sahəsində elmi-texniki siyasəti xalqın sağlamlığının möhkəmləndirilməsinə yönəldilmişdir. Bu məsələnin həlli üçün tərkibində böyük miqdarda bioloji aktiv maddələri (BAM) saxlayan, ətraf mühitin xoşağəlməz amillərinə qarşı orqanizmin qeyri-məxsusi müqavimətini artırmağa imkan verən, ənənəvi olmayan qida məhsullarının çeşidlərinin artırılması, yüksək keyfiyyətli məhsul istehsalı tələb olunur.

Maddələr mübadiləsinin pozulmasının və bir sıra xəstəliklərin qarşısını almaq üçün qidanın tərkibinə meyvələrdən hazırlanmış konservlərin əlavə edilməsi aktual hesab edilir. Belə ki, təzə feyxoa meyvəsi - balanslaşdırılmış qidalanmanın əsas komponentlərindən biridir. Ədəbiyyatlardan məlum olduğu kimi feyxoa çox zəngin kimyəvi tərkibə malik olan meyvədir. Onun tərkibində insan orqanizminin normal inkişafı üçün zəruri olan çoxlu miqdarda vitamin, şəkər, flavonoidlər, üzvi turşular, mineral maddələr, pektin maddələr, fermentlər, qidalanmada balans üçün lazım olan faydalı komponentlər vardır.

Feyxoanın əhəmiyyətli xüsusiyyəti onun tərkibində suda həll olunan yod birləşmələrinin olmasıdır. Bu meyvə ən çox yod ehtiyatı olan bitkilərdəndir. Ona görə də feyxodan orqanizmdə yod çatışmazlığı nəticəsində yaranan xəstəliklərin müalicəsində istifadə edilir. Məhz elə bu baxımdan feyxoa əsasında yeni növ konserv məhsullarının hazırlanması, onların çeşidini genişləndirəcək, bu isə qida sənayesinin inkişafına təkan verəcəkdir.

Açar sözlər: rasion qidalanma, bioloji aktiv maddələr, zülallar, karbohidratlar, vitaminlər, mineral maddələr, feyxoa, yod

РОЛЬ БИОЛОГИЧЕСКИ АКТИВНЫХ ВЕЩЕСТВ В ПИТАНИИ

А.А.Гаджиева

Г.М.Зейналабдин

Азербайджанский Технологический Университет

ami2011.65@mail.ru

Питание является одним из важнейших факторов обеспечения здоровья населения. В настоящее время одним из основных аспектов продовольственной проблемы является обеспечение населения качественными продуктами питания.

Пища рассматривается не только как источник энергии и пластических веществ, но и как носитель биологически активных веществ, т. е. веществ, в определенных пределах воздействующих на организм человека.

К биологически активным веществам относятся белки, аминокислоты, углеводы, витамины, минеральные вещества, полифенолы и др.

В целях профилактики нарушения обмена веществ и ряда заболеваний важно добавлять в рацион консервированные фрукты. Таким образом, фейхоа является одним из основных компонентов сбалансированного питания. Важной особенностью фейхоа является то, что он является одним из растений с самыми высокими запасами йода. С этой точки зрения разработка новых видов консервов на основе фейхоа позволит расширить их ассортимент, что даст толчок развитию пищевой промышленности.

Ключевые слова: рациональное питание, биологически активные вещества, белки, углеводы, витамины, минеральные вещества, фейхоа, йод

THE ROLE OF BIOLOGICALLY ACTIVE SUBSTANCES IN NUTRITION

A.A.Haciyeva

G.M.Zeynalabdin

Azerbaijan Technological University

ami2011.65@mail.ru

Nutrition is one of the most important factors in ensuring the health of the population. Currently, one of the main aspects of the food problem is to provide the population with quality food.

Food is considered not only as a source of energy and plastic substances, but also as a carrier of biologically active substances, that is, substances that, within certain limits, affect the human body.

Biologically active substances include proteins, amino acids, carbohydrates, vitamins, minerals, polyphenols, etc.

In order to prevent metabolic disorders and a number of diseases, it is important to add canned fruits to the diet. Thus, feijoa is one of the main components of a balanced diet. An important feature of feijoa is that it is one of the plants with the highest reserves of iodine. From this point of view, the development of new types of canned food based on feijoa will expand their range, which will give impetus to the development of the food industry.

Keywords: rational nutrition, biologically active substances, proteins, carbohydrates, vitamins, minerals, feijoa, iodine



ZÜLAL TƏRKİBLİ XAMMALDAN İSTIFADƏ ETMƏKLƏ UNLU QƏNNADI MƏMULATLARIN İSTEHSALI

U.C.Mehdiyev, A.A.Qasımova, X.P.Poladova

Azərbaycan Texnologiya Universiteti

afet-kasumova@rambler.ru

İnsanın gündəlik qəbul etdiyi qidalar arasında unlu məmulatların xüsusi yer tutması onun keyfiyyətini, qidalılıq dəyərini, çeşidlərin artırılmasını tələb edir. Unlu məmulatların istehlak xassələri onun çörəkbişirmə xüsusiyyəti ilə səciyyələnir. Qida sənayesində xəmirdən hazırlanan məmulatların keyfiyyətinin yüksəldilməsi zamanı müxtəlif oksidləşdiricilərin təsirinə, fermentativ preparatlara, səthi-aktiv maddələrin tətbiqinə xüsusi diqqət verilir. Tətbiq olunan yaxşılaşdırıcılar insan orqanizminə zərər yetirmədən hazır məhsulun keyfiyyətini yaxşılaşdırmalı, iqtisadi cəhətdən əlverişli olmalıdır. Bu nöqteyi-nəzərdən respublikada mövcud olan sənaye tullantılarından, yabani halda yetişən müalicə və qida əhəmiyyətli, ekoloji cəhətdən təmiz bitki xammalından istifadə etmək, onların məhsullarından, qənnadı məhsulları istehsalı üçün istifadə etmək hazırkı şəraitdə xüsusi aktuallıq kəsb edir. Bu həm də xammal bazasını genişləndirməklə bərabər yeni çeşiddə məhsul istehsalına təkan verməli, respublika istehsalının gücləndirilməsinə gətirib çıxarmalıdır. Qənnadı sənayesində şəkərli və unlu məmulatların istehsalında yeni quruluşlu zülal və nişasta tərkibli məhsullardan istifadə edilməsi bahalı pektinlə və dəniz yosunlarından istifadə ilə müqayisədə böyük əhəmiyyət kəsb edir. Bu, həm də onunla əlaqədardır ki, zefir, pastila və krem quruluşlu məmulatlar istehsalının indiyə kimi əsasən kərə yağı, süd məhsullarından istifadə olunmuşdur ki, bu da özünü rasionla qidalanma və balanslaşdırılmış nəzəriyyə baxımından doğrultmur. Ədəbiyyat məlumatları göstərir ki, zülal və nişasta tərkibli polişəkərlərin tam tədqiqi yeni formalı qida məhsulları istehsalını sürətləndirməklə bərabər, həm də onların çeşidlərini də genişləndirməlidir. Bütün bunlar nəzərə alınaraq yerinə yetirdiyimiz magistr dissertasiyasında üzüm toxumunun tozundan istifadə etməklə, yeni növ, yeni çeşiddə peçenye və zefir məmulatları texnologiyasının işlənilib hazırlanması məzələri qoyulmuşdur.

ПРОИЗВОДСТВО МУЧНЫХ КОНДИТЕРСКИХ ИЗДЕЛИЙ С ИСПОЛЬЗОВАНИЕМ БЕЛКОВОГО СЫРЬЯ

У.Д.Мехтиеv, А.А.Касумова, Х.П.Поладова

Азербайджанский Технологический Университет

afet-kasumova@rambler.ru

Всестороннее исследование полисахаридов с белковым и крахмальным составом способствуют увеличению производства пищевых продуктов с новыми формами, а также расширению их ассортимента. Поэтому разработка технологии изготовления печенья и зефира нового ассортимента с использованием семян винограда является основной целью нашего тезиса.

PRODUCTION OF FLOUR CONFECTIONERY PRODUCTS USING PROTEIN PROTEIN RAW MATERIALS

U.D.Mekhtiyev, A.A.Gasimova, Kh.P.Poladova

Azerbaijan Technological University

afet-kasumova@rambler.ru

A comprehensive study of polysaccharides with protein and starch composition contributes to an increase in the production of food products with new forms, as well as the expansion of their range. Therefore, the development of technology for the manufacture of cookies and marshmallows of a new range using grape seeds is the main goal of our thesis.



ANALYSIS OF MAIN ECONOMIC INDICATORS OF THE FOOD INDUSTRY

Z.T.Məmmədli, G.Q.Hüseynova, G.A.Əsədova, Z.I.Tagiyeva

Azərbaycan Texnologiya Universiteti

z.memmedli@uteca.edu.az

gulshen.novruzova1994@mail.ru

g.esedova@uteca.edu.az

The food industry is one of the leading industries in Azerbaijan in terms of the amount of products produced and the number of people engaged in this field.

According to statistics, in 2019, more than 10,000 newly launched business entities were registered in Azerbaijan. The food sector in our country has a great export potential, and, unfortunately, this potential is not fully used. SMB (Small and medium business development agency of the Republic of Azerbaijan), which is important in the development of entrepreneurship in our country, has implemented a number of measures in 2019 to support entrepreneurs operating in the food sector. In 2018 alone, thanks to the organization of SMB, 150 entrepreneurs were able to participate for free in different countries, of which about 50% were entrepreneurs engaged in food production. (8)

The food industry in Azerbaijan was privatized in the early years of independence and the existing food industry enterprises began to operate in the form of joint stock companies. Prior to privatization, the meat processing industry, one of the most important sectors of the food industry, was subordinated to the Azeryeyintisanaye State Company, and from 1997 to 1999 it was transformed into an open joint-stock company. 12 meat processing enterprises were privatized in 1997, 4 in 1998, and 1 in 1999, becoming a joint-stock company (6, pp.58-65).

In the confectionery industry, which is one of the most important branches of the food industry, 6 out of 7 confectionery enterprises subordinated to the State Company "Azeryeyinti-sanaye" were privatized in 1997 and 1 in 1998 by becoming joint-stock companies.

Ganja Confectionery (AZN 26.4 million) and Umleyla OJSC (AZN 6.9 million), which have the largest authorized capital in the confectionery industry, account for 84.2% of the total shares of the confectionery industry.

Table 1. General statistical indicators characterizing the activity of industry in the Republic of Azerbaijan

General indicators	2016	2017	2018	2019
Number of operating enterprises	2561	2582	2837	3169
Funds directed to fixed capital, million (AZN)	9949,8	10610,1	8497,2	9258,0
Cost of industrial products (works, services) according to existing prices, million (AZN)	32300,2	39892,5	47877,0	46999,2
Cost of food industry products (works, services) according to existing prices, million (AZN)	2964,7	2999,8	3050,8	3584,8

Source: Azerbaijan Industry, Information of the SSC (State Statistical Committee), Baku-2020, pp. 21-55.

As can be seen from Table 1, the Republic of Azerbaijan has recently experienced significant dynamic changes in the overall economic indicators of industrial activity. For example, in 2016, 2,561 industrial enterprises operated in our country, and in 2019, this figure increased to 3,169. The enterprises of the food industry, which is the object of our research, were 391 enterprises in 2016, and increased to 449 units in 2019. (Table 1)

If we examine other general economic indicators of the industry, we will see that if in 2016 the

value of industrial products (works, services) (in actual prices) was 32300.2 million manat, in 2019 this figure increased 1.5 times and reached 46999.2 million manat. When it comes to the area that we are researching, in 2016, the cost of industrial products (works, services) (in actual prices) was 2964.7 million manat, in 2019 this figure increased to 3584.8 million manat.

In our opinion, one of the main reasons for this was the obsolescence of the material and technical base of the industry, the technology used does not meet modern requirements, the low competitiveness of products.

Table 2. The main indicators of the work of enterprises engaged in food production

Indicators	2015	2016	2017	2018	2019
Number of operating enterprises	382	391	361	393	449
State	18	16	7	7	9
Non-state	364	375	354	386	440
Number of individual entrepreneurs registered to engage in industrial activities	4079	4290	4508	4754	5252
Stocks of finished products in the warehouses of enterprises, million tons	21,1	47,6	29,2	38,6	52,2
Loaded goods, in the structure and prices of the relevant years, million manat	2300,9	2936,5	2990,1	3049,0	3571,0

Source: Azerbaijan Industry, Information of the SSC(State Statistical Comitee), Baku-2020, pp. 27-35.

The analysis of the main indicators of the enterprises engaged in food production in Azerbaijan (Table 2) shows that in recent years there have been increases and decreases in the number of enterprises operating in this field.

The analysis shows that the number of food industry enterprises operating in 2015 (by type of ownership) was 18 state-owned, 364 non-state-owned, and in 2019, 9 state-owned and 440 non-state-owned. This trend is accompanied by the growth of the private sector in the food industry.

The number of individual entrepreneurs registered to engage in industrial activities increased from 4,079 in 2015 to 5,252 in 2019. The stocks of finished products in the warehouses of enterprises engaged in food production in 2015 amounted to 21.1 million tons, and in 2019 increased to 52.2 million tons. Accordingly, the loaded goods in the structure and prices of the relevant years in 2015 amounted to 2300.9 million manat, and in 2019 increased to 3571.8 million manat.

According to the research, the share of the private sector in the food industry in the country increased between 2015-2019. If we look at the statistics characterizing the activity of the sector, we can see that dynamic development has been achieved. As can be seen from the tables, in general, the main economic indicators of the food industry in our country (Table 1), (Table 2) are developing in an increasing line. The main reason for this is the purposeful industrialization policy pursued in our country in recent years.

In my opinion, the analysis shows that the economic activity of food industry enterprises should be fully investigated. The initial result is that the competitive environment in the industry should be improved, favorable conditions should be created for entrepreneurs to produce and sell goods, and world-class equipment and technologies should be applied in enterprises operating in the field. If this were the case, the range of competitive products in the industry would expand and export potential would increase. This would have a positive effect on the development of the industry.

Ədəbiyyat siyahısı:

1. Azərbaycan sənayesi DSK-ın məlumatları, Bakı-2020, 165 səh.
2. Abasov, İ.D. Ölkənin ərzaq təhlükəsizliyinin təmin edilməsi prioritet vəzifədir. Respublika qəzeti, Bakı, 25 avqust 2009-cu il, №187 (3615).
3. Abbasov İ.M., Əliyev T.N. Qeyri-neft sənayesinin iqtisadiyyatı. Dərslik. Bakı, “Elm və Təhsil”, 2017, 501- s.
4. Aliyev İ.H., Məmmədov Y.Ə. “Azərbaycan 2020: gələcəyə baxış” İnkişaf Konsepsiyasının tətbiqi Azərbaycan Respublikasında qeyri-neft sənayesinin inkişaf proqramı Bakı, “Avropa”, 2014, 134 s.
5. “1995 - 1999-cu illər dövlət mülkiyyətinin özəlləşdirilməsinin Dövlət Proqramı”
6. Hübətov Y.Ə. Səhmdar cəmiyyətlərin təşkili və idarə edilməsi. Monoqrafiya Gəncə 2008.183səh.
7. Quliyev, E.A. Etibarlı ərzaq təminatı sistemi: kooperasiya və inteqrasiya problemləri.Monoqrafiya, Bakı, "Elm" 2013, 308 s.
8. "APA-Economics" in Bakıda keçirilən "Eurasia Road Show 2019" konfransının materialları Bakı -2019-cu il
9. Ананидзе В.Н. Инвестиционный аспект структурной перестройки эконо-мики России. М., 2006 г, 428 с.
10. Самедзаде З.А. Этапы большого пути. Экономика Азербайджана за полвека, ее реалии и перспективы. Баку: 2004, 936 с.
11. www.anfes.gov.az Sahibkarlığa Kömək Milli Fondu
12. www.azstat.org Azərbaycan Respublikası Dövlət Statistika Komitəsi

QIDA SƏNAYƏSİNİN ƏSAS İQTİSADI GÖSTƏRİŞLƏRİNİN TƏHLİLİ

Z.T.Məmmədli, G.Q.Hüseynova, G.A.Əsədova, Z.İ.Tağıyeva

z.memmedli@uteca.edu.az

gulshen.novruzova1994@mail.ru

g.esedova@uteca.edu.az

Ölkəmizdə yeyinti sənayesi artan tempə inkişaf edir. Qeyri- neft sənayesi sahələri arasında bu sektor ilk sıralardadır. Bunu son illərin statistik göstəricilərinə əsasən həm istehsal həcmində, həm də bu sferaya aid müəssisələrin artımında müşahidə etmək olar.

**АНАЛИЗ ОСНОВНЫХ ЭКОНОМИЧЕСКИХ ПОКАЗАТЕЛЕЙ ПИЩЕВОЙ
ПРОМЫШЛЕННОСТИ**

З.Т.Мамедли, Г.К.Гусейнова, Г.А.Асадова, З.И.Тагиева

z.memmedli@uteca.edu.az

gulshen.novruzova1994@mail.ru

g.esedova@uteca.edu.az

Пищевая промышленность в нашей стране развивается нарастающими темпами. Среди нефтяных отраслей этот сектор занимает первое место. Об этом свидетельствует увеличение как объемов производства, так и количества частных предприятий, работающих в этой сфере, согласно статистике последних лет.



YEMİŞAN VƏ İTBURNUDAN C VİTAMİNİ İLƏ ZƏNGİN QARIŞIQ ŞİRƏNİN HAZIRLANMASI TEXNOLOGİYASININ TƏDQIQI

T.f.d.M.S.Aslanova, B.f.d. S.O.Qurbanova
Azərbaycan Texnologiya Universiteti

qurbanova-sevda@inbox.ru, aslanovamehriban@gmail.com

XXI əsr özü ilə bir çox müsbət yeniliklərlə bərabər insanların qidalanma problemlərini, həm də ekoloji cəhətdən təmiz, bitki mənşəli məhsullarla qidalanma problemlərini də gətirdi. Bu baxımdan ekoloji təmiz meyvələrdən hazırlanmış şirələr, mürəbbə və cəmlər hazırlanması insanların sağlamlığı baxımından çox önəmlidir. Bu məqsədlə ölkəmizin əksər rayonlarında geniş yayılmış yemişan və itburnu meyvələrindən istifadə etməklə qarışıq şirə hazırlanmışdır. Məlumdur ki, yemişan və itburnu meyvələri ekoloji baxımdan təmiz qida məhsullarıdır. Onların tərkibi insan orqanizmi üçün asan mənimsənilən üzvi və qeyri üzvi maddələrlə zəngindir. Bu meyvələrin istər geniş ərazilərdə yabanı, istərsə də əkilib becərilməsi üçün ölkəmiz əlverişli iqlim şəraitinə malikdir.

Yemişan (*Crataegus*) meyvələrinin kimyəvi tərkibi çox zəngindir. Ona görə də onları qida və müalicəvi xammal kimi istifadə edirlər. Tərkibində quru maddələrin miqdarı 13,4-21,2%, şəkərlər 3,7-10,3%, sellüloza 1,4-3,1%, pektin maddələri 0,7-1,8%, azotlu maddələr isə 0,12-0,44% təşkil edir. Yemişanda titrlənən turşuluq 0,6-1,9% arasında dəyişilir, tərkibində askorbin turşusunun miqdarı 10,0-147,0 mq%, karotin 0,12-11,8 mq%, tiamin 8,0-53,0 mkq%, riboflavin 20,0-66,0 mkq%, aşılayıcı və rəngləyici maddələr 230,0-1980,0 mq% təşkil edir, o cümlədən katexinlərin miqdarı meyvələrdə 100,0-1140,0 mq%-ə, flavonollar – 20,0-109,0 mq%-ə, antosianların miqdarı isə 40,0 - 297,0 mq%-ə çatır. Yemişan meyvələrində, növün bioloji xüsusiyyətlərinə görə 17-24 adda makro- və mikroelementlər vardır[1].

Yemişandan tibbdə əsasən ürək-damar xəstəliklərinin müalicəsində istifadə olunur. Yemişan ürək əzələsinin işini yaxşılaşdırır, hipertoniya, aritmiya, ürək zəifliyi, taxikardiya üçün faydalıdır. O həmçinin qan damarlarını genişləndirir, ürək fəaliyyətini normallaşdırır, hemoqlobin səviyyəsini artırır, beyin də daxil olmaqla qan dövranını yaxşılaşdırır. Ədəbiyyat materiallarının araşdırılmasından məlum olmuşdur ki, yemişan qanda xolesterinin səviyyəsini azaltmaq, qalxanabənzər vəzinin fəaliyyətini normallaşdırmaq qabiliyyətinə malikdir ki, bu da aterosklerozun müalicəsində yaxşı effekt verir[2].

İtburnu (*Rosa*)- əsasən dağ və dağ ətəyi rayonlarda, çay sahillərində bitən, 2 m-ə qədər hündürlükdə və 20-25 il ömrü olan kol bitkisidir. Hər koldan 13 kq, 1 hektardan isə 700-1000 kq itburnu yığmaq mümkündür. Çiçəkləri açıq və tünd çəhrayı rəngdə olmaqla ətirlidir. Meyvəsi avqust və sentyabr aylarında yetişir. İtburnu fəsiləsinin itburnu cinsindən olan bu bitki növünün Azərbaycan ərazisində 42 növü yetişir ki, mədəni halda bunlardan yalnız 6 növü becərilir. Ölkəmizin demək olar ki, bütün regionlarında itburnu bitkisinə rast gəlinir.

İtburnu giləmeyvəsi faydalı xüsusiyyətlərinə görə heç də yemişandan geri qalmır. Onun meyvələrində rekord miqdarda askorbin turşusu var. İtburnu həm də vitaminlər, minerallar və digər faydalı maddələrin əsl anbarıdır. Tərkibində orqanizmdə A vitamininə çevrilən karotinoidlər (β -karotin və likopin), B₁, B₂, PP, E və K vitaminləri vardır. İtburnunun makro və mikroelement tərkibi sink, manqan, kalsium, kalium, dəmir, fosfor, maqnezium, natrium, molibden və mis ilə təmsil olunur. Bundan əlavə, onun tərkibində pektin, azotlu maddələr, taninlər, həmçinin flavonoidlər, efir yağları, yağ turşuları və s. var.

Unikal tərkibinə görə itburnu müxtəlif xəstəliklərin müalicəsində istifadə olunur [4,5].

Tədqiqatın obyektı və metodikası. Tədqiqat obyektı kimi yemişan və gül itburnu meyvələrindən istifadə etməklə qarışıq şirə hazırlanmışdır. İstehsal prosesində yemişan, itburnu və

1:1 nisbətində yemişan və itburnunun birgə qarışığında xüsusi texnologiya əsasında yeni çeşiddə şirə hazırlanmışdır. Əvvəlcə hər bir meyvənin ayrılıqda əsas keyfiyyət göstəriciləri, sonra isə qarışıq şirənin tərkibi öyrənilmiş və onların müqayisəli ekspertizası aparılmışdır və müəyyən olunmuşdur ki, bu şirə həm qiymətli qida məhsulu, həm də müalicəvi xüsusi məhsul kimi dəyərləndirilə bilər[5]. Hazırlanmış şirələr dequstasiya olunaraq optimal variantı müəyyən etmək üçün 10 ballıq sistem üzrə qiymətləndirilmişdir[3].

Tədqiqatın aparılması və müzakirəsi. Yemişan və itburnunun tam yetişmiş meyvələrindən istifadə edilməklə qarışıq şirə hazırlanmışdır. Meyvələrin əsas keyfiyyət göstəriciləri tədqiq olunmuşdur. Tədqiqat nəticəsində məlum olmuşdur ki, itburnu şirəsinin tərkibində yemişan şirəsinə nisbətən sadə şəkərlər daha azdır (qlükoza və fruktoza). Əgər yemişan şirəsində 12,28 q/100sm³ qlükoza və fruktoza olmuşdursa, bu göstərici itburnu şirəsində 15,12 q/100 sm³ təşkil edir. Yemişan şirəsi itburnu şirəsinə nisbətən aşı və boyaq maddələri ilə daha zəngindir. Bu da hazırlanan şirəyə özünəməxsus gözəl rəng verir. İtburnu meyvəsi C vitamininin miqdarına görə də yemişanı üstələyir.

İtburnu şirəsinin yemişan şirəsinə əlavə etməklə alınan qarışıq şirəni üzvi turşularla zənginləşdirmək mümkündür. Üzvi turşular maddələr mübadiləsi prosesində iştirak etməklə, insan orqanizmində qan təzyiqini normalaşdırır, qan dövranını yaxşılaşdırırlar. Əgər yemişan şirəsinin tərkibində 186,0 mq/100 sm³ C-vitamini varsa, bu göstərici itburnu şirəsində 1480 mq/100 sm³ təşkil edir. İtburnu B₁ vitamini, yemişan isə E vitamin ilə daha zəngindir. Onların qarışığında alınan şirənin tərkibi isə bu komponentlərlə zənginləşir.

Nəticə. Tədqiqatın yekun mərhələsində müəyyən olunmuşdur ki, yemişan və itburnu meyvələrinin qarışığında hazırlanan şirənin gözoxşayan açıq-qırmızı rəngi, xoşagəlmən spesifik ətri və harmonik dadı var. Beləliklə, iki meyvənin qarışığında hazırlanmış ekoloji təmiz yemişan-itburnu şirəsində C vitamininin miqdarı olduqca yüksəkdir və eyni zamanda onun tərkibində sağlamlıq üçün faydalı olan qida maddələrinin miqdarı saxlanılmışdır. Dequstasiya zamanı yemişan 8,3 balla, itburnu 8,4 balla və yemişan – itburnu şirəsi isə 9,0 balla qiymətləndirilmişdir.

Ədəbiyyat siyahısı:

1. Əhmədov Ə.İ. Yeyilən bitkilərin müalicəvi xassələri / Ə.İ. Əhmədov. -Bakı: İqtisad Universiteti nəşriyyatı, – 2014. 468 s.
2. Həsənov.Z. M., Meyvəçilik. / Z.M. Həsənov, C.M. Əliyev -Bakı: MBM, -2011. -520 s.
3. Mikayılov V.Ş. Qida məhsullarının dequstasiyası / V.Ş. Mikayılov. -Bakı: Kooperasiya nəşriyyatı, -2012. - 384 s.
4. Nəbiyev Ə.Ə. Qida məhsullarının biokimyası / Ə.Ə. Nəbiyev, E.Ə. Moslemzadəh - Bakı: Elm, -2008. - 444 s.
5. Cemeroğlu Bekir Meyve ve sebze işleme texnologiyası [1cildə] / Bekir Cemeroğlu . - Ankara: -2004. - 670 s.

ИССЛЕДОВАНИЕ ТЕХНОЛОГИИ ПРИГОТОВЛЕНИЯ СМЕШАННОГО СОКА ИЗ БОЯРЫШНИКА И ШИПОВНИКА БОГАТОГО ВИТАМИНОМ С

М.С.Асланова, С.О.Курбанова

Азербайджанский Технологический Университет
qurbanova-sevda@inbox.ru, aslanovamehriban@gmail.com

В качестве объекте исследования в производстве смешанного сока использованы боярышник и шиповник. На основе специальной технологии в соотношении 1:1приготовлен новый ассортимент сока из совместной смеси боярышника и шиповника. Сначала были изучены основные качественные показатели каждого фрукта в отдельности, а затем изучен

состав купажированного сока и проведено их сравнительная экспертиза. Для определения оптимального варианта приготовленные соки дегустированы и оценены по 10-балльной системе. Таким образом, в приготовленном из смеси двух плодов, экологически чистом соке содержание витамина С в очень велико, и в то же время в нем сохранено количество питательных веществ, полезных для здоровья.

RESEARCH OF TECHNOLOGY OF PREPARATION OF MIXTURED JUICE RICH WITH VITAMIN C FROM HAWTHORN AND ROSE HIP

M.S.Aslanova

S.O.Gurbanova

Azerbaijan Technological University

gurbanova-sevda@inbox.ru

aslanovamehriban@gmail.com

A mixed juice was prepared using hawthorn and rose hips as the object of study. In the production process, a new range of juice was prepared from a joint mixture of hawthorn and hips in a ratio of 1:1, hawthorn, and hips on the basis of special technology. First, the main quality indicators of each fruit were studied separately, and then the composition of the mixed juice was studied and their comparative examination was carried out. The prepared juices were tasted and evaluated on a 10-point scale to determine the optimal option. Thus, ecologically pure hawthorn-hips juice made from a mixture of two fruits has a very high content of vitamin C, and at the same time retains the amount of nutrients that are beneficial to health.



POTENTIAL AND INVESTMENTS OF THE FOOD INDUSTRY

Z.T.Mammadlı, S.N.Hasanova, A.A.Hasanova, T.H.Hasanova

Azerbaijan Technological University

z.memmedli@uteca.edu.az, hesenovasabina93@gmail.com, avaygun.b1993@mail.ru

The food industry is one of the leading processing industries in the country, with a variety of technical and technological processes and infrastructure involved in the production of food, beverages and tobacco products, a socio-economic complex that plays an important role in ensuring food security. The sub-sectors of the food industry also include the processing of raw materials (sugar, vegetables, milk, tobacco, etc.) (baking, confectionery, beer production, etc.), which are derived from the primary processing of raw materials by combining different enterprises. Due to the food industry, the country's food fund is formed and strategic food reserves are created in the country.

However, despite all these successes, there are some problems;

- organization of sales of products in supermarkets;
- deficiencies in product packaging;
- organization of delivery of products to consumers, etc.

According to APA-Economics' Eurasia Road Show 2019 conference in Baku, the food industry and the production of beverages and juices in Azerbaijan account for 40% of the total production industry. While the volume of production in this area in our country in 2017 was 22,000 liters, in 2018 the country produced 29 million liters. However, these products are mainly produced for local consumption. Currently, the main goal of the industry is to increase the export potential of such products. (8)

Today, according to statistics, juices produced in our country are exported to about 50 countries around the world. This is the result of local production being able to compete in foreign markets. Compliance of products with quality standards, regulatory norms, regulation of sales and marketing should always be in the focus of producers and exporters.

There are a number of advantages related to the development of the food industry in our country:

- historical traditions of the food industry;
- rich raw material base for the food industry;
- The lack of analogues in the world of many fruits and vegetables grown in our country;
- Possibility of placement of a number of production areas in small and medium cities of the republic and territorial resources;
- Favorable economic geographical position in terms of transport, etc. (2, p.38-42)

The closeness to potential export markets is important for the development of this industry. In order to develop the industry, it is necessary to increase production for the domestic and foreign markets, restructure, expand and improve the technical level of existing enterprises. Attracting foreign investment, experts, technology and know-how, establishing partnership and cooperative relations with other food producers are important conditions.

Factors determining the structure of the food industry include: socio-economic, demography (population, age and sex composition, location, education level), production, production potential, development of related industries, training and specialization, investment, cash, food supply and changes in demand, economic policy of the state, structural changes in the economy, etc.

Therefore, it is necessary to develop the food industry in the regions, to meet the needs of domestic and foreign consumer markets with competitive food products, to bring the ecological purity and quality of raw materials and finished products to the world standards, to organize the produc-

tion of equipment in our country.

Institutional factors of economic development are extremely important for the development of the food industry at this stage. The formation of economic institutions for the Azerbaijani economy can have a positive impact on economic development only if the parameters of institutional change are in line with the pace of market change. Institutions participate in shaping the behavior of economic entities by increasing the positive and negative expectations of the economic environment. As a result, positive expectations of institutional change help lay the groundwork for sustainable development.

Sustainable socio-economic development is largely determined by the growth of small businesses. The analysis of modern forms of relations between the state and small business has shown that the legislature and other agencies are trying to stimulate by developing and adopting programs to support small business. However, a deeper analysis reveals the inconvenience of opening small businesses for these institutions and their unwillingness to contribute.

As a result, a significant portion of small businesses that are deprived of predictable framework conditions go into the shadows. In fairness, in our opinion, the main reason for small businesses to become illegal is administrative barriers.

Improving the living standards of the population should be a priority of the state's economic policy at the regional level, as it will contribute to the formation of a stable consumer category. This will allow the industry to maintain a higher growth rate. We believe that the socio-economic development programs applied in our country in recent years will reduce the gap between the regions of the country, increase employment, reduce poverty and increase the purchasing power of the population. (2, p112-116)

The food industry is a medium-tech industry, mainly focused on the domestic consumer market. In recent years, the food industry of our country has faced a long-term systemic problem, the intensification of global competition. Global competition covers not only commodity, but also capital, technology and labor markets. On the one hand, this restructuring for the food industry in our country creates new opportunities for the development of foreign economic integration, the strengthening and expansion of positions. On the other hand, the world food market strengthens the requirements for competitiveness, innovation and investment.

However, today the quality characteristics of the food industry in our country do not allow us to take advantage of the competitive benefits of globalization.

Dynamics of the main economic indicators of the food industry in Azerbaijan

Indicators	2015	2016	2017	2018	2019
Cost of industrial product (works, services), million manat	2307,6	2964,7	2999,8	3050,8	3584,8
The share of the industry in the total value of industrial products produced in the country, in percent (%)	8,8	9,1	7,4	6,4	7,6
Industrial production index, as a percentage of the previous year (in constant prices)	102,9	104,8	101,0	101,3	110,8
The share of the private sector in the private sector of the country's industry, in percent (%)	11,5	11,4	9,3	7,7	9,3

Source: Azerbaijan Industry, Information of the SSC(State Statistical Comitee), Baku-2020, pp.36. Table 1 shows that if we look at the dynamics of the main economic indicators of this sector in recent years, we see that there is mainly growth.

The analysis shows that the total value of industrial products (works, services) in 2015 was 2307.6 million manat, while in 2019 it increased to 3584.8 million manat. The share of the food industry in the total value of industrial products produced in the country was 8.8 percent in 2015, but decreased in 2019 to 7.4 percent. In general, the share of the private sector of food industry in the private sector of the industry decreased from 11.5 percent in 2015 to 9.3 percent in 2019.

It is clear from the research that if we look at the statistics that characterize the activity of the food industry in the country in 2015-2019, we can see that there are increases and decreases.

In my opinion, one of the main reasons for this is the low competitiveness of the industry's products and weak exports.

Investments in the food industry in your country (in actual prices) million manat

Indicators	2015	2016	2017	2018	2019
Processing industry, million manat	482,6	424,3	652,8	1431,9	2466,4
Foreign investment	16,1	-	32,0	25,6	798,0
Domestic investments	466,8	424,2	620,0	1406,3	1668,4
Food production, millionmanat	87,9	63,6	125,5	196,6	140,4
Foreign investment	-	-	32	16,5	13,0
Domestic investments	87,9	63,6	93,5	180,1	127,4
The share of the food industry in the total value of investments in the processing industry, as a percentage (%)	18	14	19	14	6

Source: Azerbaijan Industry, Information of the SSC(State Statistical Comitee), Baku-2020, pp. 55.

If we look at the statistics of investments in the food industry in Azerbaijan (Table 2), we can see that in recent years there has been a significant increase in investments in the processing industry. However, although investment in the food industry, one of its components, increased in the period up to 2018, in 2019 there was a general decline. The share of investments in the total value of investments in the processing industry decreased threfold and reached 6% in 2019, compared to 18% in 2015.

In my opinion, the analysis shows that the economic activity of food industry enterprises should be fully investigated. The initial result is that the competitive environment in the industry should be improved, favorable conditions should be created for entrepreneurs to produce and sell goods, and world-class equipment and technologies should be applied in enterprises operating in the field. If this were the case, the range of competitive products in the industry would expand and export potential would increase. This had a positive effect on the development of the industry.

The main problem in the development of the food industry is the modernization of the material and technical base, providing a significant inflow of investment in this area.

The results of the study show that the food industry in our country remains an interesting and dynamically developing industry that is attractive to investors. Most producers are flour, milk, livestock (meat processing), winemaking, poultry, vegetable and fruit growing, processing and production and sales are important areas in terms of profitability. The food industry is the most attractive area of the real sector for foreign investment.

The flour industry, one of the leading sectors of the food industry in our country, was completely dependent on imports in the first years of independence. However, in the late 90s, thanks to the attraction of foreign investment in this area, the complete renewal of its material and technical base and the application of new advanced technologies, the Republic fully meets the demand for flour,

the main food product.

The dynamics of attracting investment in the fixed assets of the food industry as a key factor in the reproduction process is high, and indicates the investment attractiveness of the industry, which creates good prospects for future development. However, the low export potential of the sector's products and the improved quality and sustainability of the industry based on the effects of intensive import substitution are of concern.

So far, the development of the food industry, the formation of its organizational work has been carried out mainly with the use of relatively inexpensive labor assets using administrative resources, minimal investment in intensive use of production capacity to maintain working conditions. It seems that the reserves for such growth are largely depleted. 70% of the production assets of the food industry have fully complied with the standard operating conditions, including 40% completely obsolete.

In addition, it is necessary to launch completely new products, especially through increased competition with foreign investors, updating the product range, modernization of equipment and investments. Therefore, the main challenge for leading local food companies is to move from market competition methods to creating business models that are attractive to foreign investors.

Ədəbiyyat siyahısı:

1. Azərbaycan sənayesi DSK-ın məlumatları, Bakı, 2020, 165 s
2. Abbasov İ.M., Əliyev T.N. Qeyri-neft sənayesinin iqtisadiyyatı. Dərslik. Bakı, “Elm və Təhsil”, 2017, 501 s
3. Alıyev İ.H., Məmmədov Y.Ə., “Azərbaycan 2020: gələcəyə baxış” İnkişaf Konsepsiyasının tətbiqi Azərbaycan Respublikasında qeyri-neft sənayesinin inkişaf proqramı Bakı, “Avropa”, 2014, 134 s
4. Quliyev E.A., Etibarlı ərzaq təminatı sistemi: kooperasiya və inteqrasiya problemləri. Monoqrafiya, Bakı, "Elm" 2013, 308 s
5. "APA-Economics" in Bakıda keçirilən "Eurasia Road Show 2019" konfransının materialları Bakı -2019-cu il
6. Ананидзе В.Н. Инвестиционный аспект структурной перестройки эконо-мики России. М., 2006 г, 428 с.
7. Шутков А.А. Теория и практика формирования рыночных отношений в продовольственном комплексе «Продовольственный рынок России: кооперация и сотрудничество» Материалы международного форума. М.: 2000, с.2-6
8. www.maliyye.gov.az Azərbaycan Respublikası Maliyyə Nazirliyi
9. www.azstat.org Azərbaycan Respublikası Dövlət Statistika Komitəsi

QIDASƏNAYESİNİN POTENSIALIVƏ İNVESTİSİYALARI

Z.T.Məmmədli, S.N.Həsənova, A.A. Həsənova, T.H.Həsənova

Azərbaycan Texnologiya Universiteti

z.memmedli@uteca.edu.az

hesenovasabina93@gmail.com avgun.b1993@mail.ru

Respublikamızda yeyinti sənayesinin inkişafı ilə bağlı bir sıra prioritetlər vardır. Xammal və istehsal həcmi rəqabət qabiliyyətinin davamlılığına şərait yaradan amillərdəndir. Bu sahə ərzaq təhlükəsizliyinin təmin edilməsində mühüm rola malik olan əsas iqtisadi sferalardandır. Bunun üçün yeyinti sənayesində mövcud olan problemlərin həll yollarının araşdırılması önəmli məsələlərdəndir.

ПОТЕНЦИАЛ И ИНВЕСТИЦИИ ПИЩЕВОЙ ПРОМЫШЛЕННОСТИ

З.Т.Мамедли, С.Н.Гасанова, А.А.Гасанова, Т.Г.Гасанова

Азербайджанский Технологический Университет

z.memmedli@uteca.edu.az

hesenovasabina93@gmail.com

avgun.b1993@mail.ru

Существует ряд приоритетов развития пищевой промышленности в нашей стране. Объем сырья и производства является одним из факторов, создающих условия для конкурентоспособности. Эта сфера является одной из основных сфер экономики, играющих важную роль в обеспечении продовольственной безопасности. Одним из важных вопросов для этого является изучение путей решения существующих проблем в пищевой промышленности.



İİBÖLMƏ
LOGISTIKA MÜHƏNDİSLİYİ
ANBAR DAXİLİNDƏ TOPSİS METODUNDAN İSTİFADƏ
EDƏRƏKİNVİERTARLAŞDIRMANIN İDARƏ EDİLMƏSİ

E.S.Axundov, dosent Q.R.Məmmədova
Azərbaycan Texnologiya Universiteti
axundov-elmeddin@mail.ru

Anbar daxilində yaranan problemlər təchizat zəncirinin bütün proseslərinin sürətinə, effektivliyinə və məhsuldarlığına təsir edə bilər. Bir çox hallarda, bu problemlər hər hansı bir əməliyyat başa çatdıqdan sonra müəyyənləşdirilir. Buna görə də, anbar daxilində inventarlaşıdırmanın idarə edilməsi və qarşıya çıxacaq hər hansı bir problemi vaxtında həll etmək üçün bir çox inventar nəzarət metodları tətbiq edilir. Bu məqalədə, TOPSİS inventar modelindən istifadə edilərək problemin aradan qaldırılması yolları öyrənilmişdir.

TOPSİS (optimal qərara ən yaxın sifariş texnikası) çox kriteriyalı qərar qəbul etmə mexanizmi kimi istifadə edilir. Bu metod ilk dəfə 1980-ci illərdə Chen və Hwang tərəfindən yaradılmışdır [3], amma daha sonra inkişaf etdirilərək hal-hazırkı vəziyyətini almışdır.

TOPSİS-i digər inventar metodlarından fərqləndirən xüsusiyyəti anbar daxilində olan məhsulların dəyərinin öyrənilməsində müxtəlif kriteriyalardan istifadə edilməsidir. Bu deyiləni daha da asanlaşdırmaq üçün anbar daxilində olan məhsulların kriteriyalarını müəyyənləşdirək. Bu kriteriyalara qiymət, yararlılıq müddəti, ehtiyatda olan məhsul miqdarı və tələb daxildir. Bu kriteriyalar bizə imkan verir ki, anbarda olan məhsulların əsl dəyərini müəyyənləşdirək. Bundan da məlum olur ki, digər inventar nəzarət metodları ilə müqayisədə TOPSİS metodu daha dəqiq qərar verməyə imkan yaradır. Məs: ABC metodunda 2 kriteriyadan istifadə edilir. Bu tələb və qiymətdir. TOPSİS metodu isə çox kriteriyalı qərar qəbul etmə metodu olduğuna görə ən optimal qərar qəbul etməyə imkan verir.

Bu metod ideal həllə lazımi yaxınlığı taparkən həm müsbət ideal həlldən olan məsafəni, həm də mənfi-ideal həlldən olan məsafəni nəzərə alır. Üstünlük sırası tapılan məsafələri bir-biri ilə müqayisə etməklə həyata keçirilir. İdeal həll, bütün meyarlar yerinə yetirildikdən sonra üstünlük verilən alternativlərin bu meyarları ideal səviyyələrdə yerinə yetirməsidir. Əgər ideal həll tətbiq edilə bilmirsə və ya əlçatan deyilsə, onda ideal həllə ən yaxın nöqtə seçilməlidir.

TOPSİS metodu müsbət-ideal həllə oxşarlıq indeksi kimi müəyyən edilir. Müvafiq olaraq, müsbət-ideal həllə ən yaxın nöqtənin və ya mənfi-ideal həlldən ən uzaq nöqtənin birləşməsidir. Sonra ideala ən çox bənzəyən alternativ seçilir.

TOPSİS metodundan istifadə etmək üçün aşağıdakı addımlar yerinə yetirilməlidir:

1. M alternativ və N kriteriyadan ibarət matris yaradılır. Bu matris adətən “qərar matrisi” adlanır.

$$(a_{ij}) M \times N$$

2. Normallaşdırılmış qərrarmatrisi yaradılır.

$$\alpha_{ij} = \frac{a_{ij}}{\sqrt{\sum_{i=1}^M (a_{ij})^2}}$$

3. Hər bir kriteriyanın ağırlıq dərəcəsi müəyyən olunur sonra isə normallaşdırılmış qərrarmatrisi yaradılır.

$$X_{ij} = \alpha_{ij} * \omega_j$$
$$\omega_j = \frac{\mu_j}{\sum_{j=1}^N \mu_j}$$

$$\sum_{j=1}^N \omega_j = 1$$

4. Hər birmeyar üçün ən yaxşı və ən pis alternativ tapılır:

$$X_j^b = \max_{i=1}^M X_{ij}$$

$$X_j^{\mu} = \min_{i=1}^M X_{ij}$$

5. Hədəf alternativini ilə ən yaxşı/ən pis alternativ arasındakı Evklid məsafəsi hesablanır:

$$d_i^b = \sqrt{\sum_{j=1}^N (X_{ij} - X_j^b)^2}$$

$$d_i^{\mu} = \sqrt{\sum_{j=1}^N (X_{ij} - X_j^{\mu})^2}$$

6. Hər bir alternativ üçün ən pis alternativə oxşarlığı hesablanır. Nəticələr TOPSIS xallarımızdır.

$$S_i = \frac{d_i^{\mu}}{d_i^{\mu} + d_i^b}$$

7. Alınmış alternativləri TOPSIS xalına uyğun olaraq çoxdan aza doğru sıralayırıq.

Açar sözlər: təchizat zəncirinin idarəedilməsi, inventarizasiya, inventar nəzarət modelləri, TOPSIS modeli

Ədəbiyyat siyahısı:

1. “Anbartəsərrufatının təşkil və təkmilləşdirilməsi istiqamətləri”. Azərbaycan Dövlət İqtisad Universiteti, Bakı, 2011
2. “Tedarik zənciri və stok idarəetməsi” doç.dr. Sündüz Dağ, doç.dr. Nihan Kabadayı İstanbul universiteti iqtisadiyyat fakültəsi, 2017
3. Donald J. Brown, David J. Closs, M. Bixby Cooper “Supply chain logistics management” 2012 by the McGraw - Hill Companies

USING THE TOPSIS METHOD TO MANAGE INVENTORIZATION OF WAREHOUSE

E.S.Akhundov, Q.R.Məmmədova

axundov-elmaddin@mail.ru

The problems within the warehouse can affect the speed, efficiency and productivity of all processes in the supply chain. In many cases, these problems are identified after the completion of any operation. For this reason, many inventory management methods have been implemented to manage warehouse inventory and solve any issues that may arise in a timely manner. This article studies ways to solve the problem using the TOPSIS inverter model.

Key words: supply chain management, inventORIZATION, inventory control models, TOPSIS model.

ИСПОЛЬЗОВАНИЕ МЕТОДА TOPSIS ДЛЯ УПРАВЛЕНИЯ ИНВЕНТАРИЗАЦИЕЙ СКЛАДА

Э.С.Ахундов, К.Р.Мамедова

axundov-elmaddin@mail.ru

Проблемы на складе могут повлиять на скорость, эффективность и производительность всех процессов в цепочке поставок. Во многих случаях эти проблемы выявляются после завершения какой-либо операции. По этой причине реализовано множество методов управления запасами для управления инвентаризацией склада и своевременного решения любых проблем, которые могут возникнуть. В данной статье изучаются способы решения задачи с использованием инверторной модели TOPSIS.

Ключевые слова: управление цепями поставок, инвентаризация, модели управления запасами, модель TOPSIS.



AVTOMOBİL NƏQLİYYAT VASITƏLƏRİNİN KONSTRUKSIYALARININ TƏKMİLLƏŞDİRİLMƏSİNİN ƏSAS İSTIQAMƏTLƏRİ

E.N.Babayeva

K.F.Vəlizadə

F.A.Vəliyev

Azərbaycan Texnologiya Universiteti

f.veliyev@uteca.edu.az

elmirababayeva.atu@gmail.com

Avtomobil nəqliyyat vasitəsi kimi, aşağıdakı xüsusiyyətlərlə qiymətləndirilir: dinamikliyi, yanacaq qənaətliliyi, dəyanətliliyi, idarəolunma qabiliyyəti, keçiciliyi, hərəkət səlisliyi və s.

Avtomobilin konstruksiyası fasiləsiz olaraq təkmilləşdirilir. Bu təkmilləşmə həm iqtisadi, həm də social səbəblərlə səciyyələndirilir. İqtisadi səbəblər avtomobillərin yanacaq qənaətliliyinin yüksəldilməsi ənənəsini müəyyən edir və müasir avtomobil sənayesinin aparıcı istiqamətlərindən biri sayılır.

Avtomobillərin təhlükəsizliyinin yüksəldilməsi ənənəsi isə social səbəblərlə səciyyələnir.

Yol hərəkətinin təhlükəsizliyinin təmin edilməsində avtomobillərin konstruksiyalarının böyük əhəmiyyəti vardır. Avtomobillərin təhlükəsizliyi daha vacib məsələdir, çünki, avtomobil insan həyatına comfort yaratmaq üçün daxil olduğu kimi eyni dərəcədə də təhlükə mənbəyidir.

Bu təhlükə mənbəyi son illər daha da çoxalaraq böyük problemə çevrilmişdir. Mühərriklərin gücünün və avtomobillərin hərəkət sürətinin artması ilə avtonəqliyyatın təhlükəsizlik təminatı da çətinləşmişdir.

Aparılan araşdırmalar göstərir ki, avtomobillərin konstruksiyalarının təkmilləşdirilməsi məsələsi iqtisadi və sosioloji səbəbləri nəzərə almaqla onlara qoyulan ümumi, istismar, təmir və təhlükəsizlik tələbləri əsasında həll edilməlidir. Bu tələblər aşağıdakılardır:

1. Ümumi tələblər:

- ANV-lər iqlim və yol şəraitinə uyğun, baza modelini kökündən dəyişmədən təkmilləşdirmək imkanına malik olmalı; kuzanın arxitekonikası təmin edilməli; bir maşına çəkilən əmək sərfi minimum olmalı; ucuz və avtomobilin kütləsini azaldan yüngül materialdan geniş istifadə edilməli; konstruksiyaları yüksək etibarlılığa və yeyilməyə qarşı davamlılığa malik olmalı və s.

2. İstismar tələbləri:

- ANV-lərin istismar xərcləri, yanacaq-yağlama materialları sərfi azaldılmalı; orta hərəkət sürətləri artırılmalı, yükqötürmə qabiliyyətindən tam istifadə edilməli; yükləmə-boşaltma işlərinin yüngüllüyü, tezliyi və rahatlığı təmin edilməli və s.

3. Təmir tələbləri:

- Avtomobilin konstruksiyası sökmə - yığma işlərinin asanlığını və sadəliyini təmin etməki; çox yeyilmə ehtimalı olan hissələrin layihələndirilməsində onların təmirolunma imkanları nəzərə alınmalı; təmirdən sonar detalların sərtliklərinin azalmasına yol verilməməli və s.

4. Təhlükəsizlik tələbləri:

a) aktiv təhlükəsizlik tələbləri.

- hərəkət təhlükəsizliyini təmin edən aqreqat və qovşaqlar yüksək möhkəmliyə və işləmə etibarlılığına, ANV-lər bütün istiqamətlərdə yüksək dəyanətliliyə malik olmalı; idarəolunma və tormozlama xüsusiyyətləri yüksək olmalı; ANV-nin idarə olunması sadə olmalı və s.

b) passiv təhlükəsizlik tələbləri asan açılıb-bağlanan təhlükəsizlik kəmərlərinə malik olmalı; hər bir sərnişin ətrafında təhlükəsizlik zonası yaratmalı; qəza zamanı avtomobilin kuzasında

xəsarəti azaldan, asan deformasiya olunan materiallar tətbiq edilməli; yanğın təhlükəsizliyi təmin edilməli və s.

Beləliklə, aparılan araşdırmalar göstərir ki, avtomobillərin konstruksiyalarının təkmilləşdirilməsi həm iqtisadi, həm də sosial səbəblərlə səciyyələndirilir. ANV-nin təkmilləşdirilməsi onların üzərinə qoyulan ümumi, istismar, təmir və təhlükəsizlik tələblərinin həlli istiqamətində aparılmalıdır.

Ədəbiyyat siyahısı:

1. Y.Ə.Məmmədov, F.Ç.Eyyubov, E.İ.Zülfüqarov “Avtomobil nəqliyyat vasitələrinin konstruksiyasının əsasları”, Bakı, 2013, 738 s

**ОСНОВНЫЕ НАПРАВЛЕНИЯ СОВЕРШЕНСТВОВАНИЯ КОНСТРУКЦИЙ
АВТОМОБИЛЬНЫХ ТРАНСПОРТНЫХ СРЕДСТВ**

Е.Н.Бабаева

К.Ф.Велизада

Ф.А.Валиев

Азербайджанский Технологический Университет

f.veliyev@uteca.edu.az

elmirababayeva.atu@gmail.com

Проведенные исследования показывают, что совершенствование конструкций автомобильных транспортных средств должно проводиться с учетом выполнения экономических и социальных требований, предъявляемых к ним, в частности общих, эксплуатационных, ремонтных требований, а также требований безопасности.

The main directions for improving the design of motor vehicles

E.N.Babayeva

K.F.Valizada

F.A.Valiyev

Azerbaijan Technological University

f.veliyev@uteca.edu.az

elmirababayeva.atu@gmail.com

The studies carried out show that the improvement of the structures of motor vehicles should be carried out taking into account the fulfillment of economic and social requirements for them, in particular, general, operational, repair requirements, as well as safety requirements.



NƏQLİYYAT SAHƏSİNDƏ EKOLOJİ PROBLEMLƏR

T.f.d.A.A.Əsgərova, İ.C.Əsgərov

Azərbaycan Texnologiya Universiteti

atu.mss.a.askerova@gmail.com

Müasir dövrdə ekoloji təhlükəsizlik qlobal problemlərdən biri kimi aktual olaraq qalır. İnsanların ətraf mühitə neqativ təsirinin əsas istiqamətlərindən biri də ətraf mühitin çirkləndirilməsidir. Bu çirklənmə təbii proseslərlə yanaşı, antropogen - yəni insanların təsərrüfat fəaliyyəti ilə bağlı olur. Ətraf mühitin çirkləndirilməsi insan sağlamlığı üçün önəmli yeri olan su, hava və torpağın fiziki-kimyəvi tərkibinin dəyişdirilməsi nəzərdə tutulur.

Məlum olduğu kimi, təbiətin mühafizə obyektlərindən biri də atmosferdir. Mahiyyət etibarı ilə, hava və insanı əhatə edən ətraf mühit eyni zamanda təbii mühitdir. Atmosferin çirklənməsi, xüsusən də antropogen yolla çirkləndirilməsi şübhəsiz ki, nəqliyyat vasitələrinin sayının artması ilə funksional şəkildə əlaqədardır. Bildiyimiz kimi, nəqliyyatın müxtəlif növlərinin fəaliyyəti nəticəsində hər gün atmosfərə külli miqdarda zəhərli qazlar atılır, ətraf mühitə yüksək texnogen təsir göstərilir və insanların sağlamlığı üçün ciddi təhlükə yaranır [1].

Elmi-texniki inqilab həyatda məlum olmayan və ağıla sığmayan çox böyük gərginliklər yaratdı: avtomobil nəqliyyatı və aviasiya, kimya sənayesi, nüvə energetikası və s. Bu və digər sahələr təbiət üçün zərərli olmaqla yanaşı, həm də təbii resursların azalmasına, bəzən tükənməsinə səbəb oldu. Avtonəqliyyat vasitələrinin ekoloji təhlükəsizliyinin təmin edilməsində çoxplanlı mühüm vəzifələrdən biri də dövlət ekoloji nəzarət sisteminin yaradılmasıdır. Bu məqsədlə respublikanın sərhəd-keçid məntəqələrində, iri şəhərlərin giriş-çıxış yollarında, habelə magistral avtomobil yollarında daim fəaliyyət göstərən ekoloji postların çoxaldılması zəruridir.

Azərbaycan Respublikası bu gün beynəlxalq nəqliyyat siyasətinin həyata keçirilməsində fəal iştirak edir. Onun inkişaf istiqamətləri dəqiq müəyyənləşdirilmişdir: nəqliyyat kompleksinin beynəlxalq sistemə sürətli inteqrasiyası, hüquq qaydalarının beynəlxalq nəqliyyat hüququ normaları ilə harmonizasiyası, multimodal daşımaların inkişafı, qısa müddətdə, az vəsait itkiləri ilə beynəlxalq yük və sərnişin daşımalarını maneəsiz həyata keçirməyə imkan verən unifikasiya edilmiş qanunların qəbul edilməsi, ekoloji təhlükəsizliyin təmin edilməsi və s.

Ekologiyanın, ətraf mühitin mühafizəsi, ekoloji tarazlığın qorunması daim dövlət siyasətinin vacib istiqamətlərindən biri olub. Azərbaycan Respublikasının Prezidenti İlham Əliyev ekoloji mühitin sağlamlaşdırılmasını öz fəaliyyətinin əsas istiqamətlərindən birinə çevirməklə bu sahədə mühüm tədbirlər həyata keçirir. Dövlət başçısı 28 sentyabr 2006-cı ildə “Azərbaycan Respublikasında ekoloji vəziyyətin yaxşılaşdırılmasına dair 2006-2010-cu illər üçün Kompleks Tədbirlər Planı”nı təsdiqlədi və icrasına başlandı. Bununla da cənab İlham Əliyevin ölkədə ekoloji vəziyyətin sağlamlaşdırılması ilə bağlı verdiyi tapşırıqların yerinə yetirilməsi sürətləndi.

Ədəbiyyat siyahısı:

1. K.H.Abdullayev “Avtomobil nəqliyyatında ekoloji problemlər”Ədalət, 2010
2. M.Vəliyeva, H.Bəşirova “Azərbaycan ekologiyası -10 ildə”, Biblioqrafiya Bakı, 2009

ЭКОЛОГИЧЕСКИЕ ПРОБЛЕМЫ В СФЕРЕ ТРАНСПОРТА

А.А.Аскерова, А.Искандер

Азербайджанский Технологический Университет

atu.mss.a.askerova@gmail.com

Тезис посвящена экологическим проблемам в сфере транспорта. В тезисе рассматриваются проблемы, вызванные деятельностью различных видов транспорта, высокое техногенное воздействие на окружающую среду, а также серьезная угроза здоровью человека, и усилия государства по обеспечению безопасности в этой сфере.

ECOLOGICAL PROBLEMS IN THE SPHERE OF TRANSPORT

A.A.Askerova, A.Iskander

Azerbaijan Technological University

atu.mss.a.askerova@gmail.com

The thesis is devoted to environmental problems in the field of transport. The thesis deals with the problems caused by the activities of various modes of transport, high-tech man-made impact on the environment, as well as a serious threat to human health, and the efforts of the state to ensure security in this area.

The Thesis considers the problems caused by the activities of various modes of transport, as well as the high technogenic impact on the environment, as well as a serious threat to human health, and the efforts of the state to ensure security in this area.



LOGİSTİKA SİSTEMLƏRİNİN SERTİFİKATLAŞDIRILMASI

R.A.Rzayeva

Azərbaycan Texnologiya Universiteti

resmiyye-rzayeva@mail.ru

Logistika – yunanca hesablamaq və düşünmək sənətidir. Hətta Roma imperiyasında “**loqist**” titullu qulluqçular olmuşdur. Bu gün bu məfhum bir qədər transformasiya olunmuş, lakin ilkin mənasını itirməmişdir. Belə ki, iqtisadiyyatda logistika dedikdə, dəqiq müddətlərlə(dəqiq hesablanmış zaman anlarında) istehlakçıların tələbatının optimal ödənilməsi üçün xammalın çatdırılmasının, istehsalının, daşınmasının və paylanmasının bütün mərhələlərində maddi yüklərin, malların, məlumatların və maliyyə axınlarının planlaşdırılması, realizəsi koordinasiyası və nəzarət işi üzrə kompleks təşkilatı– idarəetmə fəaliyyəti nəzərdə tutulur. Logistika şirkətin korporativ strategiyasına daxil edilir və onun əhəmiyyətli hissəsini təşkil edir.

Müasir iqtisadiyyat və biznesdə logistika strateji vacib rola malikdir. Məhz logistika (maddi, informativ və maliyyə axınlarının inteqrasiya edilmiş idarə edilməsi) sayəsində iqtisadi cəhətdən inkişaf etmiş dövlətlərdə maddi ehtiyatlar sərbəst istehsalata daxil olur və məhsullar(yüklər) dəqiq müddətlərdə(dəqiq hesablanmış zaman anlarında) istehlakçıya çatdırılır.

Dünyanın aparıcı şirkətləri öz fəaliyyətlərində logistika texnologiyalarını uğurla tətbiq edir. Bu texnologiyalar arasından **Just-in-time**(dəqiq vaxtda(dəqiq hesablanmış zaman anlarında)), **Requiremets/resource planning**(tələbatın/ ehtiyatların planlaşdırılması), **Demand-driven Logistic** (tələbatla uyğunluğa istiqamətləndirilmiş logistika), **Time-based Logistic**(real zaman kəsiyində logistika), **Value-added Logistics**(əlavə dəyər logistikası), **İntegradet Supple Chain Management**(təchizatın inteqrasiya olunmuş(dəqiqləşdirilmiş) halqalarının idarə edilməsi), **E-Logistics**(elektron logistika)və s. qeyd etmək vacibdir. Son illərdə logistikanın funksional sahələrinin idarə edilməsi və biznes proseslərin əlaqələndirilməsi məsələlərinin həllinə yönəlmiş **Supply Chain Management –SCM**(təchizat halqalarının idarə edilməsi) inteqrasiyası konsepsiyası fəal tətbiq edilir.

Göstərilən konsepsiya və texnologiyalar korporativ məlumat sistemi(KMS) ilə dəstəklənir.

Bir çox şirkətlər məxsus olduqları logistika sisteminin beynəlxalq ixtisaslaşma tələblərinə uyğunluğunun obyektiv qiymətləndirilməsində maraqlıdır. Avropada bu sahədə sertifikatlaşdırma fəaliyyətini Logistika üzrə Avropa sertifikatlaşdırma komitəsi(European Certification Board for Logistics–ECBL) və onun üzvləri sıralarına daxil olmuş Avropa dövlətlərinin Milli komitələri tənzimləyir. Şirkətlərin logistik menecment personalının logistik qiymətləndirilməsində üç səviyyəli sertifikatlaşdırma sistemi ifadə edilir: logistika üzrə Avropa sertifikatı –kiçik səviyyə(**EJLog**); logistika üzrə Avropa sertifikatı –böyük səviyyə(**ESLog**); logistika üzrə Avropa sertifikatı –usta (**EMLog**).

Rusiyada hələlik logistika strategiyası biznesin planlaşdırılmasında təbii elementə çevrilməmişdir. Məlumatlara görə Rusiya şirkətlərinin yalnız 3% logistika strategiyasına malikdir və düşünülürmüş şəkildə bunu tətbiq edir. Logistika sahəsində elmi – tədqiqat layihələrinin əlaqələndiricisi Rusiyada ELA üzvlüyünə qəbul edilmiş yeganə müəssisə olan **ГВ– ВИИЭ** dir. Həmçinin, Rusiyanı ECBL(European Certification Board for Logistics) təmsil edən Sertifikatlaşdırma üzrə Rusiya komitəsi yaradılmışdır.

Rusiya federasiyasında biznesin dəstəklənməsi uyğunlaşdırılmış logistika siyasəti sisteminin yaradılmasının strateji məqsədi sahələrarası və regionalarası səviyyədə Rusiya və beynəlxalq bazaar iştirakçılarının qarşılıqlı logistika əlaqələrinin təmin edilməsi, özütənzimlənən şəbəkələrin

mexanizmlərini, doktrinalarını hazırlamaq və həyata keçirməkdən ibarətdir. Bu sistemin realizə olunması beynəlxalq səviyyədə tanınmış standartların və onların sertifikatlarının tələblərinə cavab verən keyfiyyət sistemlərinin idarə edilməsini, təchizat halqalarının logistika sistemlərinin kütləvi tətbiqini, həmçinin, milli və nəqliyyat təhlükəsizliyinin təminatı nəzərə alınmaqla həyata keçirilməsini tələb edir və şübhəsiz ki, bu Rusiyanın Dünya Ticarət Təşkilatına uyğunlaşdırılmasına şərait yaradacaq.

Dünyada menecment və logistika sahəsində, həmçinin beynəlxalq, həm də məhsul istehsalçılarının, təchizat operatorlarının dünya və regional cəmiyyətləri tərəfindən qəbul edilmiş onlarla standartlar var ki, onlar da mərhələli şəkildə Rusiya Federasiyasında tətbiq edilir. Yeni çərçivə standartlarından biri də, bu yaxınlarda dərc olunmuş ISO/PAS 28000:2005 “Təchizat halqasının təhlükəsizliyinin idarə edilməsi sistemi” adlı sənəddir.

2005-ci ilin əvvəllərində logistika sahəsində istehsal, xidmət, elm və təhsil dairələrini təmsil edən Rusiya federasiyasının müəssisələrinin və təşkilatlarının bəziləri tərəfindən milli logistika sistemlərinin fəaliyyətinin əlaqələndirilməsinə xidmət edən “Qiymətləndirmə və logistika” alt komitəsi təsis edilmişdir.

Alt komitə qarşısına qoyulmuş tapşırıqların həllinin praktik nəticəsi 2005–2006-cı illərdə “**ЛОГОСЕРТ**” şərti adı ilə logistika sistemlərinin könüllü sertifikatlaşdırılması Sisteminin yaradılması və dövlət qeydiyyatından keçirilmişdir.

İnkişaf etmiş bazar iqtisadiyyatı şəraitində könüllü sertifikatlaşdırmanın aparılması ticarət maneələrinin kənarlaşdırılması şərtlərinə çevrilir. Belə ki, rəqabət qabiliyyətliliyi qaldırılmaqla faktiki olaraq istehsalçıyı bazarda yerlə təmin edir.

Sistem ölkənin idxal məhsullarının sifarişçinin göstərdiyi dövlət standartlarının, həmçinin beynəlxalq, regional, və digər ölkələrin milli standartlarının bütün tələblərinə uyğunluğunun təsdiqlənməsi üçün nəzərdə tutulmuşdur. Verilmiş sertifikatda məhsulun təhlükəsizliyi, həmçinin onun bütün istehlak xassələri barədə tam informasiya öz əksini tapır. Buna görə də alıcı üçün məhz bu könüllü sistem məcburi sistemə nisbətən daha çox məlumatlandırıcı və cəlbedicidir.

Könüllü sertifikatlaşdırma sistemləri məhsullara və xidmətlərə aid edilir. Bəzi sistemlər kompleks xarakter daşıyır, çünki onlar xidmətlərə və məhsullara, keyfiyyət sistemlərinə və ətraf mühitin mühafizəsi sistemlərinə aiddir.

Hazırkı vaxtda ölkədə məcburi sertifikatlaşdırma, xaricdə könüllü sertifikatlaşdırma üstünlük təşkil edir.

Misal üçün xaricdə fəaliyyət göstərən aşağıdakı könüllü sertifikatlaşdırma sistemlərini sadalamaq olar:

1. Avtomobil nəqliyyatı Nazirliyinin hazırladığı avtomobil vasitələrinin dəyərinin qiymətləndirilməsi sistemi;
2. “Əko-NİVA” tərəfindən işlənib hazırlanmış Ekoloji aqroistehsal sertifikatlaşdırma sistemi;
3. Mərkəzi regionun sertifikatlaşdırma Mərkəzinin işləyib hazırladığı sanitariya xidmətlərinin sertifikatlaşdırma sistemi.

Müasir iqtisadiyyat və biznesdə logistika strateji vacib rola malikdir. Məhz logistika sayəsində iqtisadi cəhətdən inkişaf etmiş dövlətlərdə maddi ehtiyatlar sərbəst istehsalata daxil olur və məhsullar (yük) dəqiq müddətlərdə (dəqiq hesablanmış zaman anlarında) istehlakçıya çatdırılır. Dünyanın aparıcı şirkətləri öz fəaliyyətlərində logistika texnologiyalarını uğurla tətbiq edir. Bunun müsbət nəticəsi kimi logistika sistemlərinin könüllü sertifikatlaşdırılması Sisteminin yaradılması və dövlət qeydiyyatından keçirilmişdir. Könüllü sertifikatlaşdırma sistemlərinin yaradılmasında məqsəd məhsulların və xidmətlərin keyfiyyətinin yaxşılaşdırılması, həmçinin onların daxili və xarici bazarda rəqabət qabiliyyətinin yüksəldilməsindən ibarətdir.

Ədəbiyyat siyahısı:

1. Aslanov Z.Y., Zeynalova M.S., Sertifikatlaşdırmanın əsasları, Dərslik, Bakı, “İqtisad Universiteti” Nəşriyyatı – 2018, 280s
2. Aslanov Z.Y., Maşınqayırma məhsulunun keyfiyyətinin idarə edilməsi metodları, Monoqrafiya, Bakı, Elm, 2013, 316 s.
3. Медведев А.М., Ряполов А.Ф., Международная стандартизация и сертификация продукции, М.: Изд-во стандартов, 1989-120 s
4. Метрология, стандартизация и сертификация: в вузах России: сб. метод. материалов.- М.: Изд-во стан- дартов, 1998
5. Сергеев А.Г., Латышев М.В., Сертификация: Учебное пособие для студентов вузов. – М.: Издательская корпорация «Логос», 1999, 248с
6. Чайка И.Н. Стандарты ИСО 9000 будут пере- смотреться. Концепция версии. 2008, И.Н. Чайка сертификация, 2006, №1
7. Колчков, В.И. Метрология, стандартизация, сертификация: Учебник / В.И. Колчков, М.: Форум, НИЦ ИНФРА-М, 2013, 432с

СЕРТИФИКАЦИЯ ЛОГИСТИЧЕСКИХ СИСТЕМ

Р.А.Рзаева

Азербайджанский Технологический Университет

resmiyye-rzayeva@mail.ru

Логистика играет стратегически важную роль в современной экономике и бизнесе. Благодаря логистике в экономически развитых странах материальные ресурсы поступают в свободное производство, а продукция (грузы) своевременно (в точно рассчитанные моменты) доставляется потребителям.

Ведущие мировые компании успешно применяют логистические технологии в своей деятельности. В результате была создана и зарегистрирована система добровольной сертификации логистических систем. Целью создания систем добровольной сертификации является повышение качества продукции и услуг, а также повышение их конкурентоспособности на внутреннем и внешнем рынках.

CERTIFICATION OF LOGISTICS SYSTEMS

R.A.Rzayeva

Azerbaijan Technological University

resmiyye-rzayeva@mail.ru

Logistics plays a strategically important role in the modern economy and business. Thanks to logistics, in economically developed countries, material resources enter free production and products (cargoes) are delivered to consumers in a timely manner (at precisely calculated moments).

The world's leading companies successfully apply logistics technologies in their activities. As a positive result, a system of voluntary certification of logistics systems was established and registered. The purpose of establishing voluntary certification systems is to improve the quality of products and services, as well as to increase their competitiveness in the domestic and foreign markets.



BAKI ŞƏHƏRİNDƏ QƏSƏBƏDAXILI VƏ QƏSƏBƏLƏRARASI MARŞRUT XƏTLƏRİNİN TƏŞKİL EDİLMƏSİ

A.F.Əliyeva

Azərbaycan Texniki Universiteti

ayten.ali@aztu.edu.az

Bakı şəhərində nəqliyyat sahəsi üzrə idarəetməni tənzimləmək məqsədi ilə Bakı Nəqliyyat Agentliyi fəaliyyət göstərir [1]. Agentliyin fəaliyyətində əsas məqsəd şəhərin inzibati ərazisində nəqliyyat vasitələrinin və piyadaların rahat, təhlükəsiz və fasiləsiz hərəkətini təmin etməkdir.

BNA-nın əsas fəaliyyət istiqaməti dedikdə, paytaxtın marşrut şəbəkəsi başa düşülür. Bunlara şəhərdaxili və şəhəratrafi marşrutlar aiddir. Şəhərdaxili marşrutlar 2 rəqəmlə, şəhəratrafi marşrutlar isə 3 rəqəmlə nömrələnir. Şəhəratrafi marşrutlara qəsəbədaxili, qəsəbələrarası və ya mərkəz ilə əlaqələndirilən xətlər daxildir.

Qəsəbədaxili xətlər qəsəbənin daxilində fəaliyyət göstərir, əsasən, böyük qəsəbələrdə, kəndlərdə olur. Adətən, kiçiktutumlu avtobuslar istismar edilir, buna səbəb qəsəbə daxilində yolların ensiz olması, bundan əlavə böyüktutumlu avtobusların təhlükəsiz manevr edə bilməsinin çətinliyidir. Eyni zamanda sənişin axını nəzərə alınaraq, kiçiktutumlu avtobuslar istismar edilir. Bu xətlərin əsas məqsədi sənişinlərin qəsəbə daxilində mərkəz hissələr, dükənlər, təhsil müəssisələri, xəstəxana və digər iaşə obyektlərinə gediş-gəlişi üçündür. Sənişinlər bununla qəsəbə mərkəzlərinə, ordan isə şəhəratrafi digər marşrutlarla da mərkəzə gedə bilər. Bunun üçün əsas, böyük qəsəbələrdə kiçik nəqliyyat qovşaqları nəzərdə tutulub. Bunlar nəqliyyat mübadilə mərkəzlərinin (HUB-lar) kiçik formasıdır [2]. HUB-lar son illərdə nəqliyyat parkının müasirləşdirilməsi, sənişinlərin müntəzəm marşrut avtobuslarından təhlükəsiz və rahat istifadəsini təşkil etmək məqsədilə yaradılan bir layihə idi. Bu konsepsiyada əsas məqsəd sənişinlərin rahat gediş-gəlişinin təmin edilməsi, şəhərdə nəqliyyatın mobilliyinə nail olunması, Bakının mərkəzi hissəsində nəqliyyat sıxlığının aradan qaldırılmasıdır. Layihənin icrası vətəndaşların rahatlığı ilə yanaşı, sənişin daşımada təhlükəsizlik baxımından da mühüm rola malikdir.

Qəsəbələrarası marşrutlar isə bir neçə qəsəbəni əlaqələndirən xətlərdir. Misal olaraq, bir rayonun bir neçə qəsəbəsi ola bilər. Qısacası, rayon mərkəzinə gediş-gəliş üçün və ya bir qəsəbədən digərinə gediş-gəliş üçün istifadə edilir. Bunlar sənişin tələbatına əsasən təşkil edilir. Bu xətlərdə, adətən, kiçik və ortatutumlu avtobuslar istismar edilir. Tələbata, əsasən, böyüktutumlu avtobuslar da istismar edilir.

Qəsəbədaxili və qəsəbələrarası marşrutlar üzrə interval sənişin tələbatına əsasən müəyyən edilir. İnterval, adətən, 10-15 dəqiqə və daha çox olur. Qəsəbədaxili və qəsəbələrarası marşrutlar, əsasən, sənişinlərin ərazilərdə mərkəz və ya şəhər istiqamətinə fəaliyyət göstərən marşrutlarla əlaqələndirmək üçün istifadə olunur. Belə ki, hər qəsəbənin bir neçə hissəsindən şəhər istiqamətinə bir neçə marşrutun təşkili yollarda sıxlıq yarada bilər. Bunun üçün HUB-lardan istifadə edilir. Bakı şəhərində qəsəbədaxili və qəsəbələrarası sənişin daşımaları sahəsində elmi-tədqiqat işləri indiyə kimi aparılmamışdır. Odur ki, bu sahədə aparılan elmi-tədqiqat işi Bakı şəhərinin qəsəbələrində yaşayan sakinlərinə nəqliyyat xidmətinin yaxşılaşdırılmasına kömək edə bilər.

Ədəbiyyat siyahısı:

1. https://az.wikipedia.org/wiki/Bak%C4%B1_N%C9%99qliyyat_Agentliyi
2. <https://www.bna.az/az>

ORGANIZATION OF INTRA-AND INTER-RESIDENTIAL ROADS IN BAKU

A.F.Alyeva

Azerbaijan Technological University

ayten.ali@aztu.edu.az

Baku Transport Agency operates in Baku to organize transport management. The main purpose of the agency is to ensure the smooth, safe and uninterrupted movement of vehicles and pedestrians within the administrative boundaries of the city.

The main activity of BNA is the route network of the capital. These include urban and suburban roads. Urban routes are numbered with 2 digits and suburban roads with 3 digits. Suburban roads include intra-residential, inter-urban or central lines.

ОРГАНИЗАЦИЯ ВНУТРИ-И МЕЖКВАРТИРНЫХ ДОРОГ В БАКУ

А.Ф.Алиева

Азербайджанский Технологический Университет

ayten.ali@aztu.edu.az

Бакинское транспортное агентство действует в Баку для организации управления транспортом. Основной целью агентства является обеспечение бесперебойного, безопасного и бесперебойного движения транспортных средств и пешеходов в пределах административных границ города.

Основной деятельностью ВНА является маршрутная сеть столицы. К ним относятся городские и пригородные дороги. Городские маршруты нумеруются 2 цифрами, а пригородные дороги - 3 цифрами. К пригородным дорогам относятся внутрижилые, междугородные или центральные линии.



ШВÖЛМӘ
YÜNGÜLSƏNAYEMÜHƏNDİSLİYİ
ВОЗМОЖНОСТЬ ИСПОЛЬЗОВАНИ ОБЪЕКТОВ БИОНИКИ В МОДЕЛЯХ
ТРИКОТАЖНЫХ ИЗДЕЛИЙ

Проф. д.т.н. Д.А.Гаджиевə С.Д.Мамедоваə А.Э.Халилова
Азербайджанский Технологический Университет

j.hajjoglu@rambler.ru

В настоящее время трикотаж занимает ведущие позиции среди текстильной продукции. Трикотажные изделия отличаются от изготовленной из ткани и других ткани подобных материалов комфортностью и функциональностью одежды. Трикотажная продукция служит самовыражению, выбирается под определенное настроение и проявлению индивидуальности покупателей.

Ассортимент трикотажа расширяется использованием тех переплетений, структура которых напоминают элементы, взятые из природы. Применение различных природных мотивов, приводит к разнообразию фактуры (поверхности) трикотажа. Конкурентоспособность трикотажной продукции будет зависит, прежде всего созданием новых видов трикотажных переплетений.

В настоящее время есть необходимость вести исследования закономерностей бионики во взаимосвязи со структурой трикотажных материалов (полотен, купонов и др.) и изделий из них.

Расширение возможности технологических оборудований трикотажного производства, вырабатывающих переплетения, напоминающих элементов бионики способствует созданию новых видов трикотажных изделий. Обращение производителей к природе, т.е. к бионике обеспечивает их неисчерпаемым источником информации. Тем самым подтверждается актуальность данной темы.

Исследование бионических структур (элементов) способствуют определению ряда трикотажных переплетений, из которых должны быть изготовлены новые виды и формы изделия (костюма) с определенным внешним видом и главное со свойствами. Прежде всего нужно изучить взаимосвязь между бионическими структурами и трикотажными полотнами, создать методы трансляции в трикотажные полотна и изделия с элементами, мотивами, ассоциациями из живой природы. Здесь важно совершенствование методов художественного проектирования структуры переплетений трикотажа с использованием элементов бионики.

Анализ литературных источников, посвященных проектированию трикотажных полотен, показывают, что известные исследования направлены на решение вопросов, связанных с формированием трикотажных переплетений и рисунков на их основе. В настоящее время недостаточно изучены условия разработки переплетений, рассматривающих трикотажные структуры с напоминающие элементы бионики .

Следует разрабатывать методы учитывающие аналогии признаков, свойств, визуальных эффектов и биологического объекта и трикотажного полотна при проектировании новых видов и форм изделий (костюмов).

Для создания необходимой фактуры и рельефов трикотажного полотна с элементами бионики нужно использовать два способа:

1. Выбором подходящего переплетения;
2. Выбором подходящего вида пряжи и нитей.

Трикотажными переплетениями для выработки полотен, предназначенных для изготовле-

ния изделий (костюмов) с элементами бионики могут быть кулирная гладь и ластик с роспуском выбранных петельных столбиков, ажурные и ананасные, плюшевые и ворсовые на основе плюша, жаккардовые (особенно рельефные, рельефно-накладной полный и неполный), пресовые с роспуском выбранных петельных столбиков и т. д.

Пряжи и нити для этой цели могут быть использованы армированные нити типа синель, фасонные нити: петлистая, спиральная (извилистая), с ровничным эффектом, эпонж, узелковая, с сукрутинами, синель и т. д.

Форма, строения и окраска бионических тел являются важнейшими признаками, при использовании того или иного вида переплетения трикотажа и выборе изделия. Форма бионических объектов может быть самой разнообразной.

Изделия с элементами бионики могут быть с ворсовой поверхностью трикотажа, например, шубы и куртки подобно пушнину тигра, льва, медведи, волка, лисицы и т. п. зверей. Женское пальто и куртки с густой бархатной-шелковой фактурой трикотажа может напомнить шкуры олени, лошади и др. животных. Изделия из синели могут ассоциировать шкуры овец и т. п. домашних животных. Национальная папаха из полотен трикотажа, полученных из нитей синели успешно заменяет каракулевою шкуру.

В результате проделанной работы установлено, что использование элементов бионики в проектировании новых видов переплетений трикотажа способствует расширению ассортимента полотен и созданию конкурентоспособной трикотажной продукции.

TRİKOTAJ MƏMULATLARININ MODELƏRİNDƏ BİONİKA ELEMENTLƏRİNİN TƏTBİQİ İMKANLARI

Prof.t.e.d. C.Ə.Hacıyev

S.C.Məmmədova

Ə.E.Xəlilova

Azərbaycan Texnologiya Universiteti

j.hajioğlu@rambler.ru

İşdə trikotaj qumaşları hörmə quruluşunun, təbiətdə rast gəlinən bəzi cisim və yə canlılara məxsus elementlərdən istifadə edilməklə, qumaşların və onlardan hazırlanan məmulatların çeşidinin genişləndirməsi imkanları araşdırılmışdır.

POSSIBILITIES OF APPLICATION OF BIONIC ELEMENTS IN MODELS OF KNITTED PRODUCTS

Prof. d.t.s. J.A.Hajiyev

S.J.Mammadova

A.E.Khalilova

Azerbaijan Technological University

j.hajioğlu@rambler.ru

The study explores the possibilities of expanding the range of fabrics and products made from them, using the structure of knitted fabrics, elements belonging to some objects or creatures found in nature.



SƏNAYE MƏHSULUNUN DİZAYN NƏZƏRİYYƏSİ VƏ METODOLOGİYASI

Dos. T.H.Mirzəyev, C.X.Qurbanlı
Azərbaycan Texnologiya Universiteti

t.mirzeyev@uteca.edu.az

Bazar iqtisadiyyatına keçidlə əlaqədar olaraq toxuculuq və yüngül sənayedə istehsal edilən məmulatların (parçaların, trikotajın, xalçaların, geyimlərin, ayqqabıların və s.) bədii layihələndirilməsinin xüsusi əhəmiyyəti vardır. Məmulatların dizaynı onun müasir zövqə uyğun gəlməsinin əsası olmaqla iqtisadi səmərə gətirən vəçib amillərdən biridir. Məmulatın bədii layihələndirilməsinin mütərəqqi üsullarından, müasir texnika və texnologiyadan istifadə etməklə stabil çeşidli, yüksək keyfiyyətli, dünya bazarına çıxımlı məhsul istehsalı mümkündür [1].

Surətlərin sosial aspekti sənaye incəsənətinin yaradılmasında əsas əhəmiyyət kəsb etməklə bilavasitə istehsalat xarakteri və üsulları ilə bağlıdır. Məlumdur ki, bu və ya digər predmetin sosial əhəmiyyəti ona hər hansı forma verilməsindən asılıdır. Əlbətdə ki, sənaye incəsənəti - sosial mahiyyəti bir başa ifadə etmir. Bunu incəsənətin digər növləri edir. Onlar isə sosial yaxud iqtisadi sistemin çərçivəsində yarandığı üçün sistemin dolay yolla əlamətlərinin daşıyıcısı olur, hər şey sosial tələbdən, sənaye məmulatının funksiyasından asılıdır. Formaca gözəl olan, həm də müəyyən funksiya daşıyaraq lazımlı olmalıdır. Lakin biz xaricdən idxal edilən məmulatların psixoloji funksiyası ilə bərabər onların milli mentalitetimizə uyğun gəlməyən surətlərinin həyatımıza daxil olmasının qarşısının alınmasına çalışmalıyıq. Bununla da biz «Estetik revizionizmin» «Demokratik reolizmin» modalarda qeyri humanist və ifratçı estetik konsepsiyaların sənaye incəsənətinə daxil olmasına imkan verməmiş olarıq [2].

Bədii layihələndirilmənin nəzəriyyəsi sosial tələblər əsasında formalaşdırılaraq əsasən aşağıdakıları müəyyən edir:

- tirajların və surətlərin öyrənilməsi ilə modellərin ünvanlaşdırılması;
- təbiətdə, arxitekturalarda və texnikada elementlərin qurulma formasının öyrənilməsi;
- insanların tarixi və etnoqrafik ənənələrinin öyrənilməsi;
- formanın struktur imkanlarının və onun qabaqcıdan qurumu haqqında məlumatların öyrənilməsi;
- forma-əmələgəlmədə funksional-texniki və bədii əhəmiyyətin müxtəlif faktorlarının tədqiqi;
- bədii fikrin sənaye istehsalında reallaşdırılması məqsədi ilə müasir texnologiyanın və texniki imkanların analizi;
- kostyumun ansanbl sistemində layihələndirilən obyektin yerinə müəyyən edilməsi.

Dizayn termini - özlüyündə müxtəlif növlü layihələndirmə fəaliyyəti olub, predmet mühitinin, estetik və funksional keyfiyyətinin formalaşmasına istiqamətlənmişdir.

Sənaye məmulatının istehsal prosesi kollektiv yaradıcılıq prosesidir. Məsələn, tikij məmulatları modellərinin hazırlanma prosesində rəssam-layihələndiricilər (dizaynerlər) qrupu texniki-konstruksiyalaşdırıcılar, texnologiyalar və s. qruplarla birkə işləməli koordinator rolunu aparmalı və surətin ilkin eskiz variantının saxlanmasına nəzarət etməlidir. Layihənin yaradılmasında dizaynerin rolu daim dəyişir: o, gah aktiv yaradıcı, gah da surətin (modelin) tətbiqinin passiv müşahidəçisinə çevrilir.

Dizayn metodikası ardıcıl olaraq analiz və sintez üsullarının tətbiqinə əsaslanır:

Layihəqabağı analiz – layihəndirmənin ilk mərhələsi olub, aşağıdakıları müəyyən edilir:

- 1) mühitin, əşyaların yaxud əşyalar kompleksinin nəzərdə tutulmuş funksiyalarının tədqiqi və məlumatların qarşılaşdırılması;
- 2) layihələndiriləcək məmulatların və mühitin mahiyyətə araşdırılması;
- 3) layihələndiriləcək məmulatların və mühit predmentlərinin hazırlanma üsullarının öyrənilməsi;
- 4) nəzərdə tutulmuş obyektin (funksional təyinatı eyni olan) analoqlarının araşdırılması yolu ilə onların çatışmayan cəhətlərinin müəyyən edilməsi;

5) istehlakçı istəyinin müəyyənləşdirilməsi. Bundan başqa mühitin, əşyaların yaxud əşyalar kompleksinin layihələndirilməsində sosial-iqtisadi, funksional-dəyərlilik (əhalinin tələbatlar qrupunun strukturunu müəyyən etmək, dizayn məhsulunun hansı kateqoriya əhali üçün nəzərdə tutulduğunu müəyyənləşdirməklə xərcləri dəyərləndirmək), texnoloji və forma analizlərinin aparılması da vacibdir.

Aparılan analizlərin nəticələri sintez əməliyyatlarına inteqrasiya olunmalıdır. Bunun isə nəzərdən

keçirilən obyektin strukturəmələgətirmə və harmonikləşdirmə (kompozisiya) yolu ilə aparılması mümkündür. Tək (ədədi) əşyaların strukturəmələgətirməci – onların formaəmələgətirməsidir. Kompozisiya – harmonikləşdirmə üsulu olub, vasitələr və nəzərdən keçirilən obyektin estetik bütövlüyünün yaradılması üsullarının sistemindən ibarətdir. Sintez prosesində aparılmış tədqiqatların nəticələri formaəmələgətirmənin konkret üsulları ilə reallaşdırıla bilər: a) kombinator üsulu; b) analoqlar üsulu; c) bədii-assosativ üsul.

Qeyd edək ki, kombinator və analoqlar üsulları kostyumun formaəmələgəlməsində daha geniş öyrənilmişdir. Dizaynda sintez – dizayner anlizində əksini tapmış layihə məlumatlarının fikrən ardıcıllanması və vahid bütövlük təsəvvürü (layihə görünüşü) əldə edilməsidir. Sintez üsullarını ya sistemli yanaşma xüsusiyyətli (kombinator və analoqlar üsulları kimi) ya da kortəbii- intuiativ (bədii-assosativ üsulu kimi) olmaqla iki qrupa bölmək olar.

Layihələndirmə – reallıqda mövcud olmayan nəzərdə tutulmuş xassələrə malik obyektin təsvirinin, şəklinin (eskizinin, maketinin) yaxud konsepsiyasının yaradılmasından ibarətdir. Dizayner layihəsində bilik və fantaziya, dəqiqlik və intuisiya, elm və incəsənət, istedad və ustalıq qarşılıqlı əlaqədə təzahür edir. Hər hansı bir əşyanın (məhsulun) mükəmməl dizayner layihəsini işləmək üçün mütəxəssisdən bu əşya (məhsul) barəsində akademik bilik (xassələri, quruluşu, modelləşdirilməsi, konstruksiyası, istehsal texnologiyası və s. barədə), elmi-sistemli yanaşma, bacarıq və qabiliyyət, fantaziya və bədii intuisiya, istedad və ustalıq olmalıdır [3].

Aparılmış tədqiqatlarla sənaye məhsulunun dizayn layihələndirilməsinin daha qısa müddətdə aparılması üçün prosesin loqik ardıcılıq prosedru müəyyən edilmiş və laboratoriyada sınaqdan keçirilmişdir. Bundan başqa modelləşmə mərhələsində sənaye məhsulunun manikenlər üzərində maketləşdirilmə üsulunun yeni metodikası işlənmişdir. Bu metodikanın tətbiqi ilə modelləşdirmə prosesinin ənənəvi üsulla müqaisədə daha qısa müddətdə icra edilməsi və keyfiyyətcə üstün olması tədqiqatlarla sübut edilmişdir.

Ədəbiyyat siyahısı:

1. Paşayev B.S., Parça və geyim məmulatlarının layihələndirilməsi, Bakı: “Təhsil NPM”, 2004, 352 s
2. Благова Т.Ю., Теория и методология дизайна, Часть 1 и Часть 2, Учебное пособие, Благовещенск: Амурский гос. ун-т, 2018, 90 с
3. Тухбатуллина Л.М., Формирование творческого компонента профессиональной компетенции дизайнера в процессе проектного обучения: Дисс.... канд. пед. Наук, Казань, 2009, 198 с

ТЕОРИЯ И МЕТОДОЛОГИЯ ДИЗАЙНА ПРОМЫШЛЕННЫХ ИЗДЕЛИЙ

Доц. Т.Г.Мирзоев, Д.Х.Курбанлы

Азербайджанский Технологический Университет

t.mirzeyev@uteca.edu.az

В данном тезисе Представлена информация о процессах, теории и методах проектирование в дизайне для создания современных промышленных изделий. Также разработана новая прогрессивная методика проектирования промышленных изделий. Исследованиями доказано, что с применением этой методики процесс моделирования может быть выполнен в более короткие сроки по сравнению с традиционным методом и превосходить его по качеству.

THEORY AND METHODOLOGY OF INDUSTRIAL PRODUCT DESIGN

Prof. T.H.Mirzaev, Master student. J.H.Kurbanly

Azerbaijan Technological University

t.mirzeyev@uteca.edu.az

This thesis presents information on the processes, theory and methods of design in design to create modern industrial products. A new progressive methodology for designing industrial products is also developed. Research has proven that with the application of this methodology, the modeling process can be accomplished in a shorter time frame compared to the traditional method and exceeds it in quality.



BÖYÜK NAXIŞLI TRIKOTAJ KUPONLARINDAN ALINAN MƏMULATLARIN XARİCİ GÖRÜNÜŞÜNÜN YAXŞILAŞDIRILMASI

Prof.t.e.d. C.Ə.Hacıyev

Ç.C.Həşimova

S.A.Rzayeva

Azərbaycan Texnologiya Universiteti

j.hajjoglu@rambler.ru

Trikotaj qumaş və kuponlarının səthində alınmış naxış və ya (rəsmlərin, təsvirlərin) hazırlanacaq məmulatların xarici görünüşünün dizayner tərəfindən nəzərdə tutulan düşüncələrini dəqiq əks etdirməsi xüsusi önəm daşıyır. Məmulatın bədii tərtibatında nəzərdə tutulan özəlliklərin istehsal olunan məhsulda əks olunması texnologiyanın imkanlarına bağlıdır.

Kuponlar trikotaj materialı kimi quruluşca qumaşlardan fərqlənir. Bilindiyi kimi kuponlar boruvari (müstəvi şəkildə) olmaqla kəmərlər (ətək), bədən, keçid (ayrıcı) cərgələri kimi hissələrdən ibarətdir.

Kuponların bədən hissəsi naxışlı və naxışsız olmaqla istehsal olunur. Çox vaxt alınan kuponların hündürlüyü ölçüləri sabit olmayıb, bir- birindən fərqlənir. Bu da kuponlardan alınan trikotaj məmulatlarının xarici görünüşünə və keyfiyyətinə, o cümlədən material sərfinə öz mənfi təsirini göstərir. İri naxışlı kuponların ənənəvi qaydada sərilməsi naxışların məmulat hissələrinin üzərində çiyin və yan tikiş xətlərinə nəzərən sürüşməsinə səbəb olur. Bununla da kuponlardan alınan məmulatların səthində naxışlar bədii tərtibata uyğun gəlmir. İri naxışlı məmulatlarda naxışların bədəndə sürüşməsiz, düzgün yerləşməsi məmulatın xarici görünüşünü yaxşılaşdırır. Bu baxımdan mövzu aktualdır.

Əvvəlcə trikotaj kuponlarının üzərində alınmış naxışların xarakteri, forması və ölçüləri fərqli ola bilər. Qeyd edək ki, trikotajın səthində naxış olmadıqda və ya naxışın ölçüləri kiçik olduqda, yəni kiçik ölçülü naxışlar olduqda, bədii tərtibatın təmin olunmasında elə bir çətinlik olmur. Kuponun bədən hissəsində olan naxışın ölçüləri böyük olduğu hallarda nəzərdə tutulan bədii tərtibatın təminatı ilk öncə məmulat hissəsinin düzgün biçilməsindən asılı olur.

Tutaq ki, böyük naxışları olan kupondan kişi cempəri istehsal olunmalıdır. Kuponların sərilməsinin ənənəvi qaydası onların qüsursuz yan və sökülməyən aşağı-kəmərlər kənarına görə düzəldilməsini (bərabərləşdirilməsini) özündə ehtiva edir. Böyük naxışlı kuponların sərilməsi mövcud qaydaya uyğun yerinə yetirildikdə onların biçilməsindən alınan məmulatın ülgülərinin (hissələrinin) naxışları çox vaxt müvafiq hissəsinin üzərində tikiş xətlərinə nəzərən, yerdəişmələrə məruz qalır.

Nəzərə almaq lazımdır ki, məmulatın ayrı-ayrı hissələri (məsələn, kişi cemperində ön, arxa və qol) ülgülərin müvafiq kuponların üzərində yerləşmə sxeminə uyğun olaraq sərilməmiş kuponların biçilməsindən alınır. Bu zaman məmulatın hər bir hissəsinin naxışının (rəsminin), ülgünün üzərində əvvəlcədən qeyd olunmuş səmtləndirmə xəttinə nəzərən sapmasının eyni ölçüdə olanları bir məmulat üçün yararlı sayılmalıdır. Məmulat hissələrinin dəstləşdirilməsi

(ön + arxa + 2qol) naxışların səmtləndirmə xətlərinə uyğunluğu əsas götürülərək aparılmalıdır. Hər bir hissə, şaquli səmtləndirmə xətti əvvəlcədən üzərində qeyd olunmuş ülgü ilə müqayisə olunaraq, sapmaları eyni və ya yaxın olan hissələr eyni bir məmulat üçün olan dəstdə bağlanmalıdır. Bu üsulla qismən də olsa naxışların məmulat hissələrinin üzərində simmetrik paylanmasına nail olmaq mümkündür. Lakin bu yolla əldə edilən məmulatın estetik təminatı ödənmir və onun yüksək keyfiyyətli sayılması qeyri-mümkündür.

Böyük naxışlı (rəsmləli) kuponlardan alınan hissələrdəki naxışların, onların üzərində olan şaquli səmtləndirmə xəttinə nəzərən sapmadan yerləşməsi üçün elə etmək lazımdır ki, müvafiq kuponun

və ülgünün (eyni zamanda məmulat hissəsinin) üzərində olan səmtləndirmə xətləri bir-birinin üstünə düşsün.

Bu məqsədlə kuponların ənənəvi sərilmə üsulundan fərqlənən yeni sərilmə üsulu işlənmişdir. Bu üsulun mahiyyəti ondan ibarətdir ki, əvvəlki kuponun və onun üstünə sərilən hər sonrakı kuponun şaquli səmtləndirmə xətləri şaquli müstəvidə bir-birinə paralel yerləşməli, həm də kuponlar təkcə sökülməyən aşağı kənarına görə bərabərləşdirilməlidirlər. Sol, yuxarı və sağ kənarların bərabərləşdirilməsinə ehtiyac qalmır.

УЛУЧШЕНИЕ ВНЕШНЕГО ВИДА ТРИКОТАЖНЫХ ИЗДЕЛИЙ, ПОЛУЧЕННЫХ ИЗ КУПОНОВ С КРУПНЫМИ УЗОРАМИ

Проф.д.т.н.Д.А.Гаджиев

Ч.Д.Гашимова

С.А.Рзаева

Азербайджанский Технологический Университет

i.hajjoglu@rambler.ru

В работе проанализированы факторы, влияющие на ухудшению внешнего вида трикотажных изделий, изготовленных из купонов с крупными узорами. Предусмотрено выбор купонов с одинаковыми геометрическими размерами и последующей группировкой на подготовительном этапе раскроя. Предложен новый способ настилки купонов, где их выравнивание выполняется по нижнему, не распускающему краю. Ориентация рисунков осуществляется по вертикальной линии, проходящей через выбранную точку на участке (лекале) деталей изделия.

Ключевые слова: купон, узоры, выбор, настилка, раскрой

IMPROVING THE APPEARANCE OF JERSEYS PRODUCED FROM COUPONS WITH LARGE PATTERNS

Prof. d.t.s. J.A.Hajiyev

C.J.Hashimova

S.A.Rzayeva

Azerbaijan Technological University

i.hajjoglu@rambler.ru

The paper analyzes the factors affecting the deterioration of the appearance of knitwear made from coupons with large patterns. There is a choice of coupons with the same geometric dimensions and their subsequent grouping at the preparatory stage of cutting. A new way of laying coupons is proposed, where they are aligned along the lower, non-opening edge. The orientation of the drawings is carried out along a vertical line passing through the selected point on the section (pattern) of the product details.

Keywords: coupon, patterns, choice, laying, cutting



TİKİŞ İSTEHSALINDA NƏMLƏNDİRİB-İSİTMƏ İŞLƏRİNİ İCRA EDƏN AVADANLIQLARIN ENERJİ MƏSRƏFLƏRİNİN ANALİZİ

R.T.Mirzəyev

Azərbaycan Texnologiya Universiteti

razil-mirze@mail.ru

Enerji resurslarının rəşional xərclənməsi istehsal sahələrində avadanlıqların istifadənin səmərəliliyindən çox asılıdır. Strukturun təyin edilməsi və onların istismar üsulları arasındakı fərqlərə baxmayaraq, enerji istifadəsinin səmərəliliyinin artırılması üçün potensial imkanlar oxşardır. Bütün potensial enerjiyə qənaət aşağıdakı üç qrupda cəmləşir [1].

1. Avadanlıqların istismar və texniki xidmət strategiyaları;
2. Avadanlıqların konstruksiyasının və ya modifikasiyasının dəyişdirilməsi strategiyaları;
3. Yeni avadanlıq yaradılması strategiyası.

Məlumdur ki, tikiş sexlərini əsasən tikiş maşınarı və nəmləndirib-istmə avadanlıqları təşkil edir. Deməli enerji resurslarına qənaəti burda axtarmaq lazımdır ki, bu zaman məhsulun keyfiyyətində yüksətmək lazımdır.

Nəmləndirib-istmə əməliyyatları müasir avadanlıqlarda əsasən tikiş materiallarına isti, nəm, və mexaniki qüvvənin təsiri ilə həyata keçirilir. Beləliklə, müəyyən vaxt ərzində parça paketləri nəmlənir, isidilir, və deformasiyaya uğradıldıqdan sonra qurudulur və soyudulur. Nəmləndirib-istmə prosesi tələb olunan texnoloji effektin konkret təşkilatı-texniki istehsal şərtləri üçün səciyyəvi olan ən az enerji xərcləri ilə əldə edildiyi halda səmərəli hesab edilə bilər. Müasir tikiş müəssisələrində nəmləndirib-istmə avadanlıqlarında əsas rolunu elektrik qızdırılan, buxarla qızdırılan və kombinə edilmiş şəkildə buxarla alt yastığı, elektrik ilə üst yastığı qızdıran presslərdən (sıxıcılardan) istifadə edirlər [2]. Bundan başqa ütülərdən, hava-buxar manekenlərindən də geniş istifadə edirlər. Nəmləndirib-istmə avadanlıqları müasir tikiş müəssisələrində ən çox enerji sərf edən avadanlıqlardır. Tikiş maşınları bundan az elektrikenerji sərf edir [3]. Tədqiqat işində, nəmləndirib-istmə avadanlıqlarını öyrənilməsində əsas diqqəti daha çox enerji sərf edən presslərin (sıxıcıların) üst və alt yastıqlarının materiallara necə istilik keçdiyini təcrübələrlə müəyyən etmək lazımdır. Tədqiqatlar göstərdi ki, presslərin (sıxıcıların) çatışmayan cəhətlərindən biri alt və üst yastıqlarının materiala təsiri müddətinin çox uzun cəkməsi və presslərin (sıxıcıların) işçi orqanlarının çox metal tutumlu olması ilə bağlı enerji sərfiyyatının artımına səbəb olur [1]. Press (sıxıcı) avadanlıqlarının yastıqlarının qızdırılması üsulunun təkmilləşdirilməsi enerji istehlakının səviyyəsinə əhəmiyyətli dərəcədə təsir göstərə bilər. Presslərin (sıxıcıların) işçi orqanlarının qızdırılması üsulları müxtəlif ola bilər. Bu üsullardan ən geniş yayılmışı elektrik- buxar və kombinə edilmiş üsullardır.

Son illərdə ütüləmə presslərinin (sıxıcılarının) işçi orqanlarının qızdırıcısı kimi elektrik qızdırıcı elementlərindən və qızmış buxarla birgə istifadəsindən geniş istifadə edilir. Belə ki, pressin (sıxıcının) üst yastığını elektrik enerjisi ilə alt yastığı isə buxarla qızdırılır. Bu zaman müəssisənin enerji balansında 40% enerji presslərin (sıxıcıların) yastıqlarının isti vəziyyətdə saxlanmasına sərf edilir. Buxarın müəssisə daxilində hərəkəti zamanı əlavə itki nəticəsində müəssisənin iqtisadi göstəriciləri aşağı düşür. Nəmləndirib-istmə əməliyyatları konstruksiyalarına, əməliyyatların icra mexanizmlərinə və materiallara istiliyin ötürülməsi üsullarına görə fərqlənən texnoloji avadanlıqlarda ümumi cəhətlər də vardır.

Son zamanlar enerji resurslarından istifadənin səmərəliliyinin artırılmasının əsas istiqamətlərindən biri kimi müəssisələrin enerji istehlakı rejimlərinin optimallaşdırılması problemlərinin aktuallığı əhəmiyyətli dərəcədə artmaqdadır. Enerji resurslarına qənaət, ondan istifadənin səmərəliliyinin artırılması məsələlərinin həlli üçün tikiş sənayesi müəssisələrində enerji istehlakı sisteminin inkişaf dinamikasını öyrənmək lazımdır.

“Bakı tikiş evi” açıq səhmdar cəmiyyətində 1995-2019-cü illər ərzində tikiş sənayesi istehsalının əsas göstəricilərinin artım dinamikası bizim tədqiqatlarla araşdırılmışdır. Bunun üçün adıkeçən

müəssisənin maliyyə təsərrüfat hesabatlarının təhlili aparılmışdır ki, yuxarıda göstərilən müddət ərzində istehsal edilən məhsulun ümumi həcmi, dövriyyə fondlarının orta illik dəyərinin 14,3 dəfə artması ilə eyni vaxtda 13,5 dəfədən çox artmışdır. Bu müddət ərzində enerji sərfi müvafiq olaraq 12,3-dəfədən çox artmışdır. Bütün bu deyilənlər onu göstərir ki, enerji göstəriciləri ilə digər iqtisadi göstəricilər arasında sıx korrelyasiya rəhbərliyi mövcuddur. Qeyd etmək lazımdır ki, elmi-texniki tərəqqi şəraitində əməyin enerji göstəricisi istehsalın texniki səviyyəsini müəyyən edir. Bütün bu deyilənlər tikiş məmulatlarının istehsalının enerji istehlakı göstəricisinə görə idarə edilməsinin zəruriliyini sübut edir. Bu zaman müəssisənin ümumi enerji istehlakında istehsal elementlərinin hər birinin rolu və yerini və enerji istehlakı meyarına görə məhsulun keyfiyyətinin effektiv idarə edilməsi imkanlarını müəyyən etmək vacibdir.

Müasir kompleks sistemlərin tədqiqi sistemli yanaşmasının, fiziki və riyazi modelləşdirmə üsullarının, informasiya nəzəriyyəsinin və s. istifadəsi ilə ayrılmaz surətdə bağlıdır. "Məqsədyönlü" adlanan ən mürəkkəb sistem növlərinə, xüsusən istehsal sistemlərinə baxarkən sistemli yanaşmanın tətbiqi xüsusilə aktualdır. Sistemin mütəşəkkil mürəkkəbliyinin öyrənilməsi problemi yaranır. Təşkilati nöqtəyi-nəzərdən bu sistemdə iki növ strukturun ayrılaraq ekstenziv və intensiv. Ekstenziv struktur məkanda mövcuddur, intensiv-zamanda. Bu, öz xüsusiyyətlərinə uyğun olan qarşılıqlı təsir nəticəsində yaranır. Bir elementin digərinə təsiri onların dəyişməsi ilə bağlıdır və bu proses nəticəsində qarşılıqlı əlaqə təkrarlanaraq, tsiklik xarakter alır. Bu o deməkdir ki, elementlər arasında qarşılıqlı əlaqə davamlıdır və bu, ekstenziv strukturun dəyişməsinə gətirib çıxarar.

Ədəbiyyat siyahısı:

1. Березненко Н. П., Разработка энергосберегающей технологии и повышение уровня качества швейных изделий на операциях влажно-тепловой обработки: Дисс... докт. техн. наук. – К., 1986, 394 с
2. Пилипенко Н.В., Сиваков И.А., Энергосбережение и повышение энергетической эффективности инженерных систем и сетей. Учебное пособие. СПб: НИУ ИТМО, 2013, 274 с
3. Mirzəyev R.T., Əliyeva S.S., Tikiş məmulatları hissələrinin nəmləndirmə-ısıtmə əməliyyatlarında işçi rejimləri, АМЕА Gəncə bölməsi, “Xəbərlər məcmuəsi” №4 (78), Gəncə, 2019, s.170-173

АНАЛИЗ ЭНЕРГОПОТРЕБЛЕНИЙ ОБОРУДОВАНИЯ, ВЫПОЛНЯЮЩЕГО ВЛАЖНО-ТЕПЛОВЫЕ РАБОТЫ В ШВЕЙНОМ ПРОИЗВОДСТВЕ

Р.Т.Мирзоев

Азербайджанский Технологический Университет

razil-mirze@mail.ru

Рассмотрены основные принципы функционирования системы производства швейных изделий, систематизированы факторы, оказывающие влияние на процесс энергопотребления. Обобщены теоретические и практические основы энергетических процессов швейного производства, включая процессы влажно – тепловой обработки деталей одежды. Рассмотрены три стратегии снижения энергетических затрат, одной из которых является выбор технологических параметров и нормирования рабочих сред действующего оборудования.

NALYSIS OF ENERGY EXPENSES OF EQUIPMENT PERFORMING WET-HEAT WORKS IN SEWING PRODUCTION

R.T.Mirzoev

Azerbaijan Technological University

razil-mirze@mail.ru

The basic principles of the functioning of the system of production of garments are considered, the factors influencing the process of energy consumption are systematized. The theoretical and practical foundations of the energy processes of clothing production, including the processes of wet-heat treatment of clothing parts, are generalized. Three strategies for reducing energy costs are considered, one of which is the choice of technological parameters and the normalization of working environments of current equipment.



КОНЦЕПТУАЛЬНОЕ НАПРАВЛЕНИЕ ДИЗАЙН-КОСТЮМА

Тагиев Тейрун Фуад оглы, магистрант

Доц. Ф.А.Бабаев

Азербайджанский Технологический Университет

teyrun619@gmail.com

Потребность стильного костюма со стороны искусства и его изучением обнаружилось в начале XXI века, когда промеж массы людей появилось надобность на потребление костюма и его эргономической и грациозной форме и возникли новые технологии. Проштудировав отдельные исключения и проектировку одежды, учитывая его социальное, эстетическое, общепhilosophическое и прочего значения, мы сможем всецело ревизовать концептуальность костюма. Само слово «концептуальный» образовано от слова «концепция», что обозначает ключевую тенденцию чего-нибудь [1], то есть «концептуальный» костюм создаётся в рамках концептуальных, мировоззренческих идей и теорий, которые модифицируются в одежду, напоминающую архитектурные конструкции – так пишется в американской энциклопедии одежды и моды [2]. В нынешнее время безгранично видима установка рассмотрения практического значения одежды на её призначную неограниченность и выразительность. Ведь первостепенной задачей дизайнера является внушительное усовершенствование образного проектирования костюма. мода обладает крупным воздействием на формирование костюма, на его дизайн и вышивку, ведь мода неразрывно связывает себя с историей формирования костюма, тем не менее устанавливать моду и костюм в равное расположение не совсем верно, потому что искусствоведы помечают происхождение моды как общественное событие эпохи отдалённого от современного времени средневековья. Собственно в тот период процесс формирования одежды приобретает новоиспечённые линии, которые свойственны для моды. Возникает общеевропейский костюм, а не только национальный либо региональный. В одежде выявляются новинки, которые в последствии станут всеобщим увлечением. Оригинальность концептуального костюма охватывается в активном креативном экспериментировании. Возникновение портновской машины, придумка застёжки-молнии, искусственных волокон проявляют воздействие на изготовление одежды и функциональные специфики костюма. Э. Скъяпарелли провела первое исследование в области дизайна костюма, когда в 1930-х годах она начала употреблять искусственные материалы при производстве одежды, а так же она впервые применила застёжку-молнию в костюме [3]. Создавать костюм архитектурных линий, который, в свою очередь, осуществлял вероятным ход вакуум-формования был запатентован П. Карденом. Концепцией научно-технической новинки было создание стильного костюма, который образцово подражает сложение тела человека. Можно усмотреть попытку самоидентификации в причинах воззвания дизайнеров к концептуальным формам. А.Б. Гофман ориентировал на один критерий моды, который объединял эстетическую функцию костюма с игрой. Гофман говорил, что «присутствие ценности игры в структуре моды частично изъясняет размахистое распространение истолкования моды как явления эстетического» [4]. На рубеже XX – нач. XXI вв. концептуальный костюм делается объектом внимания на многих выставках, так как к костюму стали относиться как к культурному наследию. Наши представления об одежде были почерпнуты ещё с средневековья. Немного посчастливилось сберечь предметов одежды относящиеся, примерно, к периоду XV в. В тот период отслеживалось возрождение искусства и архитектуры, расширение торговли и связей между народами Европы. Изменения, которые протекали в тот момент, не могли не отразиться и на костюмах.

Чем больше мы пытаемся изучить историю костюма, тем больше мы погружаемся в неё и можем обнаружить множество открытий. Каждый самобытный костюм играет свою роль.

Список литературы:

1. Джоан Нанн: История костюма 1200-2000, Москва «Астрель. АСТ», 2003, 344 с
2. Плешкова Ирина Сергеевна: Концептуальное направление в дизайне одежды XX - начала XXI веков, Санкт-Петербург, 2010, 200 с, [2], [3], [4]
3. Бердник Т.О.: Дизайн костюма. Ростов на Дону «Феникс», 2000, 481 с
4. Каминская Н.М.: История костюма, Москва «ЛЕГКАЯ ИНДУСТРИЯ», 1977, 130 с
5. Глобальная трансформация - Русский проект, InternalPredictorUSSR, 42 с [1]

KOSTUM DİZAYNİNİN KONSEPTUAL İSTİQAMƏTİ

Dos. F.A.Babayev

T.F. Tağıyev

Azərbaycan Texnologiya Universiteti

teyrun619@gmail.com

Hazırda kostyum dizayneri ilkin eskiz həllinin hazır geyim məmulatında olduğu kimi qalması üçün bütün layihələndirmə mərhələlərində iştirak edir. Ona görə də dizayner kostyum-konsepsiyasını hazırlamaqla, onun müasir stilə və moda istiqamətinə həmçinin milli geyim və dekorativ-tətbiqi sənət nümunələri elementlərinin kostyumda və ya onun materiallarında əksinin tapılmasına çalışmalıdır. Digər tərəfdən kostyumun istehsalında son mütərəqqi konstruksiyalaşdırma üsullarından və hazırlanma texnologiyalarından istifadə edilməsinə nail olunmalıdır ki, həm məhsulun keyfiyyəti yüksək olsun həm də iqtisadi səmərə əldə edilsin. Kostyumun əsas funksiyası ondan istifadə edənlər üçün ergonomik olması və estetik cəhətcə cəlbedici olmasıdır.

CONCEPTUAL DIRECTION OF DESIGN COSTUME

T.F. Tagiyev

Prof. F.A. Babaev

Azerbaijan Technological University

teyrun619@gmail.com

Currently, the costume designer is involved in all stages of design to ensure that the initial sketch solution remains the same as in the finished garment. Therefore, by developing a costume concept, the designer should try to reflect the elements of national costumes and decorative-applied arts in the costume or its materials in its modern style and fashion direction. On the other hand, the use of the latest advanced design methods and manufacturing technologies in the production of the suit must be achieved in order to ensure both high product quality and economic efficiency. The main function of the suit is to be ergonomic and aesthetically pleasing to its users.



BİTKİ MƏNŞƏLİ DEKORATİV BOYAQLARIN ALINMASI TEXNOLOGİYASI

İ.Q.Qasimov

S.Y.Adıgözəlova

G.N.Əsədova

Ş.Q.Əliyeva

AMEA Gəncə Bölməsi

penahova.shahnaz@mail.ru

Azərbaycanın coğrafi ərazisinə daxil olan bir çox rəngli mineralların təbii birləşmələrlə yanaşı (malaxit, kinovar, hematit, alunit və.s rəngli bitki örtüyünə malik vətənimizdə bitki mənşəli boyaqlardan istifadə qədim dövrlərdən bu günlərimizə qədər geniş istehsal və istifadə sahələrinə malikdir. Təkcə onu qeyd etmək kifayətdir ki, Azərbaycan florasına daxil olan 4500 ali bitki növlərindən 1500 (~ 3%) boyaq bitkisi kimi istifadə edilə bilər. Bütövlükdə dünyada 2000-dən çox boyaq bitkiləri məlumdur ki, onlardan 130-u bitki boyaqları alınması üçün sənaye miqyasında istifadə olunmaqdadır.

Mövzunun aktuallığı. Təcrübədə dah çox istifadə olunan sintetik boyalar alınması bir çox hallarda ayrı-ayrı kimyəvi çevrilmələrin aparılmasını, kimyəvi reagentlərdən istifadəni zəruri edir. Ona görə də təbii xammal olan müxtəlif boyaq bitkilərindən ekoloji, eyni zamanda iqtisadi cəhətdən səmərəli bitki boyalarından istifadə, günümüzün aktual mövzularından birinə çevrilmişdir. Bu deyilənləri nəzərə alaraq AMEA Gəncə Bölməsi Bioresurslar İnstitutu “Boyaq emalı texnologiyası” laboratoriyası əməkdaşları bu istiqamətdə elmi araşdırmaları davam etdirirlər.

Tədqiqatın məqsədi. Qərb bölgəsinin boyaq bitkiləri əsasında ekoloji bitki boyaqları alınması və tətbiq sahələrinin müəyyən olunmasıdır.

Tədqiqat obyektı. Bölgənin boyaq bitkiləri.

Tədqiqatın metodları. Boyaq bitkiləri orqanlarından rəngverici maddələrin alınması məqsədi ilə ekstraksiya üsulu ilə boyalar alınması, kalorimetrik üsulla rəng rəng çalarlarının müəyyən olunması.

Materiallar və müzakirələr.

AMEA Gəncə Bölməsi Bioresurslar İnstitutu “Boyaq emalı texnologiyası” laboratoriyası əməkdaşları tərəfindən bölgənin boyaq bitkilərindən boya, konsentrat və piqmentlər alınması istiqamətində səmərəli texnoloji üsullarla boyalar alınması, həmçinin boyaqların aşağıda qeyd olunan istiqamətlərdə istifadəsində istifadə olunur.

1. Qida sənayesində, o cümlədən kosmetologiya və farmakologiyada.
2. Toxuculuqda (lif və parçaların) xalçaçılıq və ipəkçilikdə.
3. Dekorativ- incəsənət sahələrində.

Qeyd olunduğu kimi laboratoriya əməkdaşları tərəfindən ekoloji boyaq almasına daha çox üstünlük verilir və alınan boyaqların DS-tələblərinə müvafiq olmaları tədqiqat işlərinin mühüm cəhətidir. Məlum olduğu kimi bitki boyaqlarının alınmasında yüksək çıxım və keyfiyyətə nail olmaq üçün əvvəlcədən bitkinin hansı orqanlarından (kök, gövdə, meyvə yarpaq, zoğ və.s) istifadə olunacağı, fəsil, bitkidən istifadənin vaxtı (günün hansı saatlarında eləcə də aqrotexniki qulluq kimi məsələlərə xüsusi önəm verilir.

Dekorativ boyakarlıq, qədim tarixə malik olub sonuncu yüzilliklər ərzində bu sahədə böyük uğurlar qazanmış tətbiq spektri genişlənməmişdir.

Aparılan elmi-tədqiqat işlərində bitki mənşəli və mineral piqmentlər qarışığı əsasında boyaq alınmışdır.

Tədqiqat işləri davam etdirilərək:

1. Qoz qərzəyi ilə aparılaraq 30 qr qoz qərzəyi 200 ml suda 2 saat qaynatıldıqdan sonra onun

Müəllim və gənc tədqiqatçıların “Texnoloji inkişaf iqtisadi inkişafın əsasıdır” mövzusunda respublika elmi konfransının materialları

20 ml-nə 2 qr H₂SO₄ (sulfat turşusu), 2 qr xörək duzu, 4 qr sümük yapışqanı, 2 qr kaolin əlavə edib qarışdırdıqda turşu mühitdə materiallar üzərində tünd şabalıdı rəngdə boyaq örtük qatı əmələ gəldi.

2. 20 ml qoz qərzəyi ekstraktına qələvi mühitində 2 qr NaOH, 4 qr xarrat yapışqanı, 2 qr kaolin tozu əlavə olunduqda kağız, taxta və gips materialları üzərində şabalıdı rəngdə boyaq örtük qatı əmələ gəlmişdir.

3. 6 qr boyaq otu kökünü bir gün suda saxlayıb sonra onu qaynadıb alınan boyaq ekstraktının 20 ml-nə 2 qr H₂SO₄ (sulfat turşusu), 2 qr NaCl-xörək duzu və 4 qr sümük yapışqanı, 2 qr kaolin tozu qatıaraq bir saat qarışdırdıqda zoğalı qırmızı rəngdə boyaq örtük qatı alındı. Onu kağız, taxta və gipsə sürdükdə standartlara uyğun boyaq örtük qat alınmışdır.

Alınmış boyağın dekorativ materiallarda örtük qat əmələ gətirməsi xüsusiyyətləri

Cədvəl 1

Boyaq materialın alındığı bitkilərin adı	Dekorativ materiallar üzərində əmələ gələn boyaq örtüyə sərf olunan boyağın miqdarı və ölçüsü
1.Murdarça	100 qr/m ²
2.Palıd ağacı qabığı	98,5 qr/m ²
3.Qızılağac	125 qr/m ²
4.Zanbaq gülü	80,5 qr/m ²
5.Zəfəran çiçəyi	82,6 qr/m ²
6.Amarant çiçək və yarpağı	110 qr/m ²

Tədqiq olunmuş bitki mənşəli boyaqclar və mineral qatışıqların əsas fiziki-mexaniki xassələri

Cədvəl 2

Boyaq bitkisi əsasında alınmışdır	Quruma vaxtı 20±S ⁰ C	Bir qat təbəqənin qalınlığı	Adgeziya balı	Əyilmə-yə qarşı möhkəmlilik mm	Zərbəyə davamlılıq N-m Kq/sm ²	Bərklik şərti, ölçü	Parlaqlıq %
Zəfəran çiçəyi	8	30	1	1	5,0	0,6	50
Lalə çiçəyi	6	33	1	1	5,0	0,5	40
Palıd qabığı	8	28	2	1	5,0	0,5	65

Nəticə: Boyaq bitkisi olaraq istifadə olunmuş bitkilərdən müxtəlif rəng və çalarları alınmış, xarici təsirlərə qarşı davamlılıq örtücülük, digər fiziki-texniki göstəriciləri tətqiq olunmuş, tətbiq sahələri müəyyən olunmuşdur. Rəng indeksi və DS tələblərinə müvafiqlik araşdırılmışdır.Murdarça,palıd, sarıçiçəkdən dekorativ sulu və yağlı boyalar alınmış, fiziki-kimyəvi,texniki parametrləri təyin edilmişdir. Həmin boyalar dekorativ-incəsənət sahələrində istifadəsinin məqsədə uyğun olması müəyyən olunmuşdur.

Açar sözlər: bitki mənşəli, dekorativ, parametr, incəsənət, fiziki-mexaniki, adgeziya

Ədəbiyyat:

1. Бородукин В.Ф. Химия красителей. М., 2012
2. Шмидлин Г.У. Подготовка и крашение декоративных материалов.М., 2009

3. Мельников Б.Н. Моригонов П.В. Применение красителей. М., 2015
4. Патент №2426755 (РФ). Способ получения красителя из выжимов темных сортов ягод. Переверкин И.В. Костакова Н.С. и др. Б И . № 23. 25.06.2009
5. Болотов В.М., Нечаев А.П. Сарафанов Л.И. Пищевые красители: Классификация свойства, анализ, применение. М., 2009

ТЕХНОЛОГИЯ ПОЛУЧЕНИЕ ДЕКОРАТИВНЫХ КРАСИТЕЛЕЙ РАСТИТЕЛЬНОГО ПРОИСХОЖДЕНИЯ

**И.К.Касумов
С.Й. Адыгезелова
Г.Н.Асадова
Ш.К.Алиева**

**Гянджинское Отделение НАНА
penahova.shahnaz@mail.ru**

Исследовано технология получения растительных красителей из крушины, дуба и бессмертника. Изучено физико-технические, химические особенности объекта исследования. На основе красителей вышеуказанных растений изготовлено водные и масляные краски. Определены цветовой индекс (RGB), а также потребности ГОСТ-а 19214-80, ТУ 6-10-2054-86, устойчивость внешним воздействиям.

Ключевые слова: растительные, декоративное, параметр, искусство, физико-механические, адгезия.

TECHNOLOGY OBTAINING DECORATIVE DYES OF PLANT ORIGIN

**I.G.Gasimov
S.Y.Adigozalova
G.N.Asadova
Sh.G.Alieva**

**Ganja Branch of ANAS
penahova.shahnaz@mail.ru**

Based on dyeing plants of the Western region were made the juicy and oily dyeing matter. Have been investigated the physico-chemical and mechanical feature of research object. Decorative dyeing based on its application based on its application fields (art, welfare, technique, advertising) were researched and noted.

Key words: vegetable, decorative, setting, art, physico-mechanical, adhesion

IVBÖLMƏ

İFORMASIYA TEXNOLOGİYALARI VƏ KOMPÜTER MÜHƏNDİSLİYİ KORPORATİV ŞƏBƏKƏLƏRİN ETİBARLILIĞINA TƏSİR EDƏN AMİLLƏRİN TƏHLİLİ

T.e.d, prof.B.M.Bağirov, A.P.Ədilov
Azərbaycan Texnologiya Universiteti

bayram-bagirov@rambler.ru

aqiladilov@gmail.com

Korporativ informasiya şəbəkəsi müəssisə işçilərinin işlədiyi istehsal proseslərinin və kompüter proqramlarının avtomatlaşdırılması sistemidir. Şəbəkənin əsas təyinatı müəssisə və ya korporasiyanın təsərrüfat fəaliyyətini idarə etməkdir. Bu şəbəkənin etibarlı işinin təmin olunması üçün sistemə təsir edən amillər araşdırılmış və təyin edilmişdir.

Korporativ şəbəkə - bir müəssisə və ya qurumun bir və ya bir-birindən sıx məsafədə yerləşən binalarda yerləşdiyi ərazini əhatə edən bir-biri ilə əlaqəli lokal şəbəkələr məcmusudur.

Bununla belə, korporativ şəbəkə coğrafi olaraq paylanmışdır, yəni bir-birindən xeyli məsafədə yerləşən idarələri, şöbələri və digər strukturları birləşdirəndir. Korporativ şəbəkənin qurulması prinsipləri yerli şəbəkə yaratmaq üçün istifadə olunanlardan tamamilə fərqlidir. Bu məhdudiyyət əsasdır və korporativ şəbəkənin layihələndirilməsi zamanı ötürülən məlumatların miqdarını minimuma endirmək üçün bütün tədbirlər görülməlidir. Əks halda, korporativ şəbəkə onun üzərindən ötürülən məlumatı hansı proqramlara və onların emal etməsinə məhdudiyyətlər qoymamalıdır. Hazırda korporativ şəbəkə strukturunun seçimi empirik şəkildə həyata keçirilir [1].

Bir qayda olaraq, bu öz təcrübələrinə əsaslanaraq mütəxəssislər tərəfindən edilir. Beləliklə, korporativ şəbəkənin strukturunun seçilməsi prosesi şirkətdən asılıdır. İlk mərhələdə, korporativ şəbəkələrin sayı az olanda, şəbəkə strukturunun seçilməsinin bu üsulu məqbul sayılırdı. Hesablama və telekommunikasiya sahəsində sürətli inkişaf korporativ şəbəkələrə tələbatın da kəskin artmasına səbəb olmuşdur. Korporativ şəbəkələrin strukturlarını seçmək üçün ictimaiyyətə açıq üsulların və alqoritmlərin olmaması onların inkişafını nəzərəcərpacaq dərəcədə ləngidir. Bu problemə sistemli yanaşma tələb olunur. Effektiv ictimaiyyətə açıq metodların mövcudluğu şəbəkə dizaynının vaxtını və xərclərini əhəmiyyətli dərəcədə azaldır və bu mürəkkəb problemin həllini daha geniş mütəxəssislər üçün daha əlçatan edir [1,2].

Korporativ şəbəkənin təşkilinin mümkün olduğu əsnada müasir texnologiyalar verilənlərin ötürülməsi üsullarına görə təsnif edilə bilər. Ümumiyyətlə, üç belə əsas üsul var:

- kanal dəyişikliyi;
- mesajın dəyişdirilməsi;
- paketin dəyişdirilməsi.

O, keyfiyyətsiz rabitə kanalları ilə işləmək üçün nəzərdə tutulub. Keyfiyyətin artması ilə informasiyanın ötürülməsi üçün Frame Relay şəbəkələrində öz yerini tapan HDIC kimi protokoldan istifadə etmək mümkün olur. Yüksək performans və texniki çevikliyə nail olmaq istəyi SMDS texnologiyasının inkişafı üçün hərəkətverici qüvvə oldu. Daha sonra ATM standartlaşdırması ilə genişləndi [3].

Korporativ şəbəkələrin məhsuldar və etibarlı işinin təşkili üçün bir sıra vacib, praktiki əhəmiyyətə malik tələblər vardır.

Etibarlı işin təşkili üçün korporativ şəbəkələrə əsas tələblər bunlardır:

- şəbəkənin məhsuldarlığı və ötürmə qabiliyyəti müvafiq texniki xassələri təmin etməlidir:

- hər bir iş yerində 10 Mb/s-dən çox sürətlə İnternetə çıxışın mövcudluğu;
- hər bir iş yerində IP ünvanının olması;
- təşkilatın korporativ şəbəkəsi şöbələrin iş stansiyaları və serverlər arasında fasiləsiz məlumat

axını:

Korporativ şəbəkələrin üstünlükləri bunlardır:

Bütün texniki cihazların bir qrupda birləşdirilməsi;

Müxtəlif formatlı məlumatlara sürətli çıxış;

İnformasiyanın rahat emalı və ötürülməsi;

Şəbəkənin ayrı-ayrı hissələrini təkmilləşdirmək imkanı;

Məlumat təhlükəsizliyi;

Real vaxt rejimində bütün korporativ fayllara daxil olmaq;

Personal tərəfindən həyata keçirilən bütün əməliyyatları uzaqdan idarə etmək imkanı [3,4].

Göründüyü kimi, korporativ şəbəkələrin bütün üstünlüklərinə nail olmaq üçün birinci növbədə bu şəbəkələrə qoyulan tələblər və onu yerinə yetirmək üçün üsul və vasitələr olmalıdır.

Açar sözlər: şəbəkə, protokol, təhlükəsizlik, ethernet, idarəetmə

Ədəbiyyatsiyahısı:

- 1.Корячко, Д. А. Корпоративные сети, Технологии, протоколы, алгоритмы
2. Шиндер Д.Л. Основы компьютерных сетей / Пер. с англ. М.: Вильямс,2002
- 3.Транебаум Э. Компьютерные сети, 4-е издание - СПб.: Питер, 2006, 992с
4. internet resursu: <https://www.sviaz-expo.ru/ru/articles/korporativnaya-ofisnaya-set/>

АНАЛИЗ ФАКТОРОВ, ВЛИЯЮЩИХ НА НАДЕЖНОСТЬ КОРПОРАТИВНЫХ СЕТЕЙ

Д.т.н., проф. Б.М.Багиров, А.П.Адилов

Азербайджанский Технологический Университет

bayram-bagirov@rambler.ru

aqiladilov@gmail.com

Корпоративная информационная сеть - это система автоматизации производственных процессов и компьютерных программ, которыми пользуются сотрудники предприятия. Основной целью сети является управление экономической деятельностью предприятия или корпорации. Факторы, влияющие на систему, были исследованы и идентифицированы для обеспечения надежной работы этой сети.

ANALYSIS OF FACTORS AFFECTING THE RELIABILITY OF CORPORATE NETWORKS

D.t.s., Prof. B.M.Bagirov, A.P.Adilov

Azerbaijan Technological University

bayram-bagirov@rambler.ru

aqiladilov@gmail.com

A corporate information network is a system for automating production processes and computer programs used by employees of an enterprise. The main purpose of the network is to manage the economic activities of an enterprise or corporation. The factors influencing the system have been researched and identified to ensure the reliable operation of this network.



WEB 3 TEXNOLOGIYASI

N.Cəfərov

R.Q.Ramazanov

Azərbaycan Texniki Universiteti

rakiframazanov11@gmail.com

İnternetin hal-hazırda insan həyatının böyük bir parçası olması heç kimə sirr deyil. Bir çox işimizi internet vasitəsilə görə bilirik. Nümunə olaraq bir çoxumuz, alış-veriş, iş və ya təhsil, boş zamanımızdan dəyərli şəkildə faydalanmaq üçün internet şəbəkələrini istifadə edirik.

Bu cür istifadəyə uyğun olaraq VEB də dayanmadan inkişaf edir. İlk olaraq veb1 olaraq bildiyimiz şəbəkə 1980-ci illərinin sonunda yarandı. Bu şəbəkə nisbətən az istifadəçiyə sahibdi.

20 ildən artıqdır ki istifadə olunan internet şəbəkəsi Veb2 istifadə olunur. Çox maraqla gözlənilən Veb3 texnologiyası bitcoin dünyası sayəsində son zamanlarda çox məşhurlaşdı. Bəs Veb3 nədir?

Web 3.0 nədir və nə iş görür?

2004-cü ildən bu zamanadək gündəmə gələn VEB 3.0 texnologiyası tam özünü unudturmuşkən 2022-ci ildə yenidən gündəmə damğa vurdu.

Veb 3 -u texnologiya bazarına qayıtmasına səbəb isə finans dünyası oldu. Bitcoin, Ethereum kimi kripto pul sistemləri blokchain vasitəsilə interneti yeni bir eraya doğru hərəkətə başlatdı.

WWW(World Wide Web) sisteminin dəyişilməsi əslində bir tərəfdəndə Metaverse ilə üst-üstə düşür. VEB 2.0 məşhurlaşmasından sonra bir çox internet nəhəngi olan marka və proqramlar yaranmağa başladı.

Google, Twitter, Facebook, YouTube, LinkedIn kimi dünya markaları buna bir misaldır.

İnternetin ikinci təkamül formasının bizə bu qədər yenilik gətirməsi bizi Web 3.0-a yol tapmağa vadar etdi. Uzun illər gündəmdə olan Web 3.0-ın nəhayət ki, yaranmağa başladığını deyər bilərik. Bu yeni internet şəbəkəsi semantik şəbəkə adlanır. Bunun mənası nədi?

Web 1.0-da əlaqələndirmə rolunu aparən serverlər idi. Kimsə ilə əlaqə saxlamaq üçün bizə server lazım idi. Web 2.0-da bu serverlər platformalarla əvəz olundu və biz yalnız qeydiyyatdan keçməklə əlaqə yarada bilərdik. Nəhayət, internet üzərindən vasitəçi olmadan kimsə ilə ünsiyyət qurmaq mümkündürmü? Burada Web 3.0 işə düşür.

Web 3.0 heç bir vasitəçi olmadan mərkəzləşdirilməmiş əlaqə yaratmağa imkan verəcək. Yenə də mərkəzləşdirilməmiş sistemə malik kriptovalyutalar son zamanların əsas mövzuna çevrilib. Bu, Web 3.0 imkanını yenidən gündəmə gətirdi və bizdə qeyri-ixtiyari bir gözlənti yaratdı.

Proqramlar artıq istifadə olunmayacaq

Web 2.0-da "app" adlanan proqramlar Web 3.0-da "dapp" (Decentralized app - decentralized application) adlanır. Başqa sözlə, internetdə gəzmək üçün proqramlar yerinə pul qabı məntiqi ilə işləyən dapps istifadə olunacaq. Beləliklə, istehsal olunan məzmunun əvəzini yalnız istehsalçı ödəyəcək və tətbiqlər bundan heç bir qazanc əldə etməyəcək.

Web 3.0-ın Metaverse ilə uyumu

Daha yaxından baxsaq, Metaverse və Web 3.0 kifayət qədər uyğun texnologiyalardır. Web 3.0 Metaverse üçün infrastruktur olacaq. Metaverse üçün istifadə ediləcək VR cihazları Web 3.0-a keçidi sürətləndirə bilər. Açıq mənbə sistemi, etibarlı infrastruktur və yoxlanıla bilən rabitə üsulları təmin edildikdə bu proses asanlıqla əldə edilə bilər. Əslində, hər iki texnologiya internet dünyasının gələcəyidir.

VR eynəkləri və beyin sensorları haqqında; Mühərribə pilotu, Tank sürücüsü, sualtı qayıq

kapitanı, bayraktar(Harop) idarəedicisi və süni intellektlə idarə olunan dağıcı sistemlər , əsgər itkisi olmadan döyüşəcək.

Ədəbiyyat siyahısı:

1. <https://www.investopedia.com/web-20-web-30-08698>
2. <https://finance.yahoo.com/>

WEB 3 TECHNOLOGY

N.Jafarov

R.G.Ramazanov

Azerbaijan Technical University

rakiframazanov11@gmail.com

The article analyzes the new generation of technologies and their possible impact on our lives. WEB 3 technology aims to provide a one-to-one connection by freeing cryptocurrency management and user connections from third-party software. The advantages of WEB technologies are compared and analyzed.

ВЕБ 3 технология

Н.Джафаров

Р.Г.Рамазанов

Азербайджанский Технический Университет

rakiframazanov11@gmail.com

В статье анализируются технологии нового поколения и их возможное влияние на нашу жизнь. Технология WEB 3 направлена на обеспечение прямого соединения путем освобождения управления криптовалютой и пользовательских подключений от стороннего программного обеспечения. Сравниваются и анализируются преимущества WEB-технологий.



İNFORMASIYA TEXNOLOGİYALARI EKOLOGİYANIN MÜHAFİZƏSİNDƏ

N.A.Sadixova

Azərbaycan Texnologiya Universiteti

nehavet_2000@mail.ru

Bu gün ekoloji problemlər kifayət qədər aktualdır. Çoxlu sayda ekoloji problemlər var: qlobal istiləşmə, iqlim dəyişikliyi, təbii ehtiyatların tükənməsi, tullantıların qeyri-düzgün utilizasiyası, meşələrin qırılması, ozonun təbəqələşməsi və havanın çirklənməsi. Ətraf mühitin çirklənməsi ən təhlükəli təhdidlərdən biridir. İnformasiya mərkəzlərinin statistikasına görə çox insanlar ətraf mühitin çirklənməsini terrorizm, hərbi toqquşmalar, texnogen fəlakətlər və bəşəriyyətin üzləşdiyi digər təhdidlərdən daha təhlükəli hesab edirlər.

Müasir texnologiyalar hər birimizə sözün əsl mənasında kompüterimizdən əl çəkmədən və ya smartfonumuzu buraxmadan bir az alim olmaq və təbiətin öyrənilməsinə, mühafizəsinə mümkün töhfə vermək üçün dünyanın hər yerindəki yad adamlarla birləşməyə imkan verir.

Təmiz hava, təmiz suya ehtiyac, torpaq və meşələrə, çayların sahillərinə sərbəst keçid - bütün bunlar kiminsə egoist maraqları ucbatından təhlükə yarada bilər.

Qeyd etmək lazımdır ki, hər bir dövlətin ekoloji siyasətinin ən mühüm tərkib hissələrindən biri müxtəlif miqyaslı və mürəkkəblik dərəcəsi müxtəlif olan ekoloji problemlərin öhdəsindən gəlməyə qadir, səriştəli mütəxəssislərin hazırlanmasıdır. Burada informasiya texnologiyalarını qeyd etmək yerinə düşər.

Müasir rəqəmsal texnologiyalar çox sürətlə inkişaf edir və bütün biznes sektorlarında mövcuddur. Məhz informasiya texnologiyaları şirkətlərə təhlükəsiz materiallardan, intellektual sistemlərdən və s. istifadəni nəzərdə tutan qabaqcıl, zərərsiz istehsal modelinə keçid etməyə kömək edir.

Müəssisələrdə, şirkətlərdə ətraf mühiti qorumaq üçün rəqəmsal transformasiyaya nail olmaqda kömək edən mütəxəssislərə daim ehtiyac var. Hər kəs mənfi iqlim dəyişikliyi ilə mübarizə strategiyalarının işlənilməsində ixtisaslaşan mütəxəssis əldə etməyə çalışır. Müştəri ehtiyaclarına cavab verən və onların biznes proseslərinə dəstək verən rəqəmsal transformasiya proqramlarının hazırlanmasında geniş təcrübəyə əsaslanan ekspertlərin köməyi ilə təşkilat rəhbərləri üçün əsaslandırılmış investisiya qərarları qəbul etmək daha asandır.

Rəqəmsal transformasiyanın ilk növbədə şirkətlərin özləri üçün faydalı olduğuna diqqət yetirmək lazımdır, çünki onlar öz təşəbbüslərinə diqqəti cəlb edə və bununla da digər bazarlarda davamlı inkişaf texnologiyalarının inkişafına töhfə verə bilərlər.

Ətraf mühitə zərərli təsirləri azaltmaq üçün şirkətlər “advanced manufacturing” termini adını alan qabaqcıl istehsal modelinə keçməyə başladılar. Bu, yeni təhlükəsiz materialların və intellektual sistemlərin, xüsusən də robototexnika və simsiz əlaqə şəbəkələrinin istifadəsi ilə xarakterizə olunur. Nümunə olaraq müəssisədəki obyektlərin vəziyyətini izləyən, qarşılıqlı əlaqədə olan simsiz əlaqə və informasiya sistemləri toplusunu göstərmək olar: avadanlıq, konveyerlər, montaj maşınları, reaktorlar və s.

Belə sistemlər real vaxt rejimində ötürücülərdən qəbul edilən verilənləri emal edir və istehsal nəzarəti ilə qarşılıqlı əlaqədə olur. Belə avtomatlaşdırılmış sistem müəssisədəki göstəricilərdə baş verən istənilən dəyişikliyə reaksiya verir, qəzalar və problemləli vəziyyətlər barədə işçi heyətinə məlumat verir, avadanlıqlardan istifadənin səmərəliliyini təhlil edir, ətraf mühitin çirklənmə səviyyəsini və əmələ gələn tullantıların həcmi qiymətləndirir.

Bu gün texnologiyalar nəinki istehlakçıların və korporasiyaların maraqlarına xidmət edə bilər, həm də ətraf mühitin qorunması üçün effektiv vasitələrin yaradılmasına kömək edə bilər.

İnformasiya texnologiyalarının istifadəsi ümumi istixanaların qaz tullantılarını 15-20 faiz azalda bilər.

Dünya praktikasında belə həllər çoxdur. Məsələn, Almaniya, Danimarka və İsveçdə də bərpa olunan enerji mənbələri ilə işləyən və daha az enerji sərf edən “aktiv” evlər populyarlıq qazanır.

“Microsoft” şirkəti Yer in ekosisteminə baş verən dəyişiklikləri izləmək üçün “Planetary Computing” süni intellekt platformasını istifadəyə verib. “Planet kompüter” elmi ictimaiyyətə, ekoloqlara, təşkilatlara və hökumətlərə mövcud vəziyyəti daha dəqiq qiymətləndirmək, dəyişiklikləri izləmək, proqnozlar vermək və müvafiq olaraq ekoloji problemlərin öhdəsindən daha səmərəli şəkildə gəlmək və onların baş verməsinin qarşısını almaq üçün nəzərdə tutulub.

Microsoft həlli - süni intellektlə dəstəklənən Microsoft Azure texnologiyalarına əsaslanan bulud platformasıdır. “Planet kompüter” kosmosda, səmada, yerdə və suda insanlardan və maşınlardan trilyonlarla informasiyanı toplayacaq. Bu böyük həcmli verilənləri təhlil etmək üçün maşın dilindən istifadə edilir.

Tullantıların azaldılması global məsələdir. Hər bir dünyəvi dövlət bu sahədə müəyyən səylər göstərdiyini nümayiş etdirir.

Azərbaycanın “Xəzər kompleks ekoloji monitoring” idarəsi, “Ekol Mühəndislik Xidmətləri”nin Ekoloji Monitoring Departamenti rəqəmsal ötürücülərdən istifadə edərək ətraf mühitdəki müəyyən problemləri əvvəlcədən proqnozlaşdırma və həll edə bilərlər.

Müasir dünyada sərhəd tanımayan texnologiya bizə dünyanın müxtəlif yerlərindəki insanlarla bir anda birləşməyə - təbiəti birlikdə kəşf etməyə və onu qoruyub saxlamağa çalışmaq imkanı verir. Eyni zamanda hər kəs hansı layihəyə nə qədər vaxt və səy sərf etməyə hazır olduğunu özü müəyyən edə bilər.

Ədəbiyyat siyahısı:

1. Ефремов И.В., Солопова В.А., Информационные технологии в сфере безопасности: практикум: учебное пособие, Оренбургский государственный университет, 2018, 116 с
2. Информационные технологии в экологии, Материалы Всероссийской научно-практической конференции, посвященной Году экологии в России, г. Нижневартовск, 23 ноября, 2017, Издательство Нижневартовского государственного университета, 2018
3. Ətraf mühitin qiymətləndirilməsi (xülasə), Ölkə Tərəfdaşlıq Strategiyası: Azərbaycan, 2014-2018

INFORMATION TECHNOLOGIES IN THE PROTECTION OF ECOLOGY

N.A.Sadikhova

nehayet_2000@mail.ru

Today, environmental problems are quite relevant. One of the most important components of the environmental policy of each state is the training of skilled professionals who are able to cope with environmental problems of different scales and degrees of complexity. It is worth mentioning information technologies here.

ИНФОРМАЦИОННЫЕ ТЕХНОЛОГИИ В ЗАЩИТЕ ЭКОЛОГИИ

Н.А.Садыхова

nehayet_2000@mail.ru

На сегодняшний день экологические проблемы достаточно актуальны. Одной из важнейших составляющих экологической политики каждого государства является подготовка квалифицированных специалистов, способных справиться с экологическими проблемами разного масштаба и степени сложности. Здесь стоит упомянуть информационные технологии.



İKT VA ONUN AZƏRBAYCAN İQTISADİYYATININ İNKİŞAFINA TƏSİRİ

J.N.Muradova

Azərbaycan Dövlət Neft və Sənaye Universitetinin

jalemuradova92@gmail.com

XX əsrin son dövrlərində İKT cəmiyyətin inkişafına təsir göstərən əsas amillərdən biri hesab olunur. Onların əhatəsinə dövlət strukturları, iqtisadi-sosial sahələr, vətəndaş cəmiyyəti institutları, elm və təhsil, mədəniyyət və bütövlükdə insanların həyat tərzini daxildir. Bir çox inkişaf etmiş və inkişaf etməkdə olan ölkələr İKT-nin verdiyi üstünlüklərdən faydalanır.

Belə ki, hazırda dünya ölkələri ildə informasiya texnologiyalarına 1 trilyon dollardan yuxarı vəsait xərcləyir. Məhz buna görə də bütün ölkələr üçün, ümumilikdə dünya iqtisadiyyatı üçün bu xərclərin hansı dərəcədə effektiv olması xüsusi əhəmiyyətə malikdir. Qeyd edək ki, bu, coğrafi mövqeyi və inkişaf səviyyəsindən asılı olmayaraq bütün dövlətlər üçün mühüm əhəmiyyətə malikdir. İnformasiya texnologiyalarına investisiya qoyuluşlarının effektivliyinin və onların iqtisadi inkişafda xüsusi əhəmiyyəti olan informasiya sistemlərinin inkişafında rolunun qiymətləndirilməsi məqsədilə hazırda müxtəlif yanaşmalar mövcuddur. Bu yanaşmalardan biri ölkənin, regionun və ya ayrılıqda götürülmüş müəssisənin mövcud vəziyyətinin nəzərə alınması ilə ayrı-ayrı göstəricilərə və aspektlərə görə qiymətləndirilməsi üsullarıdır.

Dünya ölkələrinin inkişafında İKT-nin rolunun əhəmiyyəti ildən-ildə dəyişir. Bunu İKT-nin tətbiq istiqamətlərinin dəyişməsi və yeniləşməsində də görmək olar. ABŞ-da İKT-nin geniş tətbiq sahəsi hərbi sahə olmuşdur. Lakin illər keçdikcə mülki sahədə İKT-nin tətbiqi və onun inkişaf etdirilməsi üçün büdcə xərcləri artırılıb və ümumi iqtisadi inkişafda yüksək nəticələrin əldə olunmasının təməli qoyulub. Ölkəmizdə informasiya texnologiyaları sahəsi prioritet sahə kimi qəbul olunmuşdur. Prezident İlham Əliyev bildirmişdir ki, informasiya-kommunikasiya texnologiyalarının gələcək inkişafında çox önəmli rol olacaqdır. Çünki bütün dünyanın elmi-texniki tərəqqisi bu istiqamətdə inkişaf edəcəkdir.

İKT-nin iqtisadiyyatda tətbiqi yeni iqtisadiyyatın yaranmasına, onun qloballaşmasına, təsiredici faktorların tərkibinin dəyişməsinə, iqtisadiyyatın inkişaf amillərinin daha müasir, geniş müstəvini əhatə etməsinə səbəb olmuşdur. Bugünkü iqtisadiyyat məhz İKT-nin təsiri və tətbiqi nəticəsində öz sələflərindən ən yaxşı xüsusiyyətləri götürərək yeni, informasiya əsaslı bazada inkişaf etməyə başlayıb. İKT-nin tətbiqi müasir dünyanın inkişafında material faktorların rolunu dəyişir. Əgər ənənəvi cəmiyyətdə başlıca mövqe material dəyərlilərin istehsalı və bölüşdürülməsi, eləcə də bu proseslərlə əlaqədar münasibətlər idisə, yeni cəmiyyətdə birinci yerə informasiyanın yığılması emalı və ötürülməsi çıxır.

Beləliklə, iqtisadi proseslərin material dəyərlilərə yönəlmiş istiqaməti, informasiyalaşmış inkişaf istiqamətinə yönəlir. Müasir dövrdə İKT-nin tətbiqi hər bir müəssisə rəhbərinin qarşısında vəsaitlərin istehsalın artırılmasına və ya informasiya sistemlərinin yaradılmasına qoyulması problemini meydana çıxarır. Çünki bu gün istənilən müəssisə bazarda öz yerini saxlamaq üçün effektiv işləyən informasiya sisteminə malik olmalıdır.

Məhz İKT-nin tətbiqi ilə yaradılmış effektiv informasiya sistemləri müəssisə daxilində avtomatlaşdırılmış sistemlərlə idarəetmə və istehsalı təşkil etməklə, həm də xarici informasiya resurslarına yol açır. Hazırda hər bir müəssisə üçün məhsul bazarı, rəqiblərinin maliyyə vəziyyəti, dünya bazarı göstəricilərinin dinamikası haqqında məlumatlara malik olmadan mövcud təsərrüfat məsələlərini həll etmək mümkün deyil. Azərbaycanda da bu istiqamətdə olduqca əhəmiyyətli işlər görülüb və görülməkdədir. Ölkədə "elektron hökumət" quruculuğu sürətlə inkişaf etdirilir. Hər bir dövlət orqanı özünün elektron xidmətlərinin sayını və növlərini günü-gündən artırmaqdadır.

Azərbaycan Respublikasının Prezidenti cənab İlham Əliyev tərəfindən imzalanan sərəncamla Elektron Hökumət üzrə Dövlət Agentliyi yaradılıb. Agentlik də bu işləri mərkəzləşdirilmiş qaydada həyata keçirəcək və onların səmərəliliyini daha da artıracaq. Ölkədə innovasiyalı iqtisadiyyatın yaradılması, iqtisadiyyatda İKT-nin rolunun artırılması üçün çoxşaxəli tədbirlər həyata keçirilir.

İKT sahəsi prioritet sahə kimi irəli sürülərək onun daha da inkişaf etdirilməsi qarşıya ən öndə məqsəd kimi qoyulub. Elə bu səbəbdəndir ki, dövlət başçısı Rəbiyyə və İnformasiya Texnologiyaları Nazirliyi nəzdində İnformasiya Texnologiyalarının İnkişafı Dövlət Fondunun yaradılması üçün sərəncam imzalayıb. Fond ölkədə İKT məhsullarının istehsalını stimullaşdıracaq, orta və kiçik sahibkarlara uzunmüddətli və azfaizli kreditlər verəcək.

Dünya təcrübəsi göstərir ki, İKT-dan geniş istifadə edilməsi dövlətin hərtərəfli inkişafına, cəmiyyətin sosial-iqtisadi vəziyyətinə xidmət edərək, mövcud problemlərin həll edilməsi və yoxsulluğun azaldılması üçün əsaslı vasitələrdən hesab olunur. Son dövrlərdə Azərbaycanda İKT-dən istifadə sahəsində müyyən işlər görülmüş və bir sıra sferalarda bu texnologiyaların tətbiq edilməsində ciddi nailiyyətlər qazanılmışdır. Ölkəmizdə telekommunikasiya infrastrukturunun modernləşdirilməsi, ən yeni texnologiyaların tətbiqi üzrə ciddi işlər görülməkdədir. Yerli şirkətlərin dünyanın ayrı-ayrı ölkələrinin İKT şirkətləri ilə əməkdaşlığı nəticəsində bu sahədəki beynəlxalq təcrübə ölkəmizə gətirilir. Artıq Azərbaycan şirkətləri həm regionun İKT bazarında, həm də qlobal bazarda iştirak edirlər. Azərbaycanda bir çox fəaliyyət göstərən şirkətlər uğur qazanaraq proqram təminatı məhsulları bazarında fəaliyyət göstərir. Bunlara AtaTexnologiyanı misal göstərmək olar. “AtaTexnologiya” İKT-nin əsas sahələrindən biri olan proqram təminatı məhsulları bazarında fəaliyyət göstərir. Proqram təminatı məhsullarına gəldikdə burada həddindən artıq istiqamətlər var. Fəaliyyəti ERP (Enterprise Resource Planning) sistemləri sahəsini əhatə edir. ERP–hər hansı bir müəssisənin biznes proseslərini avtomatlaşdıran bir sistemdir. Burada anbar uçotu, mühasibatlıq, insan resurslarının idarə olunması, tədarük, satış prosesləri, servis və.s tam bir sistem vasitəsilə avtomatlaşdırılır. “AtaTexnologiya” MMC-nin təklif etdiyi ERP məhsulları Türkiyənin “Netsis” şirkətinin məhsullarıdır. Bu məhsul tam Azərbaycana uyğunlaşdırılıb, proqram Azərbaycan dilində, Azərbaycan qanunvericiliyinə uyğun hazırlanmışdır.

Hal-hazırda şirkət Türkiyənin “Yaz” şirkətinin Azərbaycanda rəsmi nümayəndəsi olaraq banklar üçün “marbas ii” avtomatlaşdırılmış bank əməliyyat sistemini, müəssisə və təşkilatlar üçün isə Netsis Enterprise Resource Planning “Red Code” proqram təminatını təklif edir. Həmçinin, “AtaTexnologiya” MMC müəssisələr üçün lazım olan bütün növ kompüter və İT avadanlıqlarının satışını və xidmətlərin göstərilməsini həyata keçirir.

Ədəbiyyat siyahısı:

1. Electronic Commerce: Theory and Practice (Studies in Computational Intelligence), Makoto Yokoo, Springer,2008
2. Karimov S.Q., İnformasiya sistemləri, Bakı,200
3. <https://president.az> ›
4. unec.edu.az
5. <https://www.economy.gov.az>
6. iqtisadiislahat.org

ИКТ И ЕГО ВЛИЯНИЕ НА РАЗВИТИЕ ЭКОНОМИКИ АЗЕРБАЙДЖАНА

Ж.Н.Мурадова

Азербайджанский Государственный Университет Нефти и Промышленности

jalemuradova92@gmail.com

Широкое использование ИКТ в реальных секторах экономики в наше время позволяет домохозяйствам трансформировать свою рыночную инфраструктуру (финансы, торговля, бизнес и т.д.) в основы информационных технологий. Это позволит создать технологические базы, электронную коммерцию, информационные и маркетинговые сети среды электронного бизнеса.

ICT AND ITS IMPACT ON THE DEVELOPMENT OF THE AZERBAIJANI ECONOMY

Z.N.Muradova

Azerbaijan State University of Oil and Industry

jalemuradova92@gmail.com

The widespread use of ICT in the real sectors of the economy in modern times allows households to transform their market infrastructure (finance, trade, business, etc.) into the basics of information technology. This will enable the creation of technological bases, e-commerce, information and marketing networks of the e-business environment.



KORPORATİV MÜHİTDƏ SIEM TEXNOLOGİYASININ BEYNƏLXALQ STANDARTLARLA GÜCLƏNDİRİLMİŞ “BANKLARDA İNFORMASIYA TƏHLÜKƏSİZLİYİNİN İDARƏ EDİLMƏSİ QAYDASI”NDA ROLU

A.V.Ağayev

Azərbaycan Texnologiya Universiteti

abdulhuseyn.aghayev@gmail.com

Təhlükəsizlik Məlumatları və Hadisələrin İdarə edilməsi sistemi (SIEM) təhdidləri və ya hadisələri aşkar etmək üçün təhlükəsizliklə bağlı məlumatların mərkəzləşdirilmiş şəkildə toplanmasına cavabdehdir. Beləliklə, o, çoxsaylı loq hadisələrini əlaqələndirərək real vaxt və ya tarixi hadisələr üzrə təhlükəsizlik analitikası imkanlarını təmin edir. Əlavə olaraq, SIEM, hadisə məlumatlarının uzun müddətli saxlanması ilə loq idarəetmə imkanlarını təmin edir.

Ümumiyyətlə, SIEM-lər idarə olunan infrastrukturun yaratdığı hadisələri toplamaq, korelyasiya etmək, saxlamaq və əlaqələndirmək qabiliyyətinə malikdir [1]. Onlar müasir təhlükəsizlik əməliyyatları mərkəzləri üçün mərkəzi platformanı təşkil edir, çünki onlar çoxsaylı sensorlardan hadisələri toplayır [2,3]. Bu əsas imkanlardan başqa, adətən SIEM-lərin bazardakı müxtəlif mövqelərini əks etdirən mövcud sistemlər arasında çoxlu fərqlər var.

2. SIEM həlləri

Təhlükəsizlik Məlumatı və Hadisələrin İdarə Edilməsi (SIEM) sistemləri administratorlara təhlükəsizlik siyasətlərini tərtib etməyə və müxtəlif mənbələrdən hadisələri idarə etməyə kömək etmək üçün hazırlanmışdır. Ümumiyyətlə, sadə SIEM bir-birindən müstəqil işləyə bilən ayrı-ayrı bloklardan (məsələn, mənbə cihazı, loqların toplanması, təhlilin normallaşdırılması, qaydalar mühərriki, loqların saxlanması, hadisələrin monitorinqi) ibarətdir, lakin SIEM hamısı birlikdə işləmədən istənilən effekti verməyəcək. Şəkil 1 normal SIEM həllinin əsas komponentlərini göstərir:



Şəkil 1. SIEM-in ilkin komponentləri

3. SIEM texnologiyasının beynəlxalq standartlarda yeri və Azərbaycan Respublikası Mərkəzi Bankının “Bankda informasiya təhlükəsizliyi idarə edilməsi qaydasında” yeri

İlk öncə NIST tərəfindən qoyulmuş 800-53 standartlarına necə cavab verdiyini və informasiya təhlükəsizliyi həllərində nə kimi xidmətləri ehtiva etdiyinə diqqət yetirək:

“NIST 800-53 standartları və təlimatları intuitiv, prioritetləşdirilmiş çərçivədə tərtib edilmiş təhlükəsizlik nəzarətlərinin hərtərəfli dəstini təmin edir. Hər bir federal agentlik CISO (İnformasiya Təhlükəsizliyi Mütəxəssisi) və onun komandaları hansı nəzarətin mövcud olduğunu və agentliklərin cavabdeh olduqları əsas ölçülərə qarşı necə fəaliyyət göstərdiklərini seçmək, həyata keçirmək, işlətmək və hesabat vermək üçün çoxlu vaxt sərf edirlər. NIST SP 800-137-də (ISCM) son təlimatlar qeyd etmək, təhlil etmək, xəbərdarlıq etmək, cavab vermək və hesabat vermək üçün 72 saatdan az ümumi dövrü müddətini tövsiyə edir. Giriş məlumatları üçün məcburi xüsusi bir arxiv dövrü yoxdur, buna görə də əksər təşkilatlar hadisələrin məhkəmə araşdırması və audit məqsədləri

üçün uzun müddət saxlayırlar. Daha yeni saxlama qaydaları minimum 36 ay nəzərdə tutur. Bu yanaşmanın çətinlikləri çoxdur, ən kritik olanı burada vurğulanır.

1. Axtarış və daxil olmaq çətin və çox vaxt səmərəsizdir, çünki indeksləşdirmə və məlumat konfigurasiyası azdır.

2. Axtarış terminləri çox konkret olmalıdır ki, “naməlum” fəaliyyət nümunələrini tutmasın.

3. Nümunələrin və anormallıqların müəyyən edilməsini məhdudlaşdıran yeni və mövcud məlumatlar arasında real vaxt korrelyasiyası yoxdur.

4. Zərərli davranış kontekstində hadisələrin zəncirlənməsi çətindir.

5. Hadisələrin aşkarlanması və müdaxiləsi günlər, hətta həftələr çəkə bilər.

6. Effektivliyi və birliyi yoxlamaq üçün fəaliyyətin xəritəsini çəkmək olduqca çətindir.

7. Korrelyasiya CPU sürətində (saniyədə milyonlarla dəfə) baş verir, axtarışlar zaman intervallarına görə baş verir (yəni 1 dəqiqə, 30 dəqiqə, gündəlik, həftəlik və s.).

İndi isə bizim üçün daha çox əhəmiyyət kəsb edən və Mərkəzi Bank tərəfindən də istinad edilən ISO 2700X standartlarına əsasən SIEM-in əhəmiyyətinə diqqət yetirək. Yəni, qəbul edilmiş qaydanın ilk hissəsində də (Ümumi müddəalar) qeyd edildiyi kimi, bu Qayda “Banklar haqqında” Azərbaycan Respublikası Qanununun 38.3-cü maddəsinə uyğun olaraq hazırlanmış və Beynəlxalq Standartlaşdırma Təşkilatının ISO/IEC 2700X standartlarının tələbləri nəzərə alınmaqla Azərbaycan Respublikasında fəaliyyət göstərən banklarda və xarici bankların yerli filiallarında informasiya təhlükəsizliyinə dair minimum tələbləri müəyyən edir. Yenilənməzdən öncə informasiya təhlükəsizliyinin idarə edilməsinə dair anlayışlarda bəzi məlumatlar yox idi ki, bunlardan biri də auditanlayışdır. Ancaq, daha da önəmlisi informasiya təhlükəsizliyinin ən əsas 3 komponentlərinin də bu anlayışların arasında özünü əks etdirməsi sevindirici haldır.

Daha sonra isə, bizi informasiya təhlükəsizliyinin idarə edilməsi ilə bağlı ən önəmli məqamlardan biri də siyasətlərin də öz əksini tapdığı 3-cü hissədə (İnformasiya təhlükəsizliyinin idarə edilməsi sistemi) 3.5-ci bəndə diqqət yetirək: İnformasiya təhlükəsizliyi siyasəti ən azı bu Qaydanın 4-15-ci hissələri ilə müəyyən edilən nəzarət məqsədlərini və mexanizmlərini əhatə edir və bank üçün İTİS-in davamlı surətdə təkmilləşdirilməsi öhdəliyini müəyyən edir. Burda artıq SIEM-in nə dərəcədə əhəmiyyətli olacağı özünü əks etdirir ki, nəzarət məqsədlərini və mexanizmini mərkəzləşdirərək, yuxarıda qeyd etdiyimiz bütün funksionallıqlardan yararlanmaqdır. Bunun nəticəsində real vaxtla işləmə prinsipinə əsasən nəzarəti əldə etmək olar. Qeyd edilmiş 4-15-ci hissələrdəki bəndlərin elektron formada qeydiyyatı və nəzarətini SIEM vasitəsilə saxlamaq mümkündür[4].

SIEM həlli tərəfindən düzgün şəkildə yerləşdirilən və optimallaşdırılan mərkəzləşdirilmiş loq fayllarının işlənməsi və təhlili şirkətlərə (lakin bununla məhdudlaşmayaraq) təmin edəcək:

1. Mərkəzləşdirilmiş loq yaddaşı - əsas jurnal mənbəyi mövcud olmadıqda, həmişə yüksək fayl əlçatanlığı, bütövlüyü və məxfiliyi ilə ikinci dərəcəli loq yaddaşı olacaqdır;

2. Aşağıdakıları aşkar etməyə imkan verən çox sayda loq faylının təhlili:

o Bütün sistem fəaliyyətlərindən anomaliya fəaliyyətləri. Kəşfiyyat fəaliyyəti.

o Hər hansı bulud platforması anomaliyaları.

o DDoS hücumları.

o Botnet fəaliyyətləri.

o Hücum cəhdləri.

o Müdaxilədən sonrakı fəaliyyətlər.

o Ransomware.

o Məlumat oğurluğu (məlumat oğurluğu) – həm daxili, həm də xarici məlumat oğurluğu təhlükələrindən.

o Əgər kimsə hər hansı bir şəkildə qeydləri dəyişdirməyə və ya daxil olmağa çalışırsa.

- o Daxili siyasətdən sui -istifadə.
- o Sistemin yanlış konfigurasiyası.
- o Sistem zəiflikləri və istifadədə olan zəifliklər.
- o Sistem darboğazları.

3. GDPR, PCIDSS, ISO27001, HIPPA və sair üçün sadələşdirilmiş uyğunluq hesabatı;

4. Hadisələrə cavab vermə səmərəliliyinin artması;

5. İstənilən anda İT mühitində baş verənlərin "böyük mənzərəsi".

6. Ədliyyə məqsədləri üçün tarixi hadisələr haqqında məlumat. O, həmçinin audit jurnalının bütövlüyünü qoruyur.

6. Nəticə

SIEM həllinin böyük üstünlükləri və mənfi cəhətləri var, lakin korporativ mühit üçün həqiqətəndən ibarətdir ki, daxili və xarici təhdidlərdən qorunması lazım olan şəxsi və ya daxili məlumatları olan şirkətlər üçün SIEM həlli əvəzolunmazdır. SIEM həllinin ümumi dəyəri yüksək olacaq, ancaq tam görünmə, sənaye standartları və ən yaxşı təcrübələrə uyğunluq və yeni səviyyəli kiberhücumdan müdafiə qabiliyyəti istəyən şirkətlər üçün SIEM bir şirkətin edə biləcəyi ən yaxşı sərmayələrdən biridir ki, ümumdünya standartları, habelə bankların informasiya təhlükəsizliyi üçün nəzərdə tutulan yenilənmiş və gücləndirilmiş qaydasında da, əhəmiyyətini qeyd etdim.

Ədəbiyyat siyahısı:

1. Miller, D.; Harris, S.; Harper, A.; Van Dyke, S.; Blask, C. Security Information and Event Management (SIEM) Implementation; Mc Graw Hill: New York, NY, USA, 2010
2. Granadillo, G.G.; El-Barbori, M.; Debar, H. New types of Alert Correlation for Security Information and Event Management Systems. In Proceedings of the 8th International Conference on New Technologies, Mobility and Security, NTMS, Larnaca, Cyprus, 21–23 November 2016
3. Bryant, B.D.; Saiedian, H. Improving SIEM alert metadata aggregation with a novel kill-chain based classification model. Comput. Secur. 2020, 94, doi:10.1016/j.cose. 2020, 101817
4. Azərbaycan Respublikası Mərkəzi Bankının "Banklarda informasiya təhlükəsizliyinin idarə edilməsi Qaydası"

УСИЛЕНИЕ УПРАВЛЕНИЯ «ИНФОРМАЦИОННОЙ БЕЗОПАСНОСТЬЮ В БАНКАХ» В МЕЖДУНАРОДНЫХ СТАНДАРТАХ SIEM TECHNOLOGY В КОРПОРАТИВНОЙ СРЕДЕ

A.B.Agaev

Азербайджанский Технологический Университет

abdulhuseyn.aghayev@gmail.com

В корпоративной среде системы SIEM (Security Information and Event Management) широко используются как мощный инструмент для предотвращения, обнаружения и реагирования на кибератаки. О важности технологии SIEM и важности решений по информационной безопасности в целом будет сказано в «Правилах управления информационной безопасностью в банках», обновленных 14 июля 2021 года и усиленных в соответствии с требованиями международных стандартов.

STRENGTHENING “INFORMATION SECURITY AT BANKS” MANAGEMENT IN INTERNATIONAL SIEM TECHNOLOGY STANDARDS IN CORPORATE ENVIRONMENT

A.V.Aghayev

Azerbaijan Technological University

abdulhuseyn.aghayev@gmail.com

In the corporate environment, SIEM (Security Information and Event Management) systems are widely used as a powerful tool to prevent, detect and respond to cyberattacks. The importance of SIEM technology and the importance of information security solutions in general will be stated in the “Rules on Information Security Management in Banks” updated on 14 July 2021 and strengthened according to the requirements of international standards.



ÖLKƏMİZDƏ QEYRI-NEFT SEKTORUNUN PRIORITET ISTIQA MƏTLƏRİNDƏN OLAN TELEKOMMUNİKASIYANIN İNKİŞAFI

Dos, i.ü.f.d. S.C.Zeynalova
Azərbaycan Dövlət Neft və Sənaye Universitetinin
s_zeynalova@mail.ru

Ölkədə informasiya-kommunikasiya texnologiyalarının (bundan sonra - İKT) inkişaf potensialının artırılması, iqtisadiyyatın rəqəmsallaşdırılması üçün İKT infrastrukturunun təkmilləşdirilməsi, İKT xidmətlərinə olan tələbin daxili mənbələr hesabına effektiv qarşılınması və dövlət sektorunun fəaliyyətində İKT-nin tətbiqi ilə səmərəliliyin daha da artırılması məqsədilə telekommunikasiya sektoru qarşısında duran yeni çağırışlar və imkanlar nəzərə alınmaqdadır. Bu problemlər haqda Strateji Yol 2020-ci ilədək strateji baxış və tədbirlər planı, innovasiyaların tətbiqinin genişləndirilməsi üçün səmərəli mexanizmlərin yaradılması və inkişaf etdirilməsi nəzərdə tutulur. Azərbaycanın ümumdünya elektron məkanına sürətli inteqrasiyası, sosial və iqtisadi fəaliyyətin yeni formalarının təşəkkül tapması, informasiya və bilik bazarının yaradılması, iqtisadiyyatın müxtəlif sahələrində səmərəliliyin artırılması, məhsul və xidmətlərin keyfiyyətinin yüksəldilməsi və ümumilikdə, İKT-nin inkişaf etdirilməsi istiqamətində mühüm addımlar atılmışdır [3].

Bunun üçün 2020-ci ilədək aşağıda göstərilən üç strateji hədəf planlaşdırılır: idarəetmə İKT-nin gücləndirilməsi, qeyri-neft sahələrindən olan sahibkarlıq subyektlərinin səmərəliliyinin artırılması, hökumətin və sosial mühitin rəqəmsallaşdırılması. İKT sektoruna telekommunikasiya sənayesi də daxil olmaqla, geniş çeşidli istehsal və xidmət sektorları daxildir. Biznes subyektləri və istehlakçılar arasında kommunikasiya və məlumat mübadiləsinə şərait yaratmaqla, İKT cəmiyyətin, dövlətin və iqtisadiyyatın inkişafında dəstəkləyici rola malik olur. İKT-nin geniş miqyasda tətbiqi yeni iş yerlərinin yaradılmasına və məhsuldarlığın artmasına ciddi təsir göstərir. Xüsusən də inkişaf etməkdə olan ölkələrdə İKT-nin tətbiqi ÜDM-də artıma təkan verən mühüm amilə çevrilmişdir [2].

2020-ci ilədək olan dövr üçün strateji hədəfə nail olunması nəticəsində Azərbaycanda real ÜDM-in 235 milyon manat artacağı və 1450 yeni iş yerinin yaranacağı proqnozlaşdırılır. Bu təsirin reallaşdırılması üçün Azərbaycana potensial olaraq 585 milyon manat investisiya qoyuluşu tələb olunur ki, bu da dövlət-özəl tərəfdaşlığı hesabına təmin ediləcəkdir.

İnformasiya və texnologiyalar, onunla bağlı, ÜDM-in illik artım templəri iqtisadiyyatın artım tempini müəyyən edir. Həmçinin vətəndaş cəmiyyətinin təşəkkülü və inkişafı, yetkinlik dərəcəsini ki, öz növbəsində iqtisadiyyatın artım tempi və sosial sahələri müəyyən edir. Yüksək artım tempinə və rəqabət qabiliyyətinin artırılmasına, əmək məhsuldarlığının, müvafiq olaraq, qorunması və ya gəlirlərinin artmasına gətirib çıxarır. Əsas töhfəsi isə ÜDM-nin artımı kimi insan kapitalı vasitəsilə baş məhsuldar amil inkişaf və iqtisadiyyatın artımı İT verir. Bu, onun müxtəlifliyi və keyfiyyəti tərbiyə, təhsil, və səviyyəsinin artırılması və eyni zamanda dar ixtisaslaşma, kompyuterləşmə, ən yeni və əlverişli bilik, səmərəli istifadəsi, istifadə xərclərinin azalması, restrukturizasiyası, səmərəli institutların və firmaların innovasiyalara, korrupsiyanın azalması deməkdir [4].

Hazırda effektiv İT bazarlarında iki qrup ölkələrin işləyir:

- qabaqcıl ölkələri ilə mədəni fundamental elmlə (ABŞ, Böyük Britaniya, Almaniya, Yaponiya və bəzi digər);

-innovasiya - texnologiyaları istifadə edən ilk ölkələr (Tayvan, Çin, Cənubi Koreya vəs.

Bu iki qrup hələlik səmərəli şəkildə bir-birini tamamlayır və İnformasiya Texnologiyaları dünya bazarlarının əsas paya malikdir. Həm də üçüncü ölkələr qrupu yarandı: Finlandiya, İsveç, Norveç, İrlandiya, İsrail, dünya bazarlarına rəqabət qabiliyyətli öz yüksək texnologiyalarla bilən ediblər [1].

Müasir dünyada ölkəmiz dünya təcrübəsinə əsaslanaraq İnformasiya Texnologiyaları sistemlərinin cəmiyyətin bütün sahələrində modernləşdirilməsi olduqca səmərəli hesab edərək daha da təkmilləşdirməkdədir.

Ədəbiyyat siyahısı:

1. www.mincom.com.az
2. www.e-gov.az
3. www.taxes.gov.com.az
4. <http://www.microsoft.com>

**РАЗВИТИЕ ТЕЛЕКОММУНИКАЦИЙ КАК ПРИОРИТЕТНОГО НАПРАВЛЕНИЯ
НЕНЕФТЯНОГО СЕКТОРА В СТРАНЕ**

Д.ф.э.С.Д.Зейналова

Азербайджанский Государственный Нефтяной и Промышленный Университет

s_zeynalova@mail.ru

Поддержка развития телекоммуникационной политики как приоритетного направления нефтегазового сектора, создание инновационной экономики, продвижение высококачественной, конкурентоспособной информационно-технологичной продукции на международных и местных рынках, привлечение новых инвестиционных проектов на основе высоких технологий является одним из основных приоритетов нашей страны.

**DEVELOPMENT OF TELECOMMUNICATIONS AS A PRIORITY IN THE NON-OIL
SECTOR IN OUR COUNTRY**

Prof. S.J.Zeynalova

Azerbaijan State Oil and Industry University

s_zeynalova@mail.ru

Support of development of telecommunication policy as a priority of the non-oil sector, creation of innovative economy, promotion of high quality and competitive information technologies products in international and local markets, attraction of new investment projects based on high technologies is one of our priorities.



ELEKTRON HÖKUMƏTİN DÖVLƏT XİDMƏTLƏRİ ÜÇÜN INTERNETTƏTBİQİVƏTEXNOLOGİYASI

E.Ş.Hüseynov

Azərbaycan Texniki Universiteti

elvinhuseynov36@gmail.com

E-hökumət-informasiya texnologiyalarından və əsasən də internet xidmətlərindən istifadə etməklə, hökumət tərəfindən təqdim olunan xidmət və məlumatların vətəndaşlar, sahibkarlar, dövlət qurumları və digər ictimai qurumlara ötürülməsini özündə cəmlədir. Elektron hökumət texnologiyalardan geniş şəkildə istifadə edilməsi hökumət intəklifetdiyi xidmətlərin vətəndaşlar a operativ və şəffaf çatdırılması, biznes və sənaye sektorunda yaradılmış əlaqələrin geniş şəkildə inkişaf etdirilməsi, vətəndaşların informasiyaya çıxışının təmin edilməsi ilə bağlı hüquq və imtiyazların genişləndirilməsi və daha operativ, şəffaf və məsuliyyətli idarəetməyə xidmət göstərir. Bunun nəticəsində, korrupsiya vəziyyətlərinin qarşısının alınması, şəffaflığın artırılması, sərf olunacaq zamanın və maddiyyatın gözə çarpacaq dərəcədə azalması müşahidə olunmaqdadır. Yaradılan imkanların əsas məqsədi sosial xidmət təminatında dövlət qulluqçuları və vətəndaşlar arasında olan “məsafəni” azaltmaq, həmçinin, bu münasibətləri sadələşdirmək və şəffaflaşdırmaqdır. Dövlət orqanları tərəfindən elektron xidmətlərin geniş tətbiqi, onların sayının və keyfiyyətinin artırılması, vətəndaşların xidmətlərdən məmnunluğunun yüksəldilməsi bəzən məqsəd ə çatmağın vasitəsidir. Beynəlxalq təcrübəyə əsasən vətəndaşların dövlət orqanları ilə təmaslarının daha münasib şəkildə təşkili üçün “bir pəncərə” prinsipi əsasında təşkil olunan və dövlət orqanlarının göstərdiyi elektron xidmətlərin cəmləşdirildiyi “Elektron Hökumət” portalı tətbiq edilir.

Elektron Hökumət hökumətin fəaliyyətini əhəmiyyətli dərəcədə yaxşılaşdırmaq potensialına malikdir və nəticədə bu cür xidmətlərin əldə edilməsini asanlaşdırmaqla dövlət sektorlarında yeni və təkmilləşdirilmiş fəaliyyət formasına gətirib çıxarır; Bunun səbəbi, E-Hökumətin bu cür məaliyyətlərdə iqtisadi səmərəliliyi, dürüstlüyü və özünə cavabdehliyini yaxşılaşdırmaq üçün müvafiq İKT proqram təminatının tətbiq etməsidir. Üstəlik, E-Hökumət ənənəvi dövlət qurumlarından əsaslı şəkildə fərqlənir ki, o, “laylı” və ya qeyri-sadə paylama sistemlərini təmin edir. Bu cür xidmətləri təqdim edənlər hər bir fərd üçün daha yaxşı uyğunlaşdırmaqla təkmilləşdirilmiş, doğru xidmətə imkan verir. Həqiqətən də, etiraf etmək vacibdir ki, bir çox ölkələrdə artıq E-Hökumətin faydalarını başa düşürlər və beləliklə, onu öz fərdi məqsədlərinə çatmaq üçün bir üsul kimi həyata keçirirlər; beləliklə E-hökumət-ilk inkişaf dövründən daha əhatəli struktur kimi müəyyən etmiş və bununla da öz iqtisadiyyatını və məhsuldarlığını yüksəltmişdir.

Bu cür tətbiq etmə Service Oriented Architectures (SOA)-dan Web Oriented Architectures (WOA)-a böyük keçidə gətirib çıxarır; belə bir keçid potensial olaraq istənilən şəxsə, harada olmasından asılı olmayaraq, tələb etdiyi dövlət yardımı ilə təmin etmək üçün yeni qabiliyyətlərdə etməklə nəticələnir. Bunu nəzərə alaraq, müxtəlif ictimai rayonlar daha uğurlu əməkdaşlıq imkan vermək üçün hazırda yeni tətbiq edilən texnologiyalardan istifadə edirlər. Xüsusilə son illərdə sosial şəbəkə saytlarının istifadəçilərinin sayının nəzərə çarpacaq dərəcədə artması Elektron Hökumət xidmətlərində ciddi təkmilləşdirmələrə səbəb olsa da, E-Hökumətin ən sərfəli tərəfinin bu cür transformasiyaların həyata keçirilməsi yolları olduğu görünür. Web1, Web2 və Web3 kimi texnologiyalarda irəliləyişlərə səbəb olan budur ki, bu da İnternetin işini müəyyən mənada dəyişdirdi. Sosial şəbəkə tətbiqlərinin həyata keçirilməsi kimi bir taktika olan hökumət özünü “yeniləmək” üçün müxtəlif strategiyalar qəbul etmiş və bu cür taktikalar Elektron Hökumət tərəfdarlarının özəyini təşkil etmişdir. Həmçinin, Web3-ün əslində Web2-dən ayrandığını nəzərə

alsaq, Web3 kifayət qədər yeni bir fikirdir - baxmayaraq ki, Web1 və Web2 həqiqətən müxtəlif sənayelər tərəfindən həyata keçirilmişdir, çünki onlar öz işçiləri ilə ucuzünsiyyət vasitəsidir. Web3-ü tam işə salmaq üçün ağıllı giriş, verilənlərin inteqrasiyası, istifadəçimaraqlarının modelləşdirilməsi və semantik təsvir (digərləri arasında) baxımından Web2-nin bütün elementləri Web3-ü ağıllı, uyğunlaşdırılmış, istifadə üçün etibarlı proqram etmək üçün birləşdirilir. İşçiləri ilə əlaqələri inkişaf etdirmək və onların işlərinə dair şərtlərini almaq üçün müxtəlif ictimai şirkətlər Web1, Web2 və Web3-ün bu cür istedadları qəbul etməsi nəticəsində sosial media platformalarında iştiraklarını gücləndirirlər. Bir şey xüsusilə kənd sakinlərinə və gənc vətəndaşlara gəldikdə, belə yeni texnologiyalar, bu cür məhəllələrin də belə platformaları qəbul etməsi hökumətə adətən “əlçatmaz” vətəndaşlar kateqoriyası ilə qarşılıqlı əlaqədə olmağaimkan verə bilər. Lakin bu proqramların faydaları bununla bitmir: onlar həm də vətəndaşlara hökumətlə bağlı məsələləri öyrətməyə, ictimai xidmətlər arasında məlumatları yaymağa, birgə istehsalçıları işə götürməyə və vətəndaşlardan rəy almağa imkan verir. Həqiqətən də, bu cür platformalar tərəfindən icazə verilən buyeni cəlb etməsülu əlavə olaraq artır, çünki hökumətlərin sayını artırması yeni vətəkində milləşdirilmiş vətəndaş qarşılıqlı əlaqəsinə imkan vermək üçün yeni veb-əsaslı proqramlardan istifadə etməyə başlayır. Bu cür artım həm də böyük ölçüdə hökumətlərin şəffaflığı prioritet siyasətlərində əksitəməsinə əsaslıdır, çünki bu cür proqramlar vətəndaşlarla tez-tez, əlçatan ünsiyyətə imkan verir bu, onların dövlət xərcləri, təklif olunan xidmətlər və ya həyata keçirdikləri təşəbbüslər haqqında sual verə bilməsi üçün. hazırda bunun üzərində işləyirlər. Bu sənədin əsas diqqətinin E-Hökumət dövlət xidmətləri kontekstində Web2, Web1 və Web3-də olduğunu nəzərə alsaq, bu cür platformalar haqqında bir sıra ümumi məlumatı təqdim edirik.

2. WEB1-HAQQINDA MƏLUMAT. WEB2 VƏ WEB3

Son illərdə Web2-nin hökumət və biznes tətbiqləri ilə bağlı bir sıra əlavə söhbətlər aparılırsa da, Web1, Web2, Web3 və onların gənclər arasında, xüsusən də media platformalarında geniş istifadəsi haqqında çoxlu söhbətlər vardır. İnternetin sadə əldən öz platformasını keçidən nəticəsində belə bir İKT inkişafına təkan verən Web2-ni bu sənayedə məlumatların yayılmasına imkan verən, yaradıcı səyləri stimullaşdıran və stimullaşdıran tendensiya kimi xarakterizə etmək olar. Həmçinin, Web1 və Web2-ni müqayisə etdikdə deyə bilərik ki, sonuncu (həmçinin Yeni İnternet adlanır) çərçivəsi olduqca sadə olan Web1 ilə müqayisədə daha immersiv, praktik və qüsursuz xidmət təqdim edir. Xüsusilə, biz Web2-yə istinad etdikdə, biz əslində məlumatların yayılmasına, yaradıcı səylərin təşviqinə və istifadəçi tərəfdaşlığına imkan verən yeni sosial İnternet-əsaslı platformanın əzəmət tuturuq; Vikipediya səhifələri, bloqlar və sosial media platformaları (məsələn, Facebook; MySpace) arasında əlçatanlıq və mürəkkəblik bu alətlə əldə edilir. Əslində, Web2-nin köməyi ilə istifadəçilər istədikləri məzmunu yarada və bu cür platformalarda heç bir çətinlik çəkmədən paylaşa bilərlər və bu paylaşım vasitəsilə biz onlayn məkanlarda həqiqətən icma vətəndaşlığı hissi yarada bilərik. Yuxarıdan biz Web1-in Web2 vasitəsilə genişləndirilməsinin şahidi ola bilərik ki, bu da təkcə məlumatların istehlak edilməsinə deyil, həm də yaradılmasına imkan verir. Web2 ilə Web1 müqayisəsinə qayıdaraq, birincinin xüsusiyyətləri ilk növbədə Tim O'Reilly (2004) tərəfindən yaradılmışdır və onun istifadəçiləri çoxsaylı və geniş yayılmışdır. Həqiqətən də, Web2 istifadəçilərinin maraqlarını əsaslandırmaq, müsbət dəyişiklikləri öyrətmək və istifadəçilərinin itamşəkildə cəlb etmə qabiliyyəti ilə bağlı davamlı olaraq yüksək performans səviyyəsinə nail olur və bu, getdikcə daha çox insan onun xüsusiyyətlərindən istifadə etməyə başladığıca artır. Bu yüksək istifadə növü həm də söhbət otaqları, bloqlar, podkastlar, Really Simple Distribution (RSS) və s. kimi 'hibrid' tətbiqlərinin yolunu açdı. Yuxarıda göstərilənlərin hamısını nəzərə alaraq, bu gün istənilən hökumətin

irəliyə gətirməsini və inkişaf etməsi üçün Web2-nin artan zərurətini dərk etməsi kifayətdir. Web2 tez-tez Yeni İnternet, Web3 isə oxşar simvolu olan Gələcək Veb adlanır. Web2-nin Web1 ilə etdiyikimi, bu şəbəkə Web2-nin bütün ən yaxşı xüsusiyyətlərini öz dizaynına inteqrasiya edir və onları üzərində qurur, kiberməkani informasiyanın inteqrasiya və ontologiyatexnologiyasının genişləndirilmiş versiyası kimi çıxış edir. Web3-ün əsas komponentlərinin xülasəsi üçün aşağıya baxın: Yüksək keyfiyyətli məlumat məzmun xidmətləri

Web3 təqdim olunan xidmətin uyğun olmasını təmin etmək üçün istifadəçi girişi ilə məzmun arasında razılıqın olmasını təmin edir, bu, etibarlı SNS formalaşdırılması, eləcə də bloqlar/vikiləri idarə etməyin asan yolu ilə həyata keçirilir. Belə bir proseslə yüksək, etibarlı şəxslər tərəfindən paylaşılan məlumatlara daha çox dəyər verilməklə və bununla da proqram təminatının özünü və istifadəçitəcrübələrinin etibarlılığını və bütövlüyunü yaxşılaşdıracaq.

Yüksək performanslı məlumat inteqrasiyası

İstifadəçilərə öz maraqlarına, xüsusiyyətlərinə, təlimlərinə və ehtiyaclarına əsaslanaraq öz bilik vahidlərini sərbəst şəkildə qura bilmək üçün lazımi proqram təminatının istifadəsi ilə birləşən “mashup” yanaşması qarışdırmağa imkan verir.

Fərdi istifadəçitəcrübəsi

Müvafiq, fərdiləşdirilmiş maraq modelini formalaşdırmaq üçün istifadəçilərin məlumatlarını (platforma tərəfindən işlənmiş) hərtərəfli yoxlayaraq, Web3 tamamilə istifadəçiyə uyğun olaraq hazırlanmış yeni təcrübəyə imkan verir; həqiqətən də, İnternet istifadəçiləri artıq xüsusi xidmətlərə daxil olmaq və müvafiq məlumatları daha tez tapmaq üçün daha yaxşı vəziyyətdədirlər, məsələn, üstünlük verilən məlumatların emal alətləri və məlumatların çıxarılması kimi yeni təqdim edilmiş funksiyalar daha çoxdur.

III Elektron hökumətin ictimai xidmət arxitekturası (web1, web2 və web3 əsaslı)

Bir sıra müsbət dəyişikliklər yaratma potensialı olan bu cür uyğunlaşmalar (məsələn, sənayelər və bizneslər arasında təkmilləşdirilmiş kommunikasiya; təkmilləşdirilmiş hökumət xidmətləri; təkmilləşdirilmiş hökumət idarəçiliyi; vətəndaşların məlumatlara çıxışı), E-Hökumət sərbəst şəkildə “dövlət qurumları” kimi müəyyən edilə bilər. Məlumatların istifadəsi. Biznesin digər sahələrini, vətəndaş və hökumət əlaqələrini dəyişdirməyə qadir olan texnologiyalar. Həqiqətəndə, Elektron Hökumət intəbii olaraq biz digər üstünlüklər arasında daxil olmaqdır. Üstünlüyün, korrupsiyanın azaldılmasının, artan gəlirlərin və daha yüksək əlçatanlığın şahidi ola biləcəyimiz görülməlidir. Həqiqətəndə, onun effektivliyini artırmaq və dövlət sektorunda aparılan islahatları Elektron Hökumət təkmilləşdirmə yolu ilə hökumət əhəmiyyətli dərəcədə dəstəkləmək potensialına malik olduğunu qəbul etdikdən sonra onu ayrılmaz elementə çevirmişdir. Web3 (Semantik Veb) xidmət əsasında qurulsa da, Web1 axtarış üçün, Web2 isə əsasən istifadəçilərin arasında ünsiyyətə əsaslanan sosial fəaliyyətlər üçün yaradılıb və əslində bir yol kimi daim böyüyən köhnə şəbəkədir. Məhz belə alətlər vasitəsilə bu cür məlumatlar mənbədən mənbəyə bağlanır və beləliklə də istənilən sistem tərəfindən tam qavranılır. Bundan əlavə, ictimaiyyətə telefon kimi cihazlar vasitəsilə uyğunlaşdırılmış hökumət sisteminə daxil olmaq imkanı verən Web3 şəbəkələri çox terminalı xidmətlərə uyğun gəlir və həmçinin bu cür məlumatlarında şübhənin azalmasını təmin edir (yəni istənilən vaxt, sutkanın 24 saati baxıla bilər). Bundan əlavə, mövzu xəritəsi/Lucene və ontologiya əsasında ərəb-çin çarpaz dil modellərinin yaradılması üzrə texnoloji və hipotetik çərçivələr yaradılır. Bu cür inkişaf sayəsində bəzi vətəndaşların bu cür təşəbbüslərdən faydalanmasına mane olan bütün sosial maneələr aradan qaldırılacaq və hər şeyi həyata edən proqram ortaya çıxacaq. Xüsusilə, semantik izahatlar (yəni, ontoloji anlayışlar və praktik biliklər arasında kiçik əlaqəni təfərrüatlandırılan alətlər) və semantik etiketlər etibarlı, nizamlanmış semantik assosiasiyalar və izahatlar təklif edir, beləliklə, yeni məlumat mübadiləsi və kəşf

vasitələrinin formalaşmasına imkan verir. Həqiqətən, semantik izahat, fərdlərin xüsusiologiyasasındaqurulmuşəvvələdən mövcudolan məlumat platformalarının semantik məlumatların töhfə verə biləcəyi bir üsul kimi görünə bilər. Onu da qeyd etmək vacibdir ki, Elektron Hökumət intəbii qinə xüsusi yanaşmaşağıdakılarabölünür: Hökumətdən Biznesə (H2B), Hökumətdən Vətəndaşlara (H2V) və Hökumətdən Hökumətə (H2H). Eyni zamanda, Web1, Web2 və Web3 əsaslı E-Hökumət xidmətləri əvvəllər qısaca qeyd olunduğu kimi Veb-Yönlü Arxitekturalar (WOA), Etibarlı Tərəflər və Xidmət Provayderləri, Fərdi İstifadəçi Portalı və Xidmət kimitəsnif edilə bilər.

Büdcə çatışmazlığı, institusional tənziqləmələr, sosial-mədəni ənənələr və ictimaiyyət arasında davranış nümunələrinə hökumət intəşəbbüsünə mane olan şeylərdən yalnız bir neçəsi olub, beləliklə, kommunal xidmətlər baxımından Elektron Hökumət innovasiyalarının indiyədək olduqca ləngolduğunu göstərir. Həqiqətəndə, ənənəvi praktikadan islah edilmiş təcrübəyə keçidlə bağlı, xüsusən də məsələyə sistemətik prizmadan baxmağa gəldikdə, hələ də bəzi fikirlər və münasibət fərqləri mövcuddur. Bunun layanaşığı, Web2 və Web3 ənyaxşınıyyətlərlə (yəni hökuməti irəli aparmaq və ictimaiyyət üçün daha çox gələcək imkanlar yaratmaq) hazırlanmışdır və bunun əzərə əlaqə bə məqalə Web1, Web2 arasındakı fərqlərinümayiş etdirir.

Ədəbiyyat siyahısı:

1. Scholl H. J. "Electronic Government" 2010 https://www.researchgate.net/publication/-/322687237_E-Government
2. Dong, "Construction and Test of Web Service Solution for E-government," 2009 https://www.researchgate.net/publication/224586670_Construction_and_Test_of_Web_Service_Solution_for_E-government
3. L. Dong and J. Shangjie, "Website Construction Based on Web 2.0 Technology," 2011 https://www.researchgate.net/publication/224256011_Website_Construction_Based_on_Web2_0_Technology
4. Nasution, M.K. M. (n.d.). Social network extraction based on Web https://www.researchgate.net/publication/342674989_Social_network_extraction_based_on_Web_4_A_framework
5. B. Al-Shargabi, "Security Engineering for E-Government Web Services: A Trust Model," 2016 https://www.researchgate.net/publication/338902101_A_CLOUDLET_BASED_SECURITY_AND_TRUST_MODEL_FOR_E-GOVERNMENT_WEB_SERVICES
6. Web 3.0 Could Lead to E-Government That Anticipates Citizens' Needs <https://www.govtech.com/archive/web-30-could-lead-to-e-government-that-anticipates-citizens-needs.htm>

ИНТЕРНЕТ-ПРИЛОЖЕНИЕ И ТЕХНОЛОГИЯ ЭЛЕКТРОННОГО ПРАВИТЕЛЬСТВА ДЛЯ ГОСУДАРСТВЕННЫХ УСЛУГ

Э.Ш.Гусейнов

Азербайджанский Технологический Университет

elvinhuseynov36@gmail.com

Система управления находится на правильном пути к переходу на новую структуру, в которой операции выполняются быстрее, проще, требуют меньше времени и средств. Эта система управления является электронным правительством. Электронное правительство – это государственное управление информационным обществом. «Электронное правительство» - создает условия для предоставления государственными органами информации и электронных услуг всем гражданам, юридическим и физическим лицам, иностранным гражданам и лицам без гражданства, проживающим на территории Азербайджанской Республики, с использованием современных информационных технологий.

INTERNET APPLICATION AND TECHNOLOGY OF ELECTRONIC GOVERNMENT FOR GOVERNMENT SERVICES

E.Sh.Huseynov

Azerbaijan Technological University

elvinhuseynov36@gmail.com

The management system is on the right track to move to a new structure where operations are faster, easier, less time consuming and less costly. This management system is e-government. E-government is a public administration of the information society. "Electronic government" - creates conditions

for the provision of information and electronic services by state bodies to all citizens, legal entities and individuals, foreign citizens and stateless persons residing in the territory of the Republic of Azerbaijan, using modern information technologies.



COĞRAFI INFORMASIYA SISITTEMLƏRİNİN TƏTBİQİ SƏVIYYƏSİ

A.N.Qurbanova

Azərbaycan Texnologiya Universiteti

gurbanovaytac173@gmail.com

Azərbaycan Respublikasında rabitə və informasiya texnologiyalarının inkişafı üzrə 2010 - 2012-ci illər üçün Dövlət Proqramında (Elektron Azərbaycan) qarşıya qoyulan məqsədlərdən biri respublikada müasir informasiya və kommunikasiya infrastrukturunun inkişaf etdirilməsi, fiziki və hüquqi şəxslərin dövlət orqanlarının fəaliyyəti haqqında məlumatlara, həmçinin dövlət, ictimai və sahə informasiya resurslarına çıxışının genişləndirilməsi, informasiya və kommunikasiya xidmətlərinin genişləndirilməsi və onların keyfiyyətinin artırılmasıdır. [1]

Azərbaycan Respublikası Prezidentinin 2018-ci il 27 dekabr tarixli Sərəncamı ilə təsdiq etdiyi Azərbaycan Respublikasında yol hərəkətinin təhlükəsizliyinə dair 2019-2023-cü illər üçün dövlət proqramının məqsədləri arasında yol hərəkətinin təhlükəsizliyi sahəsində idarəetmənin təkmilləşdirilməsi və yol hərəkətinin təhlükəsizliyi sahəsində müasir innovativ metodların tətbiq edilməsi qarşıya qoyulmuşdur.

Azərbaycan Respublikasında informasiya cəmiyyətinin inkişafına dair Milli Strategiyanın həyata keçirilməsi üzrə 2016-2020-ci illər üçün Dövlət Proqramının məqsədlərində yüksək texnologiyalar sahəsində elmi-texniki potensialın gücləndirilməsi, nüvə, nano və kosmik texnologiyaların, biotexnologiyaların inkişafı üzrə elmi tədqiqatların genişləndirilməsi, informasiya cəmiyyətinin tələblərinə uyğun yeni bilik və texnologiyaların yaradılması və yayılması nəzərdə tutulmuşdur.

Məhz dövlət proqramlarının qarşıya qoyduğu məqsədlər eyni zamanda informasiya texnologiyalarının tətbiqlərinin bütün sahələrə nüfuz etməsi ölkəmizdə həm dövlət həm də özəl sektorda elektron tətbiqlərin istifadəsi və tədqiqatına diqqət ayrılır. Bu tətbiqlərdən biri də coğrafi informasiya sistemləridir.

AMEA İnformasiya texnologiyaları institutunda “İntellektual elektron dövlətin formalaşması və inkişafı problemləri” və “Coğrafi informasiya sistemlərinin (CİS) tətbiq sahələri və inkişaf perspektivləri” üzrə tədqiqatlar aparılır və bu mövzularda məqalələr dərc olunur. İnternet mühitində reklam-marketing fəaliyyətinin səmərəliliyinin artırılması üçün metod və alqoritmlər işlənir. Onlayn reklam-marketing sahəsi üzrə araşdırmalar aparılaraq xarici dövlətlərin təcrübəsi, Azərbaycandakı vəziyyət, pandemiyanın dünyada marketingə təsiri araşdırılır.

Həmçinin Azərbaycanda su ehtiyatlarının idarə olunması sistemlərində CİS texnologiyalarının tətbiqi araşdırılır, analiz, modelləşdirmə və tətbiq imkanları öyrənilir. Çayların su ehtiyatlarının səmərəli istifadəsinin əsas prinsiplərinin və müasir GIS (Coğrafi İnformasiya Sistemləri) texnologiyalarının nailiyyətləri nəzərə alınmaqla çayın su balansının proqnozlaşdırma alqoritminin işlənmişdir. Qeyd etdi ki, təklif olunmuş metod və alqoritmlərdən daşqınların və quraqlığın qarşısının alınması, qaçılmaz kritik hallarda isə daşqınların proqnozlaşdırılması və dəyən zərərin minimuma endirilməsi üçün istifadə etmək mümkündür.

İnformasiya texnologiyaları institutunda “ağıllı şəhər” və “ağıllı kənd” layihələrinin reallaşdırılmasında CİS texnologiyalarının tətbiqi və Azərbaycanın işğaldan azad edilmiş ərazilərinin “ağıllı şəhər” və “ağıllı kənd” konsepsiyaları əsasında sürətlə bərpa edilməsi ilə bağlı tədqiqatlar aparılır. [2]

CİS - coğrafi informasiya sistemləri planetimizdə baş verən hadisələrin xəritələşdirilməsi və təhlili üçün müasir informasiya texnologiyası sistemlərindəndir. CİS-in əsas xüsusiyyətlərinə bunları aid etmək olar: məkan məlumatlarını daxil etmək, yeniləmək, təhlil etmək, hesabat vermək, xəritələşdirmək. Bu sadaladıqlarımız həm özəl sektorda, həm də dövlət qurumlarında geniş istifadə olunur. Xüsusilə də kənd təsərrüfatı, nəqliyyat, meşəçilik, landşaft, yer elmləri, əhali, təhsil, ətraf mühit kimi bir çox peşələrdə tətbiqi proqram təminatı olaraq istifadə olunur.

CİS şəhər və regional planlaşdırmada çox fəal rol oynayır. CİS coğrafi və qeyri-coğrafi məlumatları özünəməxsus xəritə infrastrukturunu ilə birləşdirərək müxtəlif yollarla saxlanmasına və təhlilinə şərait yaradır. CİS-nin üst quruluşda tələb olunan bir çox funksiyaları yerinə yetirməsi mümkündür:

1. Bölgədə nəqliyyat axınının müəyyən edilməsi, lazımi tədbirlərin alternativlərlə birləşdirilməsi;
2. Təbii fəlakətlərlə bağlı təxmin edilən zərərin müəyyən edilməsi;
3. Regionda özəl və dövlət investisiyalar üçün ən uyğun yerlərin seçilməsi. Əsasən təhsil və səhiyyə müəssisələri, yanğınsöndürmə və polis idarələrinin yerlərinin seçilməsi;
4. Şəhər informasiya sistemlərinin hazırlanması;

Bələdiyyələrin öz fəaliyyətini daha sürətli və səmərəli həyata keçirmələri üçün mövcud məlumatlardan daha dəqiq, tez, asan və səmərəli istifadə edir. CİS bunların hamısını etmək gücünə və strukturuna malikdir.

Banklar və kredit təşkilatları CİS vasitəsilə yeni filialların hansı regionda və hansı ərazidə açmalıdır sualını asanlıqla cavablandırmağa bilirlər. Beləliklə, sığorta məqsədləri üçün ediləcək risk analizi ilə hansı bölgənin daha az riskli olduğu müəyyən edilir. Eyni zamanda hər hansı risk uyğunluğu təhlili aparmaq üçün həm də həmin bölgənin hava şəraiti, daşınmaz əmlakın qiyməti, cinayət nisbəti və digər məlumatları əldə etmək mümkündür.

Maliyyə institutlarında CİS qərara dəstək vasitəsidir:

- Kredit verməzdən öncə müxtəlif yerlərdən əldə olunan məlumatlarla kommərsiya qurumunun vəziyyətinin təhlil olunması;
- Müştərilərin sosial-demografik təhlilini aparmaq mümkündür;
- Banklar öz funksiyalarını yerinə yetirməkdə daha uğurlu olmaq üçün CİS-dən istifadə edə bilərlər;
- Obyektlərin planlaşdırılması və idarə olunması, bankın baş ofisi və bütün filiallara nəzarət etmək;
- Filiallarla bağlı əməliyyatlar: hər bir filialın yerləşdiyi ərazi üzrə müştəri və maliyyə təhlilinin aparılması: depozitin çıxarılması, işçi statusu;
- Kommərsiya bank fəaliyyəti: hədəf bazarının müəyyən edilməsi, məqsədlərə uyğun planların qurulması;
- Marketing: regional, filial əsaslı və ya potensial məhsul əsaslı bazar təhlili, yeni bazarlara daxil olmaq təhlillər və yeni məhsulun sınaqdan keçirilməsi və saxlanması ilə bağlı təhlillər edilə bilər;
- Daşınmaz əmlakla bağlı bir çox əməliyyatda analiz vasitəsi kimi istifadə oluna bilər, yerləşdiyi yerdən asılı olduğu üçün GIS-də alıcının sərmayə qoymaq istədiyi əraziyə həmçinin istədiyiniz sahəyə virtual baxmaq mümkündür;

Ümümdünya Səhiyyə Təşkilatının (ÜST) tədqiqatları göstərir ki, poliomielit üzərində qələbə

üçün 5 yaşınadək bütün uşaqlar peyvənd edilməlidir. Lakin bunu etmək çox çətindir, çünki həmişə ucqar yerlərdə yaşayan və həkimlərlə əlaqə yaratmaqdan yayınan onlarla virus daşıyıcısı vardır. Bu səbəbdən ÜST peyvənd edilməmiş uşaqların axtarışı üçün peyk çəkilişinə və "ESRI" şirkətinin "ArcGIS" kimi coğrafi informasiya sistemlərindən istifadəni planlaşdırır. [3]

Coğrafi informasiya sistemləri kimi müxtəlif sahələrin işini asanlaşdıran tətbiqi proqram təminatlarını istifadə etmək müəssisələrin daha az xərclə işlərini səmərəli görmələrinə fürsət verir. Təklif olunur ki, kadrların informasiya texnologiyalar sahələrində bilik və bacarıqları artırılmalıdır.

Ədəbiyyat siyahısı:

1. <https://mincom.gov.az/az/view/files/6>.
2. https://azertag.az/xeber/Cografi_informasiya_sistemlerinin_tetbiq_saheleri_uzre_tedqiqatlar_aparilir-1832687
3. <https://ict.az/az/news/357>, CİS texnologiyaları təhlükəli xəstəliklərə qalib gəlməyə kömək edəcək adlı məqalə

THE LEVEL OF APPLICATION OF GEOGRAPHIC INFORMATION SYSTEMS

A.N.Gurbanova

gurbanovaytac173@gmail.com

GIS - geographic information systems are one of the modern information technology systems for mapping and analysis of events on our planet. The main features of GIS include: entering, updating, analyzing, reporting, mapping spatial data. These are widely used both in the private sector and in government agencies. In particular, it is used as application software in many professions such as agriculture, transport, forestry, landscape, earth sciences, population, education, environment.

GIS plays a very active role in urban and regional planning. GIS combines geographical and non-geographic data with a unique map infrastructure that allows it to be stored and analyzed in a variety of ways.

УРОВЕНЬ ПРИМЕНЕНИЯ ГЕОИНФОРМАЦИОННЫХ СИСТЕМ

A.Н.Гурбанова

gurbanovaytac173@gmail.com

ГИС - геоинформационные системы являются одной из современных информационно-технологических систем для картографирования и анализа событий на нашей планете. Основные функции ГИС включают в себя: ввод, обновление, анализ, составление отчетов и картографирование пространственных данных. Они широко используются как в частном секторе, так и в государственных учреждениях. В частности, он используется в качестве прикладного программного обеспечения во многих профессиях, таких как сельское хозяйство, транспорт, лесное хозяйство, ландшафт, науки о Земле, население, образование, окружающая среда.

ГИС играет очень активную роль в городском и региональном планировании. ГИС объединяет географические и негеографические данные с собственной картографической инфраструктурой, что позволяет хранить и анализировать их различными способами.



SUPERKOMPÜTERLƏR VƏ ONLARIN YARADILMA TEXNOLOGİYALARI

S.S.Abdullayeva, R.D.Qurbanova

Azərbaycan Texnologiya Universiteti

sahile-abdullayeva98@mail.ru

Kompüterlər müvafiq proqram təminatı vasitəsilə rəqəmli informasiyanın yaradılmasını, emal edilməsini, etibarlı saxlanılmasını və operativ mübadiləsini təmin edən universal qurğudur. Başqa sözlə desək, kompüterlər informasiya ilə işləmək üçün nəzərdə tutulmuş proqramla idarə olunan elektron qurğulardır. Onların yaradılması və istehsalı ilə müasir sivilizasiyanın ən mühüm nailiyyətlərindən biri hesab olunan kompüter texnologiyası meydana gəlmişdir. Məlum olduğu kimi, kompüterlərin ən güclü növü superkompüterlərdir. Bu termini eşitdikdə düşüncələrimizdə adətən, elmi-fantastik filmlərdə elektron beyin adlandırılan, nəhəng otaqlarda yerləşdirilən mürəkkəb hesablayıcı qurğu canlanır. Çünki ilk superkompüterlər həqiqətən çox iriölçülü idi. Mikroelektronika və nanotexnologiya sahələrindəki uğurlar superkompüterləri orta ölçülü bir otağa yerləşən bir-neçə şkafa çevirdi. Müasir superkompüterlər 1 saniyədə bir neçə milyard sürüşən vergüllü əməliyyatı icra edə bilir. Dünyanın ilk superkompüteri Seymour Krey tərəfindən icad edilmiş Control Data Corporation (CDC) 6600-dır. Şübhəsiz ki, həmin qurğu dövrü üçün ən çox saat sürətinə (100 nanosaniyə) sahib idi. CDC 6600 həmçinin, geniş miqyaslı, bərk vəziyyətdə olan, ümumi təyinatlı hesablama sistemi idi. Kompüterə giriş perfokartlar və ya yeddi kanallı rəqəmsal maqnit lenti ilə həyata keçirilirdi.

Ənənəvi kompüterlərdən fərqli olaraq, superkompüterlər birdən çox mərkəzi prosessorun (CPU) istifadə edirlər. Bu prosessorlar yaddaş blokundan ibarət hesablama qovşaqlarına qruplaşdırılıb. Bir superkompüter on minlərlə qovşaqdan ibarət ola bilər, qarşılıqlı əlaqə imkanları ilə bu qovşaqlar müəyyən bir problemin həllində əməkdaşlıq edir. Qovşaqlardan həmçinin, məlumatların saxlanması və şəbəkə qurulması kimi, əməliyyat sistemləri ilə əlaqə saxlamaq üçün də istifadə edirlər. Qeyd etmək lazımdır ki, müasir superkompüterlərin enerji istehlakı səbəbindən məlumat mərkəzləri bütün bunları yerləşdirmək üçün soyutma sistemləri və uyğun qurğular tələb edir. Superkompüterlər tez-tez süni intellekt proqramlarını idarə etmək üçün də istifadə edilir, başqa sözlə, onlar süni intellekt tətbiqləri üçün adətən lazım olan iş yüklərinin növlərini idarə edə bilər. Fərqli nöqtəyi-nəzərdən superkompüterlər ən sürətli noutbuklardan bir milyon dəfə çox emal gücünə malik ola bilər. Superkompüterlərin tərəqqisinə təsir edən hadisələr 1950-ci illərin sonlarında ABŞ hökumətinin hərbi tətbiqlər üçün qabaqcıl, yüksək məhsuldar kompüter texnologiyalarının inkişafını müntəzəm olaraq maliyyələşdirməyə başladığı zamana təsadüf edir. Müasir superkompüterlər həm mümkün texnologiyalardan istifadə etmək, həm də geniş alqoritmlər və tətbiqlər spektrində mümkün olan ən yüksək performansla nail olmaq üçün paralellikdən faydalanmaq üçün bir neçə fərqli əməliyyat üsullarından istifadə edirlər. "Superkompüter" termini ümumi leksikona Seymour Kreyin CDC 6600, CDC 7600, Cray-1, Cray-2, Cray-3 və digər Cray kimi kompüter sistemlərinin yayılması səbəbindən daxil oldu. Seymour Krey 1960-cı illərin ortalarından 1996-cı ilə qədər ABŞ hökuməti, sənaye, akademik elm və texnologiya layihələri üçün faktiki olaraq əsas hesablama alətlərinə çevrilən kompüterləri inkişaf etdirdi. Həmin dövrlərdə superkompüterlərə verilən təriflərdən biri də belə idi – “ Seymour Kreyin yaratdığı istənilən kompüter “. Kreyin kompüter sistemləri 1985-ci ildən 1990-cı ilə qədər 5 il ərzində bazarın

zirvəsində idi. 1980-ci illər yüksək performanslı kompüterlərin yaradılmasında iştirak edən bir çox kiçik rəqabət aparan şirkətlərin meydana çıxması ilə səciyyələnirdi, lakin 90-cı illərin ortalarında onların əksəriyyəti bu fəaliyyət sahəsini tərk etdi. Bu isə müşahidəçiləri “superkompüterlərin dağılması” haqqında danışmağa vadar etdi. Bu gün superkompüterlər öz təcrübə və texnologiyaları ilə birlikdə bir çox ilk şirkətləri əldə etmiş IBM, Hewlett-Packard, NEC və başqaları kimi “ənənəvi” kompüter bazarının oyunçuları tərəfindən yaradılmış unikal sistemlərdir.

"Superkompüter" anlayışı haqqında kifayət qədər qeyri-səlis fikirlər hələ də geniş yayılmaqdadır. Belə ki, Gordon Bell və Don Nelson tərəfindən 1989-cu ildə hazırlanmış layihə çəkisi bir tondan çox olan hər hansı bir kompüterin superkompüter hesab edilməsini təklif etdi. Müasir superkompüterlərin çəkisi həqiqətən 1 tondan artıqdır, lakin hər ağır kompüterin superkompüter adlandırılması doğru deyil. Ümumiyyətlə, superkompüter əksər istifadəçilər üçün mövcud olan maşınlardan qat-qat güclü kompüterdir. 70-ci illərin superkompüterlərinin əksəriyyəti vektor prosessorları ilə təchiz edilmişdi və 80-ci illərin əvvəllərində həmçinin, ortalarında az sayda paralel vektor prosessorları praktiki olaraq standart super hesablama həllinə çevrildi. 1980-ci illərin sonu və 1990-cı illərin əvvəlləri isə superkompüterlərin əsas inkişaf istiqamətinin vektor-boru kəməri emalından paralel qoşulmuş çoxlu sayda skalyar prosessorlara dəyişilməsi ilə xarakterizə olunurdu. 1990-cı illərin sonunda ixtisaslaşmış superkompüter həllərinin yüksək qiyməti və cəmiyyətin müxtəlif təbəqələrinin mövcud hesablama resurslarına artan tələbatı kompüter klasterlərinin geniş istifadəsinə səbəb oldu. Klasterlər tez bir zamanda superkompüter bazarının kifayət qədər böyük segmentini tutdular və həllərin ən aşağı qiymətinə baxmayaraq, ən yüksək performansı təmin etdilər.

Superkompüterlərin performansı saniyədə üzən nöqtə əməliyyatları ilə ölçülür və FLOPS-la ifadə edilir. Bu onunla əlaqədardır ki, superkompüterlərin yaradıldığı ədədi modelləşdirmə tapşırıqları əksər hallarda tam ədədlərlə deyil, yüksək dəqiqliklə real ədədlərlə əlaqəli hesablamalar tələb edir. Bütün qeyri-müəyyənliyinə və təxminiliyinə baxmayaraq, flops qiymətləndirməsi obyektiv meyar əsasında superkompüter sistemlərini bir-biri ilə müqayisə etməyi asanlaşdırır. İlk superkompüterlər 1 flop dərəcəsinə malik idi, yəni saniyədə 1000 əməliyyatı icra edirdi. 1964-cü ildə yaradılmış CDC 6600 kompüterini 1 milyon flop, 1985-ci ildə icad olunan Cray-2 superkompüterini 1 milyard flop məhsuldarlığa malik idi. 1996-cı ildə yaradılan ASCI Red superkompüterini isə saniyədə 1 trilyon əməliyyatı icra edərək, öncəki kompüterləri geridə qoydu.

Superkompüterlər bir çox sahələrdə tətbiq olunur. Onların tarixi termonüvə partlayışlarının və eyni zamanda baş verən proseslərin modelləşdirilməsi ilə başlamışdır. İndi onlar hərbi sahədən əlavə, kosmik uçuşlarda, meteorologiyada, maliyyə dünyasında istifadə olunur. Yeni superkompüterlər daha güclüdür, buna görə də onlar əvvəllər hərbi, kəşfiyyat və elmi sahələrlə məhdudlaşan sahələrdən kənara çıxmağı bacarıblar.

Ədəbiyyat siyahısı:

1. Xəlilov M.S., Həsənova N.Ə. İnformatika, Bakı: BDU, 2015
2. Kərimov S.Q., Həbibullayev S.B., İbrahimzadə T.İ. İnformatika, Ali məktəblər üçün dərslik, Bakı: ADNA, 2011
3. Гаврилов М.В. Информатика и информационные технологии. Учебник для прикладного бакалавриата. Москва, 2016

SUPERCOMPUTERS AND THEIR CREATION TECHNOLOGIES

S.S.Abdullayeva, R.D.Gurbanova

sahile-abdullayeva98@mail.ru

Supercomputers can perform the most complex tasks and surpass most computers we encounter in our daily lives. They are used in many areas, from internet searches and weather forecasts to the latest drugs and aircraft.

СУПЕРКОМПЬЮТЕРЫ И ТЕХНОЛОГИИ ИХ СОЗДАНИЯ

S.S.Абдуллаева, Р.Д. Гурбанова

sahile-abdullayeva98@mail.ru

Суперкомпьютеры могут выполнять самые сложные задачи и превосходят большинство компьютеров, с которыми мы сталкиваемся в повседневной жизни. Они используются во многих областях, от поиска в Интернете и прогнозов погоды до новейших лекарств и самолетов.



GSM KOMMUNIKASIYA SISTEMININ XÜSUSIYYƏTLƏRİ

K.A.Carçıyev

Azərbaycan Texnologiya Universiteti

kamaljarchiyeff@gmail.com

GSM - The Global System for Mobile Communication (GSM) rəqəmsal hücrəsəl bir kommunikasiya sistemidir. İSDN xidmətləriylə də uyğun işləmək üçün dizayn edilən GSM ilk olaraq Avropadakı mobil telefon sistemini standartlaşdırmaq üçün quruldu və sonradan bütün dünyada sürətlə yayıldı. Praktiki və gündəlik məqsədlər üçün, GSM istifadəçiləri digər ABŞ şəbəkə texnologiyalarından daha geniş beynəlxalq rouminq imkanlarını təklif edir və mobil telefonu "dünya telefonu" kimi təmin edə bilər. GSM daşıyıcıları digər GSM daşıyıcıları ilə rouminq müqavilələrinə malikdir və adətən başqa daşıyıcılara nisbətən daha çox kənd yerlərini əhatə edir.

GSM həmçinin asanlıqla dəyişdirilə bilən SİM kartların üstünlüyünə malikdir. GSM telefonları (abonentin) telefon nömrəniz kimi məlumatı və əslində bu daşıyıcının abonentini olduğunuzu sübut edən digər məlumatları saxlamaq üçün SİM kartdan istifadə edir. GSM, telefon zəngi şifrələmə, məlumat şəbəkəsi, zəng edən şəxsiyyət, zəng göndərmə, zəng gözləmə, SMS və konferensiya kimi standart xüsusiyyətləri təmin edir. Bu mobil telefon texnologiyası ABŞ-da 1900 MHz band və Avropada və Asiyada 900 MHz bandında işləyir. Məlumat sıxılmış və rəqəmsaldır və sonra hər biri öz yuvasından istifadə edərək iki digər məlumat axını olan bir kanal vasitəsilə göndərilir.

GSM şəbəkəsinə, digər telekommunikasiya şəbəkələrinə - məsələn, ümumi istifadəli telefon şəbəkəsi (PSTN - Public Switched Telephone Networks), kanalların kommutasiyası ilə ümumi istifadəli verilənlərin ötürülməsi şəbəkəsi (CSPDN - Circuit-Switched Public Data Network) və ya paketlərin kommutasiyası ilə ümumi istifadəli verilənlərin ötürülməsi şəbəkəsinə (PSPDN - Packet Switched Public Data Network) daxilolma şəbəkəsi kimi baxmaq olar. GSM şəbəkəsində rəqəm siqnalı ötürülməsinin xüsusiyyəti birləşdirilmə (interfeys) tələb edir ki, bunun sayəsində GSM şəbəkəsində generasiya olunan verilənlər axını, digər şəbəkələrin xüsusiyyətlərinə uyğunlaşdırılır. GSM standartı digər rəqəmli sistemləri ilə müqayisədə daha yaxşı energetik xarakteristikalar təmin edir, daha yüksəkkeyfiyyətli rabitə təmin edir, burada təhlükəsizlik və konfidensiallıq məsələləri də yüksəkdir. Qəbul olunan nitq məlumatlarının münasib keyfiyyəti GSM standartında qəbuledicinin girişində siqnal/küy nisbətinin qiyməti 9 dB olarkən təmin edilir.

GSM Azərbaycana 1994-cü ildə mobil rabitə operatoru olan Bakcellin yaranması ilə gəldi. Hazırda Azərbaycanda üç mobil rabitə operatoru var. GSM rabitə sistemlərinin içərisində ən sərfəlisidir.

Ədəbiyyat siyahısı:

1.İ.Ə.Məmmədov, E.B.Gözəlov, Ə.A.Məmmədov. Naqilsizrabitə texnologiyaları, Dərslük, Bakı, "Təhsil" NPM, 2012. -624 səh.

2.Wikipedianın rəsmi saytı:<https://en.wikipedia.org/wiki/GSM>

FEATURES OF GSM COMMUNICATION SYSTEM

K.A.Jarchiyev

Azerbaijan Technological University

kamaljarchiyeff@gmail.com

The article analyzes the features of the GSM communication system. The application of GSM standards in world and Azerbaijani communications was explained.

ОСОБЕННОСТИ СИСТЕМЫ СВЯЗИ GSM

К.А.Джарчиев

Азербайджанский Технологический Университет

В статье анализируются особенности системы связи GSM. Было разъяснено применение стандартов GSM в мировой и азербайджанской связи.



AQROBİZNESİN İNKİŞAFINDA RƏQƏMSAL TEXNOLOGİYALARDAN İSTİFADƏNİN ZƏRURİLİYİ

S.İ.Məmmədova

Azərbaycan Dövlət Aqrar Universiteti

mammadovasevindj9@gmail.com

Qıt resurslarla sonsuz ehtiyacların görüşünün zəruriliyi, amansız rəqabət mühiti yaratmış və bundan dolayı da kapitalist istehlak iqtisadiyyatı informasiya texnologiyalarını intensiv şəkildə istifadə etməyi vacib etmişdir. Əks halda müəssisələrin davamlı rəqabət qabiliyyətini təmin etmək və onları ayaqda saxlamaq mümkün olmayacaqdı. Elmin və texnologiyanın əldə edilməsi qədər onun inkişafı və idarə edilməsi də önəmli olduğundan, informasiya texnologiyalarının səmərəli istifadəsi son illərdə aktual mövzulardan birinə çevrilib. Elmin idarə edilməsi, elmə yiyələnməkdən başlayıb həyata keçirilməsinə qədər olan prosesin idarə edilməsi olub, sözügedən informasiya texnologiyalarından ən uyğun şəkildə istifadə edilməsini təmin etməkdir.

İçərisində olduğumuz bu informasiya əsrində bu dəyişikliyi sürətləndirən ən böyük amil informasiya texnologiyalarındakı irəliləyişlər və və internetdir. Texniki, iqtisadi və sosial, sahələrdə rabitədə istifadə edilən və xüsusilə elektronik alətlər vasitəsilə müntəzəm bir şəkildə işlənməyi öngörən informasiya texnologiyaları getdikcə daha çox inkişaf edir və həyatın bütün sahələrini əhatə edir. Bu kənd təsərrüfatında da özünü daha qabarıq göstərir.

Kənd təsərrüfatının inkişafı innovativ istehsal mənasibətlərinə əsaslanır. Əlbəttə ki, burada mövcud bazar dinamikasındakı dəyişiklikləri, istehsalçı tələbini və aqrar siyasətlə bağlı olan problemləri də nəzərdən qaçırmamalıyıq. İstehlakçıların daha səmərəli və effektiv fəaliyyət göstərməsi üçün müəyyən xərclərin və itkilərin azaldılması, gübrədən, toxumdan, sudan və s. kimi resurslardan səmərəli şəkildə istifadə edilməsi, gözlənilməz mənfi halların təsirinin minimallaşdırılması tələb olunur. Əlbəttə ki, kənd təsərrüfatı məhsullarının istehsalı prosesində itkiləri minimuma endirmək üçün ilk növbədə onların səbəblərini müəyyənləşdirmək lazımdır.

Bütün bu problemlərin həllinə nail olmaq isə mürəkkəb bir prosesdir. Bu mürəkkəb proses öz özlüyündə istehsal amilləri ilə bağlı məlumatların operativ informasiyalara çevrilməsi kimi bir sıra vacib məsələləri ön plana çəkir. Bu baxımdan kənd təsərrüfatının rəqəmsallaşdırılması xüsusi əhəmiyyətilə fərqlənir.

Rəqəmsal texnologiyaları kənd təsərrüfatı subyektlərinə bir sıra imkanlar yaradır: məhsul istehsalının artırılması ehtiyatları, istehsal potensialının vəziyyəti və əhəmiyyəti prosesləri haqqında təhlil aparmaq və s. Bu isə təhçizatçılar və müştərilərlə mənasibətlərin, həmçinin məhsul istehsalının və istehsal proseslərinin keyfiyyətcə yeni mərhələyə keçməsinə fürsət yaradır.

Rəqəmsal texnologiyalar və informasiya texnologiyaları aqrar iqtisadiyyatın quruluşuna, kadrlara olan tələbatə və istehsal mənasibətlərinə əhəmiyyətli dərəcədə təsir edir və onları dəyişir.

Rəqəmsal texnologiyaların, süni intellektin yaranması, informasiyaların emalı yeni sahələrin ortaya çıxmasına səbəb olmuş, beləliklə də müasir biliklər meydana gəlmişdir. Bu sahələrin daha effektiv olmasında və yüksək nəticələrə səbəb olmasında dövlətin aktiv iştirakı mühüm əhəmiyyət kəsb edir. Bununla yanaşı, dövlət-biznes və biznes-elm əməkdaşlığı da çox önəmlidir.

Rəqəmsallaşdırma üçün stimullar çox önəmlidir. Əmək məhsuldarlığının artırılmasını təşviq edən rəqabətin mövcud səviyyəsi, rəqəmsal texnologiyalara çıxış imkanının olması, rəqəmsal texnologiyalara investisiya qoyuluşları üçün maliyyə vəsaitlərin mövcudluğu bu stimullara aiddir. Bu amilləri nəzərə alaraq dövlət iqtisadi fəaliyyəti dəstəkləyir və rəqəmsal texnologiyalarının tətbiqini sürətləndirməyə çalışır.

Bu gün ölkə səviyyəsində bir çox kənd təsərrüfatı tədqiqat proqramı müəssisə səviyyəsində sınaqdan keçirilir və yerli şəraitə uyğunluq dərəcəsi üzrə tədqiqat mövzusu hazırlanır. Ancaq yeni texnologiyaların mənimsəmə dərəcələrinin araşdırılaraq zəruri dəyişikliklər edilməsi mühümdür.

Belə nəticəyə gəlmək olar ki, kənd təsərrüfatında rəqəmsal sistem əmək məhsuldarlığının artmasını və istehsal xərclərinin azalmasını təmin edir. Belə rəqəmsal texnologiyalardan (yeni texnika və texnologiyalar, elektron ticarət, süni intellekt, böyük həcmli informasiyaların təhlili və s.) istifadə ilə istehsalın təşkili müasir üsullarla təşkil olunur. Dəyər zənciri boyunca informasiyaları, elektron məlumatları toplayan, emal və təhlil edən, həmçinin bölüşdürən alətlər rəqəmsal kənd təsərrüfatının formalaşmasında çox mühüm rol oynayır. Bu prosesdə xüsusi diqqət, kənd təsərrüfatı məhsullarının dəyər zəncirində iştirak edən tərəflərin istehsalı yaxşılaşdırmaq üçün vahid sistemə inteqrasiya edilmiş qabaqcıl və yeni texnologiyalardan istifadəsinə yetirilir.

Nəzərə almalıyıq ki, rəqəmsal kənd təsərrüfatının inkişafı məhsul istehsalı üsullarını dəyişdirmək gücünə malikdir. Bu isə o deməkdir ki, əgər rəqəmsal texnologiyalardan istifadə geniş yayılsa bu zaman dəyər zənciri boyunca effektiv nəticələr almaq olar. Bundan əlavə olaraq kənd təsərrüfatında mobil və digər ağıllı texnologiyaların yayılması ilə kənd təsərrüfatı strukturlarının informasiyalara, istehsal amillərinə, həmçinin bazarlara çıxış imkanları daha da yaxşılaşar. Nəticədə isə, istehsal həcmi artar, məhsuldarlıq yüksələr, təhcizat sistemi optimallaşar və əməliyyat xərcləri əhəmiyyətli dərəcədə azalar.

Rəqəmsal texnologiyaların köməkliliyi ilə lazımı informasiyaların daha tez və dəqiq şəkildə fərqli mənbələrdən toplanmasını, həmin məlumatların müvafiq qərarların qəbulu üçün dəqiq təhlil edilməsini təmin etmək olar. Belə qərarların qəbulunu robototexnikavə qabaqcıl ağıllı texnologiyalar vasitəsi ilə daha yüksək dəqiqliklə həyata keçirtmək mümkündür.

Rəqəmsal hənd təsərrüfatı siteminin inkişafı ilə iqlim dəyişikliyinə izlənməsi, risklərin azaldılması, kənd təsərrüfatı bitkilərinin və heyvanların məhsuldarlığının artırılması, məhsulların sahələrdən istehlakçıya çatdırılması üzrə təhcizat zəncirinin sadələşdirilməsi, alış və satış üzrə çəkilən əməliyyat xərclərinin azaldılması, ixtisaslı işçi qüvvəsinin artırılması və qıtlığın aradan qaldırılması, istehsalçıları lazımı və zəruri məlumatlarla vaxtında təmin edilməsi, sahə işlərinin vaxtında planlaşdırılması, resursların və elmi cəhətdən əsaslandırılmış yanaşmalardan effektiv şəkildə istifadə edilməsi və bu vasitə ilə xərclərin azaldılması hədəflənir.

Rəqəmsallaşdırma öz mənbələrindən istifadə edərək elektron genişləndirmə formatında istehsal strukturlarına müəyyən vaxt rejimində tövsiyələr verə bilər. Hava haqqında informasiya, peyk və dronlardan alınan informasiya, torpaq sensorundan alınan informasiyalar və s. rəqəmsallaşdırmanın mənbələrinə misal kimi göstərilə bilər.

Rəqəmsal texnologiyalardan kənd təsərrüfatında istifadə həmçinin, istehsalın optimallaşdırılmasına, rəqəmsal ödəniş sistemlərinin inkişafına, elektron ticarət platformalarının daha da genişlənməsinə, rəqəmsal texnologiyalarla bağlı uğursuzluqların aradan qaldırılmasına və ya minimuma endirilməsinə, dəyər zənciri boyunca əmələ gəlmiş xərclərin azaldılmasını təmin etməyə imkan yaradır. Rəqəmsal texnologiyalar aqrar səhələrin bütün seqmentlərinə nüfuz edir. Bununla da, aqrar sferadakı bütün fəaliyyət növlərində innovativ texnologiyalardan maksimum istifadə edilməsini zəruri hala çevirir.

Dolayısıyla belə nəticəyə gəlmək olar ki, kənd təsərrüfatı sektorunda rəqəmsallığın yayılması və

dəstəklənməsi son dərəcə vacibdir. Buna görə də dəqiq və uyğun məlumatların doğru zamanda, uyğun formatda və ən uyğun ünsiyyət vasitəsindən istifadə etməklə təqdim olunması çox vacibdir. Beləliklə də ötürülən məlumatların, insanların həyatlarında və dolanışığında önəmli bir təsiri olacaqdır.

Azərbaycanın kənd təsərrüfatı sahəsində önəmli bir potensiala malikdir. İnformasiya və kommunikasiya texnologiyaları dəyər zəncirinin bütün mərhələlərində əkinçiliyə inteqrasiya olunan bu potensialdan maksimum dərəcədə faydalanmaq lazımdır. Bu potensialı artırmaq üçün əkinçilik sektorunda rəqəmsallaşmanın yayılması və dəstəklənməsi son dərəcə vacibdir.

Ədəbiyyat siyahısı:

1. Azərbaycan Respublikası Prezidentinin “Rəqəmsal transformasiya sahəsində idarəetmənin təkmilləşdirilməsi haqqında” 2021-cil 27 aprel tarixli Fərmanı
2. Alıyev İ.H., Soltalı İ.Q. Aqrar sahənin modernləşməsi və rəqabətqabiliyyətliliyinin əmin olunması. Bakı, “Avropa”, 2017, 428 s
3. Астахова Т.Н., Колбанев М.О., Шамин А.А. Децентрализованная цифровая платформа сельского хозяйства // Вестник НГИЭИ. 2018, №. 6 (85). С. 5-14
4. Ванюшина О.И. Цифровая трансформация сельского хозяйства России: состояние и перспективы // Цифровая экономика: проблемы и перспективы развития. 2019, с.87-93
5. Josep Mestres Domènech. The challenges facing the State in the new digital economy. <https://www.caixabankresearch.com/en/economics-markets/public-sector/challenges-facingstate-newdigital-economy>. July 9, 2015

НЕОБХОДИМОСТЬ ИСПОЛЬЗОВАНИЯ ЦИФРОВЫХ ТЕХНОЛОГИЙ В РАЗВИТИИ АГРОБИЗНЕСА

С.И.Мамедова

Азербайджанский Государственный Аграрный Университет

mammadovasevindj9@gmail.com

Применение цифровых технологий в агропромышленном комплексе позволяет повысить производительность и качество в различных сферах производства, снизить потери, принять более взвешенные решения и повысить экономическую эффективность. В связи с этим применение цифровых технологий в агробизнесе имеет существенные преимущества, но его реализация требует существенных изменений в системе управления аграрной экономикой. Стимулы очень важны для цифровизации. Эти стимулы включают текущий уровень конкуренции, который способствует повышению производительности труда, доступ к цифровым технологиям и наличие финансовых ресурсов для инвестирования в цифровые технологии. С учетом этих факторов государство поддерживает экономическую активность и стремится ускорить внедрение цифровых технологий.

THE NEED TO USE DIGITAL TECHNOLOGIES IN AGRIBUSINESS DEVELOPMENT

S.I.Mammadova

Azerbaijan State Agrarian University

mammadovasevindj9@gmail.com

The use of digital technologies in the agro-industrial complex allows to increase productivity and quality in various areas of production, reduce losses, make more informed decisions and increase economic efficiency. In this regard, the use of digital technologies in agribusiness has significant advantages, but its implementation requires significant changes in the management system of the agricultural economy. Incentives are very important for digitalization. These

incentives include the current level of competition that promotes productivity, access to digital technologies, and the availability of financial resources to invest in digital technologies. Given these factors, the state supports economic activity and seeks to accelerate the adoption of digital technologies.



ACCESS PROQRAMI VASITƏSİ İLƏ VERİLƏNLƏR BAZASININ ŞƏBƏKƏ RESURLARINDA YERLƏŞDIRİLMƏSİ VƏ İSTIFADƏSİ

Y.N.Qələndərli

Azərbaycan Texnologiya Universiteti.

ygalandarli@gmail.com

Microsoft Access müxtəlif növ informasiyanı toplamağa və sistemləşdirməyə, verilmiş şərtlərə əsasən obyektlərin axtarışı və sıralanmasını təşkil etməyə, verilənlərin daxil edilməsi üçün formalar tərtib etməyə və hesabatlar hazırlamağa imkan verən tətbiqi proqramdır. Access verilənlər bazası proqramlarını inkişaf etdirmək üçün zəngin xüsusiyyətlərə malik platforma təqdim edir. Verilənlər bazası proqramı həm məlumatların saxlanması və idarə edilməsi üsulunu, həm də biznes tapşırıqlarının məntiqinə (tətbiq məntiqi) əməl edən istifadəçi interfeysini təmin edən kompüter proqramıdır. Bu məqalədə əsas yerləşdirmə planlaması, qablaşdırma və imzalama, verilənlər bazası proqramlarının yerləşdirilməsi və Access Runtime mühiti müzakirə olunur. Microsoft Access geniş diapazonda informasiyanın idarəetmə effektivliyini artıran güclü tətbiqi proqramdır. Access həm sadə həm də mürəkkəb verilənlər bazası ilə işləməyə imkan verir. Bu proqram relyasiya verilənlər bazası (VB) ilə işləyir. Relyasiya VB-da müxtəlif tipli verilənlər cədvəllərdə saxlanılır və bu cədvəllər arasındakı əlaqələr yaradılır. Nəticədə VB-da müxtəlif tipli dəyişənlərlə işləmək mümkün olur.

Ehtiyaclarımızdan və resurs mövcudluğundan asılı olaraq Access verilənlər bazasını paylaşmağın bir neçə yolu var. Bu yazıda biz mövcud variantlara, hər birinin faydalarına və əlavə məlumat üçün resurslara nəzər salacağıq. Verilənlər bazası – bir yerdə saxlanılan, mərkəzləşdirilmiş idarə olunan, bir-biri ilə qarşılıqlı əlaqəli və müxtəlif istifadəçilər tərəfindən müxtəlif məqsədlərlə istifadə edilən fayllar toplusudur. Verilənlər bazasında saxlanılan verilənlər adətən konkret tətbiq sahəsinə aid olur. Son zamanlar verilənlər bazasının daha geniş yayılmış növlərindən biri də əlaqəli verilənlər bazasıdır. Bu verilənlər bazasında informasiya bir və ya bir neçə cədvəllərdə saxlanılır. Cədvəllər arasında əlaqə bir və ya bir neçə uyğun gələn sahələr vasitəsilə həyata keçirilir. Əlaqəli verilənlər bazasında cədvəlin hər bir sətiri unikaldir. Unikallığı təmin etmək üçün bir və ya bir neçə sahələri işə salan açarlardan istifadə olunur. Açarlar nizamlanmış şəkildə saxlanılır ki, bu da axtarış zamanı cədvəl yazılarına birbaşa buraxılışı təmin edir.

Verilənlər bazası proqramları zamanla dəyişir. Eyni zamanda istifadəçilər, şəbəkə mühiti, ötürmə qabiliyyəti, gecikmə, verilənlər bazası ölçüsü, pik istifadə müddəti və gözlənilən artım templəri də daxil olmaqla tələb və performans təsir edən bir çox amillər dəyişir. Verilənlər bazası həlli uğurlu olarsa, çox güman ki, təkamülə ehtiyac olacaq. Xoşbəxtlikdən, Access sadəcədən daha mürəkkəbə doğru təkamül yoluna malikdir və bunun effektiv şəkildə miqyası müəyyən müddətə çata bilər.

Biz məlumatların idarə edilməsini və tətbiq məntiqini bir faylda birləşdirən Access proqramı yarada bilərik. Bu, Access-də standart proqram strukturudur. Məlumatların idarə edilməsi və tətbiq məntiqinin bir faylda birləşdirilməsi ən sadə yerləşdirmə metodunu təmin edir, lakin bu üsul yalnız

bir neçə nəfərin eyni vaxtda tətbiqdən istifadə etdiyi və müəyyən risk ehtiva etdiyi halda daha yaxşı işləyir. Məsələn, istifadəçi proqram faylını istəmədən silməklə və ya zədələməklə məlumat itkisinə səbəb ola bilər. Əksər hallarda, məlumatların idarə edilməsi və tətbiq məntiqini ayırmalıyıq. Bu, performans və etibarlılığı artırmağa kömək edir. Verilənləri və məntiqi ayırmağın bir yolu Database Access əmrindən istifadə etməkdir. Bu əmr verilənlər bazası proqramını iki Access faylına bölür: biri məntiq üçün (ön hissə) və biri məlumat üçün (arxa hissə). Məlumatların tamlığı və təhlükəsizliyi üçün əgər verilənləri məntiqi bir faylda birləşdirsək verilənlər proqram məntiqi ilə eyni risklərə məruz qalır. Ayrı-ayrı məntiq və məlumat fayllarından istifadə edən Access proqramı şəbəkə qovluqlarında NTFS təhlükəsizlik xüsusiyyətlərindən istifadə etməklə məlumatların bütövlüyünü və təhlükəsizliyini qorumağa kömək edə bilər.

Tətbiqin əlavə təhlükəsizlik seçimlərini tələb edə bilərik. Məsələn, hansı istifadəçilərin xüsusi məlumatlara girişinə nəzarət etmək imkanı. Bu halda biz proqram məlumatlarımızı saxlamaq və idarə etmək üçün SQL Server və ya SharePoint-dən istifadə edə və proqram məntiqini təmin etmək üçün Access-dən istifadə edə bilərik.

Əgər birdən çox istifadəçi proqramdan eyni vaxtda şəbəkə üzərindən istifadə etməli olacaqsa, verilənlər və məntiq bir faylda birləşdirilsə, məlumatların korlanması ehtimalı daha yüksəkdir. Bundan əlavə, məlumatı və məntiqi bir Access faylında birləşdirsək, Access-in yaratdığı şəbəkə trafikini optimallaşdırma bilmərik. Əgər birdən çox istifadəçi eyni vaxtda proqramımızı şəbəkə üzərindən istifadə edəcəksə, biz iki və ya daha çox Access faylından istifadə etməklə, ya da verilənlər üçün verilənlər bazası server məhsulundan və proqram məntiqi üçün Access-dən istifadə etməklə məlumatları və məntiqi ayırmalıq.

РАЗВЕРТЫВАНИЕ И ИСПОЛЬЗОВАНИЕ БАЗ ДАННЫХ НА СЕТЕВЫХ РЕСУРСАХ ЧЕРЕЗ ACCESS.

Ю.Н.Галендерли

Азербайджанский Технологический Университет

ygalandarli@gmail.com

Принимая все это во внимание, мы можем ясно видеть, что Access - лучшая программа для развертывания и использования баз данных на сетевых ресурсах. VBIS Access 2010 - это система управления реляционными базами данных. Access дает пользователю максимальную свободу путем указания типа данных.

DEPLOYMENT AND USE OF DATABASES ON NETWORK RESOURCES THROUGH ACCESS

Y.N.Galandarli

Azerbaijan Technological University

ygalandarli@gmail.com

Taking all this into account, we can clearly see that Access is the best program for deploying and using databases on network resources. VBIS Access 2010 is a relational database management system. Access gives the user maximum freedom by specifying the type of data.



MATHCAD PROQRAM PAKETI NƏDİR?

Ç.Ç.Adilzadə

Azərbaycan Texnologiya Universiteti

cinareadilzade@gmail.com

Mathcad proqramı riyazi proqram paketi olub, 1988-ci ildə Math Soft Inc firması tərəfindən riyazi məsələlərin ədədi üsullarla həlli üçün yaradılmışdır. Proqram 1994-cü ildə Maple paketinin simvolik hesablama vasitələrinin Mathcad paketinə inteqrasiyası və paket üzərində edilən təkmilləşmələr nəticəsində o, bu gün geniş istifadəçi kütləsinin: şagird, tələbə, müəllim, elmi işçi, mühəndis texnoloqların, iqtisadçı menecerlərin və s.əməyini avtomatlaşdıran və yüngülləşdirən əvəzolunmaz bir vasitədir. Digər riyazi proqram paketlərindən fərqli olaraq, paket WYSIWYG (What You See Is What You Get) prinsipi əsasında yaradılmışdır.

Mathcad 12 Professional paketi inteqral sistem olub, özündə hesablama prosessoru ilə yanaşı mətn, düstur, qrafiki redaktorları birləşdirir. Bunun nəticəsində proqramdan hesablama məqsədilə yanaşı, çap məhsullarının, electron kitabların və hipermətn sənədlərin yaradılmasında geniş istifadə olunur. Bu proqramla nəinki hesablama aparmaq, həmçinin teorem və lemmalar isbat etmək olar.

Mathcad Professional 12 bütün Windows əlavələri kimi Baş menyunun Proqramlar bölməsinin Mathsoft Apps proqram qrupunun Mathcad Professional 12 əmrini yerinə yetirməklə və ya kursuru

İşçi stolda yerləşən proqram yarlığının üzərinə qoyub siçanın sol düyməsini iki dəfə sıxmaqla yüklənir. Bu zaman ilk öncə ekranda proqramın «loqotipi», sonra isə əsas interfeys pəncərəsi açılır.

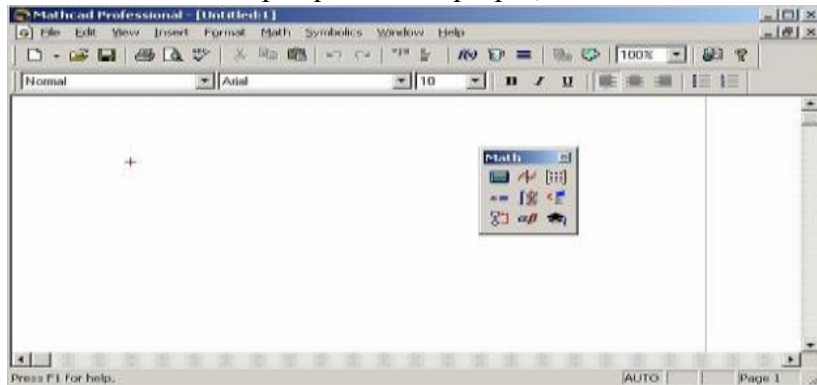

şək.1.1

Mathcad Professional 12 olduqca sadə və Windows əlavələri üçün vahid standart interfeysə malikdir. Belə ki, proqramın əsas interfeys pəncərəsi aşağıdakı elementlərdən ibarətdir:

Başlıq sətiri; Menyü sətiri, Xüsusi alətlər panelləri, İşçi sahə; Cari vəziyyət sətiri.

Başlıq sətiri vasitəsilə proqramın interfeys pəncərəsini bağlamaq, bütün ekran boyu böyütmək və ya normal ölçüsünə nail olmaq, qapamaq və ekranda yerini dəyişmək olar.

Proqramın «intellektual» imkanları menyü sətiri və alətlər panelləri vasitəsilə reallaşır. Menyü sətiri 9 ədəd menyudan: File (Fayl), Edit (Redaktə), View (Görünüş), Insert (Daxiletmə), Format (Format), Math (Riyazi), Symbolics (Simvollar) Window (Pəncərə), Help (Arayış) menyularından ibarətdir. Hər bir menyü əmrlər sistemindən ibarətdir. Bəzi menyular iyerarxik sistemə malikdir. Belə ki, menyunun □ işarəsinə malik əmrini yerinə yetirdikdə altmenyu açılır. Bundan əlavə, paket kontekst menyü sistemində də malikdir.

Konkret alətlər panelinin ekranda əks olunması View menyusunun Toolbars əmrini yerinə

yetirdikdə açılan altmenyuda müvafiq alətlər panelini aktivləşdirməklə tənzimlənir. Xüsusi panellərin ekranda əks olunması Math panelinin müvafiq alətləri vasitəsilə də təmin edilir. Xüsusi panellər «sürüşkən» olub, ekranda istənilən yerdə yerləşdirilə bilər. Bunun üçün kursoru panelin başlıq sətirinin üzərinə qoyub siçanın sol düyməsini sıxmaqla hərəkət etdirmək lazımdır. Siçanın sıxılmış düyməsini buraxdıqda alətlər paneli ekranda yeni yerdə bərqərar olacaqdır. Alətlər panelinin \square düyməsini sıxmaqla alətlər panelini gizlətmək olar. Alətlər panelinin ekrandan «gizlədilməsi» həmçinin kontekst menyunun Hide əmri vasitəsilə də təmin olunur. Qeyd edək ki, Standart və Formatlaşma panelinin alətlərinin sayını istifadəçi öz tələbatına uyğun tənzimləyə bilər. Belə ki, istifadəçi kursoru panelin üzərinə qoyub, siçanın sağ düyməsini sıxdıqda açılan kontekst menyunun Customize əmrini yerinə yetirməklə açılan dialoq pəncərəsində (şək. 1.2) yeni alətlər əlavə edə bilər və ya qeyd olunmuş aləti pənəldən ləğv edə bilər.

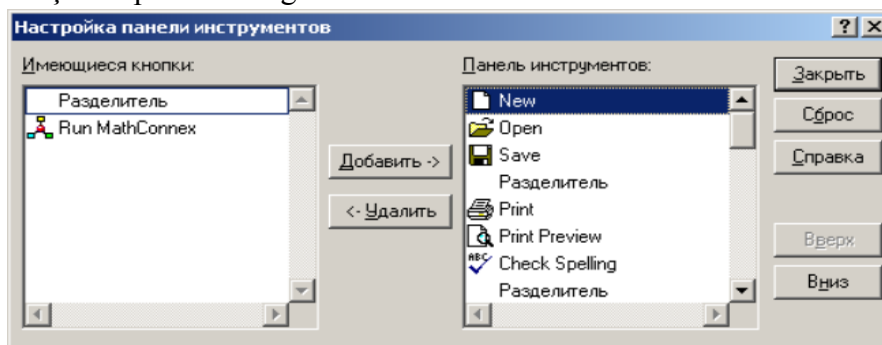

şək. 1.2

Proqramın interfeys pəncərəsinin işçi sahəsində sənəd pəncərəsi əks olunur. Proqram yükləndikdə adətən, ilk öncə sənəd pəncərəsinin mərkəzində istifadəçini proqramın imkanları ilə tanış etmək üçün nəzərdə tutulmuş Tip of Day dialoq pəncərələr sisteminin ilk pəncərəsi əks olunur.

İstifadəçi proqram haqqında tanış olmaq üçün Next düyməsini, dialoq pəncərəsini bağlamaq üçün isə Close düyməsini sıxmalıdır. Proqram informasiyaya müxtəlif miqyasda baxmağı təmin edir, bu halda View →Zoom əmrini yerinə yetirib, açılan pəncərədə miqyas vahidini seçmək lazımdır. Cari vəziyyət sətiri isə yardımçı informasiyanın əks olunmasına xidmət edir və onun ekranda əks olunması View →Status Bar əmri vasitəsilə tənzimlənir.

Mathcad 12 Professional riyazi proqramın əsas hesablama obyektii riyazi ifadələrdir. Riyazi ifadələr dəyişənlər, sabitlər və funksiyalardan istifadə olunur. Onlar sənədə klaviaturadan və ya alətlər panelindən daxil edilir. Mathcadda bu məqsədlə Evaluation, Matrix, Calculus, Calculator, Boolean alətlər panelləri nəzərdə tutulmuşdur.

Dəyişənin adına ədəd və ya ifadə mənimsətmək üçün dəyişəni sənədə daxil etdikdən sonra Calculator və ya Evaluation alətlər panelərlinin := alətini və ya «Shift+:» düyməsini sıxmaq lazımdır. Dəyişənin adı həmişə hərflə başlamalıdır və bunun üçün riyaziyyatda qəbul olunduğu kimi əsasən latın və ya yunan əlifbasından istifadə olunur. Qeyd edək ki, paket dəyişəni onun adındakı böyük və kiçik hərflərə, hərfin şriftinə görə fərqləndirir. Belə ki, paket M, m, m və m dəyişənlərini müxtəlif dəyişən kimi qəbul edir. Dəyişənin aldığı qiymətlərə uyğun olaraq onlar ədədi, sətir, indeksli, diskret və s. tiplərə bölünür. İndeksli dəyişənlərə massivlər aiddir. Diskret dəyişənlər müəyyən addımla artan qiymətlər alır. Dəyişənlər həmçinin ölçü vahidinə də malik ola bilərlər.

Pakətdə həmçinin bir sıra sistem dəyişənləri, o cümlədən Tol, Ctol4, Origin5 və s. nəzərdə tutulmuşdur. Mathcad həqiqi, kompleks, tam, rəşional ədədlərlə işləməyi təmin edir. Həqiqi ədədlər müxtəlif formatda: sürüşkən vergüllü, mühəndis, eksponensial formatda daxil oluna bilər. Həqiqi ədədlər $10 \square 307 \square 10307$ intervalında dəyişir. Kompleks ədədlər riyaziyyatdan məlum yazılış formasında daxil olunur. Kompleks ədədin xəyali vahidi i və ya j hərfi ilə işarə olunur. Ədədlər həmçinin səkkizlik və on altılıq say sistemində ola bilər. Səkkizlik say sistemində ədədin yazılışının sonunda «O», on altılıq say sistemində isə ədədin yazılışının sonunda «H» və ya «h» işarəsi

olmalıdır.

İstifadəçi tərəfindən təyin olunan funksiyayı sənədə daxil etmək üçün ilk növbədə funksiyanın adını və mötərizədə arqumentini, sonra «:=» işarəsini və riyazi ifadəni daxil etmək lazımdır. Standart funksiyalar isə Insert→Function əmrini yerinə yetirməklə açılan dialoq pəncərəsinin funksiya siyahısından Insert düyməsini sıxmaqla daxil olunur.

Mathcad-da hesablama rejimləri.

Mathcad-da hesablama əməliyyatı adətən avtomatik hesablama rejimində, ədədi və ya analitik-simvolik olaraq həyata keçirilir. Bu rejimdə dəyişənin müəyyən qiymətlərində riyazi ifadənin və funksiyanın ədədi qiymətinin hesablanması üçün riyazi ifadəni və ya funksiyayı daxil etdikdən sonra klaviaturanın “=” düyməsini sıxmaq kifayətdir. Hesablamanın nəticəsi “=” işarəsinin sağında əks olunacaqdır. Əgər hesablamanı yerinə yetirmək mümkün deyilsə, hesablama blokunun aşağısında sarı fonlu düzbucaqlı çərçivədə səhv haqqında məlumat əks olunacaqdır (şək.1.3).

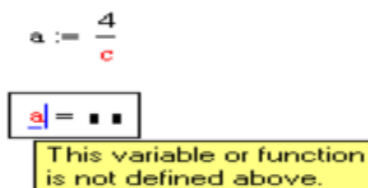

şək.1.3

Riyazi ifadəni və ya funksiyayı simvolik hesablamaq üçün kursuru Symbolic alətlər panelində yerləşən «→» alətinin üzərinə qoyub siçanın sol düyməsini sıxmaq lazımdır. «→» işarəsi cari hesablama blokunda ifadənin sağında əks olunduqdan sonra isə Enter düyməsini sıxmaq lazımdır. Bundan sonra hesablamanın nəticəsi işarənin sağında əks olunacaqdır. İfadəni simvolik hesablamaq mümkün olmadıqda «→» sağında ifadə təkrar əks olunur.

Avtomatik hesablama rejimində sənədin redaktəsi zamanı dəyişənin qiymətində və ya ifadənin yazılışında dəyişiklik olduqda avtomatik olaraq hesablamanın nəticəsi yeniləşəcək. İfadənin hesablanması tələb olunmadıqda istifadəçi kontekst menyunun Disable Evaluation əmri vasitəsilə cari ifadə üçün hesablama rejimindən imtina edə bilər. Bu zaman dösturun sağ yuxarı küncündə qara rəngli nişan yaranır. Kontekst menyunun Enable Evaluation əmrini yerinə yetirməklə isə hesablama rejimindən imtina edilmiş ifadə üçün hesablama rejimini yenidən aktiv etmək olar.

Ədəbiyyat siyahısı:

1. Riyazi Proqram Paketləri, İsabala Qurbanov, Bakı, 2005
2. Tətbiqi Proqramlar Paketi, Məhsəti orucov, Gəncə, 2017
3. Riyazi Məsələlərin Hesablama Üsulları ilə həlli, Rövşən Hübətəliyev, Bakı, 2016
4. <https://dokumen.tips/documents/riyazi-proqram-paketleri.html>
5. <https://halzen.ru/az/windows-8/informacionnye-tehnologii-dlya-matematicheskikh-vychislenii-na-primere-paketa.html>

ЧТО ТАКОЕ ПРОГРАММНЫЙ ПАКЕТ MATHCAD?

Ч.Ч.Адилзаде

Азербайджанский Технологический Университет

cinareadilzade@gmail.com

Mathcad позволяет выполнять математические операции при создании документов, таких как текстовый процессор (например, Microsoft Word). Matchad, как и Microsoft Excel, мгновенно отражает изменения на своей странице для всех вычислений. Еще одной важной особенностью программного обеспечения Mathcad является то, что оно позволяет использовать единицы измерения в операциях. Таким образом, вы можете контролировать однородность размеров в своих вычислениях и отображать результат в привычных вам единицах измерения.

WHAT IS MATHCAD SOFTWARE PACKAGE?

Ch.Ch.Adilzade

Azerbaijan Technological University

cinareadilzade@gmail.com

Mathcad allows to perform mathematical operations when creating documents such as a word processor (such as Microsoft Word). Matchad, like Microsoft Excel, instantly reflects changes on its page to all calculations. Another important feature of Mathcad software is that it allows the use of units in operations. In this way, you can control dimensional homogeneity in your calculations and display your result in the units you are used to.



NG SDH -YENİ TEXNOLOGİYANIN TƏTBİQİ

N.E.Əmrahov

Azərbaycan Texnologiya Universiteti

nurlanmrahov@gmail.com

Dünya telekommunikasiyası bir çox elmi və texnoloji inqilablara məruz qalmışdır. Onun birinci inqilabı tamamilə texnoloji əhəmiyyətə malik idi və analoq veriliş və kommutasiya prinsipindən rəqəm prinsipinə keçid ilə əlaqəlidir. Keçən əsrin 60-cı illərindəki bütün dünyada başlayan bu inqilabdan bir əsr keçdi və 90-cı illərdə tamamilə yeni texnologiyaların ortaya çıxmasına gətirib çıxardı. Onun əsas xüsusiyyətləri ondan ibarətdir ki, sonuncu ana qədər o bütün cəmiyyəti əhatə etməmiş və yalnız telekommunikasiya sektorunda tətbiq edilmişdir.

Telekommunikasiyada ikinci inqilab, mobil rabitə sistemlərinin yaranma səbəbi ilə bağlıdır. Birinci inqilabdan fərqləndirən cəhət onun bütün insan sivilizasiyasını əhatə etməsidir. İstənilən bir yerdə, istənilən vaxt hər hansı iki nəfərin bir-biri ilə ünsiyyət qura bilməsi fikri, mobil rabitənin cəmiyyətin qeyri-maddi dəyərlərindən birinə çevrilməsi diqqət çəkdi. Əhalinin belə dərin dəstəyi, yeni inqilabı fırtınalı vəziyyətə gətirib çıxara bilmədi. Onun nəticəsi olaraq, indiki zamanda bir çox avropa ölkələrinin rabitə şəbəkələrinin "mobilləşməsi" faizi, naqilli rabitə "klassik" xidmətlərin əhatə dairəsini əhəmiyyətli dərəcədə aşır.

İndi başlayıb və gətdikcə sürətlə inkişaf edən üçüncü inqilab, qlobal informasiya cəmiyyətinə (QİC) keçiddir. Bu inqilab köklü olaraq iki əvvəlki inqilablardan fərqlənir, oyalnız təkə bütün cəmiyyəti əhatə etmir, həm də onun qurğularının əsaslarını dəyişdirir, ümumiyyətlə, istiqamətlər, dəyərlər və sairə dəyişir. Məsələn, informasiya resusları qlobal informasiya cəmiyyətinə QİC keçid prosesi, civə, neft və qaz ehtiyatları ilə paralel olaraq strateji olur. Kommunikasiyalar sferası, biznesin inkişafı üçün heç də əsas sayılmır, onların iqtisadi modeli və istehsalın modelləri daha çox virtuallaşdırılmasıdır və s.

Yeni virtual texnologiyaların həyatda tətbiqi istiqamətindən biri də, əhalinin cəmiyyətin informasiya resurslarına və bütün dünya sivilizasiyasına mümkün qədər geniş imkanların təmin edilməsidir. Beləliklə, bütün müasir rabitə sistemlərini: magistral şəbəkələrdən tutmuş terminalın sonuna qədər modernləşdirmək lazımdır. Dünya və ölkə təcrübəsində yeni bir inqilab yaranır bu isə Yeni Nəsil Şəbəkəsi (NGN) adlandırıldı.

Nəticədə, NGN inqilabı ideoloji cəhətdən əsaslandırılmış olur və yeni nəsl SDH sistemləri üçün yeni tələblər irəli sürülür: NGSDH texnologiyası paket trafikinin ötürülməsini dəstəkləməlidir.

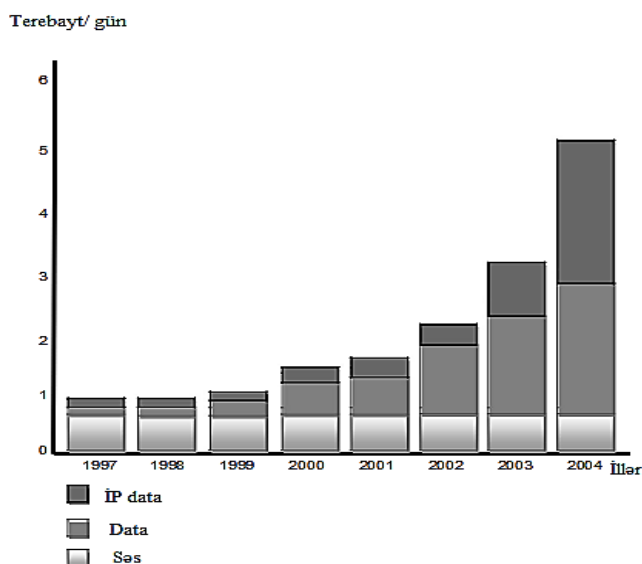

Şəkil 4.1. Şəbəkələrdə üç trafik qrupunun inkişafının keyfiyyət qiymətləndirmələrindən biri

NGN şəbəkələrinin ikinci xüsusiyyəti, ən azından texnologiyanın inkişaf mərhələsində, protokolların müxtəlifliyinin həmçinin trafik profillərinin, müxtəlifliyinin çox olmasıdır. Demək olar ki, texniki məsələlərin həllinin müxtəlifliyi, yeni bir inqilabın başlanğıcından meydana gəlmişdir və ən azından növbəti on illikdə aktual qalacaqdır.

NGN texnologiyaları yalnız rabitə sistemləri üçün, ənənəvi fiziki, kanal və şəbəkəsəviyyələrini əhatə etmişdir. NGN, inqilabi anlayış olaraq, OSI modelinin bütün səviyyələrində dəyişikliklər nəzərdə tutulur. Hər səviyyədə və hətta hər bir fərdi iş üçün texniki həllərin, sürətli inkişafı prosesində bir neçə alternativ həll yolları mövcuddur. Buna görə hər hansı bir problem çox variantlı həll yollarına sahibdir. Köhnəlmiş və zəif həllər və texnologiyalar bazardan çıxır, lakin texniki həllərin intensivliyi, yeni yarananların intensivliyindən əhəmiyyətli dərəcədə azdır, nəticədə ümumi həllərin sayı daimi olaraq artır. Ümumi vəziyyətdə bütün səviyyələrdə yeni texnologiyaların kifayət qədər böyük bir təbəqəsi operatorların başçıları üçün üzərinə düşür.

Son vaxtlarda müasir anlayışlar arenasına texnologiyaların konvergensiyasının və inteqrasiyasının yeni prinsipi yaranmışdır. Sadəcə olaraq, bu prinsipi belə izah etmək olar, müasir NGN şəbəkələrində "bütün hər şey vasitəsilə" prinsipi əsasında texnologiyanın imkanlığından istifadənin mümkünlüyü təmin edilməlidir yəni, həll imkanları bərabər səviyyədə olmalıdır. Hər hansı bir müasir telekommunikasiya texnologiyasının gələcək inkişafı üçün, yaxınlıq (konvergen-siya) prinsipi çox vacib hesab olunur. SDH texnologiyasına gəldikdə, bu prinsip müasir şərhə müddə ilə göstərilə bilər: NGSDH-nin müasir konsepsiyası bütün müasir NGN texnologiyasının bütün mövcud və perspektiv protokollarına və trafik profillərinə uyğunlaşdırılmalıdır.

NGN inqilabı, prioritetlərə və müxtəlif qərarlara, protokollara və s. etdiyi ümumi dəyişikliklərə yanaşı, həmçinin telekommunikasiya sisteminin özünün qurulması prinsiplərinin də dəyişikliklərinə də səbəb oldu. Əvvəllər rabitə sistemi əsas birinci və ikinci şəbəkələrə bölünürdü və onların kanallarından istifadə edilirdisə, NGN şəbəkələrində əsas prioritet kanalların kommutasiyasına deyil, paketlərin kommutasiyasına verilir. Beləliklə də rabitə sisteminin strukturunun özündə dəyişikliyə məruz qaldı.

Ədəbiyyat siyahısı:

1. <https://www.fujitsu.com/downloads/MAG/vol45-4/paper06.pdf>
2. <https://mars.tekkom.dk/mediawiki/images/6/65/Ng.sdh.slides.e.pdf>
3. https://en.wikipedia.org/wiki/Synchronous_optical_networking

N.E.Əmrahov
Азербайджанский Технологический Университет
nurlanmrahov@gmail.com

В статье анализируется применение технологий NGSDH, их роль и режимы работы в области телекоммуникаций в мире.

NG SDH - APPLICATION OF NEW TECHNOLOGIES

H.Ə.Амрахов
Azerbaijan Technological University
nurlanmrahov@gmail.com

The article analyzes the application of NG SDH technologies, their role and modes of operation in the field of telecommunications in the world.



VBÖLMƏ

METAL VƏ MATERIALLAR MÜHƏNDİSLİYİ KAUÇUK, REZİNOTEXNİKİ MƏMULATLAR VƏ ONLARIN TƏTBİQİ

Prof. Ə.A.Əlbəndov
L.R.Mərdiyeva
X.Ə.Mustafayev
Azərbaycan Texnologiya Universiteti
lmardiyeva@mail.ru

Rezin sənayesinin bir sıra sahələri arasında rezinotexniki məmulatlarının (RTM) istehsalı xüsusi fərqlənir. Məhsulların geniş çeşidinə görə bu istehsal sahəsi istifadə olunan müxtəlif materiallar, emal texnikası, avadanlıq və istehsal prosesləri ilə xarakterizə olunur. RTM istehsalında tətbiq olunankauçuklarqoşulmuş ikiqat rabitəli dien karbohidrogenlərinin polimerləşmə məhsullarından ibarət olub təbii və sintetik kauçulara təsnif olunur.

*Təbii kauçuk*bəzi tropik bitkilərin (hevea, fikus və s.) süd şirəsinin tərkibində olanizoprenin polimerləşmə məhsulundan ibarətdir.

Təbii kauçukun makromolekullarında ikiqat rabitələrin olması onların həndəsi izomerlərinin (*trans*-və *sis*-forma) mövcud olmasına səbəb olur. Bunun nəticəsi olaraq *sis*-formalı kauçuk *trans*-formalı kauçukla müqayisədə daha çox elastikliyə malik olur. *Sis*-izomerlərin makromolekullarında bütün metil qrupları ikiqat rabitənin eyni tərəfində, *trans*-izomerlərdə isə birinci haldan fərqli olaraq müxtəlif tərəfində yerləşir.

Makromolekullarında bütün elementar həlqələri *sis* –formada olan təbii kauçukla yanaşı, bəzi tropik bitkilərin şirəsindən alınan dəriyəbənzər *quttaperça* (kimyəvi tərkibinə görə təbii kauçukla eyni olan yüksəkmolekullu karbohidrogen) adlanan qətranda elementar hələlər *trans*-formada olur.Bununla əlaqədar *quttaperça* təbii kauçukdan fərqli olaraq kifayət qədər az elastikliyə malik olur.

Sintetik kauçuklar.Sənaye miqyasında sintetik kauçuk ilk dəfə 1931-ci ildə SSRİ-də S.V.Lebedev üsulu ilə əldə edilmiş və yarımzavod qurğusunda divinildən 260 kq *butadien kauçuku* adlanan sintetik kauçuk alınmışdır. 1932-ci ildə dünyada ilk dəfə olaraq onun sənaye sintezi həyata keçirilmişdir. Almaniyada kauçuk 1936-37-ci illərdə, ABŞ-da isə 1942-ci ildə sintez olunmuşdur. Alınan kauçuk su və qaz keçirməmək qabiliyyətinə malik olmaqla yanaşı, nizamsız quruluşa

malik olduğundan təbii kauçukla müayisədə az elastikidir.

Metalüzvi katalizatorlardan – tərkibinə titan, sirkonium və digər metal duzların əlavə edilmiş alüminium alkil törəmələrindən istifadə edərək XX əsrin 50-ci illərində *divinil* adlanan xətti stereonizamlı quruluşa malik sintetik butadien kauçuku alınmışdır. Steroizamer quruluşa malik sintetik *izopren*- və *xloroprenkauçukları* da oxşar üsulla alınmışdır.

Butadien və izoprendən alınan kauçuklar şinlərin, müxtəlif rezintexniki məmulatların, ayaqqabıların, məişət, qida və tibbi təyinatlı məmulatların istehsalı üçün istifadə olunur. Xloropren kauçuku yanmamazlığı, yağ, benzin, turşu və qələvilərin təsirinə davamlılığı ilə xarakterizə olunur. Xloropren kauçukundan şlanqların, kipləşdiricilərin, rezinləşdirilmiş parçaların və kabellər üçün qoruyucu örtüklərin hazırlanmasında istifadə olunur.

Kauçuklar əldə etmək üçün bir deyil, iki müxtəlif monomerdən istifadə olunan sopolimerləşmə üsulu da mövcuddur.

Monomerlərin nisbətini dəyişməklə müxtəlif xassələrə malik kauçuklar əldə etmək olar.

Hazırda sintetik kauçuk istehsalının həcmi təbii kauçuk istehsalının həcmi üstələyir. Kauçuklar başlıca olaraq rezinotexniki məmulatların, şinlərin, ayaqqabıların, elektrikizolyasiya materiallarının istehsalında istifadə olunur.

Kauçukların xassələri: Kauçukun ən vacib fiziki xüsusiyyəti onun elastiki olması ilə yanaşı su və qaz keçirməməzliyidir. Kauçuklar maye karbohidrogenlərdə (benzin, benzol, toluol) və onların xlor törəmələrində (xloroform) həll olunur. Qızdırıldıqda kauçuk yumşalaraq elastikliyi itirirərək yapışqanlıq kəsb edir, soyuduqda isə kövrək olur. Havada saxlandıqda, kauçuklar ikiqat rabitədən oksidləşmə səbəbindən tədricən elastikliyi itirirlər

. *Kauçukların vulkanlaşdırılması. Rezin.* Fiziki və mexaniki xüsusiyyətlərini yaxşılaşdırmaq üçün kauçukları vulkanlaşdırırlar, yəni havasız mühitdə kükürlə qızdırırlar. İstehsal olunan kauçukların əksəriyyəti vulkanlaşdırılır. Qızdırıldıqda kauçukla kükürdün kimyəvi birləşməsi prosesi *vulkanlaşdırılma* adlanır. Vulkanlaşmanın müddətini və temperaturunu qısaltmaq üçün tərkibə az miqdarda (0,5-2,5%) sürətləndiricilər adlanan maddələr, məsələn PbO və s.) daxil edilir. Vulkanlaşma zamanı kauçuk makromolekullarının kükürd atomları körpüçükləri ilə ikiqat rabitə yerlərindən bir-birinə tilkilməsi baş verir:

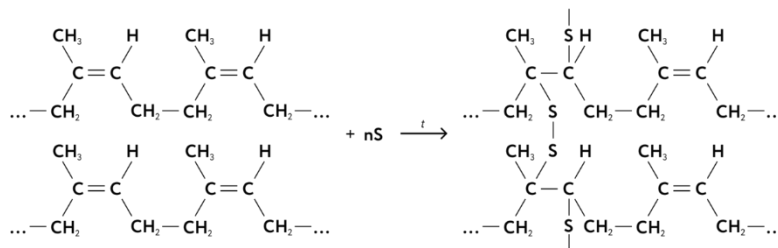

Şəkil 1. Vulkanlaşdırılmış kauçukun əmələ gəlməsi

Vulkanlaşdırılmış kauçuk şaxələnmiş şəbəkəli quruluşa malik olduğundan vulkanlaşdırılmamış kauçukla müqayisədə daha az elastikliyə malik olub kifayət qədər möhkəmliklə xarakterizə olunur. Kükürdün miqdarı artdıqca alınan materialın bərkliyi də artır. Rezinlər vulkanlaşdırılmış kauçukdakı kükürdün miqdarından asılı olaraq *yumşaq* (5-10% kükürd) və *bərk rezinlərə* (30% - dan çox kükürd) ayrılır. Tərkibində 25-35% kükürd olan kauçuk bərk bir material olub *ebonit* adlanır. Ebonit elastiklik xassəsinə malik deyildir. Elastik rezin istehsalında kükürd kauçuk kütləsinin 1-4% -ni təşkil etməlidir.

Rezinin tərkibi. Rezinin tərkibinə kauçukla yanaşı, reagent, vulkanlaşdırıcı maddələr, vulkanlaşdırma prosesini sürətləndiricilər, doldurucular, yumşaldıcılar, antioksidanlar və boyalar daxil edilir.

Rezin məmulatları istehsalında istifadə olunan əsas xammal təbii və sintetik kauçuktur. Hazırda rezin materialları əsasən etil spirti, neft, təbii qaz və digər maddələr əsasında alınan sintetik kauçukdan istehsal olunur.

Regenerat. Köhnə rezin məmulatları və rezin istehsalatı tullantılarının emalı nəticəsində əldə edilən plastik bir materialdır. Regeneratlərdən istifadə rezin qarışığında kauçukun miqdarını azlmasına, rezin məmulatlarının maya dəyərinin aşağı düşməsinə və onların plastikliyinin xeyli dərəcədə artmasına səbəb olur. Əsas vulkanlaşdırıcı maddə kükürddür. Resin qarışıqlarının tərkibindəki kükürdün miqdarını dəyişdirməklə müxtəlif elastikliyə malik rezin əldə etmək mümkündür.

Doldurucular aktiv, qeyri-aktiv və xüsusi olmaqla üç qrupa bölünür. Aktiv doldurucular (qücləndiricilər) kimi rezinin mexaniki xüsusiyyətlərini (möhkəmliyini və aşınma müqavimətini) artırmış olur. Belə maddələrə misal olaraq sink belilini, kaolini və digər maddələr daxildir.

Qurum yüksək aşınma müqavimətinə malik davamlı rezin üçün əsas doldurucudur. Qeyri-aktiv doldurucular talk, təbaşir, infuzor torpaq və s. daxildir. Belə doldurucular rezinin həcmi artırmaq və qiymətini azaltmaq məqsədilə istifadə olunur. Xüsusi dolduruculara aid olunan kaolin və asbest rezinin kimyəvi davamlılığını, diatomit isə onun elektrikizolyasiya xüsusiyyətlərini artırır.

Yumşaldıcılar (plastikləşdiricilər) kauçuğa yumşaq, elastiklik verir və emalını asanlaşdırır.

Antioksidanlar kauçuğun yaşlanmasının qarşısını alan maddələrdir.

Rezinin əsas növləri və tətbiqi. Resin məmulatları xalq təsərrüfatının bütün sahələrində geniş istifadə olunur. Resin məmulatlarının çeşidi hazırda on minlərlə ölçülür və əsas kütləsi təkər (şin) istehsalına sərf olunur. Təkərlər istehsalından əlavə avtomobildə təxminən 200 yaxın hissələr rezindən hazırlanır. Resinin möhkəmliyini və elastikliyi artırmaq üçün onun içərisinə metal torlar və ya yaylar daxil edilir. Belə rezin *armaturlanmış rezin* adlanır. Ondan hazırlanan rezinotexniki məmulatlar avtomobil şinləri, sürücü kəmərlərinin, konveyer lentələrinin, boru kəmərlərinin və s. hazırlanmasında istifadə olunur. Armaturlanmış rezini hazırlamaq üçün bürünc təbəqəsi ilə örtülmüş və üzərinə yapışqan çəkilmiş metal tor resin qarışığına daxil edilərək eyni vaxtda preslənilib vulkanlaşdırılır.

Məsəməli rezinlər xarakterinə və istehsal üsuluna görə böyük məsələlərə malik süngərvari və bircins qəfəsli rezinlərə bölünür. Onların istehsal üsulu rezinin qazları udma qabiliyyətinə və qazların rezin vasitəsilə diffuziyasına əsaslanır. Süngərvari rezin amortizatorların, oturmaqaların, pəncərə yastıqlarının, şinlərin protektor təbəqələrinin istehsalında istifadə olunur.

Bərk rezin və ya ebonit, tünd qəhvəyi və ya qırmızı rəngə malikdir, 50 ilə 90 ° C arasında istiliyə davamlı olmala yüksək gərginliyə (25-60 kV / dəq) tab gətirir.

Ebonit konstruksiya hissələri, ölçü cihazları və müxtəlif elektrik avadanlıqlarının istehsalı üçün istifadə olunur. Bundan əlavə, ebonit monobloklu akkumulyatorların, ayırıcıların hamar və yivli lövhələr şəklində seperatorların və qələvi akkumulyatorların müxtəlif hissələrinin hazırlanmasında tətbiq olunur.

Yumşaq rezinlər sənaye avadanlıqlarının, istehlak mallarının və elektroizolyasiya təyinatlı məmulatların istehsalında geniş istifadə olunur.

Ədəbiyyat siyahısı:

1. Аврущенко Б.Х., Резиновые уплотнители. Л., «Химия», 1978
2. Новые каучуки. - М.: Издательство иностранной литературы, 2011
3. Иванова В.Н., Технология резиновых изделий. - Л.: Химия, 1988
5. Гофман В.Г., Вулканизация и вулканизирующие агенты. - Л.: Химия, 1968

КАУЧУК, РЕЗИНОТЕХНИЧЕСКИЕ ИЗДЕЛИЯ И ИХ ПРИМЕНЕНИЕ

Доц. А.А.Албандов

Л.Р.Мардиева

Х.А.Мустафаев

Azerbaydjanский технологический университет

imardiyeva@mail.ru

Каучуки-продукты полимеризации диеновых углеводородов с сопряжёнными двойными связями. Натуральный каучук-продукт полимеризации изопрена, который содержится в млечном соке некоторых тропических растений. К важнейшим свойствам каучука относятся эластичность, водо- и газонепроницаемость. Для улучшения физико-механических свойств каучуки подвергают вулканизации - нагреванию с серой без доступа воздуха. Сущность вулканизации: заключается в «сшивке» макромолекул каучука по местам двойных связей мостиками из атомов серы. Продукты вулканизации каучука - резина и эбонит. Каучуки, полученные из бутадиена и изопрена, используют для производства шин, различных резинотехнических изделий, обуви, изделий бытового, пищевого и медицинского назначения. Хлоропреновый каучук характеризуется негорючестью, масло- и бензостойкостью, устойчивостью к действию кислот и щелочей. Из хлоропренового каучука изготавливают шланги, уплотнители, прорезиненные ткани, защитные оболочки кабелей.

RUBBER, RUBBER PRODUCTS AND THEIR APPLICATIONS

Prof. A.A.Albandov

L.R.Mardiyeva

H.A.Mustafayev

Azerbaijan Technological University

imardiyeva@mail.ru

Rubbers are polymerization products of diene hydrocarbons with conjugated double bonds. Natural rubber is a polymerization product of isoprene, which is contained in the milky sap of some tropical plants.

The most important properties of rubber are elasticity, water and gas tightness. To improve the physical and mechanical properties, rubbers are subjected to vulcanization - heating with sulfur without air access. The essence of vulcanization: it consists in the "crosslinking" of rubber macromolecules in places of double bonds by bridges of sulfur atoms. The products of rubber vulcanization are rubber and ebonite. Rubbers obtained from butadiene and isoprene are used for the production of tires, various rubber products, footwear, household, food and medical products. Chloroprene rubber is characterized by non-flammability, oil and petrol resistance, resistance to acids and alkalis. Chloroprene rubber is used to make hoses, seals, rubberized fabrics, protective sheaths for cables.



АИИБИИС2VI MONOKRİSTALLARIN BRİCMEN METODU İLƏ ALINMASI

F.e.d., prof. M.B.Cəfərov, f.-r.e.n, dos. Z.S.Səmədov, Z.C.Xələfov, N.F.Orucova
Azərbaycan Texnologiya Universiteti

mentiq.ceferov@uteca.edu.az, zardan@mail.ru, x-zakir@mail.ru

Əvvəlcədən sintez olunub əridilmiş material ampulaya doldurularaq havası çıxarılıb bağlanır. Şəkil 1-də göstərilən qurğuda ampula istizondan bir qədər soyuq zonaya doğru 10^{-4} mm/san sürətlə aşağı doğru hərəkət etdirilir. Bu prosesdə monokristal formalaşır. Monokristal almaq üçün Bricmen sobasından istifadə olunur. Bu sobanın üstüncə həti odurki, kiçik temperatur qızdırma zonası vardır. O da temperatur qradienti yaratmağa imkan verir. Sobada temperatur yuxarıdanaşağı yadoğru hərəkətdə tədricən azalır. [1]

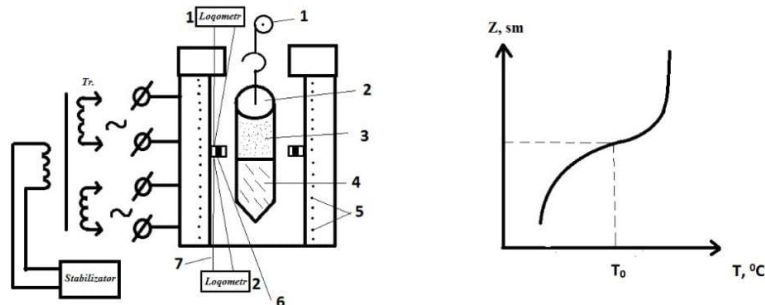

Şəkil 1.1-ampulanın aşağı düşmə mexanizmi; 2-ampula; 3-ərinti; 4-böyüyən kristal; 5-qızdırıcı; 6-diafraqma ;7-termocüt

Blokun köməyi ilə ampula verilmiş sürətlə aşağı temperatura doğru hərəkət edir. Temperaturundəqiq ölçülməsi üçün sobanın aşağı və yuxarı hissəsində termocütlərdən istifadə olunur. Bu termocütlərdə loqometrlərə qoşulur [2].

Bricmen sobasının aşağıdakı üstünlükləri vardır:

1. Ərimədə maddələrin monokristallarını almaq üçün çox əhəmiyyətlidir;
2. Bu metodla istənilən verilmiş formada monokristal almaq mümkündür;
3. Göyərtilən monokristalların tavlandırılması nəticədə struktur xarakteristikalarını yaxşılaşdırır;
4. Bricmen sobası az yertutur;
5. İstilik keçirmə şəraiti kristallaşma zonasında simmetrik istilik sahəsini almağa imkan verir. Bu şərt daxilində asanlıqla müstəvi (laylı) kristallaşma cəbhəsinə əlverişli şərtlər yaradır. [3]

Ədəbiyyat siyahısı:

1. Джафаров М.Б., О зонной структуре $Bi_2 Te_3$. Физика и техника полупроводников, Санкт-Петербург том 53 в.5, 2019, 4 с
2. Мурашкевич А.Н., Жарский Н.М. Теория и методы выращивания монокристаллов, Москва, 2010, 214 с
3. Намельский А.Я., Монокристаллы полупроводников, Москва: Металлургия, 1978, 199 с

ПОЛУЧЕНИЕ МОНОКРИСТАЛЛОВ $A^{III}B^{III}C_2^{VI}$ ПО МЕТОДУ БРИДЖМЕНА

Проф. М.Б.Джафаров, Доц. С.З.Самедов, З.Д.Халафов, Н.Ф.Орукова

Оруджова Нилуфар Фархад гызы

Азербайджанский Технологический Университет

mentiq.ceferov@uteca.edu.az, zardan@mail.ru, x-zakir@mail.ru

Методом Бриджмена были получены монокристаллы $A^{III}B^{III}C_2^{VI}$. Для этого была установлена печь Бриджмена и получены хорошие результаты.

PRODUCTION OF $A^{III}B^{III}C_2^{VI}$ MONOCRYSTALS BY USING BRIDGMAN METHOD.

Prof. M.B.Jafarov, Z.S.Samadov, Z.J.Khalafov, N.F.Orujova

Azerbaijan Technological University

mentiq.ceferov@uteca.edu.az, zardan@mail.ru, x-zakir@mail.ru

The Bridgman method was used to obtain from $A^{III}B^{III}C_2^{VI}$ compounds. For this purpose, a Bridgman furnace was set up and good results was obtained.



ÇEŞİDLƏYİCİ QURĞUNUN KONSTRUKTİV
PARAMETRLƏRİNİN ƏSASLANDIRILMASI

T.f.d., dos. A.M.Cəfərova

E.A.Paşayev

A.F.Çunayeva

L.A.Əsgərova

“Aqromexanika” Elmi Tədqiqat İnstitutu

aqromexanika@mail.ru

Fındığın istehsalında çətin və çox zəhmət tələb edən işlərdən biri də çeşidləmə əməliyyatıdır. Bir çox xarici ölkələrdə bu tipli qurğular mövcuddur. Lakin baha başa gəlmiş üçün fermerlərə sərfəli deyildi. Bu işdə əsas məqsədimiz fındığı bir neçə fraksiyalara ayırmaqdır. Bu məqsədlə çeşidləyici qurğunun bəzi konstruktiv parametrləri nəzəri tədqiqatlar əsasında müəyyən edilmişdir və qurğunun çeşidləyici barabanında fındığın diyərlənmə mailliyini öyrənmək üçün laborator cihazı hazırlanıb, maillik bucağı müəyyən edilmişdir.

Azərbaycan Respublikasında aqrar sahədə prioritet istiqamətlərdən biri də fındıqçılıqdır. Qeyri neft sektorunun inkişafı ilə əlaqədar Azərbaycan Respublikası Prezidentinin aqrar sektorun inkişafına aid xeyli fərman və sərəncamlar verilmiş, xüsusəndə fındıqçılığın inkişafına xüsusi qayğı göstərilmişdir.

Mövzunun aktuallığı. Fındıq məhsulunun yetişdirilməsində əsas texnoloji proseslərin yerinə yetirilməsi üçün tingin basdırılması, cərgələr arasının becərilməsi, xəstəlik və ziyanvericilərə qarşı mübarizə tədbirləri, budama, məhsulun yığılması və s. müxtəlif maşın və avadanlıqlar mövcuddur. Fındıq istehsalçıları adətən, fındığın ləpə halında istehsalı ilə maraqlıdırlar. Bunun üçün qərzəkdən təmizlənmiş fındıq çeşidlənməli, ləpədən ayrılaraq istifadə olunmalıdır. Son nəticədə ləpələr üyüdülməklə qənnadı məhsullarının istehsalında istifadə edilir. Odur ki, fındıq çeşidlənməli və sonra ləpədən ayrılmalıdır. Fındığın qabığı isə sənayedə və dərman məhsulları istehsalında istifadə oluna bilər.

Məslənin vəziyyəti. Fındıq istehsalında çətin və çox zəhmət tələb edən işlər – onun qərzəkdən təmizlənməsi, çeşidlənməsi, qırılması və fındığın ləpədən ayrılmasıdır. Bu məqsədlə fındıqçılıqla məşğul olan rayonlarda müxtəlif xarici maşın və avadanlıqlardan istifadə olunmasına baxmayaraq bir çox yerlərdə hələ də əl əməyindən geniş istifadə olunur ki, bu da əmək sərfinin və məhsulun maya dəyərinin artmasına səbəb olur.

Hal-hazırda başqa ölkələrdə fındığı çeşidləyən bir çox çeşidləyici maşın və qurğular mövcuddur. Onların arasında A9-KKE çeşidləyici, Universal çeşidləyici, və Şneklə çeşidləyici və. s. maşınlar var.

Tədqiqatın məqsədi. Fındığı çeşidləyici qurğunun konstruktiv parametrlərinin təyini üçün nəzəri tədqiqatların aparılmasıdır.

Tədqiqatın obyektı. Fındığı çeşidləyici qurğudur.

Tədqiqatın metodları. Nəzəri tədqiqatlar əsasında fındığı çeşidləyən qurğunun konstruktiv parametrlərinin əsaslandırılması xüsusi metodlarla və dövlət standartlarına uyğun aparılmasıdır.

Materiallar və müzakirələr

Fındıq məhsulunun ilkin emalı üçün axın xəttinin işlənməsində əsas əməliyyatlardan biri də qərzəkdən təmizlənmiş fındığın çeşidlərə ayrılmasıdır. Bu qurğunun ilkin variantı hazırlanmış və laboratoriya şəraitində işi yoxlanmışdır.

Aparılmış tədqiqatlar nəticəsində fındığı çeşidləyən qurğunun kinematik sxemi müəyyən edilmişdir. (Şəkil 4.)

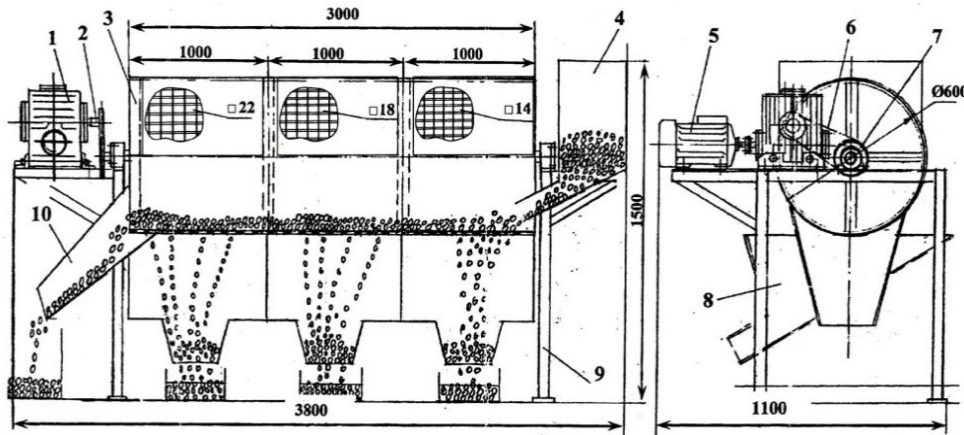

Şək.4. Fındığı çeşidləyən (kalibrəyən) qurğunun prinsipial kinematik sxemi.

1-sonsuz vint reduktoru; 2-aparan ulduzcuq; 3-çeşidləyici baraban; 4-bunker; 5-elektrik mühərriki; 6-zəncir; 7-aparılan ulduzcuq; 8-lövə; 9-çərçivə.

Qurğu aşağıdakı iş prinsipi ilə işləyir:

Təmizlənmiş fındıq bunkerə (4) tökülür. Qurğu işə salınır. Hərəkət el. mühərrikindən (5), mufta vasitəsilə sonsuz vint reduktoruna (1) ötürülür. Reduktorun hərəkəti zəncir ötürməsi (6) vasitəsilə çeşidləyici barabana (3) verilir. Qapaq açılaraq fındıq bunkerdən işçi orqan-barabana, hissə-hissə verilir və fraksiyalara ayrılır. Deşiklərə ilişkin fındıqlar təmizləyici rolklər vasitəsilə barabana qaytarılır. Fındıq dörd fraksiyaya (14, 17, 22 mm və daha böyük) ayrılaraq uyğun qablara tökülür.

Fındığı çeşidləyən qurğuda önəmli məsələlərdən biridə çeşidlənmiş fındığın qablara rahat tökülməsini təmin etməkdir. Bunun üçün tutucunun maillik bucağının düzgün seçilməsidir. Bu məqsədlə laborator cihazı hazırlanıb və laboratoriya təcrübələri aparılmışdır.

Qurğunun çeşidləyici barabanında fındığın diyərlənmə mailliyini öyrənmək üçün laborator cihazı hazırlanıb, maillik bucağı müəyyən edilmişdir.(şək 5.)

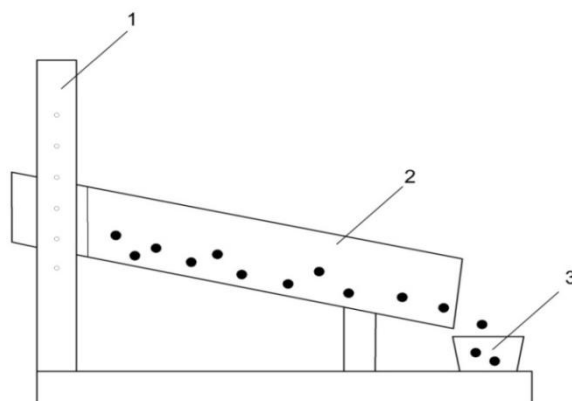

Şəx 5. Maillik ölçən cihaz. 1- Çərçivə; 2 - maili lövhə; 3 - qab.

Maillik α bucağı 5, 6, 7, 8, 9 və 10 dərəcə hüdudunda dəyişə bilər. Optimal maillik bucağını təyin etmək üçün 100 ədəd eyni ölçüdə findıq götürülüb maili lövhəyə tökərək, optimal maillik dərəcəsi müəyyən edilmişdir.

Nəticədə kimi $\alpha=5^\circ$ maillikdə 100 ədəd findıqdan 50 ədədi, $\alpha=7^\circ$ - də uyğun olaraq 77 ədədindən 23 ədədi lövhə üzərində qalmışdır . Artıq $\alpha=9^\circ$ olanda müvafiq olaraq 97 ədədi tökülmüş, cəmi 2 ədəd findıq lövhə üzərində qalmışdır. $\alpha=10^\circ$ maillikdə findıq tam olaraq tökülmüşdür.

Beləliklə qurğuda maillik bucağı $\alpha = 10^\circ$ olmalıdır.

Açar sözlər: qurğu, findıq, çeşidləyici, deşik, baraban, cihaz, bucaq, fraksiya, maillik, çərçivə. Çeşidləyici qurğunun konstruktiv parametrləri tədqiqatlar əsasında müəyyən edilmişdir ki, lövhənin optimal maillik bucağı $\alpha = 10^\circ$ olmalıdır.

Ədəbiyyat siyahısı:

1. Летошнев М.Н., «Сельскохозяйственные машины». Теория, расчет, проектирование и испытание, Москва, 2015
2. Испытание сельскохозяйственной техники. Программа и методы испытания, ГОСТ 70.4.3-2010, Москва, 2016

**ОБОСНОВАНИЕ КОНСТРУКТИВНЫХ ПАРАМЕТРОВ КАЛИБРОВОЧНОГО
УСТРОЙСТВА**

Доц. Э.А.Пашаев

А.М.Джафарова

А.Ф.Чунаева

Л.А.Аскерова

«Агромеханика"НИИ

agromexanika@mail.ru

Одной из самых сложных и трудоемких операций в производстве фундука является калибровка. Калибровочные устройства производятся во многих зарубежных странах. Однако из-за дороговизны этих устройств, фермерам не выгодно их приобрести.

Нашей основной целью в данном исследовании является создание экономически выгодных калибровочных устройств. В этой статье на теоретической основе были определены конструктивные параметры сортировочного устройства, а также разработано лабораторное устройство для исследования наклона доски прибора в сортировочном барабане и определен этот угол наклона.

**SUBSTANTIATION OF DESIGN PARAMETERS OF
SORTING DEVICE**

Prof. E.A.Pashayev

A.M.Jafarova

A.F.Chunayeva

L.A.Asgarova

“Agromechanics Scientific - Research Institute”

agromexanika@mail.ru

One of the most difficult and labor-intensive task in hazelnut production is sorting. Such devices are available in many foreign countries. However, due to the high cost of these devices, it is not profitable for farmers to purchase them. Our main goal in this study is to create cost-effective sorting devices. For this purpose, some constructive parameters of the sorting device were determined on the basis of theoretical research, and a laboratory device was developed to study the rolling slope of the hazelnuts in the sorting drum of the device, and to determinethis inclination angle



POLİTETRAFLÜOR ETİLEN POLİMERİNİN ALINMASINDA PERSULFAT TURŞUSUNUN VƏ HİDROPEROKSİDİN TƏSİREDİCİ MEXANİZMİNİN TƏDQIQI

Dos, Ə.N. Muradov

Q.G.Zülfüfaqov

İ.B.Nəsirli

Azərbaycan Texnologiya Universiteti

e.muradov@uteca.edu.az

Plastik kütlələrin məişətdə və xalq təsərrüfatında rolu çox böyükdür. Plastik kütlələr elastikdir, kimyəvi və elektrokimyəvi korroziyaya uğramır.

Son zamanlar sənayedə əhəmiyyət qazanmış polimerlər içərisində flüorlu polimerlər ən maraqlı materiallardır. Bunların ən əhəmiyyətlisi politetraflüoretiledir. Etilenin flüorlaşmasından alınan tetraflüoretilen katalizator və inisiatorun iştirakı ilə çox asan polimerləşərək politetraflüoretilen polimeri istehsal edilir.

Məqalədə əsas məqsəd: tetraflüoretilenin alınmasında inisiator kimi istifadə olunan persulfat turşusu və hidroperoksidin təsiredici mexanizmini tədqiq edib əhəmiyyətini aydınlaşdırmaqdır.

Sənayedə persulfat turşusu [$H_2S_2O_8$] kalium hidrosulfatın [$KHSO_4$] qatı məhlulunu elektroliz etdikdə alınır: $(-)\textit{katod} \rightarrow K + HSO_4^- \rightarrow \textit{Anod} (+)$



Persulfat turşusunun istehsalının ikinci üsulu sulfat turşusunun 50%-li məhlulunu elektroliz etməklə $H_2S_2O_8$ almaqdır. Bu turşunun duzları persulfatlar adlanır. [$K_2S_2O_8$, $(NH_4)_2$, S_2O_8] $H_2S_2O_8$ duzları qüvvətli oksidləşdiricidir.

Tetraflüoretilen mənfi 76°S-də qaynayan qazdır. Onu almaq üçün xlordiflüormetanı hidroliz edirlər:

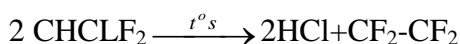

Təcrübi hissə:

Reaktora təzyiq altında 10 m³ tetraflüoretilen doldurub üzərinə 1 litr hidrogen peroksid məhlulu əlavə edib ilıq su ilə hidroliz edilir. Sintez reaktorunda yüksək təzyiq yaradılır. Polimerləşmə suspenziyada çox asan və sürətlə gedir. Reaksiya:

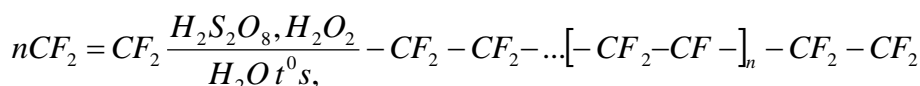

Alınan termoplastik kütlə soyudulur, süzülərək sudan azad edilir.

Politetraflüor və ya Flüorplastik-4 yüksək molekul kütləsinə malik polimerdir.

Tetraflüoretillen persulfat turşusunun inisiatorluğu ilə polimerləşir. Persulfat turşusunun kimyəvi formulu: $H_2S_2O_8$

Kimyəvi quruluş:

O O

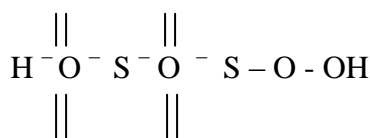

O O

Bu turşunun $Na_2S_2O_8$, $K_2S_2O_8$, və $(NH_4)_2S_2O_8$ tərkibli duzları da qüvvətli oksidləşdiricilərdir. Nəzəri hissə:

Tetraflüoretillenin molekulunda bir ikiqat rabitə var: $F_2C = CF_2$

Bu rabitələrdən biri siqma (σ) rabitədir. Kvant nəzəriyyəsinə görə atom orbitallarının qarşılıqlı təsirdə olan atomların nüvələrini birləşdirən rabitə oxu boyunca qapanması hesabına yaranan rabitə σ -rabitə adlanır. π -rabitə -atom orbitallarının rabitə oxunun hər iki tərəfindən bir-birini qapayarsa [yandan qapanma] əmələ gələn rabitəyə π -rabitə deyilir. π -rabitə rabitə oxunun üst və alt tərəfində olmaqla iki qapanma oblastı ilə xarakterizə olunur. Orbitalların dalğa funksiyasının maksimum qapanması o zaman baş verir ki, onlar bir-birinə rabitə oxu boyunca istiqamətlənmiş olsun. Odur ki, siqma rabitə π -rabitəyə nisbətən davamlı rabitədir.

σ və π -rabitələrin atom orbitallarının qapanma sxemi aşağıdakı kimidir:

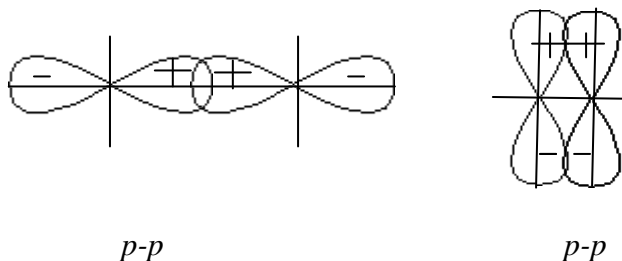

π -rabitəsinin əmələ gəlmə enerjisi çox kiçikdir. Persulfat turşusu sulu məhlulda reaksiyaya daxil olaraq hidrogenperoksid əmələ gətirir: $H_2S_2O_8 + 2H_2O = H_2O_2 + 2H_2SO_4$

Persulfat turşusu və hidrogen peroksid qüvvətli oksidləşdirici xassəyə malikdirlər.

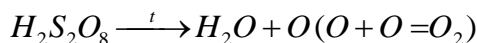

Reaksiyadan alınan atomar oksigen tetraflüor etilenə inisiator kimi təsir edərək π -rabitəni qırır monomeri π - kompleksə (aktiv monomerə) çevirir. Aktiv monomer $[-CF_2 - CF_2 -]$ radikalına çevrilir. Hər iki karbon atomlarında qoşalaşmamış elektronlar əmələ gətirir ki, bu da polimerləşməyə səbəb olur.

Birinci mərhələdə əmələ gəlmiş radikal özünə aktiv quruluş vahidini birləşdirməklə ardı kəsilmədən daha böyük yeni makroradikal əmələ gətirir və zəncir hədsiz böyüməyə başlayır. Bu proses polimerləşmə adlanır.

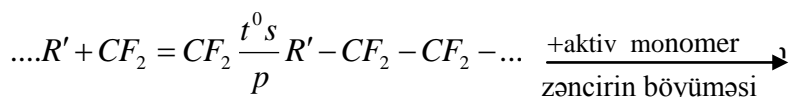

Politetraflüoretilen polimeri.

Elmi məqalədə politetraflüoretilenin alınma üsulu göstərməklə tətbiq olunan inisiatorların təsiredici mexanizmi kvant (elektron) nəzəriyyəsi əsasında izah edilmişdir. Termoreaktiv qatran olan politetraflüoretilen qızdırıldıqda ərimədən yumşalır, soyudulduqda isə sıx və möhkəm həblərə çevrilir. Bu plastik kütləni yüksək kimyəvi davamlılığa malik olmasına görə ondan kimya sənayesində müxtəlif aparatların, müxtəlif maşın və avtomobillərin detalları hazırlanır. Flüorplastik-4-ün kimyəvi üsulla alınma texnologiyasında tətbiq edilən inisiatorların, plastifikatorların, qatma və doldurucuların təsir mexanizmi nə qədər düzgün izah olunarsa məhsuldarlıqda bir o qədər yüksək olar.

Ədəbiyyat siyahısı:

1. Mövsümzadə M., Qurbanov P., Üzvi kimya II hissə (dərslük), Maarif nəşriyyatı, 1986
2. Sadıqzadə S.İ., Polimerlər kimyası, Azərneşr, dərslük, Bakı, 1988
3. Hüseyinov R.İ., və başqaları. Yüksək molekullu birləşmələr və onların xalq təsərrüfatında tətbiqi, dərs vəsaiti, Gəncə, 1996
4. Hüseyinov R.İ., və başqaları. Yüksək molekullu birləşmələr plastik kütlələr, onların maşınqayırmada, yeyinti və yüngül sənayenin maşın və aparatlarında tətbiqi, dərs vəsaiti, Gəncə, 1991

ИЗУЧЕНИЕ ЭФФЕКТИВНОГО МЕХАНИЗМА ПЕРСУЛЬФАТНОЙ КИСЛОТЫ И ГИДРОПЕРОКСИДА В ПРОИЗВОДСТВЕ ПОЛИТЕТРАФЛЮОРА, ЭТИЛЕНА

Доц. А.Г.Мурадов

Г.Г.Зульфугагов

И.Б.Насирли

Азербайджанский Технологический Университет

e.muradov@uteca.edu.az

Роль пластмасс в повседневной жизни и в экономике страны очень велика. В настоящее время в Сумгаите действуют заводы по производству пластмассового полипропилена. Пластмассы эластичны и не подвергаются химической или электрохимической коррозии. Фторированные полимеры являются наиболее интересными материалами в области полимеров, которые в последнее время приобрели большое значение в промышленности. Наиболее важным из них является политетрафторэтилен. Тетрафторэтилен, полученный фторированием этилена, легко полимеризуется в присутствии катализатора и инициатора с образованием полимера политетрафторэтилена.

STUDY OF THE EFFECTIVE MECHANISM OF PERSULFATIC ACID AND HYDROPEROXIDE IN THE PRODUCTION OF POLYTETRAFLUOR, ETHYLEN POLYMER

Prof. A.N.Muradov

G.G.Zulfufagov

I.B.Nasirli

Azerbaijan Technological University

e.muradov@uteca.edu.az

The role of plastics in everyday life and the national economy is very large. At present, there are factories producing plastic polypropylene in Sumgayit. Plastics are elastic and do not corrode chemically or electrochemically. Fluorinated polymers are the most interesting materials in the field of polymers, which have recently gained importance in the industry. The most important of these is polytetrafluoroethylene. Tetrafluoroethylene obtained from the fluorination of ethylene is easily polymerized in the presence of a catalyst and an initiator to produce a polytetrafluoroethylene polymer.



ALUNIT FILIZİNİN EMALI TEXNOLOGİYASININ TƏKMİLLƏŞDİRİLMƏSİ

Dos. A.Z.Əsgərov

C.E.Əsgərzadə

Azərbaycan Texnologiya Universiteti

asgerzadehcemile.97@gmail.com

Araşdırmalar göstərir ki, alunit filizinin emalı zamanı yaranan alüminat məhlulları öz tərkibi və xassələrinə görə, boksit emalından alınan alüminat məhlullarından fərqlənir. Belə ki, alunitin mövcud texnologiya üzrə emalında yaranan alüminat məhlulunun tərkibi natrium, kalium qələvisindən başqa müəyyən miqdarda qələvi sulfat birləşmələrində olur ki, buda alınan son məhsulun çirkləndirməklə yanaşı texnoloji prosesin gedişinə mənfi təsir göstərir. Bu baxımdan mövcud texnologiyanın bəzi qovşaqlarında yeni texnologiyanın işlənməsinə və tətbiqinə böyük ehtiyac vardır.

Bu zaman yaranan çatışmamazlığı aradan qaldırmaq məqsədi ilə Gəncə alüminium zavodunda “Çevrilmiş” sxemdən (“обращенная” схема) şəkil 1. istifadə olunmasından məsləhət görülür.

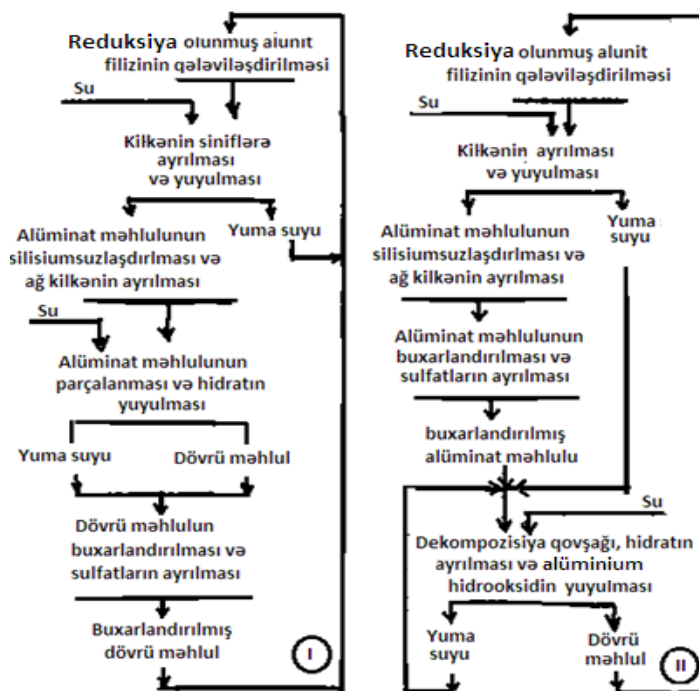

Şəkil 1. Hidrokimyəvi qovşaqda prosesin ardıcıl aparılmasının (I,II) sxemləri.

- Ⓘ- mövcud texnologiya üzrə;
- Ⓜ- “çevrilmiş” sxem üzrə.

Şəkil 1-də iki texnoloji sxem verilir, hər iki texnoloji sxemdə silisiumsuzlaşdırılmış alüminat məhlulünün dekompozitorlarda parçalanması və nəticədə alınan ana məhlulun buxarlandırılması proseslərinin ardıcılığı göstərilir. Bu sxemlər arasındakı əsas fərq ondan ibarətdir ki, bu proseslərin ardıcıl olaraq aparılması fərqlənir, alınmış nəticələrə görə 2-ci texnoloji sxem 1-cidən üstündür.

2-ci texnoloji sxemdə 1-cisxemdən fərqli olaraq silisiumsuzlaşdırılmış alüminat məhlulu əvvəlcə buxarlandırma qovşağına verilir, buxarlandırılır, tərkibi sulfat duzlarından təmizləndikdən sonra, onun tərkibi tam təmizlənmiş alunit kilkəsinin yuma suyu ilə durulaşdırdıqdan sonra dekompozitorlarda parçalanmaya uğradılır. Buxarlandırılmış alüminat məhlulünün kaustik qələviyə görə qatılığı Na_2O_k 150-200 q/l, temperaturası $65-60^\circ\text{C}$ təşkil edir. Alüminat məhlulünün dekompozitorlarda parçalanması 70 saat çəkir.

Parçalanmadan alınan ana məhlulun temperaturası $45-40^\circ\text{C}$, kaustik modulu isə 1,9-dan 3,8-ə qədər dəyişir. Parçalanmadan yaranan hidrat hərəsi hidroseparatora verilir, burada siniflərə ayrılır, hidroseparatorun axarı isə çökdürücüyə verilir, buradan maya hidrat kimi istifadə olunur. Hidroseparatorun çöküntüsü isə süzülüb, yuyulduqdan sonra məhsul hidrat kimi közərtmə sexinə göndərilir. Ana məhlul süzüləndikdən sonra qələviləşdirmə sexinə verilir ki, bundanda yeni alunit filizinin qələviləşdirilməsində istifadə edilir.

УСОВЕРШЕНСТВОВАНИЯ ТЕХНОЛОГИИ ПЕРЕРАБОТКИ АЛУНИТОВЫХ РУД

Доц. А.З. Аскеров

Д.Э. Аскерзаде

Азербайджанский Технологический Университет

asgerzadexcemile.97@gmail.com

В данном тезисе предложена использование «обращенной» технологической схемы, с целью улучшения качества полученного продукта, предотвращения проблем при переработ-

ке алунитовых руд и указываются основные различия «обращенной» схемы от существующей технологической схемы. По этой схеме, обескремненный алюминатный раствор, отправляется в выпарку для выпаривания, а затем очищается от сульфатных солей передается в декомпазор для разложения. Таким образом, полученный разложенный маточный раствор отправляется для выщелачивания новой порции алунитовой руды.

IMPROVEMENTS IN THE TECHNOLOGY OF PROCESSING ALUNITE ORES

Prof. A.Z.Askerov

J.E.Askerzade

Azerbaijan Technological University

asgerzadexcemile.97@gmail.com

This thesis proposes the use of an "reversed" flowsheet, in order to improve the quality of the obtained products to prevent problems in the processing of alunite ores, and indicates the main differences between the "reversed" flowsheet and the existing flowsheet. According to this scheme, the desiccated aluminate solution is sent to the residue for evaporation, and then purified from sulfate salts, it is transferred to a decomposer for decomposition. Thus, the resulting decomposed mother liquor is sent to leach a new portion of alunite ore.



HIDRAZIN TÖRƏMƏLƏRİ ƏSASINDA POLIMERLƏRİN ALINMASI

Dos. V.Ə.Budaqlı, P.T.Məhərrəmov

Azərbaycan Texnologiya Universiteti

velibudaqli73@gmail.com

Məlumdur ki, hidrazin və hidrazonların əvəzlənmiş bir sıra birləşmələri, həmçinin onların daha mürəkkəb quruluşlu törəmələri dərman preparatları, yüksək keyfiyyətli maye raket yanacaqları, kimya və kimya texnologiyasında uğurla istifadə olunan qiymətli maddələrdir.

Bu istiqamətdə aparılan tədqiqat nəticəsində məlum olmuşdur ki, dialkilhidrazinlə diizosianatın qarşılıqlı təsir reaksiyası kifayət qədər yüksək sürət və çıxımla 1,1 – diəvəzlənmiş bissemikarbazidin alınması ilə nəticələnir.



O

CHC

R₂NNHCONHR'NHCONHR₂ +

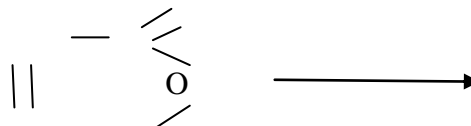



Qeyd etmək lazımdır ki, reaksiyanın gedişinə və reaksiya məhsulunun çıxımına reaksiya üçün götürülmüş reagentlərin hansı ardıcılıqla reaksiya mühitinə əlavə olunması təsir göstərmir. Bununla belə dialkilhidrazinə diizosianatın əlavə edilməsinə üstünlük verilir, çünki əks halda reagentlər əlavə edilərkən polimerin əmələ gəlməsi reaksiyası xeyli mürəkkəbləşir.

n, n' – Difenilmetanbis [4 – (1,1 – di – 2 - oksietilseмикarbazid)].

2,5 q Di (2- oksietil) hidrazin 20 ml susuz xloroformda götürülərək 0 – 5⁰C temperatura qədər soyudulur və daima qarışdırmaqla yavaş – yavaş 2 q n, n' – difenilmetandiizosianitin 6ml xloroformdakı məhluluna əlavə olunur. Sonra reaksiya qarışığı 1 saat müddətində 20 – 25⁰C – də qarışdırılır. Yağabənzər çökmüş reaksiya məhsulu su əlavə olunmaqla kristallik formada çökdürülür.

ПОЛУЧЕНИЕ ПОЛИМЕРОВ НА ОСНОВЕ ГИДРАЗИНОВЫХ ПРЕОБРАЗОВАНИЙ

Доц.В.А.Будагли, П.Т.Магерамова

Азербайджанский Технологический Университет

velibudaqli73@gmail.com

Взаимодействием избытка несимметричных диалкилгидразинов с диизоцианатами синтезированы 1,1 – дизамещенные биссемикarбазиды. Реакцией избытка малеинового ангидрида с бис [1,1 – ди (2- оксиэтил) семикarбазидами] получены соответствующие тетракарбоновые кислоты.

OBTAINING POLIMERS ON THE BASIS OF HYDRAZINE PRODUCTS

Prof.V.A.Budaqli, P.T.Maharramova

Azerbaijan Technological University

velibudaqli73@gmail.com

With the interaction of asymmetrical dialkil – hydrazines with diisocyanates we got 1,1 – disubstituted bissemicarbazides. With the reaction of maleinandidride with [1,1 – di (2 – oxyethyl) semicarbazides]. We got corresponding tetracarbone acid.



FLOTASIYA ÜSULUNUN METALLURGIYADA ƏHƏMIYYƏTİNİN TƏDQIQI

Dos. N.İ.Əmiraslanova

Y.R.Abbasov

Azərbaycan Texnologiya Universiteti

Yasin.abasov.20@gmail.com

Flotasiya-mineralların emal üsullarından biri, xüsusi səth enerjilərindəki fərq səbəbiylə mineralların səthdə yapışma-tutmaqabiliyyətindəki fərqə əsaslanır. Flotasiya, tərcümədə (fr.Flottation, flotterdən- üzmək üçün) –suyun səthində üzmək, incə-bərk hissəciklərin, ən çox mineralların və parçalanar qayrılmış (dağılmış) fazanın damcılarının emulsiyalardan ayrılmasıdır [1.2]. Maye (su) ilə hissəciklərin (damcılarının) nəmlənmə qabiliyyətindəki fərqə və bir qayda olaraq maye - qaza (çox nadir hallarda bərk hissəciklər - maye) ayrıcı səthə (interfeysə) seçici yapışmalarına əsaslanır. Flotasiya xüsusi maddələrdən – flotasiya reagentlərindən (flotasiya reaktivləri) istifadə etməklə aparılır [3,4] . Elementar flotasiya prosesitermodinamik xüsusiyyətlərlə

müəyyən edilir. Bir hissəciyin hava qabarcığına yapışma ehtimalı sərbəst enerji itkisi ilə müəyyən edilir, bu nə qədər böyükdürsə, təmas bucağında bir o qədər böyük (yəni, mineralın səthinə qədər hidrofobik olarsa, onun hava qabarcığına yapışma ehtimalı bir o qədər yüksək) olar.

Flotasiya ilə doymuş məhlullarda asılmış halda suda həll olunan duzlar (məsələn, silvinit (KCl) halidən, (NaCl) ayırmaq olar. Flotasiya sayəsində incə yayılmış filiz yataqları sənaye istehsalına cəlb olunur və mineralların kompleks istifadəsi təmin edilir. Flotasiya eyni zamanda suyun üzvü maddələrdən (neft, yağlar və s.), duzların və çamurun incə çöküntülərindən təmizlənməsi, bakteriyaların təcrid edilməsi və ayrılması və s. məqsədi ilə aparılır.

Həqiqi flotasiya şəraitində mineral hissəciklərin hava qabarcıqlarına yapışmasının nəticəsi, qabarcığı və hissəciyi ayıran su qatının dağılma kinetikasi ilə müəyyən edilən, yəni yapışma kinetikasi ilə müəyyən edilir.

Buradan aydın olur ki, mineral hissəciyin səthi qədər hidrofobik olarsa, toqquşma qüvvəsi və hissəciyi sudakı hava qabarcığına lövbərləmək üçün lazım olan təmas müddəti bir o qədər az olar. Kinetik şəraitdə zərrəciklərin ölçüsü və forması, səthkələ-kötürlüyü (pürüzlülüyü) və s. Formalarında yapışmaya əhəmiyyətli təsir göstərir. Kiçik hissəciklər üçün flotasiya ehtimalı əsasən onların qabarcıqlarla toqquşması ehtimalı üzrə, böyük olan hissəciklər üçün isə hissəciyin qabarcığa sabit yapışma ehtimalı üzrə aparılır.

Yuxarıda qeyd olunanları nəzərə alaraq qeyd etmək olar ki, flotasiyanın əsas tətbiq sahəsi əlvan metallurgiyadır. Flotasiya mineral zənginləşdirilməsi və emalının əsas üsullarından biridir. Onun köməyi ilə: bütün mis, molibden və qurğuşun-sink filizləri, berilyumun bir hissəsi, bismut, dəmir, qızıl, litium, manqan, arsenik, qalay, civə, gümüş, sürmə, titan və digər filizlər; qeyri-metal minerallar-apatit və fosforitlər, barit, qrafit, əhəngdaşı (səment istehsalı üçün), maqnezit, qum (şüşə istehsalı üçün), flüorvəçöl şpatları və s. zənginləşdirilir. Ümumiyyətlə flotasiya metallurgiya sənayesində əsas proseslərdəndir.

Ədəbiyyat siyahısı:

1. Абрамов А. А. Технология переработки и обогащения руд цветных металлов. Т. III, кн. 1. Рудоподготовка и Cu, Cu–Pb, Cu–Fe, Mo, Cu–Mo, Cu–Zn руды (575 с.) ; кн. 2. Pb, Pb–Cu, Zn, Pb–Zn, Pb–Cu–Zn, Cu–Ni, Co-, Bi-, Sb-, Hg-содержащие руды (472 с.). М. : Изд-во МГГУ, 2005
2. Абрамов А.А. Собрание сочинений. Флотация. Физико-химическое моделирование процессов. М.: Изд-во МГГУ «Горная книга», 2010. 607 с
3. Чантурия В. А., Вигдергауз В. Е. Электрохимия сульфидов. Теория и практика флотации. М.: Изд-во «Руда и металлы», 2008. 272 с
4. Абрамов А. А. Флотационные методы обогащения. 3-е изд., перераб. и доп. М. : Изд-во МГГУ, 2008. 710 с

ИССЛЕДОВАНИЕ ЗНАЧЕНИЯ МЕТОДА ФЛОТАЦИИ В МЕТАЛЛУРГИИ

Доц. Н.И.Амирасланова

Я.Р.Аббасов

Азербайджанский Технологический Университет

Yasin.abasov.20@gmail.com

В связи с вышеизложенным следует отметить, что основная область применения флота-

ции - это металлургия. Флотация - один из основных способов обогащения и переработки полезных ископаемых. С его помощью: обогащаются все медные, молибденовые и свинцово-цинковые руды, часть бериллиевых, висмутовых, железных, золотых, литиевых, марганцевых, мышьяковых, оловянных, ртутных, серебряных, сурьмяных, титановых и других руд; неметаллические полезные ископаемые - апатит и фосфориты, барит, графит, известняк (для производства цемента), магнезит, песок (для производства стекла), фтор и полевые шпаты и др. В целом флотация является одним из основных процессов в металлургической промышленности.

RESEARCH OF THE IMPORTANCE OF THE FLOTATION METHOD IN METALLURGY

Prof. N.I.Amiraslanova

Y.R.Abbasov

Azerbaijan Technological University

Yasin.abasov.20@gmail.com

In connection with the above, it should be noted that the main field of application of flotation is metallurgy. Flotation is one of the main methods of enrichment and processing of minerals. With its help: all copper, molybdenum and lead-zinc ores, part of beryllium, bismuth, iron, gold, lithium, manganese, arsenic, tin, mercury, silver, antimony, titanium and other ores are enriched; non-metallic minerals - apatite and phosphorites, barite, graphite, limestone (for cement production), magnesite, sand (for glass production), fluorine and feldspars, etc. In general, flotation is one of the main processes in the metallurgical industry.



VİBÖLMƏ

İQTİSADİYYAT VƏ MENECMENT

**MALİYYƏ-BANK SİSTEMİNİN KOOPERASIYA ƏLAQƏLƏRİNİN İNKİŞAFINA
TƏSİRİ.**

Dos. X.M.Ağayeva

L.A.Əsgərova

Azərbaycanda həyata keçirilən iqtisadi islahatların sosial yönümlü və nəticələri daim diqqət mərkəzindədir. Birmənalı şəkildə demək olar ki, ölkənin artan iqtisadi qüdrəti vətəndaşların həyat səviyyəsinin yüksəlməsinə, onların həyat keyfiyyətinin yaxşılaşdırılmasına xidmət edir. Əhalinin ərzaq məhsulları ilə etibarlı təminatında kooperasiya amilinin yeri və rolu təbiət- cəmiyyət-dövlət tandeminin xarakteri və səmərəliliyi ilə şərtlənir. İdxal olunan ərzaq məhsullarından güclü asılılıq, dünyadakı qeyri-sabitlik, ərzaq idxal edən aparıcı ölkələrdə baş verən iqtisadi böhranlar, qlobal ərzaq inflyasiyası səbəbindən ölkə əhalisinin ərzaqla etibarlı təminatına mənfi təsir edir. Odur ki, ərzaqla etibarlı təminatı və ərzaq təhlükəsizliyi məsələlərin vahid kontekstdə baxılmalıdır.

Kooperasiya özünün iqtisadi təbiəti, spesifik xüsusiyyətləri və geniş funksiyaları hesabına cəmiyyətin inkişafının çətin dövrlərində, böhran şəraitində milli iqtisadiyyatın sağlamlaşdırılmasında mühüm rol oynamış və oynamaqdadır. Kooperativlərin resursların cəlb edilməsi, maliyyə-bank sisteminin inkişaf etdirilməsi, satış bazarlarının əldə edilməsi, kənd təsərrüfatına məşğulluğun səviyyəsinin yüksəldilməsi və quruluşunun yaxşılaşdırılmasında mühüm imkanları gerçəkləşdirilməlidir. İntensiv inkişaf özünəməxsus kooperasiya mühiti formalaşdırır. İntensiv inkişaf mühiti islahatların innovasiya yönümünü gücləndirməklə inteqrasiya münasibətlərini də intensivləşdirmək iqtidarındadır.

Kooperasiyaların inkişaf etdirilməsinin səmərəliliyi qarşılıqlı əlaqəli fəaliyyət göstərən istehsal, emal, satış qurumlarının fəaliyyətinin optimal təşkilində, ərzaq təhlükəsizliyinin təminatında, dayanıqlı inkişaf imkanlarının reallaşdırılmasında, innovativ fəallığın yüksəldilməsində və kəndin sosial tərəqqisində ifadə olunmalıdır. Aqrar sahədə yeni yaranmış təsərrüfatların ölçülərinin tənzimlənməsi baxımından kooperasiyanın təşviqi obyektiv zərurətdir.

Kooperasiyaların yaradılması mexanizmi hazırlanarkən kənd təsərrüfatı texnikasının növləri üzrə differensiya aparılması məqsədəuyğundur. Differensasiya amillərinə, ilk növbədə torpaq iqlim şəraiti, təsərrüfatın ixtisaslaşması, ərazilər üzrə yerləşmə, təkrar istehsal proseslərinin maliyyə-bank sistemi vasitəsilə dəstəklənməsinin regional prioritetləri, kənd təsərrüfatı texnikası bazarının və regionun maliyyə bazarının vəziyyəti aid edilməlidir.

Qabaqcıl xarici təcrübə göstərir ki, aqrar sahədə kooperasiyanın inkişafı milli iqtisadiyyatın digər sahələrdə kooperasiya hərəkətinin təkan vericisi olur. Dövlətin kooperasiya hərəkətini stimullaşdırmağa yönəlmiş fəaliyyəti aqrar-sənaye istehsalı iştirakçılarının inteqrasiya proseslərinə marağını artırır. Maliyyə-bank sisteminin resursları ilə təminat təkcə kənd təsərrüfatı kooperativlərində istehsalı deyil, həmçinin onların məhsullarının satışı sferasını da fəallaşdırır. Kənd yerlərində kooperasiya təcrübəsi həmçinin şaquli inteqrasiyanın motivasiyası nöqtəyi-nəzərindən diqqətə layiqdir.

Kənd təsərrüfatı kooperasiyanın stimullaşdırılması pozitiv makro və mikromühit təsirlərinin gücləndirilməsinə, neqativ təsirlərin neytrallaşdırılmasına yönəldilməlidir. Bu məqsədlə proqram-məqsədli yanaşmadan istifadə olunmalı, əhalinin ərzaq malları ilə etibarlı təminatı üçün mövcud istehsal, resurs, institusional və qismən iqtisadi- inzibati potensial hərəkətə gətirilməlidir.

Ədəbiyyat siyahısı:

1. Konstitusiyası. Bakı, Azərneşr, 1997
2. “Azərbaycan Respublikasının Aqrar islahatın əsasları haqqında” Qanunu. Bakı, 1995

Zəfər gününə həsr olunmuş “Pandemiya dövründə gənclərin tədqiqat problemləri”

mövzusunda respublikanın konfransının materialları

3. “Azərbaycan Respublikasının Torpaq islahatı haqqında” Qanunu. Bakı, 1996
4. “Azərbaycan Respublikasının kənd təsərrüfatında sığortanın stimullaşdırılması haqqında” Qanunu. Bakı, 2002
5. “Azərbaycan Respublikasının ərzaq təhlükəsizliyi Proqramı. Bakı, 2001
6. “Azərbaycan Respublikası regionların sosial-iqtisadi inkişafı Dövlət Proqramı (2004- 2008-ci illər) Bakı, 2004
7. Azərbaycanın kənd təsərrüfatı. Bakı, DSK, 2012
8. Azərbaycanın statistik göstəticiləri. Bakı, DSK, 2012
9. Az.ETKİ və Tİ-nin “Aqrar sahədə kooperasiya və inteqrasiya münasibətlərinin inkişafı” şöbəsinin 2012-ci illik hesabatı.
10. Aliyev İ.H., Məmmədova Ş.Ə. Aqrar sahənin inkişafının maliyyə mənbələri. Bakı, Elm, 2007, 227s
11. Ataşov B.X. Ərzaq təhlükəsizliyinin aktual problemləri. Bakı, “Elm”, 2005, 336 s
12. Vəliyev A.H. Torpaq istehsal vasitəsi kimi. Bakı, “Şərq- Qərb” Nəşriyyat evi, 2011, 84s., s 27-28
13. Vəliyev T. İqtisad elminin nəzəri əsaslarının tarixi təkamülü. Bakı, “Elm”. 1999, 284s
14. Zeynallı Ə. Azərbaycan kənd təsərrüfatı coğrafiyasının müasir problemləri. Bakı “Elm”, 2005, 392s
15. Буздалов И.Н. Возрождение кооперации. Москва, Экономика, 1990, 175с
16. Ибрагимов М.А. Структурная реформа аграрного сектора: теория, методология и практика (на примере Азербайджанской Республики). Saarbrücken, Germanv LAPLAMBERT Academic Publishing, 2012, 431

ВЛИЯНИЕ ФИНАНСОВО-БАНКОВСКОЙ СИСТЕМЫ НА РАЗВИТИЕ КООПЕРАТИВНЫХ ОТНОШЕНИЙ.

Доц, Х.М.Агаева

Л.А.Аскерова

В статье рассмотрены вопросы воздействия финансово- банковской системы на развитие кооперативных связей. Также указана роль банковской системы по обеспечению ресурсами как производственной сферы так и сферы продаж. Стимулирование кооперации в отрасли должно быть направлено на усиление макро и микро воздействий, на нейтрализацию негативных воздействий. С этой целью должен быть использован программно - целевой подход к решению проблемы, приведен в действие действующее производство по обеспечению населения пищевыми продуктами т. е весь экономико – административный потенциал.

INFLUENCE OF FINANCIAL AND BANKING SYSTEM ON THE DEVELOPMENT OF COOPERATIVE RELATIONS.

Prof. H.M.Agaeva

L.A.Askerova

The article examines the impact of the financial and banking system on the development of cooperative ties. The role of the banking system in providing resources for both the production sphere and the sales sphere is also indicated. Stimulating cooperation in the industry should be aimed at enhancing macro and micro impacts, at neutralizing negative impacts. For this purpose, a program-targeted approach to solving the problem should be used, the existing production to provide the population with food products, that is, the entire economic and administrative potential, should be put into action.



RƏQƏMSAL İQTİSADİYYATIN ELEKTRON TİCARƏTƏ TƏSİRİ

i.e.f.d. dos. Ə.Ə.Əhmədova

Azərbaycan Dövlət Neft və Sənaye Universitetinin

Akima.ahmedova@gmail.com

Rəqəmsal iqtisadiyyatın təşəkkülü və sürətli inkişafı iqtisadiyyatın bir çox sahələrində dəyişikliklərin və yeniliklərin yaranmasına gətirib çıxarır. Rəqəmsal mühitin yaradılmasının əsasını dövlət orqanları, vətəndaşlar, o cümlədən biznes qurumları arasında səmərəli münasibətlərin formalaşdırılması təşkil edir. Əsasən xidmətlərin, şəxsi sənədlərin, sertifikatların, gəlir vergisi və əməklə bağlı olan xidmətlərin vətəndaşlara onlayn formada təqdim edilməsi böyük əhəmiyyət kəsb edir.

Rəqəmsal iqtisadiyyat dövlət qurumları, beynəlxalq təşkilatlar, özəl sektorun, inkişafında mühüm rol oynayır. Rəqəmsal iqtisadiyyat anlayışının mahiyyəti onun sərhədsiz olduğunu göstərir. Rəqəmsal iqtisadiyyatın dünya ölkələri üzrə qeyri-bərabər inkişaf etdiyini nəzərə alaraq, elektron kommersionun imkanlarından faydalanmaqda və mövcud çətinliklərin aradan qaldırılmasında inkişaf etməkdə ölkəmiz müəyyən addımlar atır. İnkişaf etməkdə olan ölkələrdə yerli platformaların ölkədaxili və transsərhəd elektron kommersion üçün dəstəklənməsi, kiçik və orta sahibkarların elektron ticarət sahəsində fəaliyyətlərinin dəstəklənməsi, inkişaf etməkdə olan ölkələrin beynəlxalq elektron ticarət platformaları ilə bağlı üzləşdiyi çətinliklər və bu çətinliklərin aradan qaldırılması yolları kimi mövzular müzakirə edilmiş [3].

Ölkəmizdə “Bakı E-kommersion Forumu-2018” layihəsinin təqdimatı keçirilib. Tədbirdə çıxış edən nəqliyyat, rabitə və yüksək texnologiyalar naziri Ramin Quluzadə son illərdə qlobal iqtisadi çağırışlara uyğun genişmiqyaslı iqtisadi islahatların aparılmasından söz açıb. Ölkədə aparılan məqsədyönlü siyasət biznes və investisiya mühitinin əlverişliliyinin artırılması və ölkəmizin beynəlxalq reytinglərdə mövqeyinin daha da yaxşılaşdırılması ilə nəticələnib. O bildirib ki, sahibkarlıq siyasətinə dair vahid yanaşmanın, innovasiyaların, beynəlxalq standartların daha geniş tətbiqi, ixrac bazarlarının araşdırılmasında dövlət dəstəyinin artırılması və digər dəstək mexanizmlərinin genişləndirilməsi ölkədə sahibkarlığın inkişafına böyük təkan verir.

İqtisadiyyatın diversifikasiyası, sahibkarlığın və qeyri-neft sektorunun inkişafı Azərbaycan Respublikasında həyata keçirilən iqtisadi siyasətin prioritet istiqamətlərindəndir: “Son illərdə ölkədə e-ticarət sürətlə inkişaf edir. 2016-cı ildə Azərbaycanda pərakəndə elektron kommersion dövriyyəsi 25.613,000 manat, 2017-ci ildə isə 46.227.000 manat olub. Hazırda BMT-nin Ticarət və İnkişaf Konfransının (UNCTAD) B2C elektron kommersion indeksində Azərbaycan 144 ölkə arasında 68-ci yerdədir”. Daha sonra Avropa İttifaqının ölkəmizdəki nümayəndəliyinin rəhbəri Kestutis Yankauskas çıxış edib.

Azərbaycanın Aİ üçün vacib partnyor olduğunu qeyd edən səfir bu əməkdaşlığın 20 ildən artıq davam etdiyini bildirib. Elektron kommersion sahəsində ölkəmizin bir çox nailiyyətlər əldə etdiyini də deyən K.Yankauskas Azərbaycanın nəqliyyat qovşağına çevrilməsi üçün regional və coğrafi üstünlüyə malik olmasını vurğulayıb: “Dünyanın qloballaşması texnologiyaların paylaşmasını zəruri edir və bu gün bütün dünyada xidmətlər rəqəmsallaşır. Azərbaycan da bu açıq rəqabətə girməlidir. Bu baxımdan, “Azərbaycan Respublikasında elektron xidmətlərin və elektron ticarətin inkişafının gücləndirilməsi” layihəsi çox vacibdir. Artıq iki ildir ki, həyata keçirilən bu layihə çərçivəsində xeyli nailiyyətlər əldə olunub və biz bundan sonra da ən yaxşı təcrübələri Azərbaycana gətirməyə hazırıq”. Amma dünya ticarəti ilə nisbətə Azərbaycanın ticarət dövriyyəsində hələ də yaxşı nəticələr yoxdur.

İqtisadçılardan fikrincə Avropa “Rəqəmsal Vahid Bazarı”nı bütünlüklə inkişaf etdirərək 2020-ci ildə 500 mld Avro gəlir qazana bilər [1].

Bu il vergi sahəsində aparılan islahatların istiqamətlərindən biri də "rəqəmsal iqtisadiyyat"ın, o cümlədən "e-ticarət"ın vergiyə cəlb olunmasıdır. Müasir dövrdə internetin geniş yayılması iqtisadiyyatın

Zəfər gününə həsr olunmuş “Pandemiya dövründə gənclərin tədqiqat problemləri”

mövzusunda respublikanın materialları

yeni inkişaf mərhələsinə başlamasına səbəb olub, informasiya texnologiyaları iqtisadiyyata nüfuz edib. Texnologiya və informasiya inqilabı nəticəsində son zamanlar yüksək sürətlə inkişaf edən yeni iqtisadi model kiberbiznesin yaradılmasını şərtləndirib. Kiberbiznes informasiya texnologiyasının tətbiqindən yaranan və idarə olunan bütün sahələri əhatə edir. "Rəqəmsal iqtisadiyyat" isə onun bir elementi olmaqla, iqtisadiyyatın informasiya texnologiyalarının köməyi ilə elektronlaşan hissəsidir.

Elektron ticarəti, elektron informasiya mübadiləsini, elektron idman-mərc oyunlarını, kapitalın elektron hərəkətini, elektron pulları, "e-banking"-i, "e-sığorta"-nı və s. özündə birləşdirən "Rəqəmsal iqtisadiyyat"-ın ən geniş yayılmış növlərindən biri də elektron ticarətdir. Artıq dünya üzrə istifadəçilərinin sayı 1,5 milyarda çatan elektron ticarət iki yerə - "offline" və "online" bizneslərinə bölünür. Bunlardan "offline" biznesi dünya üzrə daha geniş yayılıb. Təkcə "offline" ilə pərakəndə satılan malların ümumi pərakəndə satışdakı təxmini payı 5,9 faiz müəyyən edilib.

Azərbaycanda bu sahənin vergiyə cəlb olunması ilə bağlı hansı bir çox yeni addımlar atılıb. Belə ki, internet şəbəkəsi vasitəsilə həyata keçirilən ticarət sövdələşmələri genişlənilir. Lakin elektron ticarət əməliyyatlarının virtual aləmdə həyata keçirilməsi həmin əməliyyatların vergiyə cəlb edilməsi məsələlərini çətinləşdirir [2].

Vergi sahəsində aparılan islahatların mühüm istiqamətlərindən biri də vergi ödəyicilərinin vergi risklərini minimuma endirmək və vergidən yayınma hallarının qarşısını almaq məqsədilə "Könüllü vergi açıqlaması" sisteminin tətbiqi və təşviqi mexanizminin hazırlanmasıdır.

Rəqəmsal iqtisadiyyatın və informasiya cəmiyyətinin inkişafı elektron ticarətin, elektron hökumətin, elektron bələdiyyələrin formalaşması xüsusiyyətləri, rəqəmsal iqtisadiyyatın tətbiqi proqramları, İKT-nin iqtisadi inkişafda rolunun artırılması istiqamətləri barəsində təklif və tövsiyələrin hazırlanmasından ibarətdir.

Açar sözlər: rəqəmsal ticarət, kommərsiya

Ədəbiyyat siyahısı:

1. <http://ict.az/az/content/203>
2. <http://www.azlibnet.az/pdf/serencamlar/sr1.pdf>
3. <http://www.mincom.gov.az/fealiyyet/it/>
4. unec.edu.az
5. <https://az.wikipedia.org>

Влияние цифровой экономики на электронную коммерцию

Доц. А.А.Ахмедова

Азербайджанский Государственный Нефтяной и Промышленный Университет

Akima.ahmedova@gmail.com

Появление и быстрое развитие цифровой экономики приведет к изменениям и инновациям во многих сферах экономики. Основой для создания цифровой среды является установление эффективных отношений между государственными органами, гражданами и бизнес-структурами. Предоставление гражданам услуг, удостоверяющих личность документов, справок, подоходного налога и трудовых услуг в режиме онлайн имеет огромное значение.

Ключевые слова: цифровая коммерция, коммерция

Impact of digital economy on e-commerce

Prof. A.A.Axmadova

Azerbaijan State Oil and Industry University

Akima.ahmedova@gmail.com

The emergence and rapid development of the digital economy will lead to changes and innovations in many areas of the economy. The basis for the creation of the digital environment is the establishment of effective relations between government agencies, citizens and business entities. Online provision of services, identity documents, certificates, income tax and labor-related services to citizens is of great importance.

Keywords: digital commerce, commerce



BAZAR İQTİSADİYYATININ FƏRQLƏNDİRİCİ CƏHƏTLƏRİ VƏ XÜSUSİYYƏTLƏRİ

i.e.d. C.S.Zeynalov, S.F.Babakışiyeva

Azərbaycan Texnologiya Universiteti

sbabakishiyeva@mail.ru

Bazar iqtisadiyyatı təsərrüfat təşkilinin elə xüsusi tipini ifadə edir ki, onun əsas subyektləri olan istehsalçı və istehlakçı arasında əlaqələri tənzimləyən aralıq idarəedici, planlaşdırıcı və digər inzibati təsisatlar mövcud olmur. Yəni, bazar iqtisadiyyatı amirlik iqtisadi sisteminin alternatividir.

Bazar iqtisadiyyatının tarixi genetik əsasını əmtəə təsərrüfatı təşkil edir. Belə ki, əmtəə təsərrüfatının meydana gəlməsi və inkişafı ilə əlaqədar olaraq bazar formalaşmış və onun mühüm ünsürünə çevrilmişdir. Bazarın əmələ gəlməsi isə bilavasitə ictimai əmək bölgüsünün yaranması ilə əlaqədardır. İlk böyük ictimai əmək bölgüsü olan maldar tayfaların əkinçilikdən ayrılması nəticəsində əməyin ixtisaslaşması ictimai istehsalın səmərəliliyini yüksətməklə əmtəələrin mübadiləsini zəruri etmişdir. Qədim tayfaların təsadüfi məhsul mübadiləsindən başlayaraq pulun ümumi ekvivalent kimi çıxış etdiyi müasir bazara qədər mübadilə tədricən genişlənmiş və təkmilləşmişdir.

Bazar münasibətlərinin yaranmasının digər mühüm şərti istehsalçıların iqtisadi cəhətdən əlahiddəliyi olmuşdur. İctimai əmək bölgüsü şəraitində istehsalçıların iqtisadi əlahiddəliyi (ayrılığı) onların arasındakı iqtisadi əlaqələrin bazar formasını təbii zərurətə çevirmişdir. İstehsalçıların iqtisadi ayrılığı onların öz məhsullarına sərəncam verməyə, özgəninkiləşdirməyə, sahib olmağa və istifadə etməyə, yəni onun mülkiyyətçisi olmağa imkan verir [3].

Bazar iqtisadiyyatının iqtisadi əsasını istehsal vasitələri və iş qüvvəsinin müxtəlif şəkildə ayrılmış mənimsəmə formaları təşkil edir. Bu zaman mülkiyyət heç olmazsa istehsal amillərindən biri üzrə elə əlaqələri ifadə edir ki, cəmiyyətin ancaq bəzi üzvləri ona özününkü kimi münasibətdə olurlar. Buna görə də bazar iqtisadiyyatının subyektləri kimi istehsal amillərinin mənimsənilməsi üzrə ən müxtəlif iqtisadi münasibətləri təmsil edən insanlar və ya kollektivlər çıxış edirlər.

Bazar iqtisadiyyatının əsas tənzimləyici mexanizmi bazarın özüdür ki, o da son dərəcə cürbəcür olmaqla özünün xüsusi qanunları əsasında fəaliyyət göstərir. İqtisadiyyat sahəsində 1970-ci ildə Nobel mükafatına layiq görülmüş P.Samuelsonun təbirincə desək, bazar elə nizamlanmış strukturdur ki, bunun vasitəsilə əmtəənin satıcıları və alıcıları onun qiyməti və miqdarını müəyyən etmək üçün qarşılıqlı fəaliyyət göstərirlər.

Bazarı iqtisadi fəaliyyətin təşkilinin digər tiplərindən fərqləndirən bir çox cəhətlər vardır ki, onlar da əsasən aşağıdakılardır.

Əvvələ, həqiqi bazar ona həm sərbəst daxil olmağı, həm də ondan sərbəst çıxmağı nəzərdə tutur. Məhz buna görə də bazarın iştirakçılarının sayı heç nə ilə məhdudlaşmır. Həm də iştirakçılar nə qədər çox olarsa bazar qanunları daha geniş fəaliyyət göstərirlər.

İkincisi, bazarda çoxsaylı əmtəə istehsalçıları təmsil olunduqlarına görə ayrı-ayrı əmtəə istehsalçıları öz qiymətini istehlakçıya diktə edə bilmək üçün bazara lazım olan qədər əmtəə çıxara bilmirlər. Hər bir satıcı öz əmtəəsinə daha yüksək qiymət qoymağa çalışır, lakin satıcılar çox olduğundan istehlakçıların tələbinin təsiri altında ümumi qiyməti tənzimləməyə məcbur olurlar. Bu zaman rəqabət mexanizmi fəaliyyət görtərməklə bazar münasibətlərini tənzim edir.

Üçüncüsü, bazarda maddi, maliyyə və insan resurslarının sərbəst surətdə yerləşdirilməsi nəzərdə tutulur. Bazarın hər bir iştirakçısı öz gəlirini artırmağa çalışdığına görə resursların yerini daha çox mənfəət verən, yeni imkanlardan istifadə olunan, qabaqcıl texnologiyanın mənimsənilməsi, əməyin daha yaxşı ödənilməsi sahələrə dəyişməli olurlar.

Dördüncüsü, bazar bütün iştirakçılar üçün bərabər imkanı təmin etdiyinə görə hər kəsin tələb və təklif, qiymət, əmtəələrin xüsusiyyətləri və s. haqqında tam məlumatla malik olması hüququ da təsdiq

Zəfər gününə həsr olunmuş “Pandemiya dövründə gənclərin tədqiqat problemləri”

mövzusunda respublikamızın materialları

edilir. Bu da hər bir iştirakçıya mövcud imkanlardan ən yaxşısını seçməyə şərait yaradır. Lakin, imkan və onun gerçəkliyə çevrilməsi arasında müəyyən ayrılıq da ola bilər.

Beşincisi, azad bazarda hər hansı bir satıcı qurupu üçün güzəşt (məs., əmtəələrin ticarət nişanlarına görə və s.) olunması imkanı istisna edilir. Əgər bütün əmtəələr standartda uyğundursa, onlar mütləq mənada eyni növlü sayılırlar [3].

Məlumdur ki, kifayət qədər əmtəə bolluğu yaradılmazsa bazar iqtisadiyyatı formal xarakter daşıyır. Deməli, əmtəə-bazar münasibətlərinin maddi bazasının genişləndirilməsi məqsədəuyğun surətdə tənzim edilməlidir. Buna respublikamızın ayrı-ayrı regionlarında mövcud xammala əsaslanan hazır məhsullar, xüsusən də yeyinti sənayesi məhsulları istehsalının artırılması sayəsində nail olmaq mümkündür.

Yeni təsərrüfatçılıq şəraitində ölkəmizdəki əmtəə-bazar münasibətlərinin genişləndirilməsində istehsalın kombinasiyalaşdırılması üsulu səmərəli vasitələrdən biridir. Hazırda respublikamızın əsasən xammal ixrac etdiyi ilə əlaqədar olaraq bazar iqtisadiyyatı şəraitində xüsusi əhəmiyyət kəsb edən, yüksək gəlir gətirə bilən müəssisələrdə istehsalın kombinasiyalaşdırılması üsuluna keçilməsi bazar münasibətləri baxımından faydalıdır. Bunun başqa üstünlükləri də vardır. Məsələn, mövcud müəssisələrin kombinasiyalaşma yolu ilə işləməsi nisbətən az vəsait qoyuluşu tələb edir, əmtəə istehsalının artırılmasına, mənfəətin çoxaldılmasına, əmək məhsuldarlığının və rentabelliyin yüksəldilməsinə imkan verir.

Hazırda ölkəmizin bəzi bölgələrində istehsalın kombinasiyalaşdırılması sahəsində müəyyən işlər görülsə də, bazar iqtisadiyyatı bu istiqamətdə ciddi dəyişikliklərin baş verməsini tələb edir. İlk növbədə çalışmaq lazımdır ki, xammalın daha çox hissəsi son məhsula çevrilsin, həmin məhsulun çeşidi genişləndirilməklə keyfiyyəti yüksəldilsin və rəqabətə davamlılıq qabiliyyəti artırılsın [2].

Əmtəə-bazar münasibətləri kateqoriyaları arasında rəqabət xüsusi yer tutur. Çünki əmtəə-bazar münasibətləri və rəqabət prinsipi bir-biri ilə bağlıdır. Rəqabət əmtəə-bazar münasibətlərinə daxilən xasdır və bilavasitə onun təbiətindən irəli gəlir. Azad bazar rəqabəti istehsal dairəsində işin səmərəli təşkilinə, məhsulun keyfiyyətinə və onun insanların zövqünə uyğun gəlməsinə böyük təsir göstərir. Rəqabət bazar iqtisadiyyatının əsasıdır. O, daha yaxşı əmtəə və xidmət nümunələri yaratmağa sövq etməklə istehsalda istehlakçıların tələblərinə əməl olunması meylini gücləndirir. Rəqabət prinsipi yeni müəssisələrin yaradılmasına maraq oyadır, müxtəlif çeşiddə keyfiyyətli məhsul buraxılmasına şərait yaradır. O, həmçinin eyni məhsul istehsal edən və rəqabətə davam gətirə bilməyən müəssisələrin müflisləşməsinə və iflasa uğramasına da səbəb olur [3].

Bazar iqtisadiyyatına keçidin çətinlikləri nəzərə alınaraq bu sahədən yaxşı baş çıxara bilən mütəxəssis kadrlarının hazırlanması zərurəti meydana gəlmişdir. Bazar iqtisadiyyatı şəraitinə uyğun kadrların hazırlanması vacib problemlərdən olduğuna görə bu məsələnin həllinə böyük əhəmiyyət verilir. Buna konkret olaraq öz universitetimizin, yəni Azərbaycan Texnologiya Universitetinin timsalında da aydın görmək olar. Burada artıq neçə illərdir ki, bazar iqtisadiyyatına uyğun yeni kadrlar (menecer, marketoloq, auditor və s.) hazırlanır [2].

Bazar iqtisadiyyatının inkişafı istehsalçıların, cəmiyyətin müxtəlif sosial qruplarının mənafeələrinə uyğun gəlməlidir. Bazar münasibətləri onun əsas prinsiplərinə, mülkiyyətçiliyin rəngarəngliyinə əməl edildikdə, bol və geniş çeşidli əmtəələr istehsalı və xidmət sahələrinə, sağlam rəqabət mübarizəsinə, maliyyə-kredit sisteminə və qiymət mexanizminə nail olunduqda səmərəli fəaliyyət göstərə bilər.

Məlum olduğu kimi, Azərbaycan Respublikasının iqtisadiyyatı uzun illər boyu əsasən xammal istehsalı istiqamətində inkişaf etdirilirdi. Yəni, o, xammal mənbəyi kimi başqa regionların əlavəsinə çevrilmişdir. Belə ki, respublikamızda istehsal olunan üzüm və pambığın 90%-ə qədəri son məhsula çevrilmək üçün keçmiş Sovetlər Birliyinin müxtəlif yerlərinə göndərilirdi. Əlbəttə, belə bir vəziyyət bazar münasibətlərinə geniş meydan açma bilməzdi. Odur ki, müstəqillik illərində respublikamızdakı mövcud xammal bazası əsasında son məhsul istehsal edən obyektlərin yaradılması geniş vüsət almışdır. Bu ilk növbədə yeyinti məhsulları istehsalı sahələrinə aiddir.

Zəfər gününə həsr olunmuş “Pandemiya dövründə gənclərin tədqiqat problemləri”

mövzusunda respublikanın materialları

Artıq 30 ildir ki, suveren dövlət olan Azərbaycanın dünya bazarına sərbəst, özü də xammal ilə deyil, son hazır məhsullarla çıxması bazar iqtisadiyyatı şəraitində obyektiv zərurətə çevrilmişdir [1].

Açar sözləri: bazar iqtisadiyyatı, ictimai əmək bölgüsü, istehsalçıların iqtisadi cəhətdən əlahiddələşməsi, bazar iqtisadiyyatının iqtisadi əsası, bazar iqtisadiyyatının əsas tənzimləyici mexanizmi, bazarın fərqləndirici cəhətləri, yeni təsərrüfatçılıq şəraiti, menecer, marketoloq, auditor

Ədəbiyyat siyahısı:

1. Abbasov C.M. Azərbaycanın dünya iqtisadiyyatına inteqrasiyası. Bakı, 2005
2. Əliyev A., Şəkərliyev A. Bazar iqtisadiyyatına keçid: dövlətin siyasəti. Bakı, 2002
3. Тарануха Ю.В. Микроэкономика: Учебник. Москва: Дело и Сервис, 2009

РАЗЛИЧИТЕЛЬНЫЕ ЧЕРТЫ И ОСОБЕННОСТИ РЫНОЧНОЙ ЭКОНОМИКИ

Д.С.Зейналов, С.Ф.Бабакишиева

Азербайджанский Технологический Университет

sbabakishiyeva@mail.ru

В начале статьи раскрывается сущность и предпосылки возникновения рынка, определяются различия между рынком и другими типами организации экономической деятельности, исследуется способ комбинирования производства как эффективное средство в расширении товарно-рыночных отношений в нашей стране.

В работе отмечается, что среди категорий товарно-рыночных отношений особое место занимает конкуренция как основы рыночной экономики и свободная рыночная конкуренция оказывает большое влияние на эффективность организации работы в сфере производства и качества продукции.

Ключевые слова: рыночная экономика, общественное разделение труда, экономическое объединение производителей, экономическая основа рыночной экономики, основной регулирующий механизм рыночной экономики, отличительные черты рынка, новые условия хозяйствования, менеджер, маркетолог, аудитор.

DISTINCTIVE FEATURES AND FEATURES OF THE MARKET ECONOMY

C.S. Zeynalov, S.F. Babakishiyeva

Azerbaijan Technological University

sbabakishiyeva@mail.ru

At the beginning of the article, the essence and prerequisites for the emergence of the market are revealed, the differences between the market and other types of organization of economic activity are determined, the method of combining production is studied as an effective means of expanding commodity market relations in our country.

The paper notes that among the categories of commodity-market relations, competition occupies a special place as the basis of a market economy and free market competition has a great influence on the efficiency of organizing work in the field of production and product quality.

Keywords: market economy, social division of labor, economic isolation of producers, economic basis of a market economy, the main regulatory mechanism of a market economy, distinctive features of the market, new business conditions, manager, marketer, auditor.



**Zəfər gününə həsr olunmuş “Pandemiya dövründə gənclərin tədqiqat problemləri”
mövzusunda respublikanın konfransının materialları
AZƏRBAYCAN İQTİSADİYYATINDA MÜƏSSİSƏNİN İQTİSADI VƏZİYYƏTİNƏ
TƏSİRİNİN QIYMƏTLƏNDİRİLMƏSİ**

F.İ.İsmayılov, G.Ş.Aydınli
Azərbaycan Texnologiya Universiteti
gulcinaydin1999@gmail.com

Vergi orqanlarının fəaliyyətində şəffaflığın təmin edilməsi, vergi inzibətçiliğinin əlverişli biznes mühitinin formalaşdırılmasına yönəldilməsi, korrupsiya və digər neqativ hallarla mübarizə sahəsində fəaliyyətin gücləndirilməsi məqsədilə aparılan struktur dəyişiklikləri çərçivəsində Vergilər Nazirliyində Rəqəmsal vergi inzibətçiliği departamenti yaradılıb. Yeni yaradılmış departament elektron vergi inzibətçiliğinin tətbiqi, onun texnoloji təminatının daha yüksək səviyyəyə çatdırılması, məsafədən vergi xidmətlərinin göstərilməsi, operativin formasiya mübadiləsinin təmin edilməsi, informasiya təhlükəsizliyi sisteminin idarə edilməsi, vergi ödəyicilərinə aid məlumatların məxfiliyinin tam qorunması və digər istiqamətlərdə fəaliyyət göstərəcək. Departamentin tərkibində Vergi Ödəyicilərinə məsafədən xidmət şöbəsi, İnformasiya təhlükəsizliyi şöbəsi və İnformasiya texnologiyaları şöbəsi yaradılıb.

Vergilər Nazirliyinin rəqəmsal texnologiyalardan istifadənin genişləndirilməsi sahəsində hədəflərindən biri onlayn kassa aparatlarının tətbiqidir. Hazırda nəzarət-kassa aparatlarından nazirliyin sistemə ötürülən məlumatlar oflayn rejimdə həyata keçirilir. Vergilər Nazirliyinin məqsədi ondan ibarətdir ki, kassa aparatları sahəsində şəffaflıq təmin olunsun. Bunun üçün yaxın gələcəkdə yeni texnologiyadan istifadə etməklə onlayn kassa aparatlarının tətbiqi planlaşdırılır. Nazirliyinin formasiya sistemi və onlayn kassa aparatı arasında məlumat mübadiləsi onlayn rejimdə həyata keçiriləcəkdir. Nəticədə nazirliyin sistemində vergi ödəyicilərinin əməliyyat məlumatları daha dürüst olacaq və satış mühasibatlığında şəffaflığı artıracaq. Bundan əlavə, kassa aparatları üzrə texniki tələblərə yenidən baxılması planlaşdırılır.

Ədəbiyyat siyahısı:

1. www.taxes.gov.az
2. ARKonsitutsiyası, 2021

**ОЦЕНКА ВЛИЯНИЯ НА ЭКОНОМИЧЕСКОЕ СОСТОЯНИЕ ПРЕДПРИЯТИЯ В ЭКОНОМИКЕ
АЗЕРБАЙДЖАНА**

Ф.И.Исмаилов, Г.Ш.Айдынли
Азербайджанский Технологический Университет
gulcinaydin1999@gmail.com

В рамках структурных преобразований в Министерстве по налогам и сборам создан Департамент цифрового налогового администрирования, направленный на обеспечение прозрачности деятельности налоговых органов, направленность налогового администрирования на создание благоприятной бизнес-среды, усиление борьбы с коррупцией и другими негативными явлениями. Вновь созданный отдел будет заниматься внедрением электронного налогового администрирования, его технологической поддержкой, дистанционным налоговым обслуживанием, оперативным обменом информацией, управлением системой информационной безопасности, полной защитой конфиденциальности информации о налогоплательщиках и другими направлениями. В составе департамента созданы Департамент дистанционного обслуживания налогоплательщиков, Департамент информационной безопасности и Департамент информационных технологий.

**ASSESSMENT OF THE IMPACT ON THE ECONOMIC CONDITION OF THE ENTERPRISE IN THE
ECONOMY OF AZERBAIJAN**

F.I.Ismayilov, G.Sh.Aydinli
Azerbaijan Technological University
gulcinaydin1999@gmail.com

The Digital Tax Administration Department has been established at the Ministry of Taxes as part of structural changes to ensure transparency in the activities of tax authorities, focus the tax administration on creating a favorable business environment, and strengthen the fight against corruption and other negative phenomena. The newly established department will work on the introduction of electronic tax administration, its technological support, remote tax services, operational information exchange, information security system management, full protection of taxpayer information confidentiality and other areas. The Department of Remote Taxpayer Services, Information Security Department and Information Technology Department have been established within the department.



**Zəfər gününə həsr olunmuş “Pandemiya dövründə gənclərin tədqiqat problemləri”
mövzusunda respublikanın konfransının materialları**
**KORPORATİV ŞƏBƏKƏLƏRİN ETİBARLILIĞINA TƏSİR EDƏN AMİLLƏRİN
TƏHLİLİ**

T.e.d, prof. B.M.Bağirov
A.P.Ədilov
Azərbaycan Texnologiya Universiteti
bagirov@rambler.ru
aqiladilov@gmail.com

Korporativ informasiya şəbəkəsi müəssisə işçilərinin işlədiyi istehsal proseslərinin və kompüter proqramlarının avtomatlaşdırılması sistemidir. Şəbəkənin əsas təyinatı müəssisə və ya korporasiyanın təsərrüfat fəaliyyətini idarə etməkdir. Bu şəbəkənin etibarlı işinin təmin olunması üçün sistemə təsir edən amillər araşdırılmış və təyin edilmişdir.

Korporativ şəbəkə - bir müəssisə və ya qurumun bir və ya bir-birindən sıx məsafədə yerləşən binalarda yerləşdiyi ərazini əhatə edən bir-biri ilə əlaqəli lokal şəbəkələr məcmusudur.

Bununla belə, korporativ şəbəkə coğrafi olaraq paylanmışdır, yəni bir-birindən xeyli məsafədə yerləşən idarələri, şöbələri və digər strukturları birləşdirəndir. Korporativ şəbəkənin qurulması prinsipləri yerli şəbəkə yaratmaq üçün istifadə olunanlardan tamamilə fərqlidir. Bu məhdudiyət əsasdır və korporativ şəbəkənin layihələndirilməsi zamanı ötürülən məlumatların miqdarını minimuma endirmək üçün bütün tədbirlər görülməlidir. Əks halda, korporativ şəbəkə onun üzərindən ötürülən məlumatı hansı proqramlara və onların emal etməsinə məhdudiyətlər qoymamalıdır. Hazırda korporativ şəbəkə strukturunun seçimi empirik şəkildə həyata keçirilir [1].

Bir qayda olaraq, bu öz təcrübələrinə əsaslanaraq mütəxəssislər tərəfindən edilir. Beləliklə, korporativ şəbəkənin strukturunun seçilməsi prosesi şirkətdən asılıdır. İlk mərhələdə, korporativ şəbəkələrin sayı az olanda, şəbəkə strukturunun seçilməsinin bu üsulu məqbul sayılırdı. Hesablama və telekommunikasiya sahəsində sürətli inkişaf korporativ şəbəkələrə tələbatın da kəskin artmasına səbəb olmuşdur. Korporativ şəbəkələrin strukturlarını seçmək üçün ictimaiyyətə açıq üsulların və alqoritmlərin olmaması onların inkişafını nəzərəcərpacaq dərəcədə ləngidir. Bu problemə sistemli yanaşma tələb olunur. Effektiv ictimaiyyətə açıq metodların mövcudluğu şəbəkə dizaynının vaxtını və xərclərini əhəmiyyətli dərəcədə azaldır və bu mürəkkəb problemin həllini daha geniş mütəxəssislər üçün daha əlçatan edir [1,2].

Korporativ şəbəkənin təşkilinin mümkün olduğu əsnada müasir texnologiyalar verilənlərin ötürülməsi üsullarına görə təsnif edilə bilər. Ümumiyyətlə, üç belə əsas üsul var:

- kanal dəyişikliyi;
- mesajın dəyişdirilməsi;
- paketin dəyişdirilməsi.

O, keyfiyyətsiz rabitə kanalları ilə işləmək üçün nəzərdə tutulub. Keyfiyyətin artması ilə informasiyanın ötürülməsi üçün Frame Relay şəbəkələrində öz yerini tapan HDIC kimi protokoldan istifadə etmək mümkün olur. Yüksək performans və texniki çevikliyə nail olmaq istəyi SMDS texnologiyasının inkişafı üçün hərəkətverici qüvvə oldu və imkanlar daha sonra ATM standartlaşdırması ilə genişləndi [3].

Korporativ şəbəkələrin məhsuldar və etibarlı işinin təşkili üçün bir sıra vacib, praktiki əhəmiyyətə malik tələblər vardır.

Etibarlı işin təşkili üçün korporativ şəbəkələrə əsas tələblər bunlardır:

- şəbəkənin məhsuldarlığı və ötürmə qabiliyyəti müvafiq texniki xassələri təmin etməlidir;
- hər bir iş yerində 10 Mb/s-dən çox sürətlə İnternetə çıxışın mövcudluğu;
- hər bir iş yerində IP ünvanının olması;

**Zəfər gününə həsr olunmuş “Pandemiya dövründə gənclərin tədqiqat problemləri”
mövzusunda respublikanın konfransının materialları**

• təşkilatın korporativ şəbəkəsi şöbələrin iş stansiyaları və serverlər arasında fasiləsiz məlumat axını:

Korporativ şəbəkələrin üstünlükləri bunlardır:

- Bütün texniki cihazların bir qrupda birləşdirilməsi;
- Müxtəlif formatlı məlumatlara sürətli çıxış;
- İnformasiyanın rahat emalı və ötürülməsi;
- Şəbəkənin ayrı-ayrı hissələrini təkmilləşdirmək imkanı;
- Məlumat təhlükəsizliyi;
- Real vaxt rejimində bütün korporativ fayllara daxil olmaq;
- Personal tərəfindən həyata keçirilən bütün əməliyyatları uzaqdan idarə etmək imkanı [3,4].

Göründüyü kimi, korporativ şəbəkələrin bütün üstünlüklərinə nail olmaq üçün birinci növbədə bu şəbəkələrə qoyulan tələblər və onu yerinə yetirmək üçün üsul və vasitələr olunmalıdır.

Açar sözlər: şəbəkə, protokol, təhlükəsizlik, ethernet, idarəetmə

Ədəbiyyat siyahısı:

1. Корячко, Д. А. Корпоративные сети. Технологии, протоколы, алгоритмы
2. Шиндер Д.Л. Основы компьютерных сетей / Пер. с англ. - М.: Вильямс, 2002
3. Транебаум Э. Компьютерные сети. 4-е издание - СПб.: Питер, 2006, 992с
4. <https://www.sviaz-expo.ru/ru/articles/korporativnaya-ofisnaya-set/>

АНАЛИЗ ФАКТОРОВ, ВЛИЯЮЩИХ НА НАДЕЖНОСТЬ КОРПОРАТИВНЫХ СЕТЕЙ

Д.т.н., проф. Б.М.Багиров, А.П.Адиллов

Азербайджанский Технологический Университет

bayram-bagirov@rambler.ru

aqiladilov@gmail.com

Корпоративная информационная сеть - это система автоматизации производственных процессов и компьютерных программ, которыми пользуются сотрудники предприятия. Основной целью сети является управление экономической деятельностью предприятия или корпорации. Факторы, влияющие на систему, были исследованы и идентифицированы для обеспечения надежной работы этой сети.

Ключевые слова: сеть, протокол, безопасность, Ethernet, управление

ANALYSIS OF FACTORS AFFECTING THE RELIABILITY OF CORPORATE NETWORKS

Prof. B.M.Bagirov, A.P.Adilov

Azerbaijan Technological University

bayram-bagirov@rambler.ru

aqiladilov@gmail.com

A corporate information network is a system for automating production processes and computer programs used by employees of an enterprise. The main purpose of the network is to manage the economic activities of an enterprise or corporation. The factors influencing the system have been researched and identified to ensure the reliable operation of this network.

Keywords: network, protocol, security, ethernet, management



İNVESTİSIYALAR VƏ ONLARIN GERİ QAYTARILMASI

İ.f.d., dos. F.İsmaylov

T.N.Rəhimov

Azərbaycan Texnoloji Universiteti

telman.rehimov@mail.ru

İnvestisiya-gəlir (mənfəət) və ya sosial səmərə əldə etmək məqsədi ilə sahibkarlıq və digər fəaliyyət növləri obyektlərinə qoyulan maliyyə vəsaitindən, habelə maddi və intellektual sərvətlərdən ibarətdir. Belə vəsait və sərvətlər aşağıdakılardır:

- pul vəsaiti,
- məqsədli bank əmanətləri,
- kreditlər,
- paylar,
- səhmlər və digər qiymətli kağızlar;
- daşınar və daşınmaz əmlak (binalar, qurğular, avadanlıq və) başqa maddi sərvətlər);
- müvafiq qaydada rəsmiləşdirilmiş elmi-təcrübi və digər intellektual sərvətlər;

Bu və ya digər istehsal növünün təşkili üçün zəruri olan ancaq patentləşdirilməmiş, texniki sənədləşdirmə, vərdiş və istehsalat-təcrübəsi kimi tərtib edilmiş texniki, texnoloji, kommersiya və digər biliklərin məcmusu («know-how»); torpaqdan, sudan və digər ehtiyatlardan, binalardan, qurğulardan, avadanlıqdan istifadə hüquqları, habelə müəlliflik hüququndan irəli gələn və başqa əmlak hüquqları; başqa sərvətlər.

Əsas fondların yaradılmasına və təkrar istehsalına, habelə maddi istehsalın digər formada inkişafına investisiya yönəldilməsi kapital qoyuluşları şəklində həyata keçirilir.

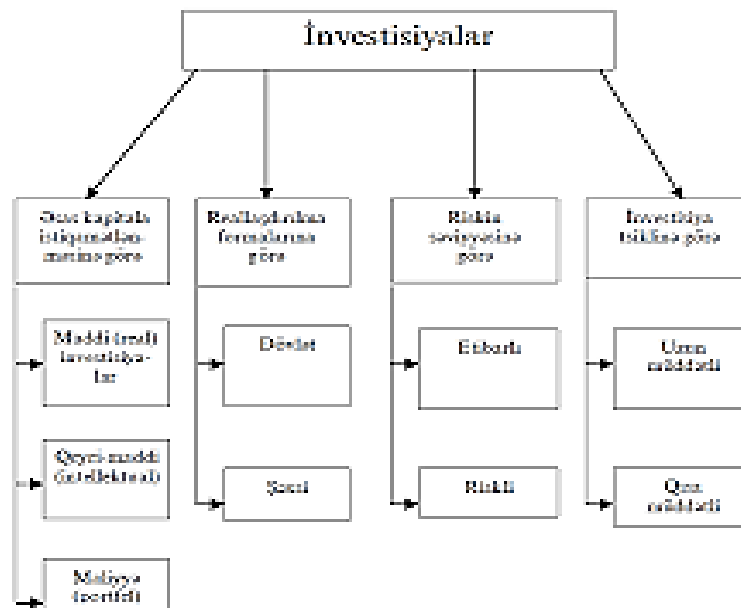

Şəkil 1. Müxtəlif xüsusiyyətlər üzrə investisiya növləri

Mənbə: Zeynalov V.Z. Azərbaycanca İnvestisiya siyasəti. Bakı 2012

İnvestisiya fəaliyyəti

1. İnvestisiya fəaliyyəti investorların investisiya qoyuluşu və onun həyata keçirilməsi ilə əlaqədar bütün hərəkətlərinin məcmusudur.

2. İnvestisiya fəaliyyətinin aşağıdakı növləri vardır:

Azərbaycan Respublikasının vətəndaşları, qeyri-dövlət müəssisə, idarə, təşkilat və qurumları

Zəfər gününə həsr olunmuş “Pandemiya dövründə gənclərin tədqiqat problemləri”

mövzusunda respublikanın materialları

tərəfindən həyata keçirilən özəl investisiya fəaliyyəti;

dövlət hakimiyyət və idarəetmə orqanları, habelə dövlət müəssisə, idarə və təşkilatları tərəfindən büdcələrin, büdcədən kənar fondların, özlərinə məxsus və borc vəsaitinin hesabına həyata keçirilən dövlət investisiya fəaliyyəti;

xarici vətəndaşlar, hüquqi şəxslər, dövlətlər, beynəlxalq maliyyə təşkilatları, habelə vətəndaşlığı olmayan şəxslər tərəfindən həyata keçirilən xarici investisiya fəaliyyəti;

Azərbaycan Respublikasının və xarici dövlətlərin vətəndaşları, hüquqi şəxsləri və dövlətlər tərəfindən həyata keçirilən birgə investisiya fəaliyyəti.

3. İstehsalata və sosial sahəyə elmi-texniki tərəqqinin nailiyyətlərini tətbiq etmək üçün investisiya fəaliyyətinin bir forması kimi innovasiya fəaliyyəti həyata keçirilə bilər. İnnovasiya fəaliyyətinə aşağıdakılar daxildir:

uzunmüddətli elmi-texniki proqramların həyata keçirilməsi;

iqtsadiyyatın strukturunun təkmilləşdirilməsi məqsədi ilə məhsuldar qüvvələrin vəziyyətində keyfiyyət dəyişiklikləri etmək üçün fundamental tədqiqatların maliyyələşdirilməsi;

texnika və texnologiyanın prinsipinə yeni, qənaətcil növlərinin işlənilib hazırlanması, buraxılması, yayılması və tətbiqi.

Bu gün bir çox insanlar bilir və başa düşür ki, maliyyə azadlığına gedən yol investisiyalardan keçir və maliyyə cəhətdən müstəqil və zəngin olmaq üçün gecə-gündüz işləmək lazım deyil, müəyyən pul vəsaiti əldə etmək üçün sadəcə maliyyə savadlılığı səviyyəsini artırmaq və passiv gəlir mənbələrini yaratmaq kifayətdir.

İnvestisiya etmək üçün müasir zamanda bu sahədə bir o qədər biliyə də ehtiyac yoxdur. Yalnız investisiya əsaslarını öyrənmək, doğru investisiya vasitələrini tapmaq və optimal investisiya portfelini formalaşdırmaq lazımdır. Təcrübə əldə etdikdən və investisiya sahəsində müəyyən bilik səviyyəsinə çatdıqdan sonra isə daha riskli və gəlirli investisiyalara müraciət etmək olar.

İnformasiya mənbələrin əksəriyyəti investisiyaları gələcəkdə kapitaldan gəlir əldə etmək məqsədi ilə müəyyən bir pul vəsaitinin qoyuluşunu (sərmayəni) nəzərdə tutan bir fəaliyyət kimi təsvir edir. İnnovasiyaları əkin prosesi ilə müqayisə etdikdə hər şey daha sadə görünür. İnnovasiyalar – kapitalın “əkini” prosesidir, hansı ki, “gəlir” şəklində məhsul verir. Yəni: əkin edirsən, böyüdürsən, məhsulu yığırsan. Lakin bu sadəlik yalnız görünən hissədir və özünüz “əkinçi” olanda bu sadə görünüş dağılır. İlk öncə başa düşmək lazımdır ki, Siz yemədiyiniz taxılı əkirsiniz (saxladığınız və xərcləmədiyiniz pul vəsaitinizi investisiya edirsiniz), bəzən isə taxıl az olduqda, Siz yeməyinizi azaldırsınız ki, tarlanı əkə bilərsiniz (xərclərinizi azaldırsınız ki, daha çox investisiya edəsiniz). İkincisi, əkin üçün vaxtı və tarlanı seçmək lazımdır, bunu düzgün etməsəniz, məhsulunuz böyük ehtimalla məhv olacaq (investisiya alətlərinin seçim riski). Üçüncüsü, məhsul yetişdikdə, ona qulluq etmək və yabanı otlar və ziyanvericilərdən qorumaq lazımdır (idarəetmə ehtiyacı). Dördüncüsü, vaxtı gələndə məhsulu yığmaq, onu zamanında yığmalısınız və onun saxlanması üçün bütün şəraiti yaratmalısınız (əməliyyat xərcləri). Beləliklə, məhsuldarlıq eyni zamanda həm xarici (iqtisadi “havadan”), həm də daxili faktorlardan (əkinçinin sənətkarlığından) asılıdır. Adətən məhsuldarlığı əkinin artması ilə ölçürlər – əkinçi əkdini qaytarır və həmçinin ondan artığını da qazanmağa çalışır.

İnnovasiyaların geri qaytarılması müddətini necə hesablamaq olar

İnnovasiyaların geri qaytarılması müddətini hesablamaq üçün il üçün maliyyə axınına investisiya qoyuluşunun miqdarını bölmək lazımdır. Məsələn, şirkətin 1 milyon rubl investisiya qoyulubsa və çıxışda 500 min rubl məbləğində pulun alınmasını alırıq, geri ödəmə müddəti iki ilə bərabərdir.

İnnovasiya geri qoyulma müddətini necə qiymətləndirmək olar

Layihənin geri ödəmə müddətinin daha qısa olduğu güman edilir, daha cəlbedici investisiya

Zəfər gününə həsr olunmuş “Pandemiya dövründə gənclərin tədqiqat problemləri”

mövzusunda respublikanın materialları

olacaq. Əksinə, iç içə pulu geri qaytarmaq üçün daha uzun müddət tələb olunur, investorlar üçün daha az maraqlı layihədir. Əsas nöqtə, qısa bir müddət yalnız əməliyyatların daha yüksək gəlirliliyini göstərir, həm də daha aşağı maliyyə riskini daşıyır.

Geri ödəmə müddətinin məhdudluğu

Ümumiyyətlə, geri ödəmə müddəti ən yaxşı göstərici deyil və bu qədər tez-tez istifadə edilmir, məsələn, korporativ maliyyə kimi bir sahədə istifadə olunur. Niyə? Çünki geri ödəmə müddəti, fərqli bir müddətdə pulun dəyəri kimi bir həqiqəti nəzərə almır. Hesablamaların asanlıqı üçün nəzərə alınmır. Ancaq əslində bu gün investorun hesabına gələn iki eyni miqdarda pul və deyək ki, bir ildən sonra - bir-birlərinə bərabər deyil. Gələcək ödənişlər bugünkü pula gətirilməlidir, adlanır, uyğun deyil.

İlkin nümunəmizi genişləndirmək üçün ən sadə izahatda. Tutaq ki, investisiya məbləği 1 milyon rubl təşkil etmişdir. İldə 500 min rubl qazancı verir. Ancaq eyni zamanda, investor pulunu - yalnız 5% -i heç bir risk etmədən banka bir əmanət qoymaq imkanı var. Və nəzərə almaq mümkün olardı ki, eyni inflyasiyanın ildə ən azı 5% eyni olacaq. Sonra ortaya çıxır ki, bu gün bir il ərzində alınacaq 500 min bu, tamamilə fərqli bir dəyəri var - 5 faiz azdır. Yəni 475 min rubl. Və başqa bir il - ödəniş, 250 rubl olan faizi istisna olmaqla, sadə bir hesablama ilə də 10 faizdən azdır. Nəticədə, real geri ödəmə dövrü olacaq - əvvəlcə hesablanır.

İnvestisiyaların geri qaytarılması və p / e nisbəti

Maraqlı bir məqam, investisiyaların geri qaytarılması dövründə məşhur birjanın göstəricisini P / E nisbətini tərcümə etməkdir. Həqiqətən, göstərici, bu qiymətli kağıza gələn hadisə mənfəətində səhmlərin cari payını bölüşdürən özəlliyi təmsil edir. Yəni, qiyməti 100 rubl olan müəyyən bir pay var. İl ərzində onun üçün 10 rubl olan gəlir hesabları. Bu, onun bugünkü kotirovkasında satın alınması on il ərzində 100 rubl bölünmüş, 10 rubl ilə bölünməlidir. Sənaye şirkətlərinin əksər səhmləri üçün adi göstərici P / e nisbəti - bir yerdə 10 ətrafında bir yerdədir. Müasir şirkətlərdə xeyli yüksəkdir. Niyə? Çox güman ki, investorlar gələcəkdə gəlirin əhəmiyyətli dərəcədə artmasına ümid edirlər və qazancın dünənki mühasibat tarazlığının olmasına bərabər qalmalarına davam etməyin.

Təcrübədə necə istifadə olunur?

Yəqin ki, investisiyaların geri qaytarılması dövrünün çox şərti bir göstərici olduğu aydındır. İlkin investisiyaların geri qayıtdıqdan sonra nə qazancın olacağını bizə bildirmir. Ödəniş müddəti alternativ investisiyalarla pul vəsaitlərinin hərəkəti ilə müqayisə olunmur, inflyasiyanı nəzərə almır və s. Buna baxmayaraq, potensial riskləri qiymətləndirmək üçün uğurla istifadə edilə bilər. Həqiqətən, pulun daha sürətli qayıdırsa, bir yerə bir yerə investisiya qoymaq üçün bir o qədər arzu yaranır.

Açar sözlər: investisiya, maliyyə, investor, kapital, sərmayə, şirkət, qiymətli kağızlar, bank əmanətləri, kredit

Ədəbiyyat siyahısı:

1. Əhmədov M.A., Hüseyn A.C. İqtisadiyyatın dövlət tənzimləməsinin əsasları. Metodik vəsait. Bakı: “İqtisad Universiteti” – 2011, 120 səh
2. 9 oktyabr 2007-ci il tarixli 429-IIIQD nömrəli Azərbaycan Respublikasının Qanunu (Azərbaycan Respublikasının Qanunvericilik Toplusu, 2007-ci il, № 10, maddə 938)
3. 28 dekabr 2018-ci il tarixli 1410-VQD nömrəli Azərbaycan Respublikasının Qanunu (“Azərbaycan” qəzeti, 1 fevral 2019-cu il, № 25, Azərbaycan Respublikasının Qanunvericilik Toplusu, 2019-cu il, № 01, maddə 27)
4. 3 may 2019-cu il tarixli 1585-VQD nömrəli Azərbaycan Respublikasının Qanunu (“Azərbaycan” qəzeti, 14 iyun 2019-cu il, № 128, Azərbaycan Respublikasının Qanunvericilik Toplusu, 2019-cu il, № 6, maddə 993)
5. S.Z. İsayev “İnvestisiya fəaliyyətinin hüquqi tənzimlənməsi” Dərs vəsaiti, Bakı, 2010

**Zəfər gününə həsr olunmuş “Pandemiya dövründə gənclərin tədqiqat problemləri”
mövzusunda respublikakonfransının materialları**

6. Жеральд Отье. Из ряда вон! Как зарабатывать на альтернативных инвестициях, М.: Интеллектуальная Литература, 2019
7. Yankovski K.P. Investisiyalar: Dərslik / K.P. Yankovski. - SPb.: Peter, 2012, 368 s
8. Igonina L.L. Investisiyalar: Dərslik. müavinət / L.L. İqonina; Ed. V.A. Slepov. - M.: Hüquqşünas, 2012, 480 s

ИНВЕСТИЦИИ И ИХ ВОЗВРАТ

Доц. Ф.Исмаилов, Т.Н.Рагимов

Азербайджанский технологический университет

telman.rehimov@mail.ru

Инвестиции - это посвящение актива для достижения увеличения стоимости в течение определенного периода времени. Инвестиции требуют жертвование некоторыми текущими активами, такими как время, деньги или усилия.

В финансах целью инвестирования является получение дохода от вложенного актива. Возврат может состоять из дохода (прибыли) или убытка, полученного от продажи имущества или инвестиций, нереализованного прироста капитала (или амортизации) или инвестиционного дохода, такого как дивиденды, проценты или доход от аренды, или комбинация капитала. выигрыш и доход. Доход может также включать прибыль или убытки от курсовых разниц в связи с изменениями обменных курсов иностранных валют.

Инвесторы обычно ожидают более высокой доходности от более рискованных инвестиций. При инвестициях с низким уровнем риска доход также обычно невелик. Точно так же высокий риск сопряжен с возможностью высокой прибыли.

Инвесторам, особенно новичкам, часто советуют диверсифицировать свой портфель. Диверсификация имеет статический эффект снижения общего риска.

Ключевые слова: инвестиции, финансы, инвестор, капитал, инвестиции, компания, ценные бумаги, банковские депозиты, кредит

INVESTMENTS AND THEIR RETURN

Prof. F.Izmailov, T.N.Rahimov

Azerbaijan Technological University

telman.rehimov@mail.ru

Investment is the dedication of an asset to attain an increase in value over a period of time. Investment requires a sacrifice of some present asset, such as time, money or effort.

In finance, the purpose of investing is to generate a return from the invested asset. The return may consist of a gain (profit) or a loss realized from the sale of a property or an investment, unrealized capital appreciation (or depreciation), or investment income such as dividends, interest, or rental income, or a combination of capital gain and income. The return may also include currency gains or losses due to changes in the foreign currency exchange rates.

Investors generally expect higher returns from riskier investments. When a low-risk investment is made, the return is also generally low. Similarly, high risk comes with a chance of high returns.

For investors, particularly novices, are often advised to diversify their portfolio. Diversification has the statistical effect of reducing overall risk.

Keywords: investment, finance, investor, capital, investment, company, securities, bank deposits, credit



**Zəfər gününə həsr olunmuş “Pandemiya dövründə gənclərin tədqiqat problemləri”
mövzusunda respublikanın konfransının materialları**
**SAHİBKARLIQ FƏALİYYƏTİNİN RƏQABƏTƏDAVAMLİ İQTİSADI İNKİŞAFIN
NƏZƏRİ ASPEKTLƏRİ**

Dos.N.A.Hacıyeva, S.F.Babakışiyeva, K.A.Məmmədov, Ş.Ş.Hüseynova
Azərbaycan Texnologiya Universiteti

nushaba.hajieva@mail.ru

sbabakishiyeva@mail.ru

Məqalədə emal sənayesi müəssisələrində innovasiyaların tətbiqi onların rəqabət üstünlüyünə nail olmasını, müəssisədə istehsal olunan məhsulun səmərəliliyinin və keyfiyyətinin yüksəldilməsi, müəssisənin rəqabətqabiliyyətinin inkişaf strategiyasını artıran və qiymətləndirən digər innovativ üsullar qeyd olunur.

Qloballaşan dünyada beynəlxalq meyarlara uyğun güclü dövlət kimi inkişaf etmək yalnız rəqabətədavamlı, dayanıqlı və davamlı inkişaf edən açıq iqtisadi sistemin idarə olunması ilə mümkün ola bilər.

Respublikada aparılan məqsədyönlü islahatların nəticəsidir ki, son 2010–2020-ci illərdə qeyri-neft sektorunun dinamik inkişafı davam etmiş və onun real artım faizi, ümumi artım faizini üstələyərək 7,6%, o cümlədən emal sənayesində 6,6%, rəqabətdə 29,7%, nəqliyyatda yük daşınması 3,1% təşkil etmişdir. [3].

Nəticə olaraq Dünya İqtisadi Forumu tərəfindən 2020-ci ildə üzrə hazırlanmış «Qlobal Rəqabətlik Hesabatı»nda Azərbaycan MDB ölkələri arasında birinci, makroiqtisadi sabitlik indeksi üzrə 190 ölkə arasında 28-ci yerdə qərarlaşmışdır.

Bu gün emal sənayesi müəssisələrində sahibkarlıq fəaliyyətinin mövcud vəziyyəti, müasir qloballaşan dünyada rəqabətədavamlı məhsullar istehsal etməyə bütövlükdə hazır deyil. Bu isə onu deməyə əsas verir ki, emal sənayesində sahibkarlıq fəaliyyətinin rəqabət strategiyasının formalaşması mexanizmi yenidən elə işlənilməlidir ki, bu halda ölkədə yeni rəqabət mühitinin yaradılması sahibkarlıq subyektlərinin rəqabət qabiliyyətliliyinin azalması ilə nəticələnməsin. [3].

Emal sənayesi müəssisələrində innovasiyaların tətbiqi onların rəqabət üstünlüyünə nail olmasını, müəssisədə istehsal olunan məhsulun səmərəliliyinin və keyfiyyətinin yüksəldilməsini stimullaşdırır. [2].

Bunlara əsaslanaraq belə nəticəyə gəlmək olar ki, iqtisadi inkişafın metodoloji əsası rəqabətə təsir edən əsas amillərin qiymətləndirilməsidir. Bunlar isə sahə üzrə iqtisadi inkişaf strategiyasının qurulmasına kömək edər. Bu amillərə aşağıdakılar daxildir:

1. Texnoloji amillər. Bu amillərə elmi bilik, istehsal fəaliyyətinə və məhsula yeniliklərin daxil edilməsi və s. daxildir.

2. İstehsal amilləri. Bu amillərə minimum xərclərlə səmərəli fəaliyyət, yüksək keyfiyyətli istehsal, ixtisaslaşdırılmış kadrların cəlb edilməsi və s. daxildir.

3. Müəyyənləşdirici amillər. Bu amillərə çoxlu sayda distributorlar, pərakəndə satışdan gəlir əldə edilməsi, təchizat və təminatın vaxtında aparılması və s. daxildir.

4. Marketing amilləri. Bu amillərə keyfiyyətli xidmət, alıcının tələbatının tam ödənilməsi, böyük çeşiddə məhsul, zəmanət verilməsi və s. daxildir.

5. İxtisaslaşdırıcı amillər. Bu amillərə konkret və aydın reklamın yaradılması, texnoloji və layihələndirmə sahəsində ixtisaslı işçilərin çoxluğu və s. daxildir.

Lakin, qeyd etmək lazımdır ki, emal sənayesi müəssisələrinin müxtəlifliyinə görə bu amillər bir-birindən fərqlənirlər.

Bütün bu amillər sayəsində müəssisə öz rəqabətqabiliyyətliliyini yüksəldən, yəni müəssisənin səmərəli fəaliyyətinə müsbət təsir edən amilləri artırmağa, mənfi təsir edən amilləri isə azaltmağa imkan verən strategiyanı hazırlayır. [1]. Müəssisə öz bazardakı səviyyəsinə və həmçinin də öz məhsulunun inkişaf səviyyəsinə əsaslanaraq rəqabətqabiliyyətliliyini artıran strategiya seçir. Bu

Zəfər gününə həsr olunmuş “Pandemiya dövründə gənclərin tədqiqat problemləri”

mövzusunda respublikanın materialları

halda müəssisələr göstərilən amillərdən istifadə etməklə, özünün rəqabətqabiliyyətliliyini artıran aşağıdakı strategiyaları yarada bilərlər:

1. Bazarın ələ alınması strategiyası.
2. Bazarın inkişaf strategiyası.
3. Məhsulun inkişaf strategiyası.
4. Diversifikasiya olunmuş inkişaf strategiyası.

Bütün bunlarla yanaşı, qoyulmuş məqsəd və vəzifədən asılı olaraq, müəssisənin rəqabətqabiliyyətli inkişaf strategiyasını artıran və qiymətləndirən digər innovativ üsullar da vardır. Bunlar aşağıdakılardır:

1. İnnovasiyadan daimi olaraq istifadə..
2. Yerli və beynəlxalq standartlara cavab verən məhsul istehsalı..
3. Mənfi və müsbət cəhətlərinin öyrənilməsi məqsədilə rəqib müəssisələrin öyrənilməsi.
4. Elmi-tədqiqat müəssisələri ilə əlaqənin qurulması, həmçinin də məhsulun keyfiyyətini artırmaq məqsədilə elmi işlərə investisiya qoyulması.

Açar sözləri: sahibkarlıq fəaliyyəti, islahatlar, emal sənayesi, inkişaf strategiyası, rəqabətqabiliyyətli, innovativ üsullar

Ədəbiyyat siyahısı:

1. Aslanzadə İ.A., Dövlət innovasiya siyasətinin formalaşması və sənaye sektorunun rəqabətqabiliyyətliliyinin yüksəldilməsi problemləri: iqtisad üzrə elmlər doktoru dis.Bakı, 2014, 12
2. Qarayev R.H. Emal sənayesi müəssisələrinin rəqabətqabiliyyətlilik səviyyəsinin yüksəldilməsinin iqtisadi inkişafında rolu // Bakı:AMEA iqtisadiyyat institutu Elmi əsərlər. 2016, №4, s. 111-116
3. Süleymanov Q.S., Qarayev R.H., Məmmədova S.R. Azərbaycanın sahibkarlıq fəaliyyətinin inkişaf mərhələləri və perspektivləri // -Bakı: “İqtisadi və siyasi elmləri” jurnalı, 2016, №4 (5), s. 50-58
4. Жучкевич О.Н. Конкурентоспособность товаров и организаций. О.Н.Жучкевич, В.В.Квасникова – Москва: Инфра-М, 2015, 184 с

ТЕОРЕТИЧЕСКИЕ АСПЕКТЫ РАЗВИТИЯ КОНКУРЕНТОСПОСОБНОСТИ ПРЕДПРИНИМАТЕЛЬСКОЙ ДЕЯТЕЛЬНОСТИ

Доц. Н.А.Гаджиева, С.Ф.Бабакишиева, К.А.Мамедов
Азербайджанский Технологический Университет

nushaba.hajjeva@mail.ru

sbabakishiyeva@mail.ru

В статье отмечается применение инноваций на предприятиях перерабатывающей промышленности для достижения их конкурентных преимуществ, повышения эффективности и качества выпускаемой на предприятии продукции, другие инновационные методы, повышающие и оценивающие стратегию развития конкурентоспособности предприятия.

Ключевые слова: предпринимательство, реформы, перерабатывающая промышленность, стратегия развития, конкурентоспособность, инновационные методы.

COMPETITIVE ECONOMY OF BUSINESS ACTIVITIES THEORETICAL ASPECTS OF DEVELOPMENT

Prof. N.A.Gajiyeva, S.F.Babakishiyeva, Senior lecturer Mammadov Karim Adil
Azerbaijan Technological University

nushaba.hajjeva@mail.ru

sbabakishiyeva@mail.ru

The article notes the use of innovations at the enterprises of the processing industry to achieve their competitive advantages, improve the efficiency and quality of products manufactured at the enterprise, other innovative methods that increase and evaluate the strategy for developing the competitiveness of the enterprise.

Key words: entrepreneurship, reforms, processing industry, development strategy, competitiveness, innovative methods



YEYINTI SƏNAYESİNİN ELMI-TEXNIKI VƏ INNOVASIYALI INKIŞAF STRATEGİYASININ SEÇİLMƏSİ

Dos. X.F.Məmmədova, L.E.Usubova
Azərbaycan Texnologiya Universiteti

Çörəkbişirmə sənayesi yeyinti sənayesi sahələri içərisində investisiyanın cəlbediciliyi baxımından ən əlverişli sahələrdən biridir.

Aparılmış araşdırmalar nəticəsində müəyyən edilmişdir ki, yaxın illərdə çörəkbişirmə sənayesinin istehsal-texniki bazasının inkişafı əsasən yeni müəssisələrin tikilməsi ilə deyil, texniki silahlanma və mövcud çörək zavodlarındakı avadanlıqların modernləşməsi ilə xarakterizə edilir. Ölkənin çörəkbişirmə sənayesinin müasir vəziyyətini qiymətləndirərək qeyd etmək lazımdır ki, bu sənaye sahəsində bulka, şəkərli və unlu qənnadı məmulatların istehsalı üçün kompleks – mexanikləşdirilmiş və avtomatlaşdırılmış axın xətləri çatışmır və texniki yeniləşməni tələb edir.

Yeyinti müəssisələrinin elmi-texniki inkişaf sahəsində daxili mühitin təhlili göstərir ki, köhnəlmiş avadanlıqların yeniləri ilə əvəzlənməsi və mütərəqqi texnikanın tətbiqi uyğun strategiyanın reallaşdırılması müxtəlif mülkiyyət formalarından idarəetmə komandasının bacarığından asılı olaraq müxtəlif cür həyata keçiriləcəkdir. Hesab edirik ki, çörəkbişirmə müəssisələrinin texniki silahlanmasını yeni texnoloji xətlərin tətbiq edilməsi ilə əhəyata keçirmək olar. Belə yeni texnoloji xəttlərə misal olaraq «Qostol» (Sloveniya), «Vinkler», «Diosna», «Rapido» (Almaniya), «Zeever Rondo» (İsveçrə) və sair xətləri göstərmək olar.

Yeni texnoloji tətbiqi nəticəsində çörəkbişirmə müəssisələrində istehsal olunan məhsulların çeşidi genişləndirmək, istehlakçının artan tələbatını təmin etmək və yüksək iqtisadi səmərə əldə etmək mümkündür. Qeyd etmək lazımdır ki, çörəkbişirmə müəssisələri yeni texnika almaq üçün maliyyə vəsaitlərinin alınmasında çətinliklər çəkirlər.

Bazar iqtisadiyyatı şəraitində Bakı şəhərinin və Respublikanın rayonlarında yerli hakimiyyət orqanları tərəfindən çörəkbişirmə məhsullarının rentabelliyinə məhdudiyət qoya bilər.

Çörəkbişirmə müəssisələrində istehsalın rentabelliyinə qoyulmuş məhdudiyət onlardan yerli büdcəyə vergilərin daxil olmasını azaldır ki, bu da rayonun sosial sferasının inkişafına yönələn vəsaitlərin azalmasına səbəb olur. Beləliklə məhsulun rentabelliyinə qoyulmuş məhdudiyət elmi texniki tərəqqi nəaliyyətlərinin və investisiya layihələrinin tətbiq edilməsinin sürətləndirilməsini təmin etmir.

Texniki silahlanma cari və perspektiv dövrdə maddi və əmək resurslarından daha səmərəli istifadə olunması, istehsalın diversifikasiyasını, məhsulun keyfiyyətinin yaxşılaşdırılması və çeşidinin genişləndirilməsi hesabına gəlirin artırılmasına imkan verir

«İnnovasiyanın strategiyası» anlayışını iki aspektdə tədqiq etmək olar:

- birinci, fəaliyyətinin əsasında innovasiya prosesi duran təşkilatlar üçündür ki, bu gələcəkdə müəssisə tərəfindən istifadə edilə biləcək yeniliyin yaradılması üçün mənbəydir:

- ikinci, innovasiya strategiyasını işləyən çörəkbişirmə müəssisələri şəraiti üçündür. Bu zaman müxtəlif yanaşmalardan istifadə edilir; gələcəkdə tətbiq edilən texnologiyada, avadanlıqlarda prinsipə dəyişiklik gətirə biləcək yeniliyin əldə edilməsi planlaşdırılır.

Müəssisədə müəyyən sahədə elmi tədqiqat, təcrübə eksperimental işləri (ETTEİ) təşkil etmək, ixtisaslaşmış təşkilatda yeniliyin işlənməsinə sifariş vermək (sifarişçi kimi çıxış etmək). Eyni zamanda aparılan tədqiqatlar göstərir ki, innovasiyaların strategiyası ancaq fərdi müəssisələr üçün baxmaq məqsədə uyğun deyildir. Məlumdur ki, yenilik dünyəvi cəmiyyətin elmi fikrinin nəticəsi o, cümlədən sahə aspektində də ola bilər. Bu iqtisadi artımın əldə olunmasının şərtlərindən biridir.

Əksəriyyət müəllif innovasiya strategiyasını radikal innovasiyanı həyata keçirən müəssisələrə tətbiq etməklə işləyirlər ki, bu da onlara satışın rentabelliyyətinin birdən-birə artması və yaxud istehlakçıların yeni seqmentinə nail olmaları hesabına artıq gəlir götürməyə imkan verir. Məsələn P.V.Zabelin və N.K.Moç-

Zəfər gününə həsr olunmuş “Pandemiya dövründə gənclərin tədqiqat problemləri”

mövzusunda respublikanın materialları

seeva innovasiya strategiyasına aşağıdakı təyinatı verir. «Innovasiyaların strategiyası prinsipcə yeni məhcul və yaxud texnologiyalar yaratmaqla və yaxud yeni üsulla mövcud dərk etmiş və yaxud dərk edilmiş tələblərini təmin edilməsinin köməyi ilə rəqabət üstünlüyünün əldə olunmasını nəzərdə tutur». İstənilən yeniliyin tətbiqi elmin nəailiyyətlərinə əsaslanır. Yeni elmi biliklərin alınması, dövlət büdcəsi tərəfindən maliyyələşdirilən fundamental tədqiqatların aparılması prosesində mümkündür. Dövlətin müdafiəsinə olan ehtiyac xarici ölkələrin təcrübəsi ilə təsdiqlənir. Bazar iqtisadiyyatının istənilən real modelində dövlətin iştirakını nəzərdə tutur. Bu həm dövlətin müdafiəsinə və həm də yeni texnikanın işlənməsinə və tətbiq edilməsinin stimullaşdırılmasına aid edilir. Lakin bu prosesdə dövlətlərin rolu çox böyük deyil. Elmi sahə strukturunda işlərin növünə (yəni texnikanın və texnologiyanın işlənməsi və tətbiqi mərhələləri) ETTEİ-in həyata keçirilməsi üçün xərclər fərqli olaraq aşağıdakı kimi bölüşdürülür: elmi tədqiqat işləri – 3,1%, təcrübə konstruktor işləri 5%, təcrübə eksperimental nümunələrinin hazırlanması və sınağı – 16%.

İnnovasiya sahəsində aparılan tədqiqatlar göstərir ki, onların iqtisadi artıma təsiri daha da genişlənilir. Bu müəssisənin innovasiya fəaliyyətində reinjenirin qin hesabına əldə edilir.

Çörəkbişirmə sənayesində reinjenirin qin innovasiya xarakterinə iki mövqeydən baxma təklif edilir:

Birinci yeni iş prosesi işlənir və onun reallaşdırılması başqa çörəkbişirmə müəssisələrinin istehsalat-təsərrüfat sistemində (istehsal güclərinin artırılmasında, ambar binalarının tikintisində, soyuducu qurğuların alınmasında, yeni idarə etmə xidmətinin və informasiya mərkəzlərin formalaşdırılmasında və sair) növbəti innovasiya üçün şərait yaradır.

İkinci, reinjenirin qin innovasiya fəaliyyətində metod kimi və innovasiya strategiyasının müxtəlif növü kimi çıxış edir. Çörəkbişirmə müəssisələri üçün innovasiya strategiyası başqa strategiyalardan fərqlənir və yüksək dərəcədə məqsədə o cümlədən iqtisadi artıma çatmağa imkan verir.

Açar sözlər: sənaye, innovasiya strategiyası, rentabellik, avadanlıq, reinjenirin qin

Ədəbiyyat siyahısı:

1. Abbasov A.B. Planirovanie razvitiya pişevoy promishlennosti APK. Baku, Azərneşr, 1988, 159 s
2. Abbasov A.B. Sahibkarlıq fəaliyyəti növləri, təşkili və inkişaf problemləri. Bakı, 1998
3. Burqanova P.A. Analiz i vıbor konkurentnix pozitii predpriatiya: Uçebnoe posobie. – Kazanğ, 1998, 44 s
4. Qunin V.İ., Barançeev V.P. Ustinov V.A., Ləpina S.Ö. Upravlenie innovaüiemi. – M: İNFRA-M 1999, 301 s
5. İvanova E.A. Oüenka konkurentosposobnosti predpriatiya: uçebnoe posobie. – İzdatelğstvo «Feniks». 2008, 298s

ВЫБОР НАУЧНО-ТЕХНИЧЕСКОЙ И ИННОВАЦИОННОЙ СТРАТЕГИИ РАЗВИТИЯ ПИЩЕВОЙ ПРОМЫШЛЕННОСТИ

Х.Ф.Мамедова, Л.Э.Усубова

Азербайджанский Технологический Университет

Рассматриваемые инновационные стратегии: с учетом изменяющейся среды хлебозавод нацелен на развитие предприятия и использование его потенциала. Таким образом, можно сделать вывод, что воспроизводство в хлебопекарной промышленности эффективно тогда, когда оно основано на инновациях.

Ключевые слова: промышленность, инновационная стратегия, рентабельность, оборудование, реинжиниринг

THE CHOICE OF SCIENTIFIC, TECHNICAL AND INNOVATIVE STRATEGY FOR THE DEVELOPMENT OF THE FOOD INDUSTRY

Kh.F.Mammadova, L.E.Usubova

Azerbaijan Technological University

Innovative strategies under consideration. Taking into account the changing environment, the bakery aims to develop the enterprise and use its potential. Thus, we can conclude that reproduction in the baking industry is effective when it is based on innovation.

Keywords: industry, innovation strategy, profitability, equipment, reengineering



Məqalədə ölkəmizdə turizmde sahibkarlığın mövcud vəziyyəti haqqında məlumat verilir. Müasir şəraitdə Azərbaycanda turizmde sahibkarlığın inkişafının qiymətləndirilməsi, onun inkişaf istiqamətlərinin, potensial imkanlarının müəyyənləşdirilməsi, ölkəmizdə həyata keçirilən sosial-iqtisadi inkişaf Proqramlarının sahibkar müəssisələrinin yaradılmasına təsirinin təhlil edilməsi məsələlərindən ibarətdir.

Turizmin inkişaf etdirilməsi üçün bu sektorda sahibkarlıq fəaliyyətinin genişləndirilməsi əsas şərtlərdən sayılır. Lakin, sahibkarlığın bütün sahələrdə olduğu kimi turizm sektorunda da bir çox problemlər var. Həmin çətinliklərin əsasında turizm sahibkarlığı üçün maliyyə çatışmazlığı dayanır. Mövcud maliyyə mənbələrinin bu sektora yönəldilməsi, ondan səmərəli istifadə olunması vacib məsələlərdən hesab olunur.

Qeyd edək ki, turizm sahibkarlığının istifadə edə biləcəyi investisiya mənbələri daxili və xarici olmaqla aşağıdakılardan ibarətdir:

- a) Dövlət büdcəsi və büdcədən kənar fondlar;
- b) Əhali yığımları;
- c) Müəssisə daxili vəsaitlər (nizamnamə kapitalı, yığım fondu, amortizasiya ayırmaları və s.);
- d) Cəlb olunan kənar vəsaitlər (bankların kreditləri, borc kapitalı);
- e) Xarici mənbələr (beynəlxalq təşkilatların qrantları, texniki yardım proqramları, maliyyə institutlarının vəsaitləri və s.)

Ölkəmizdə mehmanxana və mehmanxana tipli müəssisələrin statistikasına nəzər salaq:

Cədvəl.1 Azərbaycanda mehmanxana və mehmanxana tipli müəssisələrin mülkiyyət növləri üzrə sayı (ədəd)

№	İllər Mülkiyyət növü	2015	2016	2017	2018	2019	2020
1	Dövlət	45	45	35	38	33	33
2	qeyri-dövlət	487	503	528	558	609	622
3	Xüsusi	470	488	515	545	592	604
4	Xarici	12	10	8	8	12	13
5	birgə	5	5	5	5	5	5
	Cəmi:	536	548	563	596	642	655

Mənbə: Müəlliflər tərəfindən Azərbaycanda Turizm Dövlət Statistika Komitəsi Bakı-2021 məlumatlarından istifadə etməklə tərtib olunmuşdur. səh. 26-27.

Cədvəl.1-dən görüldüyü kimi, Azərbaycanda mehmanxana və mehmanxana tipli müəssisələrin mülkiyyət növləri üzrə sayı 2015-ci ildə 536 olduğu halda, 2020 - ci ildə 655 - ə çatmışdır. Mülkiyyət növlərinə görə 622 ədəd müəssisə qeyri-dövlət sektoruna məxsusdur. Onlardan 604 - ü xüsusi, 13 - ü xarici, 5 - i isə birgə müəssisələrdir. Rəqəmlərdən görüldüyü kimi, bu sahə əsasən qeyri-dövlət sektoruna məxsusdur.

2016-cı ildə “Azərbaycan Respublikasında ixtisaslaşmış turizm sənayesinin inkişafına dair Strateji Yol Xəritəsi” mövcud imkan və potensialdan səmərəli istifadə etməklə Azərbaycanın 2025-ci ilədək həm regionda, həm də digər dünya ölkələri arasında cəlbədiçi turizm məkanlarından birinə çevrilməsi hədəf kimi qarşıya qoyulmuşdur. 2025-ci ildən sonrakı dövr üzrə perspektiv isə ölkəni dünyada turistlərin ən çox üstünlük verdikləri 20 turizm məkanından birinə çevirməkdir.

Turizmde sahibkarlıq problemləri makroiqtisadi və sahədaxili ərazi problemlərinə bölünür və iqtisadiyyatın sosial iqtisadi inkişaf istiqamətləri çərçivəsində prioritet kimi formalaşır. Prioritetliyin zəruriliyi müxtəlif ölkələrdə müxtəlif mövqelərdən qiymətləndirilir:

Zəfər gününə həsr olunmuş “Pandemiya dövründə gənclərin tədqiqat problemləri”

mövzusunda respublikanın konfransının materialları

- İqtisadi artımı təmin etmək baxımın dan potensial resurslar kimi formalaşdırılır.
- İqtisadiyyatın mövcud şəraitində ən səmərəli investisiya qoyuluşlarını, onların istifadəsinin əsas istiqamətləri kimi qəbul olunur, layihələşdirilir.
- Regionların sosial iqtisadi inkişafını təmin etmək üçün bazarın və məşğulluğun doldurulması təminatı kimi istifadə olunur.

Sahibkarlıq mikrosəviyyəli izah olunur. Belə ki;

- Gəlirlər formalaşır;
- Müəssisənin davamlı inkişafı təmin olunur;
- Müəssisədə işləyənlərin həyat səviyyəsi təmin olunur;
- Regionların, şəhər əhalisinin təminat səviyyəsi yaxınlaşır. Prioritetlər iqtisadi, sosial cəhətdən əsaslandırılır. İqtisadi prioritetlik məhsulların, xidmətin maya dəyərində görə müəyyənləşir, fəaliyyət növü seçilir. Maya dəyəri aşağı olan müəssisələrdə turizmin fəaliyyət növü daha səmərəli hesab olunur.

Turizm prioritetliyi sahibkarlıq prioritetliyi ilə uzlaşır və onun yerləşməsi regionlar üzrə inkişafı tənzimləyən siyasət kimi meydana çıxır. Prioritetlər tənzimləməni formalaşdırır. Dövlət və qeyri-dövlət təşkilatlarının, sahibkarların, yerli təşkilatların marağını təmin edən prioritetlər sistemi pilləvari ierarxiya strukturu kimi formalaşır:

- 1-ci mərhələ - dövlət maraqları prioritetləri ;
- 2-ci mərhələ - region maraqları prioritetləri;
- 3-cü mərhələ - əhalinin maraqları prioritetləri;
- 4-cü mərhələ - turizm subyektinin maraqları prioritetləri.

Turizm sferasında şəxsi maraqlar, dövlət maraqları və ictimai maraqlar mövcuddur. Sahibkar dövlətin maraqlarını ödəmək üçün vergilər verməlidir, dövlət büdcəsinə ödəmələr etməlidir və yerli icra orqanlarının, bələdiyyələrin zəruri resurslarını formalaşdırmalıdır. Sahibkar digər tərəfdən davamlı inkişaf etmək üçün özlərinin perspektiv proqnozlarını və həmçinin əhalinin yaşayışı üçün zəruri olan resursları təmin etməlidir. Şəxsi maraqlar isə əmək haqqı kimi işlə təmin olunmaq, sosial müdafiə olaraq həmin yaşayan ərazidə sosial infrastruktur obyektlərinin inkişafında müəyyən gəlir əldə etməlidir.

Ədəbiyyat siyahısı:

1. “Azərbaycan Respublikasında ixtisaslaşmış turizm sənayesinin inkişafına dair Strateji Yol Xəritəsi”. Azərbaycan Respublikası prezidentinin 2016-cı il 6 dekabr tarixli fərmanı
2. Azərbaycan Respublikasında kurortların 2009-2018-ci illərdə inkişafı üzrə Dövlət Proqramı. Azərbaycan Respublikası Prezidentinin 2009-cu il 6 fevral tarixli 125 nömrəli sərəncamı
3. Əlirzayev.Ə.Q. “Turizmin iqtisadiyyatı və idarə edilməsi”. Bakı, “İqtisadiyyat Universiteti” nəşriyyatı, 2010
4. Hübətov.Y.Ə, Kərimov.F.C, Qapaqov.V.F, Cavadzadə.X.N "Turizm sənayesinin təşkili." Ali məktəblər üçün dərs vəsaiti. Bakı 2021, 333 səh
8. naftusia.com/ru/ukraina/kurort-truskavec/

СОВРЕМЕННОЕ СОСТОЯНИЕ ПРЕДПРИНИМАТЕЛЬСТВА В ТУРИЗМЕ

Доц., проф.Ф.А.Искендеров, Э.Х.Алиев
Азербайджанский Технологический Университет
elshad_eliyev.83@mail.ru

В статье представлена информация о современном состоянии предпринимательства в сфере туризма в нашей стране. Она состоит из оценки развития предпринимательства в сфере туризма в Азербайджане в современных условиях, выявления направлений его развития, потенциальных возможностей, анализа влияния реализуемых в нашей стране программ социально-экономического развития на создание предпринимательских предприятий.
Ключевые слова: туризм, предпринимательство, бизнес-среда, проблемы, формы предпринимательства, приоритетные направления

THE CURRENT STATE OF ENTREPRENEURSHIP IN TOURISM

Prof. F.A.Isgandarov, E.H.Aliyev
Azerbaijan Technological University
elshad_eliyev.83@mail.ru

The article provides information on the current state of entrepreneurship in tourism in our country. It consists of assessing the development of entrepreneurship in tourism in Azerbaijan in modern conditions, identifying its development directions, potential opportunities, analyzing the impact of socio-economic development programs implemented in our country on the establishment of entrepreneurial enterprises.

Keywords: tourism, entrepreneurship, business environment, problems, forms of entrepreneurship, priority areas



Zəfər gününə həsr olunmuş “Pandemiya dövründə gənclərin tədqiqat problemləri”

mövzusunda respublikanın materialları

AQRAR SAHƏYƏ YÖNƏLDİLƏN İNVESTİSİYALAR VƏ ONLARIN ƏSAS İSTİQAMƏTLƏRİ

R.M.Cəfərova

S.Ş.Aslanov

Azərbaycan Dövlət Aqrar Universiteti

samiraslanov1208@gmail.com

Aqrar sahədə müxtəlif mülkiyyətə sahib yeni təsərrüfat subyektlərinin yaradılması və dayanıqlı inkişafını təmin etmək üçün dövlətin sanballı kredit yardımları zəruridir. Həmin ehtiyacları səmərəli şəkildə ödəyən yeni kredit mexanizmləri formalaşdırılmalıdır. Respublikanın aqrar bölməsinə investisiya qoyuluşunun təmin edilməsi böhranlı vəziyyətin aradan qaldırılmasına, onun tədricən sabitləşməsinə və inkişafına əlverişli şərait yarada bilər.[2 səh 319] Aqrar sahəyə yönəldilən investisiyaların əsas etibarilə aşağıdakı istiqamətlərdə sərf olunması zəruridir:

-istehsal həcmi genişləndirilməsi üçün yeni bina və qurğuların tikilməsi;
-müasir və daha çevik olan yeni avadanlıqların, texnika və texnologiyaların əldə olunması;
- əlavə xammal, material və əmək vəsaitlərinin alınması, həmçinin kənd təsərrüfatında əsas istehsal vasitəsi olan torpaqların keyfiyyətinin yaxşılaşdırılmasına yönəldilmiş tədbirlərin həyata keçirilməsi və s.

Kənd təsərrüfatı məhsullarının istehsalına yönəldilən vəsaitlər isə çox cüzdür. Onun da böyük hissəsi bilavasitə ərzaq məhsullarının istehsalı və emalının payına düşür. Lakin bu sahəyə yönəldilən investisiyaların, o cümlədən xarici investisiyaların həcmi artarsa, aqrar sahənin ayrı-ayrı istiqamətlər üzrə inkişafına geniş imkanlar yarana bilər.

Bu imkanlardan səmərəli istifadə edilərsə, taxıl, ət, yumurta, quş əti, konserv məhsulları, meyvə-tərəvəz, çay və digər ərzaq məhsullarının istehsal həcmi, nisbətən az məsrəf sərf etməklə xeyli arta bilər. Ayrı-ayrı məhsullar istehsalının həcmi indikindən xeyli artıq olar ki, bu da ölkəmizi həmin məhsulların idxalından tam azad edə və onu ərzaq məhsullarını ixrac edən güclü ölkəyə çevirə bilər.

Təbii ki, səmərəli bazar münasibətlərinin formalaşmasında qarşıya çıxan məsələlərin tam həlli – iqtisadiyyatın bütün sahələrində, o cümlədən aqrar sahədə islahatların məqsədyönlü və elmi şəkildə aparılması, həm makro, həm də mikro iqtisadi səviyyədə təsirli tədbirlərin görülməsi, ən əsası isə investisiya qoyuluşlarının düşünülmüş şəkildəki fəaliyyətindən asılıdır. Aqrar sahədə maliyyə-kredit münasibətlərinin tənzimlənməsi və təkmilləşdirilməsində bank sistemi də mühüm rol oynayır. Qeyd etmək lazımdır ki, qısa müddət ərzində Azərbaycanda aparılan maliyyə-kredit sisteminin əsaslı islahatı nəticəsində bank sistemi təkmilləşdirilmiş, bu sektor kəmiyyət mərhələsindən keyfiyyət mərhələsinə keçməyə başlamışdır. Yeni iqtisadi şəraitə uyğun aparılan iqtisadi islahatların mühüm sahələrindən biri olan bu sahədə müəyyən irəliləyişlərə nail olunsa da, müasir dünya standartlarına çatmaq üçün hələ çox işlərin görülməsi tələb olunur. Belə ki, iqtisadi və sosial sahələrin istənilən vasitələrlə inkişafı, bank sisteminin iştirakı olmadan mümkün deyildir. Ona görə də bank sistemi öz funksiyalarını qloballaşma prosesinin tələblərinə və spesifik xüsusiyyətlərinə uyğun şəkildə yerinə yetirməlidir. Məhz belə bir şəraitdə müstəqil dövlətin maliyyə təhlükəsizliyini təmin etmək olar. İnvestorlar investisiya fəaliyyətində əmanətçi, kreditor və alıcı qismində çıxış edə, habelə investisiya fəaliyyətinin istənilən iştirakçısının funksiyalarını yerinə yetirə bilər. [1]

Aqrar sahədə müxtəlif mülkiyyət mənsublu yeni təsərrüfat subyektlərinin yaradılması və dayanıqlı inkişafını təmin etmək üçün dövlətin sanballı kredit yardımları zəruridir. Buna görə də, həmin ehtiyacları səmərəli şəkildə ödəyən yeni kredit mexanizmləri formalaşdırılmalıdır. Müşahidələr göstərir ki, kənd təsərrüfatı kimi mühüm bir sahənin kreditləşdirilməsi üçün, ixtisaslaşdırılmış Aqrar Bankın fəaliyyəti vacibdir. Bu bankın həm də yeni yaradılan və formalaşmaqda olan aqrar təsərrüfat qurumlarının etibarlı maliyyə dayacağına çevrilməsi günümüzün əsas tələbidir. Əsas səbəb odur ki,

Zəfər gününə həsr olunmuş “Pandemiya dövründə gənclərin tədqiqat problemləri”

mövzusunda respublikanın konfransının materialları

dövlətin və beynəlxalq maliyyə qurumlarının yardımı ilə ölkədə kənd təsərrüfatının inkişafına yardım edən proqram və layihələr dağınıq həyata keçirilir. Bu səbəbdən də mövcud investisiyaların aqrar sahədə səmərəli yerləşdirilməsi və istifadəsi ilə məşğul olan xüsusi bank qurumuna ehtiyac vardır.

Ədəbiyyat siyahısı:

1. “İnvestisiya fəaliyyəti haqqında” Azərbaycan Respublikasının Qanunu. Bakı: Qanun, 2001
2. Qarayev İ., Aqrar sferanın iqtisadiyyatı və idarə edilməsi. Bakı 2011

ИНВЕСТИЦИИ В АГРАРНЫЙ СЕКТОР И ИХ ОСНОВНЫЕ НАПРАВЛЕНИЯ

Р.М.Джафарова

С. Ш. Асланов

Азербайджанский Государственный Аграрный Университет

samiraslanov1208@gmail.com

Для создания и обеспечения устойчивого развития новых хозяйствующих субъектов с различной формой собственности в агропромышленном комплексе необходима значительная государственная кредитная помощь. Для эффективного удовлетворения этих потребностей должны быть сформированы новые кредитные механизмы. Обеспечение инвестиций в аграрном секторе республики может создать благоприятные условия для выхода из кризиса, его постепенной стабилизации и развития

INVESTMENTS IN THE AGRICULTURAL SECTOR AND THEIR MAIN DIRECTIONS

R.M.Jafarova, S.Sh.Aslanov

Azerbaijan State Agrarian University

samiraslanov1208@gmail.com

In order to create and ensure the sustainable development of new economic entities with different ownership in the agricultural sector, significant government credit assistance is needed. New credit mechanisms must be formed to effectively meet these needs. Ensuring investment in the agricultural sector of the republic can create favorable conditions for overcoming the crisis, its gradual stabilization and development.



AZƏRBAYCANDA İNNOVASIYALI SİĞORTA BAZARI: TRENDLƏR VƏ YENİ ÇAĞIRIŞLAR

İ.f.d., dos. X.Ağayeva

S.Ş.Əlizadə

Azərbaycan Texnologiya Universiteti

alizade_serdar@mail.ru

Azərbaycan Respublikasının iqtisadi potensialının reallaşdırılması çoxsaylı risklərlə - həm təbii, həm də cəmiyyətin təsərrüfat və sosial həyatına xas olan risklərin idarə edilməsini zəruri edir. Belə ki, risklərlə xarakterizə olunan yeni iqtisadi şəraitdə uzunmüddətli milli siyasətin həyata keçirilməsi xüsusi əhəmiyyət kəsb edir. Odur ki, burada sığorta bazarının yaradılmasına onun innovativ elmi-texnoloji yanaşma əsasında inkişafına zərurət vardır. Sığorta bazarı alqı-satqı obyektinə kimi sığorta hadisələri üzrə müdafiəni edir. Tələb və təklifin formalaşdığı xüsusi sosial-iqtisadi mühitdə iqtisadi münasibətlərin müəyyən edən bir sahədir. Hər hansı digər mal, iş və xidmətlər bazarı kimi, sığorta bazarı da tsiklikliyə, sığorta xidmətlərinin qiymətlərinin aşağı düşməsinə və artımda qanunauyğun iqtisadi tərəddüdlərə meyillidir. Sığorta bazarının inkişafı qeyri-müəyyənliklərdən və risklərdən qorunmağa kömək etməklə, eləcə də daxili yığılmanın toplanması üçün investisiya kanalı təmin etməklə ölkə iqtisadiyyatının dayanıqlı inkişafına töhfə verir. Lakin, Sığorta bazarının genişlənməsi, əhəlinin sığorta təminatı olmayan hissəsinin sığorta məhsulları ilə əhatə olunması, maliyyə xidmətlərinə çıxışın artırılması və iqtisadiyyatın şaxələndirilməsinin dəstəklənməsi məqsədilə yeni sığorta məhsullarının yaradılmasına ehtiyac vardır.

Sığorta bazarının innovativ inkişafında maliyyə sisteminin yenilənməsinin yeri və rolu: Müasir iqtisadiyyatda sığorta xidmətlərinin rolu kəskin şəkildə artdığından, sığorta bazarının vəziyyəti və inkişaf tendensiyaları bu gün olduqca aktual bir mövzudur. Maliyyə sistemi bir-biri ilə əlaqəli və bir-birindən asılı olan aşağıdakı üç komponentdən ibarətdir: maliyyə bazarları, maliyyə institutları (maliyyə vasitəçiləri) və maliyyə tənzimləyiciləri (maliyyə bazarı tənzimləyiciləri). Maliyyə sistemi iqtisadi artımı stimullaşdırmaqla, bazarın əsas subyektlərinin iqtisadi nəticələrinə təsir göstərməklə, bununla da ümumi rifah səviyyəsini müəyyənləşdirməklə iqtisadiyyatda başlıca rol oynayır. Bu, infrastrukturun mövcudluğu şəraitində mümkündür. Həmin infrastruktur vasitəsilə maliyyə ehtiyatlarına (bir qayda olaraq, fond formasında) malik olan subyektlər bu ehtiyatları digər subyektlər arasında bölüşdürür.

Azərbaycan maliyyə sisteminin cəmi aktivlərində bankların və bank olmayan kredit təşkilatlarının payı 2019-cü ildə müvafiq olaraq 88 faiz və 9,7 faiz, sığorta şirkətlərinin cəmi aktivlərdə payı isə 2,3 faiz təşkil etmişdir. Azərbaycan maliyyə sisteminin seqmenti olan sığorta bazarında 2010–2015-ci illərdə orta illik artım tempi 20 faiz təşkil etmişdir. 2015-ci ildə Azərbaycanda sığorta haqlarının həcmi artaraq 444 milyon manat olmuşdur [3, s.44-45]. Bununla belə, sığorta haqlarının ÜDM-də xüsusi çəkisi cəmi 0,8 faizdir. Bank sektorundan yüksəkasilıq sığorta şirkətlərinin başlıca riski hesab olunur. Azərbaycanda sığorta bazarının səmərəli fəaliyyət göstərməsi ilk növbədə zəruri normativ-hüquqi bazanın olmasından asılıdır. Azərbaycanda sığorta fəaliyyəti kifayət qədər çoxlu sayda qanunvericilik aktları: Azərbaycan Respublikasının Mülki Məcəlləsi, qanunlar ("Sığorta fəaliyyəti haqqında", "Azərbaycanda vətəndaşların tibbi sığortası haqqında", "Sərnəşinlərin icbari şəxsi sığortası haqqında"), Azərbaycan hökumətinin qərar və sərəncamları, Maliyyə Nazirliyinin, İqtisadi inkişaf Nazirliyinin normativ-hüquqi aktları, habelə Azərbaycan Mərkəzi Bankının əmr və təlimatları ilə tənzimlənir. Hazırda Azərbaycanın sığorta bazarında 20 sığorta, bir təkrarsığorta şirkəti fəaliyyət göstərir. Onlardan 4-ü həyat, 16-si isə qeyri-həyat sığorta şirkətidir. Hal-hazırda bazardakı bütün yığımların 73% -i (414.9 milyon manat) könüllü sığortanın, 27% -i (153.6 milyon manat) icbari sığortanın payına düşüb. Ödəmələr üzrə könüllü sığortanın payı 73.5% (137.3 milyon manat), icbari sığortanın payı isə 26.5%

Zəfər gününə həsr olunmuş “Pandemiya dövründə gənclərin tədqiqat problemləri”

mövzusunda respublikanın konfransının materialları

(49.6 milyon manat) təşkil etmişdir. Eyni zamanda, Azərbaycanın on aparıcı sığorta şirkətinin yığımları 508,99 milyon manat (ümumi sığorta yığımlarının 89,54%-i) təşkil etmişdir. Sığorta sektorunda nəzarətin risk əsaslı yanaşmaya uyğun aparılması sağlam maliyyə sisteminin formalaşdırılması baxımından faydalı ola bilər. Bu xüsusilə son vaxtlar tətbiq edilən həyat sığortası üzrə göstəricilərin yaxşılaşması sarıdan olduqca əhəmiyyətlidir.

Şəkil 1.1. Azərbaycanda 2013-2019-cü illərdə həyat və qeyri-həyat sığortası (milyon manatla)

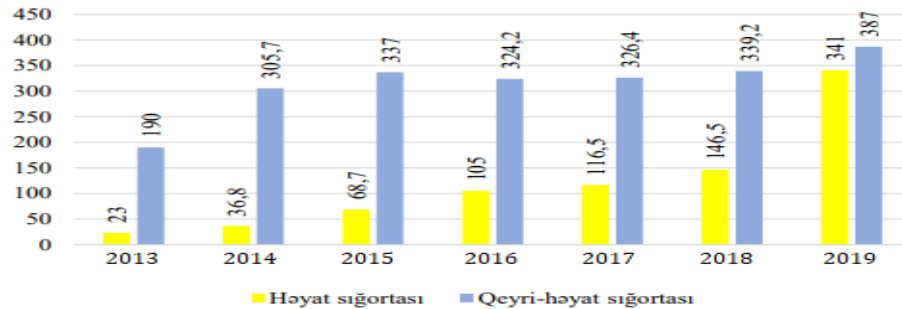

Mənbə: (<http://marja.az/news2020>)

Şəkil 1.1 də verilən məlumatlara diqqət edildiyi zaman son yeddi ildə həm həyat, həm də qeyri-həyat sığortası üzrə göstəricilər əhəmiyyətli şəkildə müsbətə dəyişmişdir. Belə ki, 2013-cü ildə həyat sığortası üzrə yığımlar 23 mln manat olsada bu göstərici yeddi ildə təqribən on beş dəfə artaraq 341 mln manat təşkil etmişdir. Sözügedən illə ərzində qeyri-həyat sığortası üzrə artım iki dəfə təşkil etmişdir. Belə ki, son yeddi ildə qeyri-həyat sığortası üzrə artım 197 mln manat olmuşdur. Cədvəl məlumatlarının təhlili 2018-ci illədə müqayisədə analoji halın təkrar olunduğunu deməyə əsas verir.

Sığorta bazarının innovativ yanaşma əsasında inkişafında rəqəmsal marketinqin əhəmiyyəti:

Bu gün dünya bank sektoru rəqəmsal transformasiyanın episentriyədir və rəqəmsal gələcəkdə rəqabətə dözümlü olmaq fikrində olan ənənəvi banklar müştərilərin tələbatının təmin edilməsində daha dinamik, çevik və effektiv olmaq üçün yeni rəqəmsal transformasiya texnologiyalarının axtarışına çox böyük səylər göstərir [2, s. 48]. Rəqəmsal marketinq bu gün sığorta sənayesində inkişaf trendlərindən biridir. İstehlakçılar onlayn kanallara kütləvi miqrasiyanı davam edərək, sığorta işində sövdələşmə həyata keçirərkən rəqəmsal xidmətlər gözləyirlər. Bu rəqəmsal tendensiyadan yararlanma bilməyən firmalar bugünkü istehlakçı ilə əlaqəni itirmək riski altındadırlar. Rəqəmsal reklam xərcləri son illərdə xeyli artmışdır. Sığorta agentləri, məsələn, məhsul və ya xidmətdə maraqlı olan insanlarla əlaqə axtarırlar. Əgər onların coğrafi ərazilərində hər hansı Şəxs sığorta satın alırsa və atdıqları ilk addım şəhərdəki yerli agentliyə baş çəkmə deyil, İnternetdə sürətli axtarış olmuşdursa, onda agentlər bu istehlakçı uğrunda rəqabət apara biləcək vəziyyətdə olmalıdırlar. Bunu onlar rəqəmsal marketinqin köməyi ilə edə bilirlər. Rəqəmsal sığorta marketinqinin başqa bir böyük üstünlüyü agentlərin sorğuları emal edə biləcəyi sürət və səmərəlilikdir. Onlar formaları real vaxt rejimində ala və bir neçə dəqiqə ərzində istehlakçıya geri zəng edə bilirlər. İqtisadiyyatın tam rəqəmləşdirilməsi şəraitində sığorta təşkilatlarında marketinqin inkişafının əsas istiqaməti məhsul və xidmətlərin personallaşdırılmasıdır [4, s.34].

Azərbaycanın sığorta bazarının xüsusiyyətlərinə, kənd təsərrüfatı şəraitinə və dövlət siyasətinə uyğun olan kənd təsərrüfatı sığortası modelinin seçilməsi və tətbiqi mühüm əhəmiyyətə malikdir. Kənd təsərrüfatı sığortası mexanizmi kifayət qədər böyük institut olduğundan, onun formalaşdırılması və yaradılması zamanı dövlətin kənd təsərrüfatı ilə bağlı strateji siyasəti, kənd təsərrüfatı infrastrukturunun əhəmiyyəti və s. amillər diqqətdə saxlanılmalıdır. Aqrar sığorta bir çox ölkələrdə geniş yayılmışdır. Bu, kənd təsərrüfatı məhsullarının istehsalçıları qorumaq üçün bir mexanizmdir. Azərbaycanda aqrar sığorta haqqında qanun 2019-cu ilin iyununda qəbul edilmişdir. Avqust ayında Prezident İlham Əliyevin Fərmanı ilə Azərbaycanda aqrar sığorta sisteminin təşkili, inkişafı və dayanıqlığını təmin etmək məqsədini güdən Aqrar Sığorta Fondu yaradıldı. Fond qanunun qüvvəyə mindiyi ildən sonrakı ildə,

**Zəfər gününə həsr olunmuş “Pandemiya dövründə gənclərin tədqiqat problemləri”
mövzusunda respublikakonfransının materialları**

2020-ci ilin yanvar ayında işə başlamışdır.

Açar sözlər: Sığorta, risk, sığorta haqqı, sığorta bazarı, innovasiyalı sığorta bazarı, iqtisadi artım, sahibkarlıq, innovasiya siyasəti, yeni trendlər

Ədəbiyyat siyahısı:

1. Məmmədov Z.F. (2017), Maliyyə Sektoru: risklər, yeni çağırışlar və imkanlar, UNEC Ekspert jurnalı, 01 [03] may, s.44-45
2. Abbasbəyli M.A. (2016), Bank sektorunda böhran, pul siyasəti və maliyyə bazarlarına nəzarət modeli: aktual meyllər və dünya təcrübəsi. Bakı: Azər nəşr, 212 c
3. Azərbaycan Respublikasında maliyyə xidmətlərinin inkişafına dair Strateji Yol Xəritəsi// <https://azertag.az/store/files/news/maliyye%20strateji%20yol.pdf>
4. Баринов Э.А. (2020), Страховой рынок как сегмент финансового рынка ЕС, Ученые записки Российской Академии предпринимательства, Т.19, № 1, с 117

AZERBAIJANI INNOVATIVE INSURANCE MARKET: TRENDS AND NEW CHALLENGES

Dos. Kh.Agayeva

S.Sh.Alizade

Azerbaijan Technological University

alizade_serdar@mail.ru

The latest in the insurance market, which is an integral part of the Azerbaijani financial sector. The average annual growth rate in five years was 20 percent. At the same time, the share of insurance premiums in GDP does not exceed 1 percent. Higher than the banking sector of insurance companies the degree of dependence is the main risk.

Keywords: Insurance, risk, insurance premium, insurance market, innovative insurance market, economic growth, entrepreneurship, innovation policy, new trends

ИННОВАЦИОННЫЙ СТРАХОВОЙ РЫНОК АЗЕРБАЙДЖАНА: ТЕНДЕНЦИИ И НОВЫЕ ВЫЗОВЫ

Доц. Х.Агаева

С.Ш.Ализаде

Азербайджанский Технологический Университет

alizade_serdar@mail.ru

Новинки на страховом рынке, которые являются неотъемлемой частью финансового сектора Азербайджана Среднегодовой темп роста за пять лет составил 20 процентов. При этом доля страховых премий в ВВП не превышает 1 процента. Выше банковского сектора страховых компаний степень зависимости является основным риском.

Ключевые слова: Страхование, риск, страховая премия, страховой рынок, инновационный страховой рынок, экономический рост, предпринимательство, инновационная политика, новые тенденции



MÜƏSSİSƏDƏ METROLOJİ TƏMİNATININ ƏSAS XÜSUSİYYƏTLƏRİ

Ə.Ə.Fətəliyev

Azərbaycan Dövlət İqtisad Universiteti

Müəyyən bir parametrin, məhsulun xarakteristikasının, prosesin və ya hadisənin keyfiyyət ölçülərini yerinə yetirmək üçün istehsalat metroloji dəstək vermək üçün texnoloji proseslərin mərhələləri nəzərdən keçirilir. Metroloji təminatın ən mühüm üsullarından biri məhsulların işlənilib hazırlanmasında, istehsalında və sınaqdan keçirilməsində ölçülərin vahidliyini təmin etməkdir. Metroloji təminat ölçmələrin vahidliyinə və tələb olunan dəqiqliyinə nail olmaq üçün zəruri olan elmi və təşkilati əsasların, texniki vasitələrin, qayda və normaların yaradılması və tətbiqidir. Beləliklə, metroloji təminat elmi (A), texniki (B) və təşkilati əsaslara (C) malikdir.

A. Metroloji təminatın elmi əsasını metrologiya təşkil edir.

Metrologiya (yunan dilindən "metro" - ölçü, "loqos" - tədris) ölçmələrin vəhdətini və tələb olunan dəqiqliyini təmin edən ölçmələr, üsul və vasitələr haqqında elmdir. Hansı bir ölçmə obyektinə üçün müəyyən bir parametrin, xarakteristikasının, prosesinin, hadisənin keyfiyyətcə müəyyən edilməsi (ölçülməsi) üçün aşağıdakılar zəruridir:

- bizi maraqlandıran obyektin xüsusiyyətlərini müəyyən edən parametrləri, xüsusiyyətlərin seçilməsi;

- seçilmiş parametrlərin müəyyən edilməli olduğu etibarlılıq dərəcəsinin təyin edilməsi, dözümlülükləri, dəqiqlik standartlarını təyin edilməsi;

- tələb olunan dəqiqliyə nail olmaq üçün ölçmə üsullarını və vasitələrini seçilməsi;

- ölçmə vasitələrini müvafiq etalonlarla əlaqələndirməklə (ölçmə vasitələrinin dövrü yoxlanılması, kalibrənməsi yolu ilə) onların funksiyalarını yerinə yetirməyə hazır olmasını təmin edilməsi;

- ölçmələr üçün tələb olunan şəraitin nəzərə alınmasını və ya yaradılmasının təmin edilməsi;

- ölçmə nəticələrinin işlənməsini və xəta xarakteristikalarının qiymətləndirilməsini təmin edilməsi.

Yuxarıda göstərilən müddəalar bir növ zəncirdir, hər hansı bir həlqənin çıxarılması qaçılmaz olaraq etibarsız məlumatların alınmasına və nəticədə əhəmiyyətli iqtisadi itkilərə və səhv qərarların qəbul edilməsinə səbəb olur.

Hər hansı ölçmə tapşırığının düzgün və səmərəli həlli üçün ölçmə nəticələrindən istifadə etmək imkanı aşağıdakı üç şərtlə müəyyən edilir:

1. Ölçmə nəticələri hüquqi vahidlərlə ifadə edilir;

2. Ölçmə nəticələrinin dəqiqlik göstəricilərinin qiymətləri tələb olunan müəyyən edilmiş etibarlılıqla məlumdur;

3. Dəqiqlik göstəricilərinin qiymətləri seçilmiş meyarlara uyğun olaraq bu nəticələrin nəzərdə tutulduğu problemin optimal həllini təmin edir (ölçmə nəticələri tələb olunan dəqiqliklə alınır).

Ölçmə nəticələri ilk iki şərti ödəyirsə, o zaman onlardan istifadənin mümkünlüyü barədə məlumatlı qərar qəbul etmək üçün onlar haqqında bilinməli olan hər şey məlumdur. Belə nəticələr müqayisə oluna bilər, müxtəlif kombinasiyalarda, müxtəlif insanlar, təşkilatlar tərəfindən istifadə oluna bilər. Bu, ölçmələrin vəhdətinin təmin edilməsi deməkdir.

Yuxarıda sadalanan şərtlərdən üçüncüsü tətbiq olunan metodların və ölçmə vasitələrinin düzgünlüyünə olan tələbi müəyyən edir. Ölçmənin qeyri-kafi dəqiqliyi nəzarət xətalalarının artmasına və iqtisadi itkilərə səbəb olur. Həddindən artıq qiymətləndirilmiş ölçmə dəqiqliyi daha bahalı ölçmə vasitələrinin alınması xərclərini tələb edir. Ona görə də bu tələb təkcə metroloji deyil, həm də iqtisadi tələbdir, çünki ölçmələr zamanı məsrəflər və itkilərlə bağlı (xərclər və itkilər iqtisadi meyarlardır).

Ölçmələr zamanı hər üç şərt yerinə yetirilərsə (ölçmələrin vahidliyi və tələb olunan dəqiqliyi təmin edilir), onda metroloji dəstək haqqında danışmaq olar.

**Zəfər gününə həsr olunmuş “Pandemiya dövründə gənclərin tədqiqat problemləri”
mövzusunda respublikakonfransının materialları**

C. Metroloji təminatın texniki əsası:

- dövlət etalonları sistemi və fiziki kəmiyyətlər vahidi;
- nümunəvi ölçü vasitələrinin və yoxlama vasitələrinin köməyi ilə fiziki kəmiyyət vahidlərinin ölçülərinin etalonlardan bütün ölçmə vasitələrinə ötürülməsi sistemi;
- emal zamanı ölçü vasitələrinin vahidliyini və dövrüyyəyə buraxılmasını təmin edən ölçü vasitələrinin Dövlət sınağı sistemi;
- ölçü vasitələrinin məcburi yoxlanılması və ya metroloji sertifikatlaşdırılması sistemi;
- maddələrin və materialların tərkibi və xassələrinin standart nümunələri sistemi - standart istinad məlumatları və fiziki sabitlər və xassələr sistemi - maddələr və materiallar;
- ölçmə üsullarının sertifikatlaşdırılması, o cümlədən zəruri sənədlər toplusunun hazırlanması;
- normativ-texniki sənədlərin metroloji ekspertizası;
- idxal olunan istinad materiallarının istifadəsinə icazə vermək üçün sənədlərin yoxlanılması.

C. Metroloji təminatın təşkilati əsasını “Metrologiya haqqında” Qanuna uyğun fəaliyyət göstərən metroloji xidmət təşkil edir.

Beləliklə, ümumilikdə istehsalın metroloji təminatı müəyyən dərəcədə texnoloji proseslərin və bütövlükdə müəssisənin idarə edilməsinin optimallaşdırılmasını təmin etməli, prosesləri stabilləşdirməli, məhsul istehsalının keyfiyyətini qorumaqdadır. Eyni zamanda, istehsalın metroloji təminatı xərcləri istehsalın miqyasına, texnoloji dövrlərin mürəkkəbliyinə uyğun gəlməli və son nəticədə nəinki özünü doğrultmalı, həm də gəlir gətirməlidir.

**ОСНОВНЫЕ ОСОБЕННОСТИ МЕТРОЛОГИЧЕСКОГО ОБЕСПЕЧЕНИЯ НА
ПРЕДПРИЯТИИ**

А.А.Фаталиев

Азербайджанский Государственный Экономический Университет, UNEC

В статье рассматриваются вопросы, как основные особенности метрологического обеспечения на предприятии. Установлено, что метрологическое обеспечение производства должно в той или иной мере обеспечивать оптимизацию технологических процессов и управление предприятием в целом, стабилизировать процессы и защищать качество продукции. При этом затраты на метрологическое обеспечение производства должны соответствовать масштабам производства, сложности технологических циклов и в конечном итоге не только оправдывать себя, но и приносить доход.

Ключевое слово: метрологическое обеспечение, единство измерений, степень надежности, способы измерений, экономические потери.

THE MAIN FEATURES OF METROLOGICAL SUPPORT OF THE ENTERPRISE

A.A.Fataliev

Azerbaijan State University of Economics, UNEC

The article considers the question of the main features of metrological support of the enterprise. It is established that metrological support of production should be in this or that measure to ensure the optimization of technological processes and management of the enterprise as a whole, to stabilize the process and protect the quality of products. At the expense of metrological support of production it is necessary to correspond to the scale of production, the complexity of technological cycles and, of course, not only to justify themselves, but also to bring income.

Keywords: metrological assurance, uniformity of measurements, degree of reliability, measurement methods, economic losses.



AQRAR SAHƏ MƏHSULLARI İSTEHSALININ İXRAC STRUKTURUNUN ARTIM SƏVIYYƏSİNİN İQTISADI QIYMƏTLƏNDİRİLMƏSİ

Dos. Ə.A.Qurbanova

Aslanova Nərminə Asim qızı
Azərbaycan Texnologiya Universiteti
aslanovanarmina1@gmail.com

Milli iqtisadiyyatın davamlı inkişafı qloballaşma və dünya iqtisadi əlaqələrin genişləndiyi bir dövrdə xarici ticarət əlaqələri böyük rol oynayır. Xarici bazarlarda ölkənin əldə etdiyi nəaliyyətlər və uğurla həyata keçirilməsi xarici valyutanın əldə edə bilməsi bu əlaqələrdən asılıdır. Ölkənin xarici ticarət əlaqələri ölkədə fəaliyyət göstərən istehsal sahələrinin ixrac potensialı ilə birbaşa asılıdır.

Həm dünya ölkələrlə, həm də qonşu ölkələri ilə xarici, həmçinin iqtisadi ticarət əlaqələrinin artmasına Azərbaycanın müstəqilliyi təkan vermişdir. Xarici ticarət sektorunun ölkə iqtisadiyyatının aparıcı sahələrindən birinə çevrilməsinə və xarici ticarət əlaqələrinin genişlənməsinə səbəb aqrar sahə məhsullarının ixracının həyata keçirilməsi üçün görülən tədbirlərdir. Bu da öz növbəsində xarici ticarət əlaqələrinin formalaşmasının və ixrac potensialının artırılmasını zəruri etmişdir.

Azərbaycanın xarici ticarət tərəfdaşlarının sayının xeyli artmasına təkan verən son illər ərzində Azərbaycanın xarici ticarət fəaliyyətinin yüksəldilməsi yolunda həyata keçirilən tədbirlər. Hal-hazırda 170-dən çox ölkə ilə ölkəmiz iqtisadi əlaqədədir. Ölkədə standartlara uyğun məhsulların istehsalı, yeni texnoloji infrastrukturun qurulması, xarici bazarlara ölkə məhsullarının ixracının həcmi artırılıb. Lakin Azərbaycanın xarici ticarət dövriyyəsi son 5 ildə 0.7 dəfə azalmışdır, 2018-ci ildə ixrac 2014-cü illə müqayisədə 32.9% azalmışdır. 5 il bundan əvvəl Azərbaycanın ixracının coğrafiyasına baxsaq, Azərbaycan 137 ölkə ilə ticarət əməliyyatları aparırdısa, hal-hazırda bu rəqəm 175-ə çatıb. Bu ixrac potensialımızın çoxalmasının nəticəsidir. Artıq bu gün Azərbaycan ənənəvi olan bazarlarla yanaşı ABŞ, Yeni Zenlandiya Avstraliya və bir çox Şərqi Asiya Azərbaycan məhsulları bu ölkələrə göndərilir. İxrac məhsulları təkcə qaz və neft məhsullarından ibarət deyil, bu kimi məhsullar arasında əsas yeri kənd təsərrüfatı məhsulları çay, meyvə-tərəvəz, qərəkli bitkiləri heyvan mənşəli piylər, bitki və yağlar tutur. İdxala daha çox ərzaq məhsulları daxil olduğu zamanlarda müstəqilliyin ilk illərində, bu gün qida məhsullarının miqdarı idxal məhsulları arasında azalmışdır.

MDB ölkələri əvvəllər Azərbaycanın əsas ticarət partnyorlarını təşkil edirdisə, bu nisbət indi Avropa birliyinin ölkələrinin xeyrinə dəyişib. MDB ölkələri arasında olan Rusiya Federasiyası Azərbaycanla ən çox ticarət dövriyyəsinə malik olan ölkədir. Rusiya Federasiyasının ticarət dövriyyəsində Azərbaycanın payı 50%-dir. Rusiyanın Azərbaycanın kənd təsərrüfatı məhsulları üçün böyük bazara sahib olması digər MDB ölkələri ilə müqayisədə Rusiya daha böyük üstünlüyə sahib olmasının səbəblərindən biridir. Rusiya ilə Azərbaycan arasında keçmişdə mövcud olmuş ticari-iqtisadi əlaqələri də bu dövriyyənin artmasında başlıca rol oynayır. Potensial əməkdaşlığı daha da genişləndirməyə imkan verən iqtisadiyyatın həcmnin Azərbaycanda son 5 ildə artmasıdır. Lakin regional ixracın həcmi ölkəmizdə 2014-cü ilə nisbətən 2018-ci ildə 10.9% azalmışdır. Bu baş vermişdir portnyor ölkələrin əməkdaşlarının nisbətən azalması nəticəsində. Lakin aqrar sahə ölkəmizin əmtəə dövriyyəsində mühüm yer almışdır. Belə ki, ixrac aqrar sahədə əvvəlki illər üzrə müqayisədə böyük sürətlə 30%-dən çox artmışdır. Avropa Birliyi ölkələri ilə ticarət əlaqələrini daha da genişləndirilməsini stimullaşdıran infrastruktur və digər layihələrin uğurla icraçısı kimi xarakterizə edilən Azərbaycanın iqtisadiyyatının dinamik inkişafıdır. MDB ölkələri Azərbaycanın xarici ticarət dövriyyəsində əsas yer tutur. Ancaq 2018-ci ildə əmtəə dövriyyəsində MDB ölkələri ilə 98.5% təşkil etmişdir, 2018-ildə 2013-cü illə müqayisədə MDB ölkələri ilə əmtəə dövriyyəsində 1.5% azalma olmuşdur.

**Zəfər gününə həsr olunmuş “Pandemiya dövründə gənclərin tədqiqat problemləri”
mövzusunda respublikanın konfransının materialları**

Mövzunun aktuallığı: Mövzu üzrə ixrac potensialının artırılmasına müasir şəraitdə daha geniş imkanların yaradılır və dövlət öz dəstəyini hər zaman aqrar sahəyə gücləndirilir.

Tədqiqatın məqsədi: İxrac potensialını artırmaqla aqrar sahədə istehsalın iqtisadi səmərəliliyinə nail olmaqdır.

Tədqiqatın obyektini: Tədqiqatın obyektini ixracın təmin edilməsinin praktiki və nəzəri məsələlər kompleksi təşkil edir. Aqrar sahənin ixracın artım səviyyəsinin iqtisadi qiymətləndirilməsinin tədqiqi tədqiqatın obyektini təşkil edir.

Tədqiqatın metodu: Xarici ölkə və ölkə alimlərinin, iqtisadçıların, mütəxəssislərinin, aqrar sahənin inkişafı və xarici ticarətin ixracın təsiri problemlərinə, ixrac siyasətinə həsr edilmiş tədqiqatları, əsərləri təşkil edir.

Açar sözlər: ixrac, kənd təsərrüfatı, aqrar sahə, iqtisadiyyatın qiymətləndirilməsi

Ədəbiyyat siyahısı:

1. Azərbaycanın statistik göstəriciləri 2018, Bakı, “Səda” nəşriyyatı, 2019
2. Cahangirov P.H. “Aqrar sahədə ixrac yönümlü məhsulların rəqabət qabiliyyətinin yüksəldilməsi” Az.ETKTİ və Tİ-nun elmi əsərlər toplusu. Bakı, 2001
3. Cəmil Sultanov. İxrac potensialı sisteminin strukturu və inkişaf xüsusiyyətləri. “Hüquqi dövlət və qanun”. 2008, 10. s. 28-32

**ЭКОНОМИЧЕСКАЯ ОЦЕНКА УРОВНЯ РОСТА СТРУКТУРЫ ЭКСПОРТА
ПРОДУКЦИИ АГРОПРОМЫШЛЕННОГО КОМПЛЕКСА**

Н.А.Асланова

Доц. А.А.Гурбанова

Азербайджанский Технологический Университет

aslanovanarmina1@gmail.com

В эпоху устойчивого развития национальной экономики, глобализации и расширения мирохозяйственных связей внешняя торговля играет большую роль.

**ECONOMIC EVALUATION OF THE GROWTH LEVEL OF AGRO-INDUSTRIAL EXPORTS
STRUCTURE**

N.A.Aslanova

Prof. A.A.Gurbanova

Azerbaijan Technological University

aslanovanarmina1@gmail.com

In an era of sustainable development of the national economy, globalization and the expansion of world economic relations-foreign trade plays a major role.



METROLOJİ TƏMİNATIN BƏZİ ASPEKTLƏRİ

L.R.Məhərrəmovə
Azərbaycan Dövlət İqtisad Universiteti

ISO 9000 seriyasının beynəlxalq standartlarının tətbiqi ilə metrologiyanın inkişafında yeni mərhələ başlandı ki, bu da metroloji fəaliyyətin idarə edilməsinin inzibati prinsipindən qanunvericiliyə keçid və böyük ölçüdə standartlara uyğunlaşdırılması ilə xarakterizə olunur.

Hər hansı ölçmə tapşırığının düzgün və səmərəli həlli üçün ölçmə nəticələrinin tətbiqi mümkünlüyü aşağıdakı şərtlərlə müəyyən edilir:

1. Ölçmə nəticələri hüquqi vahidlərlə ifadə edilir;
2. Ölçmə nəticələrinin dəqiqlik göstəricilərinin qiymətləri tələb olunan müəyyən edilmiş etibarlılıqla məlumdur;
3. Ölçmə nəticələrinin dəqiqlik göstəricilərinin qiymətləri seçilmiş meyarlara uyğun olaraq ölçmələrin aparıldığı problemin optimal həllini təmin edir.

Ölçmənin nəticələri ilk iki tələbi ödəyirsə, onlardan istifadənin mümkünlüyü barədə əsaslandırılmış qərar qəbul etmək üçün bu barədə bilinməli olan hər şey məlumdur. Bu zaman ölçmələrin vəhdətinin təmin edildiyini, onların nəticələrinin hüquqi vahidlərlə ifadə edildiyini və xətaların verilməmiş ehtimalla müəyyən edilmiş hədudlardan kənara çıxmadığını bildirirlər.

Sadalanın şərtlərin üçüncüsü, qeyri-kafi ölçmə dəqiqliyinin nəzarət səhvlərinin artmasına, iqtisadi itkilərə, həddindən artıq qiymətləndirilməsi isə daha yaxşı ölçmə vasitələrinin alınması üçün həddindən artıq xərclərə səbəb olduğunu göstərir. Buna görə də, bu, yalnız metroloji deyil, həm də iqtisadi şərtədir, çünki iqtisadi meyar olan ölçmələr zamanı xərclər və itkilərlə əlaqələndirilir.

Əgər hər üç şərt yerinə yetirilsə, onda biri metroloji təminatdan danışır, bu, vahidliyə və ölçmələrin tələb olunan dəqiqliyinə nail olmaq üçün zəruri olan elmi və təşkilati əsasların, texniki vasitələrin, qayda və normaların yaradılması və tətbiqi deməkdir. Beləliklə, *metroloji təminat* elmi, texniki və təşkilati əsaslara malikdir.

Metroloji təminat anlayışı genişdir və texniki ölçülərdən tutmuş onların vəhdətinin təmin edilməsinə qədər hər şeyi, o cümlədən qanunvericilik nöqtəyi-nəzərindən əhatə edir və ümumilikdə sınaq, ölçmə və nəzarətə tətbiq edilir. Texnoloji istehsalın metroloji təminatı anlayışından da istifadə etməyə icazə verilir.

Metroloji təminatın elmi əsasını metrologiya - ölçmələr elmi təşkil edir. Təşkilatın əsasını Rusiyanın metroloji xidməti təşkil edir. Metroloji dəstəyin texniki əsasını aşağıdakı sistemlər təşkil edir:

- vahidlərin ən yüksək dəqiqliklə təkrar istehsalını təmin edən fiziki kəmiyyət vahidlərinin dövlət etalonları sistemi;
- fiziki kəmiyyət vahidlərinin ölçülərinin etalonlardan bütün ölçü alətlərinə ötürülməsi sistemi;
- tələb olunan dəqiqliklə təyin olunmasını təmin edən işçi ölçmə vasitələrinin hazırlanması, istehsalı və dövriyyəyə buraxılması sistemi.
- məhsulların, texnoloji proseslərin və digər obyektlərin xüsusiyyətlərini;
- seriyalı və ya kütləvi istehsal üçün nəzərdə tutulan ölçmə vasitələrinin məcburi dövlət sınağı sistemi;
- ölçü vasitələrinin istehsalı, istismarı və təmiri zamanı onların vahidliyini təmin edən məcburi dövlət və idarə yoxlaması və ya metroloji sertifikatlaşdırma sistemi;
- elmi tədqiqatlar, məmulat konstruksiyalarının və onların hazırlanması üçün texnoloji proseslərin işlənilməsi üçün etibarlı məlumat verən maddələrin və materialların fiziki sabitləri və xassələri haqqında standart arayış məlumatları sistemi və s.;

Zəfər gününə həsr olunmuş “Pandemiya dövründə gənclərin tədqiqat problemləri”

mövzusunda respublikanın materialları

- ölçmə prosedurlarının işlənilib hazırlanması, standartlaşdırılması və sertifikatlaşdırılması sistemi.

Ölçmələrin vahidliyinin təmin edilməsi qaydaları və normaları Ölçmələrin vahidliyinin təmin edilməsi üzrə Dövlət Sisteminin normativ sənədlərində müəyyən edilir.

Bu yanaşma metroloji tələblərə əməl olunmasının məcburi olduğu və dövlət metroloji nəzarətinə məruz qalan fəaliyyət sahələrini müəyyən edir.

Ölçmələrin vahidliyinin təmin edilməsinə dövlət nəzarəti hüquq və vəzifələri qanunla da müəyyən edilmiş dövlət müfəttişləri tərəfindən həyata keçirilir.

Qeyd etmək lazımdır ki, yalnız metroloqlar metroloji dəstək fəaliyyətinə cəlb edilmirlər, eyni zamanda ölçmələrin vahidliyinə cavabdeh olan şəxslər və ya təşkilatlar, həm də hər bir mütəxəssis ya etibarlılığı ilə maraqlandığı kəmiyyət məlumatının istehlakçısı, ya da onun əldə edilməsi və ölçmələrin etibarlılığının təmin edilməsi prosesinin iştirakçısı kimi cəlb edirlər.

Beləliklə, metroloji təminatın hazırkı vəziyyəti yüksək ixtisaslı mütəxəssislər tələb edir. Xarici təcrübənin daxili şəraitə mexaniki şəkildə ötürülməsi hazırda mümkün deyil və ölçmə məlumatlarına əsaslanan qərarların hazırlanmasında və qəbul edilməsində yaradıcı olmaq üçün mütəxəssislər kifayət qədər geniş dünyagörüşünə malik olmalıdırlar. Bu, təkəcə istehsal sektorunda çalışan işçilərə aid deyil. Metrologiya sahəsində biliklər etibarlı ölçmə məlumatlarından istifadə etməli olan məhsul satışı üzrə mütəxəssislər, menecerlər, iqtisadçılar üçün də vacibdir.

НЕКОТОРЫЕ АСПЕКТЫ МЕТРОЛОГИЧЕСКОГО ОБЕСПЕЧЕНИЯ

Л.Р.Махарамова

Азербайджанский Государственный Экономический Университет

В статье рассматриваются такие вопросы, как некоторые аспекты метрологического обеспечения. Установлено, что современное состояние метрологического обеспечения требует высокой квалификации специалистов, но в связи с невозможностью механически перенести зарубежный опыт на внутренние условия специалисты должны обладать достаточно широким кругозором, чтобы творчески подходить к принятию решений на основе данных измерений. В результате этого наряду с развитием производства, это даст толчок к получению качественной продукции.

Ключевые слова: метрологическое обеспечение, развитие метрологии, международный стандарт, научные основы метрологии, средства измерений

SOME ASPECTS OF METROLOGICAL SECURITY

L.R.Maharamova

Azerbaijan State University of Economics

The article considers such issues as some aspects of metrological support. It is established that the current state of metrological support requires high qualifications of specialists, but due to the impossibility of mechanically transferring foreign experience to the internal conditions of specialists, it is necessary to have the necessary qualifications. As a result of this outfit with the development of production, it will give a boost to the production of quality products.

Keywords: metrological support, development of metrology, international standard, scientific basis of metrology, means of measurements



MALİYYƏ VƏZİYYƏTİ HAQQINDA HESABATIN İNFORMASIYA ƏLAQƏLƏRİNİN TƏDQIQI

Dos.X.M.Mehdiyev, E.Q.Məmmədov
Azərbaycan Texnologiya Universiteti

Bazar şəraitində elmi-texniki tərəqqinin sürətləndirilməsi, idarəetmə sisteminin təkmilləşdirilməsi yolu ilə iqtisadiyyatın inkişafı və onun səmərəliliyinin yüksəldilməsi əsasında müəssisə və təşkilatların sosial vəziyyətinin yaxşılaşdırılması, istehsalın fasiləsiz davamı və istehlakçıların ehtiyac və tələbatlarının tam və vaxtında ödənilməsi müəssisənin dövrüyyə vəsaiti ilə təmin olunması səviyyəsindən bilavasitə asılıdır.

Müəssisə və təşkilatların maliyyə vəziyyəti onların istehsal ehtiyatları ilə təmin olunması, dövrüyyə vəsaitinin dövr sürəti, müəssisənin bank krediti ilə təmin olunması, kreditdən öz məqsədli təyinatı üzrə istifadə edilməsi, debitor və kreditor borclarının vəziyyəti, müəssisəyə xammal və materialların vaxtında daxil olması, məhsulun sifarişçilərin ünvanına müqaviləyə uyğun yola salınması və müəssisənin ödəmə qabiliyyəti ilə xarakterizə olunur. Bir qayda olaraq müəssisə və təşkilatların maliyyə vəziyyətinin sabitliyi dövrüyyə vəsaitinin dövrüyyəsinin sürətləndirilməsini, istehsalın ahəngdarlığını, eyni zamanda maliyyə-təsərrüfat fəaliyyətində yüksək son nəticələr əldə edilməsini təmin edir.

Maliyyə-hesablaşma intizamına və bazar prinsiplərinə riayət etməklə müəssisə və təşkilatların son maliyyə nəticəsi müəyyən edilir. Məhz son maliyyə nəticələrinə görə müəssisənin təsərrüfat fəaliyyətinə qiymət vermək mümkün olur. Müəssisədə istehsal və tədavül prosesində hər hansı bir səbəbdən maliyyə çətinliyinin yaranması ilk növbədə xərclərin ödənməsinə, malgöndərənlərlə hesablaşmaların vəziyyətinə, materialların vaxtında daxil olmasına və s.yə mənfi təsir göstərir.

Təcrübə göstərir ki, müəssisə və təşkilatların maliyyə-hesablaşma çətinlikləri və maliyyə vəziyyətinin pisləşməsi müxtəlif səbəblərdən: müəssisənin dövrüyyə vəsaitlərinin çatışmaması; dövrüyyə vəsaitlərindən istifadə edilməsi üzrə mövcud qaydaların pozulması hesabına vəsaitin dövrüyyədən yayındırılması; hesablaşma intizamının pozulması hesabına debitor borclarının artması; yüklənmiş və yola salınmış, lakin istehlakçıların tələblərinə cavab verməyən məhsulların göndərilməsi və s. dən baş verir.

Belə bir şəraitdə müəssisə və təşkilatların maliyyə vəziyyətinin öyrənilməsinin məzmunu əsas və dövrüyyə fondlarından istifadənin məqsəduyğunluğunu öyrənməkdən, onun maliyyə və kredit sistemi ilə, mal satan və alıcı təşkilatlarla, ayrı-ayrı şəxslərlə, sair debitor və kreditorlarla qarşılıqlı hesablaşmaların aparılması vəziyyətini öyrənməkdən ibarətdir.

Müəssisə və təşkilatların maliyyə vəziyyətinin təhlili təsərrüfat fəaliyyətinin öyrənilməsində sonuncu və ümumiləşdirici mərhələ olmaqla yanaşı təsərrüfat fəaliyyətinin son maliyyə nəticələrinin yaxşılaşdırılmasında mühüm rol oynayır. Belə ki, müəssisə və təşkilatların bütün kəmiyyət və keyfiyyət göstəricilərinin son nəticəsi bilavasitə öz əksini maliyyə göstəricilərində tapır. Bu göstəricilər isə müəssisədə məhsul istehsalı və satışı üzrə tapşırıqların yerinə yetirilməsi səviyyəsindən, istehsal ehtiyatlarının səmərəli istifadə edilməsindən, qənaət rejiminin gözlənilməsindən, maya dəyərinin aşağı salınması, mənfəət və rentabellik göstəricilərinin yaxşılaşdırılmasından asılıdır. Ona görə maliyyə vəziyyəti haqqında hesabatın informasiya əlaqələrinin tədqiqi xüsusi aktualıq kəsb edir.

Qeyd etmək lazımdır ki, maliyyə hesabatı formaları içərisində özünün informasiya əhatəsinə görə daha vacib hesab edilən müəssisə və təşkilatın “Maliyyə vəziyyəti haqqında hesabatı”dır. Bu hesabat forması öz məzmunu və quruluşu etibarlı ilə mühasibat balansından ibarətdir ki, bu da təşkilatın maliyyə vəziyyətini xarakterizə edir və onlar tərəfindən maliyyə planının yerinə yetirilməsinə nəzarət etmək və onun maliyyə fəaliyyətinin qiymətləndirilməsi və təhlili üçün xidmət edir.

Maliyyə vəziyyəti haqqında hesabatda 3 növ informasiyalar qeyd olunur ki, bunlar təşkilatın

Zəfər gününə həsr olunmuş “Pandemiya dövründə gənclərin tədqiqat problemləri”

mövzusunda respublikanın materialları

aktivlərini, öhdəliklərini və kapitalını əks etdirir. Müəssisə və təşkilatların aktivləri və öhdəlikləri hər biri uzunmüddətli və qısamüddətli olmaqla iki ayrı-ayrı bölmədən ibarət olduğuna görə, ümumilikdə hesabat üzrə informasiyalar 5 bölmə üzrə qruplaşdırılır. Bunlar aşağıdakılardan ibarətdir: 1.uzunmüddətli aktivlər, 2.qısamüddətli aktivlər,3.kapital,4.uzunmüddətli öhdəliklər,5.qısamüddətli öhdəliklər.

Qeyd edilən bölmələrdən ilk ikisi balansın aktivində, qalan üçü isə passivində yerləşən informasiyalar əsasında formalaşdırılır. Balansda təsərrüfat vəsaitləri (aktivlər) növləri, tərkibi və istehsal prosesindəki funksional roluna görə, eyni zamanda öhdəliklər və kapital formalaşması və məqsədli təyinatı üzrə əks etdirilir.

Qeyd etmək lazımdır ki, kommersiya təşkilatlarında tərtib olunan maliyyə vəziyyəti haqqında hesabatda informasiyaların bölmələr üzrə əks etdirilməsi ardıcılığı büdcə təşkilatlarında tərtib olunan eyni adlı hesabatdan fərqlənir. Bu fərq ondan ibarətdir ki, kommersiya təşkilatlarında maliyyə vəziyyəti haqqında hesabatında birinci bölmədə uzunmüddətli aktivlər, ikinci bölmədə isə qısamüddətli aktivlər verildiyi halda, büdcə təşkilatlarında maliyyə vəziyyəti haqqında hesabatında birinci bölmədə qısamüddətli aktivlər, ikinci bölmədə isə uzunmüddətli aktivlər əks olunur. Bunu öhdəliklərə də aid etmək olar. Digər bir fərq təşkilatın hesabat formasında tutduğu bölmə mövqeyinə görədir. Belə ki, kommersiya təşkilatlarının maliyyə vəziyyəti haqqında hesabatında kapital haqqında informasiyalar hesabatın üçüncü bölməsində verildiyi halda, büdcə təşkilatlarının maliyyə vəziyyəti haqqında hesabatında beşinci bölmədə verilir.

Maliyyə vəziyyəti haqqında hesabatın bölmələri üzrə verilmiş bütün maddələrdə əks olunan məbləğlər təşkilatın Baş kitabındakı hesab və rəqələri, sintetik hesablar üzrə dövrüyyə-qalıq cədvəli və balansda mühasibat hesabları üzrə müvafiq informasiyaların ardıcıl şəkildə işlənməsi və qruplaşdırılması proseslərində hesablanaraq göstərilir.

Aktivlərin, öhdəliklərin, gəlirlərin və xərclərin qiymətləndirilməsi həqiqi dəyərlə yerinə yetirilir. İnformasiyaların mühasibat uçotunda faydalılığını təmin etmək üçün göstərilən obyektləri aşağıdakı qaydada qiymətləndirmək nəzərdə tutulur:

-cari dəyərlə, yəni hər hansı obyektin dəyişdirilməsi zəruri olan tarixə ödənilən pul vəsaitinin məbləği ilə;

-cari bazar qiymətilə, yəni obyektin satılması nəticəsində, yaxud onun ləğv edilmə müddəti daxil olan zaman alına bilən pul vəsaiti məbləği üzrə.

Maliyyə vəziyyəti haqqında hesabatda əks etdirilmiş informasiyalar müəssisə və təşkilatın aktivlərinin, öhdəliklərinin və kapitalının, o cümlədən hesabat dövründəki formalaşdırdığı maliyyə nəticələrinin və bütövlükdə maliyyə vəziyyətinin mövcud vəziyyətini informasiya istifadəçilərinin nəzərinə çatdırır.

Ədəbiyyat siyahısı:

1. "Mühasibat uçotu haqqında" Azərbaycan Respublikasının qanunu. Bakı, 2004
2. Abbasov T.A. Büdcədən maliyyələşən təşkilatlarda uçot və hesabat (GAAP və İFRC). Bakı, 2014
3. Sadıqov Ə.A., Sadıqov T.Ə., Cəfərova Ş.Ə., Sadıqov C.Ə. "Mühasibat uçotu" dərslik. Bakı, "Təhsil işçisi mətbəəsi" MMC, 2012
4. Səbzəliyev S.M. Mühasibat (maliyyə) hesabatı. Bakı, 2003

ИССЛЕДОВАНИЕ ИНФОРМАЦИОННЫХ СВЯЗЕЙ ОТЧЕТА О ФИНАНСОВОМ СОСТОЯНИИ

Х.М.Мехтиеv, Э.К.Мамедов

Азербайджанской Технологической Университет

В статье рассматривается изучение, значимость и содержание финансового состояния, виды информации, их группировка, последовательность отражения по разделам в отчете финансового состояния.

STUDY OF INFORMATION LINKS OF THE FINANCIAL STATEMENT.

Kh.M.Mehdiyev, E.G.Mammadov

Azerbaijan Technological University

The article discusses the study, significance and content of the financial condition, types of information, their grouping, the sequence of reflection by sections in the report of the financial condition.



BİZNES MÜNASİBƏTLƏRİNİN İNKİŞAFINDA MARKETİNQIN ROLU

N.Q.Hüseynov, M.F.Zamanlı
Azərbaycan Texnologiya Universiteti
mushgunaz.1995@mail.ru

Məqalədə, iqtisadi münasibətlərin inkişafında marketinqin roluna nəzər salınmışdır.

Marketinq dedikdə, firmanın bazarda uğurlu satışını təmin etməklə bağlı fəaliyyət nəzərdə tutulur. Bu gün, marketinqin çoxlu sayda müxtəlif tərifləri mövcuddur ki, bu da onun müxtəlifliyini, həll edilməli olan vəzifələrin və istifadə olunan vasitələrin müxtəlifliyini, ən əsası isə “uğurlu satış” ideyasına müxtəlif yanaşmaları əks etdirir. Marketinq aşağıdakı kimi nəzərdən keçirilə bilər:

- idarəetmə fəaliyyəti və ya idarəetmə prosesi kimi;
- idarəetmə konsepsiyası kimi;
- elmi fənn kimi.

Marketinq bazar tsiklinin yekun konsepsiyasıdır, o, məqsədi insanların ehtiyaclarının və tələblərinin qarşılınması olan bazarla mübadilələri həyata keçirmək üçün fəaliyyətdir. Mübadilə prosesi iş tələb edir: bu, alıcıların axtarışı, onların ehtiyaclarının ortaya çıxarılması, müvafiq məhsulların layihələndirilməsi, onların bazara təşviq edilməsi, anbar təsərrüfatı, daşınma, qiymətin formalaşması, xidmətin təşkili və reklam işindən ibarətdir.

İqtisadiyyatda marketinqin rolu – onun ticari-əməliyyat səmərəliliyinin artırılmasıdır. Müasir mərhələdə, marketinq dedikdə, yalnız bazar konyukturasının inkişafına cavab verməyə qadir olan deyil, eyni zamanda bazara çıxışı, bazarın genişlənməsini, bazar təhlükəsizliyini təmin edərək ətraf mühitin özünün parametrlərini dəyişdirə bilən idarəetmə düşüncə tərzini olan bazara yönəlmiş ifadə başa düşülür.

Bazarda aktiv fəaliyyət, bu gün müəssisələrin iqtisadi inkişafının təməli daşır. Hazırda, son istifadəçi barədə biliklər, onun bütün tələblərinə çevik cavab vermək bacarığı həyati əhəmiyyət kəsb edir. Əks halda, malların satışı təmin oluna, müəssisənin rentabelliği arta bilməz. Malların satışının müxtəlif forma və metodlarının imkanlarının və effektivliyinin öyrənilməsi, əhalinin ehtiyaclarının formalaşması, kommersiya şirkətinin nüfuzunun artırılması üzrə işlərin görülməsi son dərəcə zəruridir. Müəssisələrin bu tip iqtisadi davranışı, adətən, rəqabətli iqtisadiyyat şəraitində müəssisələrin istehsal və satış fəaliyyətinin təşkilinin xarici təcrübəsində özünü layiqli şəkildə doğrultmuş marketinqlə bağlıdır.

Bu gün, praktiki olaraq, sənaye baxımından inkişaf etmiş elə bir ölkə yoxdur ki, orada marketinq fəaliyyətləri bu və ya digər dərəcədə tətbiq olunmasın. Çünki marketinq yönümlü firmalar daha rəqabətli olur, daha az itkiyə məruz qalır və rentabellik baxımından liderlik edirlər.

Bazar iqtisadiyyatı şəraitində marketinqin funksiyası mal və xidmətlərə tələb və təklifin səmərəli uyğunluğunun təmin edilməsi üçün azad və rəqabətli mübadilənin təşkil edilməsidir. Bu uyğunluq spontan səciyyə daşımır və aşağıdakıları tələb edir:

- istehsalla istehlakçı arasında maddi mübadilənin, başqa sözlə, fiziki əmtəə axınının təşkili;
- kommunikasiyanın, ayrı cür desək, mübadilədən əvvəl gələn, onu müşayiət edən və tələb və təklifin effektiv uyğunluğunun təmin edilməsi üçün onu izləyən informasiya axınının təşkili.

Beləliklə, marketinqin rolu satıcılar və alıcılar arasında mübadilə və kommunikasiyanın təşkil edilməsidir.

Marketinqin iqtisadiyyatda rolu ondan ibarətdir ki, o, tələbə müvafiq olaraq istehsalı həyata keçirməlidir. Marketinq xidmətlərinin səyləri ictimai tələbata müvafiq gələn mallar çeşidinin yaradılmasına yönəldilmişdir. Məhsulun xarici görünüşünə, istehlak xüsusiyyətlərinə, satışdan sonrakı xidmətə daha çox diqqət yetirilir. Bu zaman, marketinq səyləri alıcını bu məhsulun ən yaxşısı olduğuna inandırmağa, alıcının ticarət markasına “təəhhüd”ünü yaratmağa yönəldilməlidir.

Zəfər gününə həsr olunmuş “Pandemiya dövründə gənclərin tədqiqat problemləri”

mövzusunda respublikanın konfransının materialları

Marketingdə idarəetmənin bazar konsepsiyasına ehtiyac bazar iqtisadiyyatı olan ölkələrdə rəqabətin güclənməsi ilə əlaqədar son vaxtlar xüsusilə hiss olunur. Marketing, müntəzəmliyi bazar münasibətləri sferasına genişləndirməklə istehsal, elmi-tədqiqat və istehsalat, maliyyə və satış fəaliyyətinin müxtəlif məsələləri üzrə qəbul edilən qərarların etibarlılığını artırır. Bu, əmtəə dövriyyəsi prosesinin rasionallaşdırılmasında, müəssisədaxili planlaşdırma prosesində mühasibat uçotu və bazar vəziyyətinin proqnozlaşdırılması təcrübəsinin təkmilləşdirilməsində özünü göstərir. Marketing, həddindən artıq istehsal böhranlarını yumşaltmaq və aradan qaldırmaq üçün bir vasitə tapmağa, tələb və təklifin uyğunluğunu təmin etməyə imkan verir.

Marketing bazar iqtisadiyyatı sistemində mühüm iqtisadi rol oynamağa xidmət göstərir. Yalnız tələb və təklif arasında effektiv əlaqə təmin etdiyinə görə deyil, həm də ona görə ki, mərhələləri aşağıdakılardan ibarət olan iqtisadi inkişafın karlı dövrünü başladır:

- marketing qarşılanmamış ehtiyacları aşkar edir və müvafiq olaraq uyğunlaşdırılmış məhsullar işləyib hazırlayır;

- marketing bu yeni məhsullara tələbatın yaranmasına və artmasına gətirib çıxaran fəaliyyətlər planını həyata keçirir;

- artan tələbat xərclərin azalmasına gətirib çıxarır ki, bu da qiymətləri aşağı salmağa imkan verir, bunun sayəsində bazara yeni alıcı qrupları daxil olur;

Bazarın bu cür genişlənməsi miqyasda qənaət etməyə və təkmilləşdirilmiş və ya yeni məhsulların işlənilməsinə imkan verən yeni investisiyalar cəlb edir.

Mövzunun aktuallığı. Biznes münasibətlərin inkişafında marketingin rolu biznes münasibətləri kontekstindən aktual hesab olunur.

Tədqiqatın məqsədi. Biznes münasibətlərin inkişafında marketingin rolu və əhəmiyyətinin araşdırılmasından ibarətdir.

Tədqiqat obyektı. Biznes münasibətlərdə marketingin rolu.

Tədqiqat metodu. Marketingin rolunun müəyyən edilməsində empirik metod.

Açar sözlər: marketing, marketing menecment, qarşılıqlı marketing, marketing kompleksi, təşviqat

Ədəbiyyat siyahısı:

1. İbrahimov İ., Səfərova V. Sənayenin təşkili və idarə edilməsi. Bakı, BBU, 2018
2. İsmayıl Mahmud oğlu Xeyirxəbərov. «Marketing tədqiqatları». Dərs vəsaiti. “İqtisad Universiteti” nəşriyyatı, Bakı: 2015, 364 s
3. Məmmədli O.Q., Xurşudov Ş.N., İsmayılov F.İ., İbrahimova R.R., Turabova G.S.. Marketing. Ali məktəblər üçün dərslik, Bakı, “Ecoprint”, 2016, 400 s
4. Quliyev F.V. Marketingin idarə edilməsi, Dərs vəsaiti, Bakı, 2018, “Kooperasiya” nəşriyyatı, 280 s
5. Голубков, Е. П. Основы маркетинга: учебник. 3–е изд., перераб. и доп. – М.: Финпресс, 2015, 704 с
6. Голубков, Е. П. Основы маркетинга. Учебник. – М.: Финпресс, 2016, 136 с
7. Онофрейчук, О. Д. Реклама, как средство продвижения товара // Вопросы экономики, 2014, № 5, с.21–27
8. Самагина О. А. Учебная литература для ВУЗов. Маркетинг Менеджмент Экономика, Воронежский государственный университет, 2016, 66 с

РОЛЬ МАРКЕТИНГА В РАЗВИТИИ ДЕЛОВЫХ ОТНОШЕНИЙ

Н.Г.Гусейнов, М.Ф.Заманлы

Азербайджанский Технологический Университет

mushgunaz.1995@mail.ru

В условиях рыночной экономики функция маркетинга состоит в организации свободного и конкурентного обмена для обеспечения эффективного соответствия предложения и спроса на товары и услуги.

Роль маркетинга в экономике заключается в том, что он призван привести производство в соответствии со спросом. Усилия маркетинговых служб направлены на создание такого ассортимента товаров, который соответствовал бы общественному спросу.

THE ROLE OF MARKETING IN THE DEVELOPMENT OF BUSINESS RELATIONS

N.G.Huseynov, M.F.Zamanly

Azerbaijan Technological University

mushgunaz.1995@mail.ru

In a market economy, the function of marketing is to organize a free and competitive exchange to ensure the effective matching of supply and demand for goods and services.

Zəfər gününə həsr olunmuş “Pandemiya dövründə gənclərin tədqiqat problemləri”

mövzusunda respublikakonfransının materialları

As for the role of marketing in the economy, first of all, it should be noted that it is designed to adapt production to demand. The efforts of marketing services are aimed at creating such an assortment of goods that would correspond to public demand.



MILLI İQTISADİYYATIN İNKİŞAFINDA KİÇİK BİZNESİN ROLU

S.İsmayılova

H.M.Rzayeva

Azərbaycan Texnologiya Universiteti

hemayerzayeva626@gmail.com

Məqalədə milli iqtisadiyyatın inkişafında kiçik biznesin rolu aydınlaşdırılmışdır.

Kiçik və orta biznesin inkişafı bazar iqtisadiyyatının prioritet istiqamətlərindən biridir. Dünya təcrübəsindən məlum olduğu kimi, kiçik biznes bazar iqtisadiyyatında önəmli rol oynayır, iqtisadi artım tempini müəyyənləşdirir, həmçinin maddi, maliyyə və kadr ehtiyatlarının daha rəşional bölgüsünü təmin edir. Digər tərəfdən, iqtisadiyyatda önəmli məsələlərdən birini iş yerlərinin yaradılması mühiti tutduğu üçün, bu baxımdan, iri müəssisələrə nisbətən kiçik biznesdə yeni iş yerlərinin yaradılmasına daha az xərc tələb olunur.

Kiçik biznes milli iqtisadiyyatın çiçəklənməsinə səbəb olan, istehsalın dirçəldilməsinə və əhalinin iqtisadi fəallığının artırılmasına güclü təkan verən mühüm faktordur. Kiçik biznes iqtisadiyyatın ən çevik və nəticəvi sahələrindən biri olmaqla bərabər, eyni zamanda, ÜDM-in əksər hissəsinin yaradılması da onun payına düşür, iqtisadi fəal əhalinin əksər qismi onda fəaliyyət göstərir. İş yerinin təsis edilməsindən əlavə, rəqabət qabiliyyətli, dinamik və şaxələndirilmiş iqtisadiyyatın yaradılmasında da kiçik biznesin inkaredilməz rolu vardır.

Bazar münasibətlərinin formalaşması və inkişafı bir-birindən fərqli mülkiyyət formalı təsərrüfat subyektlərinin fəaliyyəti ilə şərtlənir. Ölkənin sosial-iqtisadi inkişaf səviyyəsi özünü çoxlu sayda kiçik mülkiyyətçilər təbəqəsi kimi təqdim edən kiçik bizneslə əhəmiyyətli şəkildə müəyyən edilir. Məhz bu səbəbdən, digər sivil ölkələrdə olduğu kimi, Azərbaycanda da bu sahənin inkişafına böyük önəm verilir. Kiçik biznes sahəsində milli ehtiyatların əsas kütləsi yaradılır və dövr edir, bu da, öz növbəsində, orta və iri biznes üçün qida mühiti deməkdir. Kiçik müəssisələrin kiçik texnoloji istehsal və idarəetmə çevikliyi imkan verir ki, bazarın dəyişən konyukturasına dəqiq və zamanında uyğunlaşma getsin və reaksiya verilsin. Makroiqtisadi mühitə əhəmiyyətli təsir göstərməyə qadir olan kiçik biznes daha dinamik inkişaf edən sektordur. Kiçik biznes, məşğulluğun genişləndirilməsinə qatqı göstərir, monopoliyanın yaranmasına maneə yaradan bazar mexanizminin həqiqi fəaliyyətinə şərait yaradır, ayrı cür desək, rəqabət mühitinin formalaşdırılmasının mühüm faktoru kimi çıxış edir.

Kiçik biznesin inkişafı köhnə irimiqyaslı müəssisələri canlandırmaqla yanaşı, həm özü, həm də, ümumilikdə, bazar iqtisadiyyatı nəzərəcərpacaq fayda əldə edir.

Kiçik biznes, həm də əhalinin məşğulluq probleminin həll edilməsində, ayrı-ayrı malların istehsal edilməsində və elmi-tədqiqat işlərinin inkişaf etdirilməsində əhəmiyyətli rol oynayır.

Sonda, kiçik biznesin kreditləşdirilməsi və sığortalanması, onun investisiya fəallığının stimullaşdırılması sahəsində dövlət dəstəyinin fəallaşdırılmasının zəruri olmasını qeyd etmək yerinə düşər. Hazırki dövrdə, milli iqtisadiyyatda kiçik biznesin inkişafının konkret perspektivləri barəsində uzunmüddətli proqnozlar vermək bir qədər çətindir. Lakin belə qənaətə gəlirik ki, kiçik biznesin fəaliyyətinin əməli (konstruktiv) tənzimlənməsi dövlətin iqtisadi siyasətinin prioritet istiqamətlərindən birini təşkil etməlidir.

Kiçik biznesin dəstəklənməsi strategiyası xüsusi sahibkarlığın inkişafının, rəqabət qabiliyyətli milli iqtisadiyyatın və ölkənin siyasi-iqtisadi və sosial dayanıqlığının təminatçısı qismində çıxış edən orta təbəqənin formalaşdırılmasının başlıca şərti olduğuna əsaslanaraq formalaşdırılmalıdır. İqtisadiyyatın bu

Zəfər gününə həsr olunmuş “Pandemiya dövründə gənclərin tədqiqat problemləri”

mövzusunda respublikanın konfransının materialları

sahəsində çalışan sahibkarların başlıca vəzifəsini öz fəaliyyətlərinin prioritetlərini əsaslı şəkildə dəyişərək təsərrüfatçılığın sivil prinsiplərinə keçilməsi təşkil etməlidir.

Mövzunun aktuallığı. Kiçik biznes iqtisadiyyatın ən çevik və nəticəvi sahələrindən biri olduğu üçün bazar iqtisadiyyatı şəraitində kiçik biznes olduqca mühüm əhəmiyyət kəsb edir.

Tədqiqatın məqsədi. Milli iqtisadiyyatın inkişafında kiçik biznesin rolunun müəyyən edilməsi.

Tədqiqat obyektı. Milli iqtisadiyyatın inkişafında kiçik biznes.

Tədqiqat metodu. Kiçik biznesin milli iqtisadiyyatda oynadığı rolun təyin edilməsi baxımından, dinamika sıralarının təhlili metodu.

Açar sözlər: milli iqtisadiyyat, kiçik biznes, bazar münasibətləri, sosial-iqtisadi inkişaf, kiçik müəssisə

Ədəbiyyat siyahısı:

1. İsgəndərova M.M. Kiçik və orta biznesin inkişafına dövlət dəstəyi. Azərbaycan Respublikası Gəncə Dövlət Universiteti. Beynəlxalq elmi konfrans, Gəncə 2018, 04-05 may, s. 326-328
2. İsgəndərova M.M. Azərbaycanda kiçik və orta sahibkarlığın inkişafının prioritet istiqamətləri və maliyyələşdirmə mənbələri. Kooperasiya elmi-praktiki jurnal № 3, 2018, s. 106-110
3. Аббасов А.Б. Организация и управление бизнесом. [Организация и управление бизнесом], Изд. АГЭЭ, Баку, Азербайджан, 2011
4. Приоритеты развития сбалансированной и устойчивой конкурентной экономики в регионах Азербайджана. Под редакцией Надирова А.А. Баку, 2013

РОЛЬ МАЛОГО БИЗНЕСА В РАЗВИТИИ НАЦИОНАЛЬНОЙ ЭКОНОМИКИ

С.Исмайлова

Г.М.Рзаева

Азербайджанский Технологический Университет

hemayerzayeva626@gmail.com

Малый бизнес также играет важную роль в решении проблемы занятости, производства определенных товаров и развития научных исследований.

THE ROLE OF SMALL BUSINESS IN THE DEVELOPMENT OF NATIONAL ECONOMY

S.Ismaylova

G.M.Rzayeva

Azerbaijan Technological University

hemayerzayeva626@gmail.com

Small business also plays an important role in solving the problem of employment, production of certain goods and development of scientific research.



MÜƏSSİSƏDƏ KEYFİYYƏT MENECMENTİ SİSTEMİNİN İNKİŞAF TENDENSIYASI

T.E.Cəfərzadə
Azərbaycan Dövlət İqtisad Universiteti

Müasir bazar şəraitində hər bir müəssisə keyfiyyətin aşağı düşməsi problemləri və keyfiyyət idarəetmə sisteminin tətbiqi zərurəti ilə üzləşir, bu, müəssisənin rəhbərliyi ISO 9000 seriyası standartlarının tələblərinə uyğun olaraq lazımi sənədlərin hazırlanması problemi ilə rastlaşır. ГОСТ ISO 9000-2011-ə uyğun olaraq keyfiyyət idarəetmə sisteminin işlənilib hazırlanmasına və tətbiqinə yanaşma bir neçə mərhələdən ibarətdir, o cümlədən: istehlakçıların, eləcə də digər maraqlı tərəflərin ehtiyac və gözləntilərinin müəyyən edilməsi; keyfiyyət sahəsində təşkilatın siyasətinin və məqsədlərinin işlənilib hazırlanması; keyfiyyət məqsədlərinə nail olmaq üçün lazım olan proseslərin və məsuliyyətlərin müəyyən edilməsi; keyfiyyət məqsədlərinə nail olmaq üçün zəruri resursların müəyyən edilməsi və onların təmin edilməsi; hər bir prosesin effektivliyini və səmərəliliyini ölçmək üçün metodların işlənilib hazırlanması; hər bir prosesin effektivliyini və səmərəliliyini müəyyən etmək üçün bu ölçmələrin nəticələrini tətbiq etmək; uyğunsuzluqların qarşısını almaq və onların səbəblərini aradan qaldırmaq üçün zəruri vasitələrin müəyyən edilməsi; keyfiyyət idarəetmə sisteminin davamlı təkmilləşdirilməsi prosesinin işlənilib hazırlanması və tətbiqi.

Bu yanaşma ГОСТ ISO 9000-2011 keyfiyyət idarəetmə standartında təsbit edilmiş səkkiz prinsipi və zəruri tədbirləri nəzərə aldığı üçün həyata keçirilən keyfiyyət idarəetmə sisteminin saxlanmasına və təkmilləşdirilməsinə öz töhfəsini verir. Yuxarıdakı yanaşmanı mənimsəyən təşkilat, proseslərin düzgün aparılmasına və məhsulun keyfiyyətinə inam yaratmaqla maraqlı tərəflərin inamını aşılıyır və davamlı təkmilləşdirmə üçün zəmin yaradır. Bu, artan müştəri məmnuniyyətinə, təchizatçı məmnuniyyətinə və bütövlükdə müəssisənin uğuruna gətirib çıxarır. Bununla belə, yalnız bu standartı etibar etmək çətinidir, çünki o, keyfiyyət idarəetmə sisteminin inkişafı üzrə fəaliyyətlər haqqında yalnız ümumi fikir verir. 2002-ci ildə keyfiyyət idarəetmə sistemlərinin standartlaşdırılması ilə məşğul olan texniki komitə (TC 176 ISO) təşkilatda MCISO 9001:2000-ə uyğun olaraq keyfiyyət idarəetmə sisteminin tətbiqi proseduru təklif etdi. KMS tətbiqi proseduru aşağıdakı addımları əhatə edir:

Mərhələ 1. Məqsədlərin tərifli. Əldə etmək istəyən tipik məqsədlər aşağıdakılardır: səmərəliliyin və gəlirliliyin artırılması; istehlakçı tələblərinə uyğunluq; istehlakçı loyallığı; bazar payını saxlamaq və artırmaq; təşkilat daxilində psixoloji iqlimin yaxşılaşdırılması; xərclərin və təşkilatın xarici borcunun ölçüsünün azaldılması.

Mərhələ 2. Gözləntilərin tərifli. Təşkilatın fəaliyyətinin nəticələri aşağıdakıları maraqlandıra bilər: istehlakçılar; təchizatçılar; pnersoal; səhmdarlar; bütövlükdə cəmiyyət.

Mərhələ 3. ISO 9000 seriyası standartlarının öyrənilməsi Tələb olunan məlumatlar: ümumi məlumat; ISO 9000, 9001 və 9004-ün ətraflı öyrənilməsi; Müşayiət edən məlumat ISO 9000 seriyası standartlarının tətbiqi təcrübəsi.

Mərhələ 4. Təşkilatın keyfiyyət idarəetmə sistemində ISO 9000 seriyası standartlarının tətbiqi. Təşkilatın rəhbərləri sertifikat əldə etmək üçün KMS-nin hazırlanmasına və tətbiqinə ehtiyac olub-olmaması barədə qərar verməli olacaqlar.

ISO 9004 standartına əsaslanan keyfiyyət idarəetmə sisteminin effektivliyinin artırılmasının davam etdirilməsi. Bu prosedura riayət edilməsi təşkilatın keyfiyyət idarəetmə sisteminin ISO 9000 seriyası standartlarının tələblərinə uyğun işləməyə hazır olduğunu düşünməyə əsas verir. İşlənmiş yanaşmalar və

Zəfər gününə həsr olunmuş “Pandemiya dövründə gənclərin tədqiqat problemləri”

mövzusunda respublikanın materialları

prosedurlar əsasında, müəssisənin əməl edəcəyi keyfiyyət sisteminin yaradılması texnologiyası qurulur. Bəzi maddələr bütün müəssisələr üçün ciddi şəkildə məcburidir və universaldır, digərləri isə nəzərə alınmaya bilər, lakin bütün bunlar ciddi şəkildə ISO 9000 seriyası standartlarının tələblərinə uyğundur.

Bir qayda olaraq, KMS-nin hazırlanması prosesi məlumat görüşü ilə başlayır, bu görüşdə bütün işçilər müəssisənin fəaliyyətində KMS-nin rolu, onun prinsipləri və işçilərə təsir edəcək dəyişikliklərlə tanış olurlar. Bu hadisə heyəti hazırlayır və dəyişiklik qorxusu səbəbindən müqaviməti aradan qaldırır.

Keyfiyyət sisteminin yaradılmasına dair rəsmi qərarın qəbulu əmrinin köməyi ilə həyata keçirilir və burada göstərilir: KMS-nin işlənilməsinə və fəaliyyətinə cavabdeh(lər); KMS-nin işlənilməsinə və həyata keçirilməsinin əsas mərhələlərini; ifadələr; həyata keçirmə qrafiki.

Rəhbərliyin əmrinə uyğun olaraq aşağıdakı iş növlərinin yerinə yetirilməsini nəzərdə tutan qrafik tərtib edilir: kadr hazırlığı proqramının hazırlanması; proseslərin və prosedurların müəyyən edilməsi; blok diaqramın işlənməsi; yeni normativ sənədlərin hazırlanması və mövcud normativ sənədlərin düzəlişləri; Keyfiyyət Təlimatının hazırlanması.

Bu mərhələnin mahiyyəti ISO 9000 seriyası standartlarının tövsiyələrini nəzərə alaraq, bu konkret müəssisədə keyfiyyəti idarə etmək üçün nə edilməli olduğunu, yəni lazımi proseslərin, sənədlərin, strukturların tərkibini müəyyən etməkdir. Növbəti mərhələdə proseslər müəssisə tərəfindən görülən işlərin siyahısı şəklində müəyyən edilir və GOST ISO 9001-2011 standartına uyğun olaraq sənədləşdirilməli olan altı məcburi prosedur var. Gələcəkdə təsvir olunan prosedurlar Keyfiyyət Təlimatına daxil edilir.

Bu mərhələnin mahiyyəti ISO 9000 seriyası standartlarının tövsiyələrini nəzərə alaraq, bu konkret müəssisədə keyfiyyəti idarə etmək üçün nə edilməli olduğunu, yəni lazımi proseslərin, sənədlərin, strukturların tərkibini müəyyən etməkdir. Növbəti mərhələdə proseslər müəssisə tərəfindən görülən işlərin siyahısı şəklində müəyyən edilir və GOST ISO 9001-2011 standartına uyğun olaraq sənədləşdirilməli olan altı məcburi prosedur var. Gələcəkdə təsvir olunan prosedurlar Keyfiyyət Təlimatına daxil edilir.

Struktur tərkibinin tərfi keyfiyyət idarəetmə sisteminin hər bir səviyyəsində proseslərə cavabdeh olanları təyin etməyə imkan verir.

Keyfiyyət sistemi qurulduqdan sonra ona vaxtaşırı yenidən baxılmalı, saxlanmalı və davamlı olaraq təkmilləşdirilməlidir.

Beləliklə, müəssisələrdə ISO 9000 seriyası standartlarını tətbiq edərkən keyfiyyət idarəetmə sistemi sadələşdirilmiş formaya malikdir, bu da müəssisənin səmərəliliyinə və səmərəliliyinə töhfəsini azaltmır. İdarəetmənin xüsusiyyətlərini nəzərə almamaq da mümkün deyil, bununla əlaqədar olaraq ISO 9000 seriyası standartlarına uyğun keyfiyyət sisteminin yaradılması müəssisədən bazarda rəqabəti nəzərə alan müntəzəm idarəetmə sisteminin işlənilməsinə tələb edir.

Müəssisələrin əksəriyyətində fəaliyyətlərinin köklü şəkildə yenidən qurulmasına daxili ehtiyac yoxdur. Müəssisənin dünya bazarına çıxmaq üçün rəqabət qabiliyyətinin artırılmasının faydalarını az adam başa düşür və sonradan uyğunluq sertifikatı almaqla KMS-nin hazırlanmasına və tətbiqinə vicdanla yanaşır.

Bununla belə, hətta KMS sertifikatının alınmasına rəsmi yanaşma da müsbət nəticələr verir, çünki sənədlərin inkişafı fəaliyyətin səmərəli təşkili prinsiplərinin öyrənilməsi və praktiki bacarıqların əldə edilməsi ilə bağlıdır. Nəticədə, KMS-in inkişafına daha da töhfə verəcək mütəxəssislər qrupu formalaşacaq.

Bütün fəaliyyət səviyyələrində yüksək keyfiyyət şirkətin uzunmüddətli uğurunun qarantıdır. ISO 9000 seriyalı beynəlxalq standartlara əsaslanan müəssisənin keyfiyyət idarəetmə sistemi həm daxili, həm də xarici bazarlarda inkişaf etməkdə maraqlı olan müəssisələrin idarə edilməsinin tərkib hissəsidir. Bu KMS inkişaf texnologiyası müəssisələrdə ISO 9000 seriyası standartlarına uyğun olaraq KMS tətbiqi

Zəfər gününə həsr olunmuş “Pandemiya dövründə gənclərin tədqiqat problemləri”

mövzusunda respublikanın konfransının materialları

planının həyata keçirilməsinə kömək etmək üçün nəzərdə tutulmuşdur. Bu texnologiya keyfiyyət sisteminin yaradılmasının həyata keçirilməsinə yanaşmalardan yalnız biridir, buna görə də, ilk növbədə, ISO 9000 seriyası standartlarının müddəalarını rəhbər tutmaq lazımdır, xüsusən KMS tətbiqi üzrə realizasiya planında qeyri-müəyyən vəziyyətlər yarandıqda.

ТЕНДЕНЦИИ РАЗВИТИЯ СИСТЕМЫ МЕНЕДЖМЕНТА КАЧЕСТВА НА ПРЕДПРИЯТИИ

Т.Э.Джафарзаде

Азербайджанский Государственный Экономический Университет

В статье рассмотрены вопросы как тенденции развития системы менеджмента качеством на предприятии.

Установлена, что международные стандарты Система менеджмента качества предприятия является неотъемлемой частью управления предприятиями, заинтересованными в развитии как на внутреннем, так и на внешнем рынках. Тенденция развития этой системы управления качеством призвана помочь предприятиям реализовать план по внедрению системы управления качеством в соответствии с международными стандартами. Данная технология является лишь одним из подходов к созданию системы качества, поэтому в первую очередь необходимо руководствоваться положениями международных стандартов.

Ключевые слова: система менеджмента, тенденция развития, внутренний рынок, внешний рынок, руководство по качеству

TRENDS IN THE DEVELOPMENT OF THE QUALITY MANAGEMENT SYSTEM AT THE ENTERPRISE

T.E.Jafarzade

Azerbaijan State University of Economics

The article deals with issues as trends in the development of the quality management system at the enterprise.

It has been established that international standards The quality management system of an enterprise is an integral part of the management of enterprises interested in development both in the domestic and foreign markets. The development trend of this quality management system is to help enterprises implement the plan to implement a quality management system in line with international standards. This technology is only one of the approaches to creating a quality system, therefore, first of all, it is necessary to be guided by the provisions of international standards.

Keywords: management system, development trend, domestic market, foreign market, quality manual



KIÇIK VƏ ORTA SAHIBKARLIĞIN INKIŞAFINDA MALIYYƏ TƏMINATININ ƏSAS İSTIQAMƏTLƏRİ

Y.Abbasova

S.Ş.Dünyamaliyyə (Əsgərova)
Azərbaycan Texnologiya Universiteti
soni95515@gmail.com

Məqalədə kiçik və orta sahibkarlıq anlayışı və maliyyə istiqamətləri nəzərdən keçirilmişdir. Sahibkarlıq – şəxsin müstəqil surətdə həyata keçirdiyi, əsas məqsədi əmək istifadəsindən, malların istifadəsindən və satışından, işlər görülməsindən və ya xidmətlər göstərilməsindən mənfəət götürülməsi olan fəaliyyətdir.

Dövlət tərəfindən sahibkarlara daim yardım edilməsi kiçik və orta biznes subyektlərinə hər zaman imkan verir ki, öz fəaliyyətlərini əlaqələndirsinlər, iri müəssisələrlə rəqabətdə iştirak etsinlər və öz inkişaflarını təmin etsinlər.

Qeyd etmək lazımdır ki, bir sıra xarici ölkələrdə sahibkarlıq terminologiyasında, həmçinin ona işçilərin sayının aid edilməsi meyarında fərqlər mövcuddur. Belə ki, “Kiçik biznes” termini yalnız ingilis dili ölkələrdə ən çox yayılmışdır. Digər Qərbi Avropa ölkələrində və Yaponiyada ən çox “kiçik və orta müəssisə” termini işlənir.

Nəzərə almaq lazımdır ki, sahələr üzrə də xeyli fərqlər mövcuddur. Topdan və pərakəndə satış ticarətində, xidmət sferasında, maliyyə və sığorta biznesində bu göstərici orta hesabla iki dəfə azdır.

Ümumiyyətlə, kiçik və orta biznes sferasına, müəssisə fərqlərinə baxmayaraq bütün sənaye ölkələrində əsasən sahibkarlığa dövlət himayəsinin ümumi əlamətləri mövcuddur. Bunlara aşağıdakılar aiddir:

- Şəxsi işlə məşğul olmaq istəyən işsizlərə kömək proqramı.
- Maliyyə köməyi proqramı.
- Dövlət kontraktlarının alınmasında kiçik və orta sahibkarlıq fəaliyyətinə yardım sistemi.
- Kiçik müəssisələrin innovasiya fəaliyyətinin inkişaf proqramı.

Azərbaycanda kiçik və orta sahibkarlığın və bütövlükdə ölkə iqtisadiyyatının inkişaf etdirilməsi üçün güclü potensial və geniş imkanlar mövcuddur. Bunun üçün ümumi biznes mühitinin yaxşılaşdırılması, maliyyə resurslarına çıxış imkanlarının daha sərfəli və effektiv təşkil edilməsi, kiçik və orta sahibkarlıq subyektlərinin yerli və xarici bazarlara çıxışının təmin edilməsi, bacarıqlı və ixtisaslı kadr təminatının yaradılması atılmalı olan vacib addımdır.

Hal-hazırda mövcud təşəbbüslər əsasında kiçik və orta sahibkarların maliyyə mənbələrinə daha asan çıxışının təmin edilməsi üçün müvafiq fəaliyyətlər həyata keçirilir. Vençur maliyyə formasında yerli investisiyalar stimullaşdırılaraq və bir başa xarici investisiyaların kiçik və orta sahibkarlıq subyektlərinin fəaliyyət göstərdiyi sektorlara cəlb edilməsi üçün mexanizmlər təkmilləşdirilir.

Son olaraq qeyd etmək olar ki, hədəflərin reallaşdırılması gələcəkdə Azərbaycanda biznes üçün daha əlverişli şəraitin yaradılması, kiçik və orta sahibkarlığın inkişafı üçün ünvanlanmış müxtəlif proqram və layihələrin həyata keçirilməsi, aidiyyəti dövlət qurumlarının iştirakı və səyi, xüsusilə də zəruri proseslərin sadələşdirilməsi və şəffaflığın təmin edilməsi sayəsində mümkün olacaqdır.

Mövzu aktuallığı: Mövzuda sahibkarlıq, Azərbaycanda kiçik və orta sahibkarlıq və maliyyə istiqamətləri araşdırılıb.

Zəfər gününə həsr olunmuş “Pandemiya dövründə gənclərin tədqiqat problemləri”

mövzusunda respublikanın materialları

Tədqiqatın məqsədi: Azərbaycanca kiçik və orta sahibkarlıqla bağlı görülən işlərin öyrənilməsi.

Tədqiqat obyektı: Kiçik və orta sahibkarlığın inkişafında maliyyə təminatının əsas istiqamətləri.

Tədqiqat metodu: Hal-hazırda Azərbaycan Respublikasında kiçik və orta sahibkarların maliyyə mənbələrinə daha asan çıxışının təmin edilməsi metodu.

Açar sözlər: Kiçik və orta sahibkarlıq, maliyyə, iqtisadiyyat, biznes, investisiya

Ədəbiyyat siyahısı:

1. Azərbaycan Respublikası Prezidentinin 06 dekabr 2018-ci il tarixli Fərmanı ilə təsdiq edilmiş “Kiçik və orta sahibkarlıq səviyyəsində istehlak mallarının istehsalına dair Strateji Yol Xəritəsi”
2. Azərbaycanca kiçik və orta müəssisələr üzrə araşdırma. Bakı, 2009
3. Məmmədov Z.F. Maliyyə böhranının anatomiyası, 2005, 7322 s
4. Namazova C.B. Investisiyalar Dərslik, “CBS” Nəşriyyatı, Bakı, 2014

ОСНОВНЫЕ НАПРАВЛЕНИЯ ФИНАНСОВОГО ОБЕСПЕЧЕНИЯ В РАЗВИТИИ МАЛОГО И СРЕДНЕГО ПРЕДПРИНИМАТЕЛЬСТВА

Е.Аббасова

С.Ш.Дунямалиева (Аскерова)

Азербайджанский Технологический Университет

soni95515@gmail.com

Прежде всего, в данной работе представлена информация о предпринимательстве. Государство оказывает постоянную помощь предпринимателям, развитию малого и среднего бизнеса в Азербайджане, улучшению деловой среды.

THE MAIN DIRECTIONS OF FINANCIAL SUPPORT IN THE DEVELOPMENT OF SMALL AND MEDIUM-SIZED BUSINESSES

Y.Abbasova

S.Sh.Dunyamalieva (Askerova)

Azerbaijan Technological University

soni95515@gmail.com

First of all, this work provides information about entrepreneurship, reflects the constant support of entrepreneurs by the state, the development of small and medium-sized businesses in Azerbaijan, the improvement of the business environment, the implementation of the set goals.



AZƏRBAYCANDA KIÇIK VƏ ORTA SAHIBKARLIĞIN NƏZƏRİ METODOLOJİ ƏSASLARI

Dos. Y. Abbasova, S.E. Məhərrəmovə
Azərbaycan Texnologiya Universiteti
sekine_1989@mail.ru

Azərbaycan sosial-iqtisadi inkişafının yeni mərhələsində sahibkarlıq subyektlərinə daha çox diqqət yetirilməkdədir.

Hazırkı müasir dövrdə iqtisadiyyatın tərəqqi prosesində sahibkarların xüsusi çəkisi ötən illərlə müqayisədə dinamik xəttlə artmışdır.

Müstəqilliyini qazanmış Azərbaycan Respublikasının sürətli iqtisadi inkişafı üçün ölkədə aparılan düşünülmüş, iqtisadi siyasətə uyğun olaraq Milli iqtisadiyyatın bütün sahələrinin, o cümlədən kiçik və orta sahibkarlığın inkişafının istiqamətləri düzgün müəyyənləşdirilməli və stimullaşdırıcı tədbirlərin görülməsi əsas şərtlər hesab olunur.

Azərbaycanda sahibkarlığın inkişafı məqsədilə 1996-cı ildən başlayaraq, biznes subyektlərinin fəaliyyətinə əngəllərin yaradılmaması məqsədilə bir sıra dövlət proqramları qəbul olundu və icraata yönəldildi. Ümummilli lider Heydər Əliyev tərəfindən imzalanan müvafiq fərmanda ölkənin biznes subyektlərinin fəaliyyətinə əsassız müdaxilələrin qarşısının alınması kimi tapşırıqlar öz əksini tapmışdır. Belə bir zamanda ümummilli lider Heydər Əliyev tərəfindən məlum fərmanın verilməsi ilə biznes subyektlərinin fəaliyyətinə əsas olmayan müdaxilələrin qarşısının alınması kimi tədbirlər bu istiqamətdə uğurlu addım oldu.

Qeyd edək ki, ölkəmizdə 2003-cü ildən başlayaraq son 18 ildə iki milyondan artıq yeni iş yerləri açılmış, yeni istehsal və xidmət sahələri istifadəyə verilmişdir. Açılan yeni iş yerlərinin 80 faizini daimi iş yerləri təşkil edir.

Təcrübə göstərir ki, kiçik və orta sahibkarlıq subyektlərinin yüksək xüsusi çəkiyə malik olması, məhsul istehsalının və əməyin təşkilində çevik istifadə formalarının tətbiqi ilə məhsulların çeşidinin genişləndirilməsinə və keyfiyyətinin yüksəldilməsinə, istehsalçılar arasında rəqabət mübarizəsinin gücləndirilməsinə nail olmaq mümkündür.

Kiçik və orta sahibkarlıq subyektlərinin mahiyyətini müəyyənləşdirən əsas xüsusiyyətləri ondan ibarətdir ki, onlar böyük həcmdə kapital qoyuluşu tələb etmir, bazar konyukturasının dəyişməsinə operativ reaksiya verir, bazar iqtisadiyyatına yüksək mobillik və çeviklik gətirir.

«Kiçik və orta sahibkarlıq» termini iri təsərrüfatçılıq qabiliyyətlərindən onu ayırmaq üçün kəmiyyətcə müəyyənləşdirilməsini nəzərdə tutur. Kiçik və orta sahibkarlığın bir sıra meyarları mövcuddur:

- müəssisədə məşğul olan işçilərin sayı;
- satışın (dövriyyənin) həcmi;
- aktivlərin dəyəri.

Elmi araşdırmalar göstərir ki, təsərrüfat subyektlərinin təsnifləşdirilməsi məqsədilə dəyər göstəriciləri şəklində olan aşağıdakı meyarlardan daha çox istifadə olunur. Buraya işçilərin sayı, sabit kapitalın həcmi, kapital qoyuluşunun həcmi, satılmış məhsulun həcmi, elektrik enerjisinin istehsalı, əsas fondların dəyəri aiddir.

Beləliklə, mikro, kiçik, orta və iri təsərrüfat subyektlərinin təsnifləşdirilməsi hər bir ölkənin

Zəfər gününə həsr olunmuş “Pandemiya dövründə gənclərin tədqiqat problemləri”

mövzusunda respublikanın materialları

qanunvericiliyi ilə müəyyən edilir və əsasən dövlətin onlar üçün müəyyən etdiyi imtiyazlardan və güzəştlərdən istifadəni tənzimləmək məqsədi güdülür. Çünki, bazar münasibətləri əsasında fəaliyyət göstərən hər bir ölkədə dövlət kiçik və orta sahibkarlıq subyektləri üçün müxtəlif imtiyazlar və güzəştlər müəyyənləşdirməklə onların sahibkarlıq fəaliyyətinə cəlb olunmasına stimül yaratmaq məqsədi daşıyır.

Qeyd edək ki, dövlət tərəfindən sahibkarlara daimi yardım edilməsi kiçik və orta biznes subyektlərinə imkan verir ki, fəaliyyətlərini əlaqələndirsinlər, iri müəssisələrlə rəqabətdə iştirak etsinlər və inkişafını təmin etsinlər.

Qeyd etmək lazımdır ki, ölkənin sahibkarlıq sahəsinin mühüm amillərindən biri də bu sahədə normal rəqabət mühitinin yaxşılaşdırılmasından ibarətdir. Bu barədə 1993-cü ildə «Antiinhisar fəaliyyəti haqqında Azərbaycan Respublikasının Qanunu» qəbul edilmiş, 1996-cı ildən başlayaraq isə mövcud qanunvericilik bazasının genişləndirilməsi və təkmilləşdirilməsi ilə bağlı bir sıra işlər görüldü.

Azərbaycanda sahibkarlığın inkişafı ilə bağlı qəbul edilən qərarlar milli iqtisadiyyatın davamlı inkişafının təmin olunması baxımından strateji xarakter daşıyır. Dünyada baş verən global böhranlara baxmayaraq ölkəmizdə biznes və investisiya mühitinin davamlı olaraq yaxşılaşdırılması, bu sahədə qanunvericilik bazasının təkmilləşdirilməsi, investisiya layihələrinin güzəştli şərtlərlə kreditləşdirilməsi iqtisadi inkişafa öz müsbət təsirini göstərir.

Mövzunun aktuallığı. Azərbaycan Respublikasında “Kiçik və Orta sahibkarlıq” haqqındakı mövzu daima öz aktuallığı ilə seçilib və gündəmdə qalmaq bacarıb.

Tədqiqatın məqsədi. Müasir bazar iqtisadiyyatı şəraitində kiçik və orta sahibkarlığın milli iqtisadiyyatın inkişafındakı rolu öyrənilməsidir.

Tədqiqat obyektı. Azərbaycanda Kiçik və orta sahibkarlığın nəzəri metodoloji əsasları

Tədqiqat metodu. Müasir şəraitdə kiçik və orta sahibkarlığın maliyyə mexanizminin təkmilləşdirilməsi metodu.

Açar sözlər: iqtisadiyyat, sahibkarlıq, müəssisə, subyekt, müasir bazar, biznes, fərman, investisiya

Ədəbiyyat siyahısı:

1. Azərbaycan Respublikası Prezidentinin 28 dekabr 2017-ci il tarixli “Kiçik və orta sahibkarlıq sahəsində idarəetmənin daha da təkmilləşdirilməsinin təkmilləşdirilməsi haqqında” Fərmanı. Bakı, 2017
2. Azərbaycan Respublikası Prezidentinin 06 dekabr 2018-ci il tarixli Fərmanı ilə təsdiq edilmiş “Kiçik və orta sahibkarlıq səviyyəsində istehlak mallarının istehsalına dair Strateji Yol Xəritəsi”

ТЕОРЕТИКО-МЕТОДОЛОГИЧЕСКИЕ ОСНОВЫ МАЛОГО И СРЕДНЕГО ПРЕДПРИНИМАТЕЛЬСТВА В АЗЕРБАЙДЖАНЕ

Доц. Е.Аббасова, С.Э.Магerramova

Азербайджанский Технологический Университет

sekine_1989@mail.ru

Диссертация включает общие направления развития малого и среднего бизнеса в Азербайджанской Республике, а также финансирование малых и средних предприятий, обучение этих субъектов в зарубежных странах. Таким образом, можно правильно реализовать льготы и привилегии, предоставляемые государством в микро, малых и средних предприятиях.

THEORETICAL AND METHODOLOGICAL BASIS OF SMALL AND MEDIUM ENTREPRENEURSHIP IN AZERBAIJAN

Prof. E.Abbasova, S.E.Magerramova

Azerbaijan Technological University

sekine_1989@mail.ru

The dissertation discusses the directions of development of small and medium-sized enterprises in the Republic of Azerbaijan, as well as the general concept of financing small and medium-sized enterprises, the analysis of definitions given to these entities in foreign countries, as well as the criteria used in the classification of economic entities. Thus, it is possible to correctly implement the benefits and privileges provided by the state



UÇOTUN DÜZGÜN TƏŞKİL MÜQAVİLƏ ÖHDƏLİKLƏRİNİN YERİNƏ YETİRİLMƏSİNİN MÜHÜM AMİLİDİR

Dos. X.M.Mehdiyev, V.Y.Əliyev
Azərbaycan Texnologiya Universiteti

Azərbaycan iqtisadiyyatını bazar sisteminin tələblərinə uyğun surətdə yenidən qurmaq, iqtisadiyyatın bütün sahələrində iqtisadi inkişafa nail olmaq üçün dünya standartlarına uyğun, yüksək keyfiyyətli, rəqabətqabiliyyətli məhsul istehsalı və satışı qarşıda duran ən mühüm vəzifələrdən biridir. Bu vəzifənin yerinə yetirilməsi bazar münasibətlərinin hərtərəfli inkişafını nəzərdə tutur. Bazar münasibətlərinin inkişafı isə istehsal və satış fəaliyyətinin əsaslı surətdə dəyişdirilməsini müəyyən edir. Dəyişikliklərin başlıca istiqaməti müəssisələrin fəaliyyətinin istehlakçıların tələbatının daha dolğun və hərtərəfli ödənilməsinə yönəldilməsidir. Bununla əlaqədar müəssisənin fəaliyyətinin əsas vəzifəsi bazarı öyrənməkdən, məhsul istehsalında istehlakçıların tələb və ehtiyaclarını nəzərə almaqdan və buraxılan məhsulları istehlakçılara vaxtında çatdırmaqdan ibarətdir.

Satış iqtisadiyyatın və əhalinin tələbatının öyrənilməsindən hazır məhsulun istifadəsində istehlakçılara texniki kömək göstərilməsinə qədər müxtəlif fəaliyyət növlərini özünə daxil edir. Müəssisənin məhsuluna tələbi üzə çıxarmaqla satış istehsal fondlarından daha mükəmməl istifadə etməyə, əmək məhsuldarlığını artırmağa imkan verir. Hazır məhsulun reallaşdırılması vasitəsilə satış müəssisənin maliyyə vəziyyətinə, mənfəətə, rentabelliyyə və istehsal-təsərrüfat fəaliyyətinin digər tərəflərinə təsir göstərir.

Müəssisə və təşkilatlarda satış fəaliyyəti əsasən hazır məhsulla əlaqədardır. Buraxılan hazır məhsulu bir yerdə toplamaq, mühafizə etmək, qorumaq, saxlamaq lazımdır. Bütün bunlar üçün, daha sonra həmin hazır məhsulların satışı üçün görülməli işlər düzgün uçot aparılmasını nəzərdə tutur. Bunun üçün ilk növbədə məhsul buraxılışı ilə əlaqədar istehsal olunan məhsulun düzgün uçotunu aparmaq, onu ilk uçot sənədləri ilə rəsmiyyətə salmaq, onun hazırlanması ilə əlaqədar işləri uçota almaq, xərc normalarını müəyyən etmək, hazır məhsulun maya dəyərini müəyyən etmək lazımdır ki, bu da məhsul buraxılışı üzrə uçotun qarşısına qoyulan mühüm vəzifələrdir.

İstehsal prosesindən çıxan hazır məhsullar müəssisənin hazır məhsul anbarına daxil olur. Müəssisələrin hazır məhsul anbarında istehsal-texniki əməliyyatlar istehsal prosesinin davamıdır və ona məhsulun qəbulu, onun növlərə ayrılması, markalanması, anbara vurulması, kompleks partiyaların formalaşması, yola salınması, yüklənməsi, buraxılması, göndərilməsi, istehlakçılara doğru hərəkəti, eləcə də reallaşdırılması daxildir.

Qeyd etmək lazımdır ki, məhsul buraxılışı və satışı istehlakçılarla bağlanan mal göndərmə müqavilələri əsasında həyata keçirilir. Məhsul göndərilməsinə mal göndərmə müqavilələrinə uyğun olaraq məhsulun faktiki buraxılışı və ya yola salınması aid edilir. Lakin məhsul nəinki göndərməli, həm də realizə edilməlidir, yəni istehlakçıya göndərməli və dəyəri ödənilməlidir. Realizasiya əmtəə-pul münasibətlərinin mövcudluğu ilə əlaqədardır və məhsulların alqı-satqısını müəyyən edir. Əgər müəssisə məhsulu istehlakçıya yola salırsa, tədiyəçi isə bu məhsulun dəyərini ödəyirsə, onda məhsul realizə edilmiş sayılır.

İndi müəssisələrdə məhsul göndərilməsinə görə öhdəliklərin yerinə yetirilməsinə, bu zaman istehlakçıların tələblərinin nəzərə alınmasına, bu işdə onların məsuliyyətinin artırılmasına böyük əhəmiyyət verilir. Müqavilə öhdəliklərini nəzərə almaqla mal göndərmə planlarının yerinə yetirilməsi əmək məhsuldarlığının yüksəltməyin, tapşırılan iş sahəsində vəziyyət üçün hər bir işçinin məsuliyyətini gücləndirməyin təsirli vasitəsinə çevrilmişdir.

Respublikamızda bir çox sənaye müəssisələri bazar şəraitində fəaliyyət göstərir. Sənaye istehsalının ümumi həcmnin xeyli hissəsi həmin müəssisələrin payına düşür. Əmək kollektivinə təsərrüfat müstəqilliyi verilməsi, müqavilə öhdəliklərinin yerinə yetirilməsində onların rolunun və məsuliyyətinin

Zəfər gününə həsr olunmuş “Pandemiya dövründə gənclərin tədqiqat problemləri”

mövzusunda respublikanın materialları

yüksəldilməsi, istehsal planlarının istehlakçıların tələbləri əsasında formalaşdırılması, müəyyən edilmiş tapşırıqların yerinə yetirilməsinə ciddi nəzarət qoyulması və s. müqavilə intizamının möhkəmləndirilməsində müsbət rol oynamışdır. Müqavilə öhdəliklərinə dəqiq əməl edilməsi isə iqtisadiyyatın, onun hər bir vəsiləsinin ahəngdar fəaliyyət göstərməsi üçün çox mühüm amildir.

Ayındır ki, hər bir müəssisə xeyli sayda müəssisə və təşkilatlarla əlaqə saxlayır, onlardan xammal, material, avadanlıq və s. alır, öz məhsulunu isə çoxlu sayda müxtəlif istehlakçılara göndərir. Eyni vəziyyət respublikanın bir çox sənaye müəssisələri üçün xarakterikdir. Bu mürəkkəb və çoxtərəfli əlaqələrin təmin edilməsi müqavilə intizamının köməyi ilə həyata keçirilir. Bu amilin rolu iqtisadiyyatın bazar inkişaf yoluna keçdiyi indiki şəraitdə xüsusilə artır. Müqavilə öhdəliklərinin yerinə yetirilməsi səviyyəsi artmağa doğru meyl edir. Respublikamızda müqavilə öhdəliklərinə ciddi əməl edən müəssisələrin sayı az deyildir. Lakin buna baxmayaraq müqavilə öhdəliklərini yerinə yetirməyən müəssisələr də vardır. Onlar məhsul satışı üzrə tapşırıqları yerinə yetirməsinə baxmayaraq müqavilə öhdəliklərinə tam əməl edə bilmədiyindən istehlakçıları çətin duruma salır. Bu da onu göstərir ki, həmin müəssisələrdə müqavilə öhdəliklərinə dəqiq əməl edilməsinin əhəmiyyətini hələ də layiqincə qiymətləndirmirlər.

Müqavilə öhdəliklərinə istehsalçı müəssisələrin təqsiri üzündən də əməl olunmur. Məlumdur ki, yüksək keyfiyyətli məhsul göndərilməsi müqavilənin mühüm şərtidir. Lakin müəssisələrin bir qismi müqavilənin bu şərtinə əməl etmirlər. Bir sıra müəssisələr hələ də keyfiyyətsiz, standartı uyğun gəlməyən məhsul istehsalına yol verirlər. Bununla əlaqədar istehlakçılardan çoxlu şikayətlər gəlir, keyfiyyətsiz məhsula görə müəssisələrdən cərimələr tutulmasını tələb edirlər. Odur ki, belə halların baş verməsi hələ hazır məhsulun istehsalından buraxılması və sənədləşdirilməsi zamanı qarşısı alınmalıdır. Bundan başqa, hazır məhsulların buraxılmasının və satışının, eləcə də alıcılarla hesablaşmaların vaxtında sənədləşdirilməsi, onun saxlanması nəzarət də nəzərdən qaçırılmamalıdır.

Müqavilə öhdəliklərinin yerinə yetirilməsi məhsulun istehlakçıları tərəfindən alınması və dəyərinin ödənilməsi vaxtı üzrə deyil, onun göndərilməsi vaxtı üzrə nəzərə alınır. Nəticədə istehlakçı məhsulu yalnız aldıqdan sonra onun müqavilə şərtlərinə uyğunluğunu müəyyən edə bilər. Buraya onu da əlavə etmək lazımdır ki, məhsulun keyfiyyətinə olan tələblər, onun müqaviləyə uyğun gəlməməsi üzündən geri qaytarılması malgöndərmənin yerinə yetirilməsi göstəricisində öz əksini tapmır.

Ona görə də müqavilə öhdəliklərinin yerinə yetirilməsinin istehlakçıları tərəfindən məhsulun dəyərinin ödənilməsi vaxtı üzrə qiymətləndirmək daha məqsədəuyğundur. Bu, həmin göstəricinin hesablanması daha təkmilləşdirilmiş metodu olar. Bu halda malgöndərmə göstəricisinin hesablanması etibarlılığını xeyli dərəcədə yüksəltmək mümkündür, çünki onun əsasını operativ qaydada yerinə yetirilən hesablamalar deyil, mühasibat uçotu məlumatları təşkil edəcəkdir.

Bütün bu qeyd edilənlər müqavilə intizamını möhkəmləndirilməsində uçotun düzgün təşkilinin mühüm rol oynadığını göstərir.

Ədəbiyyat siyahısı:

1. Abbasov Q.Ə., “Mühasibat uçotu” Dərslik və metodiki vəsait. Bakı, “Təknur” nəşriyyatı, 2017
2. “Mühasibat uçotu haqqında” Azərbaycan Respublikasının qanunu. Bakı, 2004
3. Salahov Ə., Mehdiyev V. Mühasibat uçotu. Dərs vəsaiti. Bakı, “3 saylı Bakı Mətbəəsi” ASC, 2016
4. Sadıqov Ə.A., Sadıqov T.Ə., Cəfərova Ş.Ə., Sadıqov C.Ə. “Mühasibat uçotu” dərslik. Bakı, “Təhsil işçisi mətbəəsi” MMC, 2012

ПРАВИЛЬНАЯ ОРГАНИЗАЦИЯ УЧЕТА - ВАЖНЫЙ ФАКТОР ВЫПОЛНЕНИЯ ДОГОВОРНЫХ ОБЯЗАТЕЛЬСТВ

В.Я.Алиев, Х.М.Мехтиева

Азербайджанский Технологический Университет

В данной статье отмечается важность значения правильного проведения учета по выполнению договорных обязательств о выпуске и сбыте готовой продукции на предприятиях. Здесь уделяется внимание вопросам о своевременном принятии готового продукта с производства, документации, контроль за сохранность, отправка, своевременном проведении расчетов с покупателями, качестве и ассортименте поставляемой продукции и др. – все это положительно влияет на выполнение договорных обязательств.

PROPER ORGANIZATION OF ACCOUNTING IS AN IMPORTANT FACTOR IN CONTRACTUAL OBLIGATIONS

V.Y.Aliyev, X.M.Mehdiyeva

Azerbaijan Technological University

This article notes the importance of correct accounting for the fulfillment of contractual obligations on the release

Zəfər gününə həsr olunmuş “Pandemiya dövründə gənclərin tədqiqat problemləri”

mövzusunda respublikanın konfransının materialları

and sale of finished products. Here, attention is paid to the issues of timely acceptance of the finished products from production, documentation, safety control, dispatch, timely settlement of accounts with customers, the quality and range of products supplied, etc. - all this has a positive effect on the fulfillment of contractual obligations.



MARKETINQ İŞGÜZAR MÜNASİBƏTLƏRİN FORMALAŞMASININ ƏSAS VASİTƏSİ KİMİ

N.Q.Hüseynov, A.Z.Məmmədova
Azərbaycan Texnologiya Universiteti
arzu1.memmedova1@gmail.com

İşgüzar münasibətlər dedikdə, biznes sferasında rəhbərliyin göstərişləri çərçivəsində ciddi şəkildə müəyyən edilən ünsiyyət və əlaqələr sistemi nəzərdə tutulur. İşgüzar münasibətlər ciddi şəkildə nəticələrə yönləndirilir, onların əsas motivasiyası ünsiyyət prosesinin özü deyil, son hədəfdir. İşgüzar münasibətlər müəyyən bir vəzifənin (istehsalat, elmi-kommersiya, satış və s.) həllinə tabe olan şəxslərin fəaliyyətindəki qarşılıqlı əlaqədir. Məqsədi ünsiyyət prosesindən kənar olan işgüzar münasibətlərin keyfiyyəti ümumi işlə məşğul olan subyektlər arasında yaranan qarşılıqlı anlaşma, hərəkətlərin ardıcılığı və prioritetlərin aydınlığı ilə şərtlənir. Bu baxımdan, marketinqin işgüzar münasibətlərin formalaşmasında oynadığı mühüm rol nəzərdən qaçırmaq olmaz.

Müəssisənin istehsal-satış problemlərinin çözülməsində işgüzar əlaqənin qurulması olduqca vacib əhəmiyyət kəsb edir. Belə əlaqələrin yoxluğu, ictimaiyyətin müəssisənin fəaliyyəti barəsində lazımı qədər məlumat əldə etməsinə imkan vermir, bəzən isə müəssisəyə ya onun istehsal etdiyi məhsul barəsində yanlış fikir formalaşır.

İşgüzar münasibətlərdə xoş ünsiyyətin formalaşmasında, təşkilat və ya müəssisənin nüfuzunun yüksəldilməsində ictimaiyyətlə əlaqə tədbirləri ilə bərabər, institusional reklam, həmçinin imic reklamı da əvəzsiz rol oynayır. Bu cür reklamların əsas hədəfi istehlakçıların diqqətini müəssisənin özünə, onuncəmiyyətə təqdim etdiyi xidmətlərə, verdiyi töhvlərə və dəyərlər sisteminə cəlb etməkdən ibarətdir. [1, s.152]

İşgüzar münasibətlər üzrə marketinqin qarşısında bir sıra vəzifələr, o cümlədən firmaya münasibət-dəpozitiv yanaşmanın formalaşdırılması, təşkilatlarla, istehlakçı qrupları ilə ünsiyyətin qurulması, arzuolunmaz informasiyaların yayılmasının qarşısının alınması və s. kimi məsələlər dayanır. Bu vəzifələri həyata keçirmək məqsədilə müəssisə və təşkilatlar mətbuatla əlaqələrin qurulması və onun qorunub saxlanılması, müəssisə və onun istehsal etdiyi məhsul barəsində zəruri məlumatın yayılması, müəssisə daxili və xarici əlaqələr üzrə fəaliyyətin icra edilməsi, müəssisənin ölkənin ictimai və sosial həyatında rolunun və mövqeyinin aydınlaşdırılması üzrə fəaliyyətin yerinə yetirilməsi kimi vəzifələri də icra edirlər.

İşgüzar münasibətlər üzrə marketinqin rolundan danışdıqda, firma və təşkilatların ictimaiyyətlə kommunikativ əlaqə qurmaq və öz müsbət obrazını yaratmaq məqsədilə bir sıra ictimai tədbirlərə qatılmaq bərabər, bəzən onlara sponsorluq etdiklərini də qeyd etmək yerinə düşər. Bir qayda olaraq, sponsorluq edilən tədbirin təşkilatçısı ilə sponsorluq edən firma və ya təşkilat arasında artıq müəyyən səviyyədə formalaşmış münasibət və qarşılıqlı əlaqə dayanır.

Dünya ölkələrində, xüsusilə, inkişaf etmiş ölkələrdə sponsorluq çox vacib kommunikasiya vasitəsi kimi qəbul edilir. Bundan əlavə, əsas marketinq alətləri qismində reklamın, xüsusilə, korporativ reklamın rolu da danılmazdır. [1, s.158]

İşgüzar münasibətlərin qurulması üzrə fəaliyyət, həmçinin Kütləvi İnformasiya Vasitələri ilə (KİV) qarşılıqlı xoş münasibətlərin və pablisitinin yaradılmasını nəzərdə tutur.

Bütün təbliğat tədbirlərinin yerinə yetirilməsinin son hədəfi məhsul satışının, mənfəətin məbləğinin artırılmasından ibarətdir. Oudur ki, satışının həcminə və mənfəətin səviyyəsinə göstərilən təsirin ölçülməsi bütün hallarda ən münasib qiymətləndirmədir. Lakin bu göstəricidən intensiv surətdə keçirilən

Zəfər gününə həsr olunmuş “Pandemiya dövründə gənclərin tədqiqat problemləri”

mövzusunda respublikanın materialları

reklam və satışın stimullaşdırılması tədbirlərinin təsirini istisna etmək lazım gəlir ki, bu da son dərəcə çətin və mürəkkəb bir məsələdir. Həmçinin, qeyd etmək lazımdır ki, təbliğat üzrə tədbirlər satışın həcmünün artırılmasına deyil, əsasən, firma və ya müəssisənin nüfuzunun yüksəldilməsinə və ictimaiyyətlə əlaqənin yaxşılaşdırılmasına xidmət edir. Bu nöqteyi-nəzərdən, qiymətləndirmənin həmin istiqamətlər üzrə alınan nəticələrə müvafiq olaraq icra edilməsi daha məqsədə uyğun hesab edilir.

Son zamanlar, dünya bazarlarında məhsul istehsalçıları olan firmaların, müəssisələrin ictimai mövqeləri və əlaqələri xeyli möhkəmlənmişdir. İstehsal texnologiyasında, məhsulların keyfiyyətində və istehlak xüsusiyyətlərində eyniliyin və bərabər səviyyənin yaranması, istehlakçılar və bazarlar üzərində mübarizənin kəskinləşməsi, alıcıları firma və müəssisələrin etibarlılığına, yüksək nüfuza malik olmalarına daha çox reaksiya verməyə vadar edir. Məhz bu səbəbdən, firma, müəssisə və təşkilatlar ictimaiyyətlə əlaqəni hər vasitə ilə genişləndirməyə, belə əlaqələrin ən effektiv konsepsiyalarından yararlanmağa daha çox meyl edirlər.

Mövzunun aktuallığı. Hazırkı vaxtda bazarda uğurla fəaliyyət göstərmək, rəqabət mübarizəsində qalib gəlmək üçün istifadə edilən ən mühüm konsepsiyalardan biri marketinq olduğu üçün tərəfimizdən işlənən mövzu aktuallıq kəsb edir.

Tədqiqatın məqsədi. İşgüzar münasibətlərin formalaşmasının əsas vasitəsi kimi marketinqin mahiyyətini izah etmək.

Tədqiqat obyektı. İşgüzar münasibətlərin formalaşmasının əsas vasitəsi kimi marketinqin kommunikasiya aləti.

Tədqiqat metodu. Marketinqin işgüzar münasibətlərdə oynadığı rolun fərqləndirmə metodu ilə təyini.

Açar sözlər: işgüzar münasibətlər, marketinq, kommunikativ əlaqə, institusional reklam, ictimaiyyətlə əlaqə

Ədəbiyyat siyahısı:

1. Aşurov A.S. Marketinqin kommunikasiya sistemi. Dərslük. Bakı: “İqtisad Universiteti” Nəşriyyatı. 2018, 204 s
2. Məmmədov A.T. Marketinq. Dərslük. Bakı, İdeal Print, 2014
3. Алексунин В.А., Скляр Е.Н., Авдиенко Г.И. Маркетинговые коммуникации. Практикум. М. Изд. «Дашков и К». 2014
4. Наумова А.В. Интегрированные маркетинговые коммуникации в местах продажи. Учеб. пос. для студентов. Новосибирск : Сиб. УПК, 2007

МАРКЕТИНГ КАК КЛЮЧЕВОЙ ИНСТРУМЕНТ ПОСТРОЕНИЯ ДЕЛОВЫХ ОТНОШЕНИЙ

Н.Г.Гусейнов, А.З.Мамедова

Азербайджанский Технологический Университет

arzu1.memmedova1@gmail.com

Система коммуникаций играет важную роль в достижении целей маркетинговой деятельности и поддержании позиций предприятия на целевых рынках, и эта система не считается внутренней системой. Таким образом, деятельность по системе коммуникации, помимо деятельности внутри фирмы, охватывает также взаимодействие и отношения с предприятиями и организациями вне фирмы, а также с потребителями.

MARKETING AS A KEY TOOL IN BUILDING BUSINESS RELATIONS

N.G.Huseynov, A.Z.Mammadova

Azerbaijan Technological University

arzu1.memmedova1@gmail.com

The communication system plays an important role in achieving the goals of marketing activities and maintaining the position of the enterprise in target markets, and this system is not considered an internal system. Thus, the activities of the communication system, in addition to activities within the firm, also cover interactions and relationships with enterprises and organizations outside the firm, as well as with consumers.



AZƏRBAYCANDA MALİYYƏ BAZARININ FORMALAŞMASI PROBLEMLƏRİ

Dos. R.M.Qəmbərova

A.V.Əkbərzadə

Azərbaycan Texnologiya Universiteti

aytac.akbarzada96@gmail.com

Azərbaycanda KOS-lar xarici maliyyə mənbəyi kimi əsasən bank kreditlərinə üstünlük verirlər. Yüksək kredit dərəcələri, tələb olunan məbləğin çatışmazlığı KOS-ların maliyyəyə çıxışını zəiflədir. KOS-ların şəffaflyq və hesabatlılığa marağının olmaması onların maliyyə bazarı mənbələrindən faydalanma imkanlarını məhdudlaşdırır.

İqtisadiyyatın neftdən asılı olması və bu sektorun iri sahibkarların təsiri altında olması səbəbindən kiçik və orta sahibkarlıq (KOS) Azərbaycan iqtisadiyyatında həmişə marjinal rol oynayıb. 2016-cı ilin statistik məlumatlarına əsasən, KOS-ların iqtisadiyyatda əlavə dəyərdə xüsusi çəkisi 6,4 faiz, iqtisadiyyatda və məşğulluqda ümumi istehsal məhsulunda isə müvafiq olaraq 9,2 faiz və 18,5 faiz təşkil etmişdir. 2015-ci ildə Azərbaycan manatının devalvasiyası ölkənin maliyyə sisteminə təsir edən amillərdən birinə çevrilib. Kəskin devalvasiya nəticəsində valyuta riskinin pisləşməsi və problemlə kreditlərin əhəmiyyətli dərəcədə artması bank sektoru üçün ciddi problemlər yaradıb. Bank sektorunun resurs potensialının azalması KOS-ların maliyyəyə çıxışını məhdudlaşdıran əsas amillərdən biridir. Eyni zamanda, Azərbaycanda kapital bazarı KOS-lar üçün maliyyə mənbəyi rolunu oynamır. KOS-ların maliyyə əldə etməsinə mane olan amillər bütün biznes üçün yüksək faiz dərəcələri, ağır kredit şərtləri və kredit təşkilatlarının regionlara maliyyə təminatında marağının olmamasıdır. Azərbaycanda maliyyə inklüzivliyinin və maliyyə savadlılığının artırılmasının vacibliyi son vaxtlar aktuallaşıb. Ölkə əhalisinin və sahibkarların, o cümlədən KOS-ların maliyyə institutları tərəfindən təklif olunan xidmətlərə əlçatanlıq səviyyəsi arzuolunan deyil. “İqtisadiyyatın Əsas Sektorları” 2016-cı ildə qəbul edilmişdir. KOS-ların maliyyəyə effektiv və əlverişli çıxışının təmin edilməsi Yol Xəritələrində əsas strateji hədəflərə daxil edilmişdir. KOS-ların maliyyələşdirilməsinə dair rəsmi statistik məlumat bazası olmadığı üçün kreditləşmənin dəyər üzrə bölgüsünü müəyyən etmək çətindir. zəncirlər. Bazarın 50%-nə sahib olan banklar arasında aparılan sorğu nəticəsində məlum olub ki, onlar daha çox ticarət və ya məhsul və ya xidmətin son mərhələsi olan qida xidməti sektorunun maliyyələşdirilməsində maraqlıdırlar. Kredit təşkilatlarının kiçik bir hissəsi kənd təsərrüfatının maliyyələşdirilməsinə üstünlük verir. Qlobal dəyər zəncirinin əsas sahələrindən biri

Azərbaycan iqtisadiyyatının iştirak etdiyi aqrar sektordur. KOS-ların üstünlük təşkil etdiyi qeyri-neft sektorları ticarət və kənd təsərrüfatıdır. Kənd təsərrüfatı sektoru müxtəlif bitkiçilik və heyvandarlıq məhsulları vasitəsilə ölkə üzrə dəyər zəncirinin yaradılmasına öz töhfəsini verir. Hökumətin son qanunvericilik və institusional təşəbbüsləri KOS-ların maliyyələşdirilməsini təmin etməyə yönəlib.

Mövzunun aktuallığı. Azərbaycanda KOS-ların maliyyəyə çıxışı ilə bağlı problem aktualdır.

Tədqiqatın məqsədi. Azərbaycanda maliyyə bazarının formalaşdırılmasında problemlərin tapılması.

Tədqiqat obyektı. KOS-ların maliyyəyə çıxışı.

Tədqiqat metodu. Maliyyə bazarının formalaşması üçün metodlar.

Açar sözlər: Azərbaycan, KOS, maliyyə inklüzivliyi, maliyyə savadlılığı, kredit, bank

**Zəfər gününə həsr olunmuş “Pandemiya dövründə gənclərin tədqiqat problemləri”
mövzusunda respublikanın materialları
Ədəbiyyat siyahısı:**

1. Azerbaijan Economic Reforms Review. Center for Analysis of Economic Reforms and Communication. January, Baku, 2018
2. https://www.researchgate.net/publication/318043037_Rol_finansovyh_rynkov_v_razvitii_nacionalnoj_ekonomiki_Azərbaydzana
3. http://edf.az/uploads/documents/maliyye_elchatanligi_aliyev_samir.pdf
4. <https://www.adb.org/sites/default/files/publication/511266/adbi-wp973.pdf>

ПРОБЛЕМЫ ФОРМИРОВАНИЯ ФИНАНСОВОГО РЫНКА В АЗЕРБАЙДЖАНЕ

Доц. Р.М.Гамбарова

А.В.Акбарзаде

Азербайджанский Технологический Университет

aytac.akbarzada96@gmail.com

В Азербайджане МСП в основном предпочитают банковские кредиты в качестве источника иностранного финансирования. Высокие кредитные ставки и нехватка необходимых средств ограничивают доступ МСП к финансированию. Незаинтересованность МСП в прозрачности и подотчетности ограничивает их доступ к источникам финансового рынка.

PROBLEMS OF FORMATION OF FINANCIAL MARKET IN AZERBAIJAN

Prof. R.M.Gambarova

A.V.Akbarzadeh

Azerbaijan Technological University

aytac.akbarzada96@gmail.com

In Azerbaijan, SMEs mainly prefer bank loans as a source of foreign funding. High credit rates and a lack of required funds weaken SME access to finance. SMEs' lack of interest in transparency and accountability limits their access to financial market sources.



TƏŞKILATDA INNOVASIYA FƏALİYYƏTI ILƏ ƏLAQƏLI RİSKLƏRİN İDARƏ EDİLMƏSİNİN TƏKMİLLƏŞDİRİLMƏSİ

Dos. E.Y.Hüseynova

S.Ə.Hüseynova

Azərbaycan Texnologiya Universiteti

sitarehuseynova998@gmail.com

İnnovasiya fəaliyyəti, sahibkarlıq fəaliyyətinin digər sahələri ilə müqayisə olunarsa, daha çox risklidir. Çünki innovativ sahibkarlıqda uğurlu nəticə əldə etmək çox çətindir. Böyük təşkilatlarda isə risk bir neçə dəfə azdır, çünki adi iqtisadi fəaliyyətin miqyası onu kompensasiya edir.

Müəssisələrin innovasiya risklərinin idarə edilməsində bütün mümkün risk növlərini müəyyən etmək, risklərin idarə edilməsi şəbələrinin işini bacarıqla təşkil etmək lazımdır. Risk menecerləri müxtəlif risklərin idarə edilməsi tədbirlərinin effektivliyini qiymətləndirmək və onlardan istifadə üçün tövsiyələr vermək üçün məlum metodlardan istifadə etməli və ya müəssisənin fərdi xüsusiyyətlərinə yönəlmiş öz metodologiyasını inkişaf etdirməlidirlər.

Əhəmiyyətli olan müxtəlif risk təsnifatlarının qurulması ilə risklərin idarə edilməsinin təkmilləşdirilməsidir. Ümumi risk təsnifatının yaradılması risklərin qiymətləndirilməsi sistemini təmsil edir, innovasiya riskini idarə etmək üçün daha yaxşı üsul tapmağa kömək edir. Risk dərəcəsini müəyyən edə bilən və riski vaxtında azaltmaq üçün tədbirlər görə bilən müxtəlif üsullardan istifadə etmək lazımdır. Tam risk təsnifatının yaradılması mürəkkəb və vaxt aparan prosesdir. Məhz buna görə də risk təsnifatının bir çox müəllifləri onun çətinliyi və praktikada istifadəsinin əlverişsiz olması səbəbindən tam risk təsnifatının yaradılmasını məqsədsəhv hesab etmirlər. Riski səciyyələndirmək və onu minimuma endirməyə başlamaq üçün onun hansı təsnifat meyarlarına aid olduğunu müəyyən etmək lazımdır, bundan sonra riskin xarakterini və səbəbini müəyyən etmək və yekunda bu riskə təsir edən amilləri tapmaq olar. Təklif olunan ümumi risk təsnifatı müəyyən riski maksimum keyfiyyətlə təhlil etməyə imkan verir. Əldə edilən məlumatlar çox vacibdir, çünki əlamətlər və risk faktorları haqqında məlumat çatışmazlığı varsa, risklərin tam təhlili və zərərsizləşdirilməsi mümkün deyil.

Hazırda innovasiya, elmi və texnoloji təkmilləşmə demək olar ki, bütün dünyada sabit iqtisadi tərəqqinin əsasını təşkil edir. Bu göstəricilər təbii ehtiyatlardan və müxtəlif materiallardan kifayət qədər qənaətlə istifadə etməklə əhalinin müxtəlif növ məhsul və xidmətlərə olan tələbatını daha yaxşı ödəməyə imkan verir. İnnovasiya mallara, pula, istehsal amillərinə, habelə kapitalın tətbiqinin bir çox sahələrindən tələb-təklifin qeyri-müəyyənliyinin nəticəsi olan iqtisadi konyukturanın qeyri-müəyyənliyi ilə bağlıdır. Müasir şəraitdə ən təsirli olanı risklərin öyrənilməsinə kompleks yanaşmadır. Bir tərəfdən, bu cür yanaşma layihənin mümkün nəticələri haqqında tam təsəvvür əldə etməyə imkan verir, yəni investoru gözləyən müsbət və mənfi amilləri təhlil etməyə imkan verir, digər tərəfdən, risk təhlili üçün riyazi üsullardan istifadə etməyə imkan verir.

Mövzunun aktuallığı. Risklərin idarə edilməsinin təkmilləşdirilməsidemək olar ki, bütün dünyada sabit iqtisadi tərəqqinin əsasını təşkil edir

Tədqiqatın məqsədi. Müəssisələrin innovasiya risklərinin idarə edilməsində bütün mümkün risk növlərini müəyyən etmək.

Tədqiqat obyektı. Risklərin idarə edilməsinin təkmilləşdirilməsi.

Tədqiqat metodu. Spesifik metodlarla riskləri müəssisənin potensialına uyğun olaraq tez və

**Zəfər gününə həsr olunmuş “Pandemiya dövründə gənclərin tədqiqat problemləri”
mövzusunda respublikakonfransının materialları**

keyfiyyətlə zərərsizləşdirilməsi.

Açar sözlər: müəssisə riskinin idarə edilməsi, iqtisadi risk təhlili, innovasiyaların idarə edilməsi

**СОВЕРШЕНСТВОВАНИЕ УПРАВЛЕНИЯ РИСКАМИ, СВЯЗАННЫМИ С
ИННОВАЦИОННОЙ ДЕЯТЕЛЬНОСТЬЮ В ОРГАНИЗАЦИИ**

Доц. Э.Я.Гусейнова

С.А.Гусейнова

Азербайджанский Технологический Университет

sitarehuseynova998@gmail.com

Иновации более рискованны, чем другие области предпринимательства, потому что добиться успешных результатов в инновационном предпринимательстве очень сложно. В крупных организациях риск в разы меньше, потому что его компенсирует масштаб обычной экономической деятельности.

**IMPROVING THE MANAGEMENT OF RISKS ASSOCIATED WITH INNOVATION
ACTIVITIES IN THE ORGANIZATION**

Prof. E.Y.Huseynova

S.A.Huseynova

Azerbaijan Technological University

sitarehuseynova998@gmail.com

Innovation is more risky than other areas of entrepreneurship because it is very difficult to achieve successful results in innovative entrepreneurship. In large organizations, the risk is several times less because the scale of ordinary economic activity compensates for it.

Ədəbiyyat siyahısı:

1. Qasımov F.H., Nəcəfov Z.M. İnnovasiyalar: yaranması, yayılması və inkişaf perspektivləri. Bakı – “Elm” – 2009
2. <https://innovationmanagement.se/2010/09/22/clues-to-innovation-risk-management/>
3. <https://www.researchgate.net/publication/320747924> Analysis of risk management in innovation activity process



PLANLAMA SEKTORUNDA RISKLƏR VƏ ONLARIN IDARƏ EDİLMƏSİ

Dos. C.N.İsmayılov

S.E.Bayramova

Azərbaycan Texnologiya Universiteti

sevinj.bayramova@aztelekom.az

Risklərin idarə edilməsi prosesi ən əsas məsələlər üzrə planlaşdırma və qərarların qəbul olunmasını müşayiət etməlidir. Bu, ilkin olaraq yeni strategiya və prosedurların tətbiqinə, layihənin idarə edilməsinə, böyük maliyyə investisiyalarına və ziddiyyətlərin optimallaşdırılmasına aiddir.

Təşkilat, onun hədəfləri, əməliyyatları və perspektivləri haqqında obyektiv məlumatların mövcudluğu daha balanslı və effektiv planlaşdırmağa imkan verir. Bu, öz növbəsində, təşkilatın əlverişli imkanlardan istifadə etmək, mənfi təsirləri azaltmaq və performans təkmilləşdirmələrinə nail olmaq qabiliyyətini artırır.

Risklərin idarə edilməsi prosesi təşkilat rəhbərliyinin bütün səviyyələrində (məsələn, ən yüksək səviyyədə, struktur bölmələr və ya layihə qrupu səviyyəsində) idarəetmə qərarlarını müşayiət etməlidir, buna görə də risklərin idarə edilməsi biznes proseslərinin və ya onların idarə edilməsinə inteqrasiya edilməlidir.

Aparıcı beynəlxalq şirkətlərin təcrübəsi inandırıcı şəkildə sübut edir ki, miqyasından və istehsalın xüsusiyyətlərindən asılı olmayaraq, şirkətin idarəetmə sisteminin tərkib hissəsi kimi risklərin idarə edilməsindən fəal istifadə edilmədən biznesin inkişafının sabitliyi və idarəetmənin səmərəliliyinin artırılması qeyri-mümkündür.

Risklərin idarə edilməsi sistemi mənfəət əldə etmək və biznes itkilərini azaltmaq arasında lazımı tarazlığa nail olmağa yönəldilmişdir və təşkilatın idarəetmə sisteminin ayrılmaz hissəsinə çevrilmək üçün hazırlanmışdır yəni şirkətin ümumi siyasətinə, biznes planlarına və fəaliyyətlərinə inteqrasiya edilməlidir. Yalnız bu şərt yerinə yetirildikdə risklərin idarə edilməsi sisteminin tətbiqi effektiv olur:

- ❖ risklərin baş verməsinin səbəblərini və əsas amillərini müəyyən etmək;
- ❖ risklərin müəyyən edilməsi, təhlili və qiymətləndirilməsi;
- ❖ qiymətləndirmə əsasında qərarlar qəbul etmək;
- ❖ riski məqbul səviyyəyə endirmək;
- ❖ nəzərdə tutulan proqramın icrasının təşkili;
- ❖ planlaşdırılmış tədbirlərin icrasına nəzarət;
- ❖ riskli qərarın nəticələrinin təhlili və qiymətləndirilməsi.

Müəssisələrin praktikasına risklərin idarə edilməsi sisteminin tətbiqi, onların inkişafının sabitliyini təmin etməyə, riskli vəziyyətlərdə qərarların qəbul edilməsinin əsaslılığını artırmağa və nəzarət edilən şəraitdə bütün fəaliyyət növlərini həyata keçirməklə maliyyə vəziyyətini yaxşılaşdırmağa imkan verir.

Risklərin idarə edilməsi həm mənfi, həm də faydalı nəticələrlə əlaqələndirilir. Riskin idarə olunması təkmilləşdirmə üçün imkanların müəyyən edilməsi, hadisələrin arzuolunmaz gedişatının qarşısının alınması və ya azaldılması deməkdir. Risklərin idarə edilməsi müəssisənin gündəlik işinə inteqrasiya edilməlidir.

Mövzunun aktuallığı. Risklərin idarə edilməsinin mahiyyəti planlaşdırılan nəticələrdən potensial sapmaları müəyyən etmək və perspektivləri yaxşılaşdırmaq, itkiləri azaltmaq və qəbul edilmiş qərarların etibarlılığını artırmaq üçün bu kənarlaşmaları idarə etməkdir.

Zəfər gününə həsr olunmuş “Pandemiya dövründə gənclərin tədqiqat problemləri”

mövzusunda respublikanın konfransının materialları

Tədqiqatın məqsədi. Risklərin idarə edilməsi fəaliyyəti daha da təkmilləşdirmək, təşkilatın iş proseslərinin səmərəliliyini artırmaq üçün yol seçmək üçün tətbiq oluna bilən məntiqi və sistemli bir prosesdir.

Tədqiqat obyektı. Biz riski idarə etməsək, onlar bizi idarə etməyə başlayacaq.

Tədqiqat metodu. Risklərin idarə edilməsi qərar qəbulu şərtlərinin hərtərəfli təhlilini əhatə edir və zəmanətli iş prosesinin icrasına aparən metoddur.

Açar sözlər: planlama, risk, risklər idarə edilməsi

Ədəbiyyat siyahısı:

1. Mərkəzi Bank-Banklarda risklərin idarə olunması haqqında qaydalar (Bakı 2010)
2. https://www.cfin.ru/finanalysis/risk/main_meths.shtml
3. <http://unec.edu.az/application/uploads/2015/05/disser2015.pdf>

РИСКИ И УПРАВЛЕНИЕ ИМИ В СЕКТОРЕ ПЛАНИРОВАНИЯ

Доц. Д.Н.Исмаилов

С.Э.Байрамова

Азербайджанский Технологический Университет

sevinj.bayramova@aztelekom.az

Процесс управления рисками должен сопровождать планирование и принятие решений по ключевым вопросам. В первую очередь это связано с внедрением новых стратегий и процедур, управлением проектами, крупными финансовыми вложениями и оптимизацией конфликтов.

RISKS AND THEIR MANAGEMENT IN THE PLANNING SECTOR

Prof. Je.N.Ismailov

S.E.Bayramova

Azerbaijan Technological University

sevinj.bayramova@aztelekom.az

The risk management process should accompany planning and decision-making on key issues. This primarily due to the introduction of new strategies and procedures, project management, large financial investments and conflict optimization.



KOMMERSIYA MÜƏSSISƏLƏRİNDƏ İNSAN RESURSLARININ İDARƏ OLUNMASININ TƏKMİLLƏŞDİRİLMƏSİ

dos. M. Tağıyev

A.M. Rzayeva

Azərbaycan Texnologiya Universiteti

rzayevaaynur06@gmail.com

Kadrların düzgün seçilməsi, peşə və ixtisas səviyyəsindən, təhsilindən, eyni zamanda potensialından asılı olaraq onların düzgün yerləşdirilməsinin təmin olunması hər bir müəssisənin idarəedilməsində önəmli məsələlərdən birini təşkil edir. Bu fəaliyyətin yerinə yetirilməsində isə hər bir idarə, müəssisə, firma və ya təşkilat özünün kadr siyasətini əsas götürür.

Kommersiya müəssisələri hər zaman yeni biliklərə yiyələnən, intellektual, yaradıcı düşüncəqabiliyyətinə malik işçilərin axtarışındadır. Bunun üçün, müəssisədə müvəffəqiyyətə çalışan insan resursları bölməsi fəaliyyət göstərir. Bu şöbənin fəaliyyətinin əsasında müəssisəyə yeni kadrların cəlb olunması dayanır. Kommersiya müəssisələrində işçi işə götürülən zaman müəssisə çalışır ki, ilk olaraq, öz missiyalarının düzgün qəbul edilməsini anlayan işçiləri seçsin. Belə ki, müəssisənin insan resurslarının idarə edilməsi şöbəsi birbaşa olaraq vakant yerlərə işçilərin seçilməsi prosesinə diqqət yetirir və çalışır ki, müəssisəni elə kadrlarla təmin etsin ki, bu kadrlar müəssisənin uzunömürlü və daimi fəaliyyətində fəvqəladə rol oynasınlar və ən əsası, müəssisəyə yalnız aylıq gəlir mənbəyi gözü ilə baxmasınlar.

Bazar münasibətləri şəraitində heyətin formalaşdırılması müəssisədə xüsusən bazar mexanizminin fəaliyyətinə əsaslanır. Bu cür mexanizmin yaradılması və istifadə edilməsi müəssisənin lazımı kadrlarla təmin edilməsinin daha çevik formasının yaradılmasına şərait yaradır.

İşçilərə olan tələbatın təyin edilməsində ehtimal olunan təşkilati strukturun böyük əhəmiyyətini nəzərdən qaçıрмаq olmaz. Müəssisənin təşkilati strukturu istehsal və idarəetmə strukturunu özündə ehtiva edir.

Beynəlxalq praktikaya uyğun olaraq, hər bir müəssisənin strukturu məhz onun strategiyası ilə müəyyən edilir. Bununla bərabər, müəssisənin ölçüləri, istehsal həcmi və mənfəətin miqdarı da strateji kursun seçilməsinə təsir göstərir.

Hazırda, kommersiya müəssisələrində insan resurslarının idarə olunması üzrə əsas diqqət işçi qüvvəsinin kəmiyyət deyil, keyfiyyət baxımından yüksəldilməsinə yetirilir. Çünki, yeni iqtisadi sistemin ən vacib tələblərindən biri kadr və mütəxəssis hazırlığı ilə Elmi Texniki Tərəqqinin (ETT) nailiyyətlərinə müvafiq istehsal vasitələrinin ardıcıl surətdə inkişafına müəssər olmaqdır. Bu uyğunluq, insan resurslarının ümumi təhsil səviyyəsi və ixtisasının yüksəldilməsi nöqtəyi-nəzərindən, ali və orta ixtisas təhsilli işçilərin sayının artması ilə bərabər, yüksək keyfiyyətli işçi qüvvəsinin təkrar istehsalı anlamına gəlir.

Sahibkarlıq fəaliyyətinin genişləndiyi bir dövrdə, minimal əmək və vaxt sərf etməklə maksimum gəlir qazanmaq prinsipinin yüksəldilməsi, işçi qüvvəsinin keyfiyyəti baxımından iş vaxtı fondundan rəşional istifadə probleminin həll edilməsi insan resurslarının idarə olunmasının təkmilləşdirilməsi sahəsində başlıca yer tutur. Belə ki, iş vaxtından rəşional şəkildə istifadə məhsuldarlığın yüksəldilməsi, məhsul vahidinin dəyərinin azalması, əsudə vaxtın çoxalması ilə sıx əlaqədardır. İnsan resurslarının idarə edilməsində iş vaxtına qənaət prinsipinin hesaba alınması, əsas və dövriyyə fondlarından, maliyyə vəsaitlərindən rəşional istifadə, işçi qüvvəsinə olan əlavə tələbatı artırmış olur.

Zəfər gününə həsr olunmuş “Pandemiya dövründə gənclərin tədqiqat problemləri”

mövzusunda respublikanın konfransının materialları

Kommersiya müəssisələrində insan resurslarının idarə olunmasının təkmilləşdirilməsində işçi qüvvəsinin keyfiyyəti və rəqabət qabiliyyəti artırılmalıdır.

Mövzunun aktuallığı. İqtisadi inkişafın sosial aspektinin gücləndirilməsində daxili və beynəlxalq bazarların tələblərinə müvafiq kvalifikasiyalı kadrların hazırlanması problemi diqqət mərkəzində olduğu üçün mövzumuz aktuallıq kəsb edir.

Tədqiqatın məqsədi. Kommersiya müəssisələrində insan resurslarının idarə olunmasının təkmilləşdirilməsi mexanizmlərini aydınlaşdırmaqdır.

Tədqiqat obyektı. İnsan resurslarının idarə olunmasının təkmilləşdirilməsi məsələsinə bir obyekt kimi kommersiya müəssisələrinin təmsalında aydınlıq gətirilib.

Tədqiqat metodu. Tədqiqat işimizi kadr siyasətinin həyata keçirilməsi üzərində müfəssəl təhlil və sistemli yanaşma metodları əsasında yerinə yetirmişik.

Açar sözlər: insan resursları, kommersiya müəssisələri, təkmilləşdirmə mexanizmləri, insan kapitalı, biznes mühiti

Ədəbiyyat siyahısı:

1. Т.У.Базаров, В.Л.Йеремин. “Нейәтин идарә едильмәси”, 2012
2. Т.Ә.Қулийев. “İnsan resurslarının идарә едильмәси”. Баки, 2013
3. Гущина Ю.И., Гаврилова О.А., Нестеренко Т.В. Система управления персоналом: содержание, цели, функции и методы // Российское предпринимательство. 2017. Том 18. № 7
4. Дейнека, А.В. Управление человеческими ресурсами: учебник для бакалавров/А.В. Дейнека, А.В. Беспалько. М.: Издательско-торговая корпорация «Дашков и КО», 2013. 392 с

СОВЕРШЕНСТВОВАНИЕ УПРАВЛЕНИЯ ЧЕЛОВЕЧЕСКИМИ РЕСУРСАМИ В КОММЕРЧЕСКИХ ПРЕДПРИЯТИЯХ

доц.Т.Мурад, А.М.Рзаева

Азербайджанский Технологический Университет

rzayevaaynur06@gmail.com

Полагаем, что для достижения целей, обозначенных руководством предприятия необходимы, во-первых, разработка и внедрение в деятельность предприятия предложений, направленных на создание условий для эффективного подбора, адаптации и обучения персонала, и, во-вторых, разработка и внедрение предложений по повышению мотивации персонала и его лояльности.

IMPROVEMENT OF HUMAN RESOURCE MANAGEMENT IN COMMERCIAL ENTERPRISES

Prof.M.Tagiyev, A.M.Rzayeva

Azerbaijan Technological University

rzayevaaynur06@gmail.com

We believe that in order to achieve the goals set by the management of the enterprise, it is necessary, firstly, to develop and implement proposals aimed at creating conditions for the effective selection, adaptation and training of personnel, and, secondly, to develop and implement proposals to increase motivation personnel and their loyalty.



ИНТЕЛЛЕКТУАЛЬНЫЙ АНАЛИЗ ДАННЫХ В ЭКОНОМИКЕ ЗНАНИЙ

Л.И.Яхьяева

Азербайджанский Государственный Экономический университет

l.yahyayeva@unec.edu.az

Использование методов DataMining сейчас свободно обсуждается в академической и экспертной среде, останавливается повседневным в научных исследованиях, в ИТ-секторе и прочих отраслях экономики. Значительность употребления данных обусловлена, прежде всего, усложнением разнообразных систем, которые препровождают окружающий нас мир, что затрудняет их разбор и поиск подходящих решений.

Постижение способностей сегодняшних компьютеров актуализовало существовавшие в арифметике наработки, дотрагивающиеся разбора данных, а также инициировало разработку новых подходов. Компьютер целенаправленно активизировал приспособляться для накопления и обработки предоставленных с целью извлечения результатов, значимых для познания и управления. Формирование методологии DataMining, которая охватывает различные области изысканий и отрасли экономики, сформировывает отдельное академическое направление – Науку о данных.

Под DataMining, в общем, подразумевается координирование и переработка многообразных и неоднородных данных с употреблением специальных способов ради обнаружения скрытых, сложных закономерностей. DataMining располагает свою историю появления и развития и сегодня DataMining утвердился в независимую область.

Экономику знаний мы определяем, как дисциплину, призванную изучить и гарантировать действенное получение, распределение и использование знаний. Сравнительно с индустриальной экономикой, значимость стремительного показывания скрытых, прежде неизвестных, сложных закономерностей, т.е. фактически знаний и операций с ними по объективным первопричинам возрастает, так как в множестве случаев такое доставляет несомненные конкурентноспособные преимущества.

DataMining остается преимуществом в основном тех, кто обладает специальными арифметическими методами и языками программирования (R и Python) либо же навыками работы со сложными программными инструментами.

Я пришла к выводу, что предметникам нужны свои инструменты, которые бы позволяли приспособлять DataMining без знания языков программирования, в частности, R и Python, без обращения к программистам, и без сведений в математике. Специалисты должны быть сконцентрированы на своих предметных областях, но при этом, должны иметь возможность приспособлять DataMining в своей собственной работе, владея исключительно методическими основами.

Список литературы:

1. [Методы и средства интеллектуального анализа данных - Студопедия]
2. [Методы статистической обработки данных [Электронный ресурс]. – Режим доступа: <http://www.studfiles.ru/preview/3859470/page:12/>, свободный. – Загл. с экрана.]

Zəfər gününə həsr olunmuş “Pandemiya dövründə gənclərin tədqiqat problemləri”

mövzusunda respublikanın konfransının materialları

3. [Обзор методов Data Mining. Интеллектуальный анализ данных [Электронный ресурс]. – Режим доступа : <http://intellect-tver.ru/?p=165>, свободный. – Загл. с экрана.]

4. [НОУ ИНТУИТ | Лекция | Системные представления в теории организации].

BİLİK İQTİSADİYYATINDA MƏLUMATLARIN İNTELLEKTUAL TƏHLİLİ

L.İ.Yəhyayeva

Azərbaycan Dövlət İqtisad universiteti

l.yahyayeva@unec.edu.az

Mən belə nəticəyə gəldim ki, fənn üzrə tələbələrə proqramlaşdırma dillərini, xüsusən R və Python-u bilmədən, proqramçılarla əlaqə saxlamadan və riyaziyyat üzrə dərin biliyi olmadan Data Mining-i uyğunlaşdırmağa imkan verən öz alətlərinə ehtiyac var. Mütəxəssislər öz mövzu sahələrinə diqqət yetirməlidirlər, lakin eyni zamanda onlar yalnız metodoloji əsaslara malik olmaqla Data Mining-i öz işlərində uyğunlaşdırma bilməlidirlər.

INTELLIGENT DATA ANALYSIS IN KNOWLEDGE ECONOMY

L.I.Yahyaeva

Azerbaijan State Economic University

l.yahyayeva@unec.edu.az

I came to the conclusion that subject students need their own tools that would allow them to adapt Data Mining without knowledge of programming languages, in particular, R and Python, without contacting programmers, and without in-depth knowledge in mathematics. Specialists should be focused on their subject areas, but at the same time, they should be able to adapt Data Mining in their own work, owning exclusively methodological foundations.



RESEARCH OF JOB OPPORTUNITIES IN THE MARKET OF AGRO-ENGINEERING WORKS

dos. A.S.Huseyn, L.M.Masimova
Azerbaijan Technological University
letife.mesimova.99@gmail.com

Agrotechnics is a system of methods for growing cultivated plants. The task of agricultural technology is to ensure high yields of cultivated plants with minimal labor and financial resources per unit of quality products. Modern agricultural technology is also aimed at preserving soil fertility and protecting soils from erosion. Each agro technical method and the entire system of agro technical methods of a field or crop must be soil-protective, moisture- and humus-saving. This is particularly true for intensive technologies for the cultivation of agricultural plants, which are actively introduced on modern farms.

The agricultural machinery market is currently very diverse, the range of imported and domestic machines is constantly increasing, new technologies are being used in production. According to experts, the installation of additional equipment can increase the cost of the unit by 30%. When choosing equipment in this situation, it is crucial to focus on the real needs of the economy, so that in the pursuit of novelty, one should not forget about the efficiency and economic feasibility of its use.

One of the key tasks in the development of agricultural production at the present stage is to increase its material and technical equipment with highly efficient means.

The production and supply of machines should be a single integrated system focused on achieving high results, allowing to reduce costs to the maximum extent, adapted to specific (zonal, regional) conditions of its use and optimized to the planned volume of field work. Otherwise, the qualitative characteristics of the operation of the entire system deteriorate: the probability of deviations from agrotechnical requirements in terms of time increases, the cost and energy intensity of production increase, the required fleet of units increases, and the efficiency of its use decreases (due to downtime).

At the present stage of the country's economic development, cooperatives are becoming a channel for a breakthrough to the market. Cooperative forms of management are basically self-supporting and self-financing. They are focused on economic methods of management. They are characterized by work on the principles of independence and economic responsibility.

More preferable for agricultural producers, especially farms, are cooperative machine formations, as they most fully reflect their interests. Being founders or members of a cooperative, agricultural producers acquire the right to receive technical services on the terms established by themselves, based on the available production capabilities, to independently dispose of the income received, avoiding additional taxation.

Conclusions

Thus, we note that the measures and implemented state programs taken in Azerbaijan to develop entrepreneurship, demonstrate the dynamics of the socio-economic development of our country. Currently entrepreneurs receive moral, political and economic support from the state in Azerbaijan. In this regard, the priorities of agricultural economics must be considered in the light of new realities. In our opinion, the most important priorities for the sustainable development of the agricultural sector are the following:

- determination of the optimal structure of crops for the volume of production of agricultural crops by region;
- expanding the scope of activities of private seed farms and nurseries, stimulating and encouraging

**Zəfər gününə həsr olunmuş “Pandemiya dövründə gənclərin tədqiqat problemləri”
mövzusunda respublikanın materialları**

the introduction of advanced technologies in this area:

- providing scientific and methodological assistance to small businesses to expand the production of greenhouse vegetables:

- modernization of agrochemical laboratories;

- creation of an insurance fund for the reproduction of elite seeds and seeds I and II reproduction, state seed stocks, stimulating the activities of private seed farms for the production of original, super-elite seeds, supporting the activities of private seed producers and creating a certification system in this area;

- creation and operation of a seed bank, organization and expansion of a regional network, etc.

The relevance of the subject. The article concerns the agro technical work in the market. Agro-technical work is one of the most important issues of the present period, which in turn is a key component of the agrarian market.

The purpose of the study. Study the agro-technical works on the market.

Object of research. Research of job opportunities in the market of agro-engineering works.

Key words: agro-industrial complex, investments, agriculture, agricultural products, agricultural production.

References:

1. <https://ru.m.wikipedia.org/wiki/%D0%90%D0%B3%D1%80%D0%BE%D1%82%D0%B5%D1%85%D0%BD%D0%B8%D0%BA%D0%B0>
2. <https://www.agroinvestor.ru/technologies/article/14844-nelishnie-udobstva/>
3. <https://cyberleninka.ru/article/n/sovershenstvovanie-rynka-mehanizirovannyh-rabot-v-apk-regiona/viewer>
4. <https://cyberleninka.ru/article/n/sovremennye-agrotehnicheskie-metody-napravlennye-na-povyshenie-effektivnosti-agrarnogo-sektora/viewer>

AQROMÜHENDİSLİK İŞLƏRİ BAZARINDA İŞ İMKANLARININ ARAŞDIRILMASI

dos. A.S.Hüseyn

L.M.Məsimova

Azərbaycan Texnologiya Universiteti

letife.mesimova.99@gmail.com

Məqalə bazarda aqrotexniki işlərə həsr edilmişdir.

**ИССЛЕДОВАНИЕ ВОЗМОЖНОСТЕЙ ТРУДОУСТРОЙСТВА НА РЫНКЕ
АГРОИНЖЕНЕРНЫХ РАБОТ**

доц. А.С.Гусейн

Л.М.Масимова

Азербайджанский Технологический Университет

letife.mesimova.99@gmail.com

Статья посвящена агротехническим работам на рынке.



KƏND TƏSƏRRÜFATI MÜƏSSISƏLƏRİNDƏ UÇOT SIYASƏTI

dos. M.M.Hüseynov

E.M.Xəlilov

Azərbaycan Texnologiya Universiteti

exelilov673@gmail.com

Mühasibat uçotu müəssisənin resursunun formalaşması və istifadəsi, maliyyə əməliyyatları və müəssisənin maliyyə vəziyyəti nəticəsində yaranan ehtiyatların artması və ya azalması barədə məlumatları aidiyyəti şəxslərə və qurumlara çatdıran informasiya sistemidir.

Kənd təsərrüfatı sektoru keçmişdən bu günə qədər cəmiyyətlərin iqtisadi və sosial inkişafı üçün çox mühüm vəzifələr götürmüşdür. Əhəlinin qidalanmasına, milli gəlirə, məşğulluğa, kapital transferlərinə, sənayenin xammal təminatına, ixraca, bioloji müxtəlifliyə və ekoloji tarazlığa birbaşa və dolaylı töhfələr kimi müxtəlif atributlarına görə global miqyasda əvəzolunmaz və strateji sektora çevrilmişdir. Ovçu-yığıcı cəmiyyətlər dövründə yaranan kənd təsərrüfatı fəaliyyəti informasiya və texnologiyadan istifadə edən bugünkü ixtisaslaşdırılmış və planlaşdırılmış kənd təsərrüfatı müəssisələri ilə əvəz edilmişdir. Həmin təkmilləşdirmələrə paralel olaraq kənd təsərrüfatının uçotu da əhəmiyyətli dəyişikliklərə məruz qalmışdır.

Mühasibat uçotunun 3 əsas funksiyası var: uçot, təsnifat, hesabat. Müəssisələrin fəaliyyət sahəsi fərqlənə bilər. Kənd təsərrüfatı mühasibat uçotu, kənd təsərrüfatı fəaliyyəti ilə məşğul olan müəssisələr konkret fəaliyyət sahələrini və məqsədlərini əldə etməyə meyilli olduqları üçün ixtisas uçotu növləri sırasındadır. Bu çərçivədə kənd təsərrüfatı məhsullarının becərilməsi zamanı çəkilən istehsal məsrəflərinin qiymətləndirilməsi müəssisə rəhbərlərinin qərar qəbul etmə təcrübələri üçün məsrəf uçotundan istifadəni və maliyyə və ya məsrəf uçotundan alınan yeni məlumatların təqdim edilməsini zəruri edir.

Aşağıdakı mərhələlərdə kənd təsərrüfatı müəssisələrində uçot siyasətinin necə formada səmərəli olacağı göstərilir:

❖ Hazırlıq mərhələsi - müəssisələrdə uçot siyasətini əhatə edən mühasibat və vergi uçotu obyektlərinin təyin olunması, təlimatların və qanunların uçot siyasətinə dəyən təsirin yoxlanılması.

❖ Qərarların qəbul olunması mərhələsi - təqdim edilmiş normativ sənədlərdən uyğun variantın seçilməsi və qərarın qəbul edilməsi, bəzi variantın ekspert yoxlanışı və fərqli hesablamaların yoxlanılması.

❖ Sənədləşdirmə mərhələsi - düzgün qeyd olunmuş uçot siyasətinin sənədləşdirilməsi.

Deməli, uçot siyasəti mühasibat uçotunun tam olaraq həm metodiki, həm texniki, həm də təşkilati aspektlərini əhatə etməli və onları vahid şəkildə əks etdirməlidir.

Mövzunun aktuallığı. Mühasibat uçotu müxtəlif xidmət növlərinə fərdi tələbat və tələbatını ödəmək üçün nəzərdə tutulmuş milli iqtisadiyyatın mühüm sahələrindən biridir.

Tədqiqatın məqsədi. Mühasibat uçotu maliyyə və pul əməliyyatlarını qeyd etmək, təsnif etmək, ümumiləşdirmək, hesabat vermək və şərh etmək elmi və sənəti kimi qəbul edilir.

Tədqiqat obyektı. Kənd təsərrüfatında mühasibat işinin tətbiqi uçot siyasətidir.

Tədqiqat metodu. İdarəetmə uçotu sistemi struktur bölmələrinin iqtisadi fəaliyyətinin təfərrüatlı təhlilinə, vaxtında və əsaslı hesablamalar qəbul etməklə bölmələrin və onun seqmentlərinin yüksək keyfiyyətli idarə edilməsinin həyata keçirilməsinə kömək edir.

Ədəbiyyat siyahısı:

1. Kənd təsərrüfatı müəssisələrində uçot siyasəti: problemlər və onların həlli istiqamətləri. “Kooperasiya” elmi nəzəri jurnalı, № 4(27), Bakı-2012
5. Kənd təsərrüfatı müəssisələrində uçot siyasəti: problemlər və onların həlli yolları. “Audit” jurnalı, Bakı Biznes Universiteti. Bakı-2/2014, s.9-15
6. <file:///C:/Users/HP/Downloads/Vol%201%20No%202%20105-114.pdf>
7. http://www.aak.gov.az/upload/dissertasion/iqt/iqt_n_mrk_24_11_18.pdf

УЧЕТНАЯ ПОЛИТИКА В СЕЛЬСКОХОЗЯЙСТВЕННЫХ ПРЕДПРИЯТИЯХ

доц. М.М.Гусейнов

Э.М.Халилов

Азербайджанский Технологический Университет

exelilov673@gmail.com

Бухгалтерский учет представляет собой информационную систему, предоставляющую информацию о формировании и использовании ресурсов предприятия, финансовых операциях и увеличении или уменьшении товарно-материальных запасов в результате финансового положения предприятия, соответствующим лицам и организациям.

Accounting policy in agricultural enterprises

M.M.Huseynov

E.M.Khalilov

Azerbaijan Technological University

exelilov673@gmail.com

Accounting is an information system that provides information on the formation and use of an enterprise's resources, financial transactions and the increase or decrease in inventories as a result of an entity's financial position to relevant persons and entities.



AZƏRBAYCANDA MÜALİCƏ-SAĞLAMLIQ TURİZMİNİN TƏDQIQI

i.e.d., prof.əvəzi A.N.Həsənov

i.f.d.dos, C.S.Zeynalov

R.M.Mürşüdoğ

Əhmədov Ceyhun Arif

Azərbaycan Texnoloji Universiteti

axmedovv00@gmail.com

rahibmursudov8@gmail.com

Azərbaycanda sağlamlıq turizminin inkişafı tarixi 12-ci əsrdə Naftalan müalicəvi neftindən istifadə ilə başlayır. Naftalan neftindən müalicə məqsədilə karvan yollarının kənarında yerləşən Gülüstan, Goranboy yaşayış məntəqələrinin yaxınlığında müalicə vannaları fəaliyyət göstərmişdir. İpək yolunun iki istiqamətinin buradan keçməsi Naftalan müalicəvi neftindən istifadə edənlərin sayını artırmışdır. Azərbaycanda 19-cu əsrin ikinci yarısından başlayaraq Naftalan nefti ilə yanaşı müxtəlif mineral və termal su mənbələrindən istifadə olunmağa başlanmışdır. Naftalan neftinin tərkibinin elmi əsaslarla öyrənilməsi, müalicəvi xüsusiyyətlərinin araşdırılması 19-cu əsrin sonlarına təsadüf edir. Həmin dövrdə Gəncə yaxınlığında çar Rusiyasının xüsusi sərəncamı ilə 20 vannadan ibarət müalicə mərkəzi tikilmişdir. Azərbaycanda termal suların istifadə olunması 19-cu əsrin sonuna təsadüf edir. Bu vaxt rus zabıtlərinin müalicəsini təşkil etmək məqsədilə Lənkəran, Şuşa, Zaqatalada ilk müalicə vannaları istifadəyə verilmişdir. Şuşada olan belə müalicə mərkəzi rus zədəganlarının istirahət mərkəzi kimi məşhurlaşmışdır. Azərbaycanda ilk sanatoriya 1922-ci ildə Mərdəkanda tikilib. Sonradan Bilgəh, Şüvəlan, Naftalan və Masallıda az tutumlu olsa da, müalicə sağlamlıq mərkəzləri inşa olunaraq istifadəyə verilir. Naftalanda ilk 340 yerlik müalicə sanatoriyası 1926-cı ildə tikilib. Bu həmin dövr üçün keçmiş SSRİ ərazisində ən böyük müalicə-sağlamlıq müəssisəsi sayılırdı. Azərbaycan 20-ci əsrin 50-90-cı illərində sanatoriya sənayesinin sürətli tikintisi ilə seçilmişdir. Kəlbəcərdə İstisu və Naftalanda olan sanatoriya ümumi ölkə əhəmiyyətli mərkəzlərə çevrilmişdir. 1970-85-ci illərdə ölkədə sanatoriya-kurort müəssisələrinin sayı 26-ya çatdırılmış, nömrə fondu isə 12 500-ü ötmüşdür. Naftalan, Kəlbəcər, Şuşa, Abşeron, Lənkəran, Masallı, Qax, Culfa, Babək və digər bölgələrdə də sanatoriya fəaliyyət göstərmişdir. Müstəqillik dövründə sanatoriyalardan qaçqınlar və məcburi köçkünlərin yerləşdirilməsi üçün istifadə olunmuş və müharibə şəraitində onların fəaliyyəti məhdudlaşdırılmışdır. 2000-ci ildən sonra sanatoriya öz imkanlarının az bir hissəsini bərpa edə bilmişdir. Ölkədə iqtisadi sabilliyin yaranması, əhalinin gəlirlərinin artması müalicə-sağlamlıq turizminə tələbatı artırmışdır. Həmçinin Kurortların İnkişafı Haqqında Dövlət Proqramına uyğun olaraq Həmkarlar Təşkilatının tabeliyində olan “Bilgəh”, “Abşeron”, “Şıx”, “Qaranquş”, “Günəşli” sanatoriya bərpa olunmuşdur. Ölkədə dövlət proqramlarına uyğun olaraq güzəştli kreditlər əsasında Naftalanda yeni sağlamlıq mərkəzləri tikilib istifadəyə verilmişdir. Ölkədə sağlamlıq turizm üzrə əsas müştəri segmenti ölkə vətəndaşları olaraq qalır. Belə ki, ölkədə müalicə-sağlamlıq xidmətlərindən istifadə edənlərin sayı 200 min nəfərə yaxındır ki, bununda 63,9 min nəfəri xarici turistlərdən ibarətdir [8, s.96]. Müalicə-sağlamlıq turizm xidmətlərindən istifadə edənlərin 68%-i ölkə vətəndaşlarından ibarətdir. Ölkə vətəndaşları Həmkarlar Təşkilatının güzəştli yollayışlarından yararlanmaqla birlikdə fərdi sağlamlıq xidmətləri təklif edən müəssisə kurort mərkəzlərinə də gedirlər. Ölkədə ənənəvi güzəştli yollayışlar (putyovka) əsasında

Zəfər gününə həsr olunmuş “Pandemiya dövründə gənclərin tədqiqat problemləri”

mövzusunda respublikanın materialları

sanatoriya müalicə xidmətlərindən istifadə olunması dövlət və özəl müəssisələrdə çalışanların Kurort Səhmdar Cəmiyyətinin tabeliyində olan müalicə-sağlamlıq müəssisələrindən istifadəsinə imkan verir. Sağlamlıq turizmindən istifadə edən xarici turistlərin əsas hissəsi MDB məkanından gələn qonaqlardan ibarətdir. Bunlar arasında Rusiya, Qazaxıstan, Ukrayna, Belarus, Özbəkistan vətəndaşları Azərbaycandakı sağlamlıq turizm xidmətlərindən daha çox yararlanır. Qeyd olunan seqment müalicə-sağlamlıq xidmətlərinə üstünlük verməklə, ənənəvi olaraq daha çox Naftalan kurortlarını seçirlər. Eyni zamanda, MDB ölkələrindən gələn qonaqların bir hissəsi “Qalaalti Hotel & Spa”, Duzdağ və Abşeron sanatoriya müalicə xidmətlərini seçirlər. Bu seqment üçün sağlamlığın bərpası əsas tələb olmaqla yanaşı, xidmətlərin sayı və keyfiyyəti də önəmli hesab edilir. Təbii müalicə ehtiyatlarına malik Azərbaycan bu ehtiyatlardan bərpa, profilaktika və müalicə məqsədi ilə istifadə etmək üçün zəruri şərait də yaradıb. Azərbaycanın ərazisi kurortlarla zəngin olan ölkələrdən biridir və həm istirahət, həm də müalicəni təmin edən müəssisələr (sanatoriya, istirahət evləri, pansionatlar, balneoloji və pəlçiq müalicə ocaqları, kurort poliklinikaları, bərpa mərkəzləri və s.), sanatoriya mühafizə zonaları və digər kurort infrastrukturunun təşkili üçün hər cür imkan var. Ölkənin milli təbii sərvətləri sırasında kurort ehtiyatları (mineral sular, müalicəvi pəlçiq, iqlim və s.), həmçinin onun infrastruktur sahələri iqtisadi və sosial əhəmiyyətə malikdir. Təbii müalicə resursları kurortun ixtisaslaşma istiqamətini, ehtiyatları isə onun təminatını müəyyən edir. Bu ehtiyatların müalicə-sağlamlıq turizmi məqsədilə istifadəsinin mümkünlüyü cəlb olunan iqtisadi amillərin (maliyyə, istehsal, kadr və s.) təminatı ilə ölçülür [7, s.26]. Təbii kurort-sağlamlıq resurslarından istifadə etməklə xroniki xəstəliklərin müalicəsi, kliniki müalicədən sonarə pasiyentlərin bərpası, həmçinin sağlamlığın bərpası və profilaktikası, rekreasiya tədbirləri əldə etmək olar. Belə təbii müalicə ehtiyatlarına mineral sular, müxtəlif növ pəlçiq, Naftalan nefti, yodlu-bromlu, duzlu göllər, iqlim-landşaft, qumlu çimərliklər və s. aiddir.

Ölkəmizdə sağlamlıq turizminin inkişafı xüsusilə mineral ehtiyatlar hesabına dahada inkişaf etmişdir. Ölkəmizdə tam və dadına görə fərqlənən mineral suların bir neçə növü var:

- ✓ turşular – Badamlı (Babək), Slavyanka və Çayqarışan (Gədəbəy)
- ✓ acı sular – Acıbulaq (Ağstafa), Kizilvank (Babək)
- ✓ duzlu sular – Tuq (Şuşa)
- ✓ duzlu-acı sular – Alaşa (Masallı), Meşəsu və İbadisu (Lənkəran)

Mineral su mənbələri çox mürəkkəb duz və qaz tərkibinə malikdir. Məlumdur ki, təbiətdə bu və ya digər dərəcədə qaz komponentləri və qarışıq mineral maddələri olmayan su mənbələri yoxdur. Mineral sular qaz tərkibinə görə bir sıra qruplara bölünür:

Karbonlu mineral sular bütün ölkədə tədqiq olunmuş müalicəvi su mənbələrinin 35%-dən çoxunu əhatə edir. Bu müalicəvi suların tərkibində karbon qazının miqdarı 250-300 mq-a qədər dəyişir. Ölkəmizdə karbonlu mineral sular ancaq Kiçik Qafqaz və Naxçıvan MR ərazisində yayılmışdır. Belə sulara misal olaraq məşhur Nəhacir (Ordubad), Badamlı (Babək), Turşsu (Şuşa), Qızılca (Gədəbəy), Darıdağ (Culfa), İstisu (Kəlbəcər) kimi mineral su mənbələrini göstərmək olar. Bu müalicəvi suların sayı 100-dən çox olmaqla, ümumi debiti 3,2 mln. l/san təşkil edir.

Azot tərkibli sular Talış və Böyük Qafqazın cənub ətəyində aşkar edilmişdir. Ölkəmizdə azotlu suların 100-ə qədər mənbəyi öyrənilmişdir. Bu tip mineral sulara həm isti, həm də ilıq olaraq rast gəlinir. Yüksək müalicəvi əhəmiyyətə malik isti azotlu suların sağlamlıq turizmində daha çox istifadə olunur. Ölkəmizdə olan azotlu sulara misal olaraq Qubada Xaltan (37-45°C), Lənkərandə Meşəsu, Bigəvər (45-55°C), Alaşa (45-50°C) və s. qeyd etmək olar.

Radonlu mineral sular Azərbaycanın Kəlbəcər və Laçın rayonlarında aşkar edilmişdir. Radon qazı da qeyd olunan müalicəvi sulara ən çox yayılan kimyəvi elementdir. Müalicəvi sulara radon qazının olması, onların müalicə xüsusiyyətini yüksəldir. Kəlbəcər rayonunda Bağıracaq, Naxçıvan MR-də Darıdağ və Dahab sularının tərkibində daha çox, Qax rayonunun İlisu bulaqları, Quba rayonunun Xal-

Zəfər gününə həsr olunmuş “Pandemiya dövründə gənclərin tədqiqat problemləri”

mövzusunda respublikanın materialları

tan, Çimi Xaşı bulaqlarında radon qazı aşkar edilmişdir. Ölkəmizdə olan müalicəvi bulaqlardan 34-ü radonlu mineral sulardır.

Dəmirli-mərgümüşlü sular müalicəvi xüsusiyyətlərinə görə aktiv farmakoloji təsirə malikdir. Dəmir və mərgümüş çox olduğuna görə suyun müalicəvi xüsusiyyətini artırmış olur. Qeyd olunan elementlərin çoxu dəmirli və sulfatlı olur ki, buna da oksidləşmiş filiz yataqları zonalarında, vulkanik süxurların yayıldığı ərazilərdə rast gəlinir. Ölkədə dəmirli-mərgümüşlü sular Naxçıvan, Kiçik Qafqaz ərazilərində geniş yayılmışdır. Bu sulardan mədə-bağırsaq və uroloji xəstəliklərin müalicəsində istifadə olunur. Qeyd olunan sulara misal olaraq Şamaxı rayonunda Cabanı, Zarvan, Tovuz rayonunda Donuzdam, Naxçıvanda Nəhəcir bulaqlarını qeyd etmək olar. Ölkəmizdə sağlamlıq turizminin inkişafına təsir edən bir digər perspektiv imkan məhz palçıq vulkanları ilə bağlıdır. Palçıq vulkanları respublikamızın geoloji quruluşundan asılı olaraq müxtəlif rayonlarımızda geniş yayılmışdır.

Cədvəl.1.1

Vulkanik palçıq süxurlarının yayıldığı rayonlar

Yayıldığı rayon	Palçıq vulkanı	Palçıq vulkanı təzahürü	Ümumi sayı
Xəzərsahili	2	5	7
Şamaxı-Qobustan	86	34	120
Abşeron yarımadası	45	24	69
Salyan-Neftçala	25	8	33
Bakı-Abşeron arxipelaqı	117	7	124
Cəmi:	277	76	353

MƏNBƏ: AMEA Geologiya və geofizika İnstitutunun illik hesabatı, 26 dekabr 2018.

Vulkan palçıqlarının müalicəvi xüsusiyyətləri onun tərkibində bioaktiv maddələrin olması, yapışqanlıq, istilik tutumu, hidrogen-sulfidli, yod, brom və naftenli maddələrin olması ilə bağlıdır. Vulkan palçıqlarında üzvü maddələrin miqdarı 0,49-1,67% və bəzən yüksək olur ki, bu da onun müalicəvi xüsusiyyətlərini artırmış olur. Üzvi maddələrin tərkibində 10,6-20,0% asfaltenlər (oksidləşmiş qatran), 7,32-34% benzol qatranları, 12,5-30% spirt-benzol qatranları, 32-54,32% yağlar, 0,01-0,06% naften turşuları, 57,1-65,12% mentan-naften karbohidrogenləri, 7,88-21,45% aromatik karbohidrogenlər var. Vulkan palçığının müalicəvi əhəmiyyətini artıran amil qeyd olunan üzvü maddələrin zənginliyi ilə bağlıdır. Vulkan palçığının tərkibində çoxlu miqdarda borat turşusunun (200–600 mq/l-ə qədər) və selenin olmasının xüsusi müalicəvi əhəmiyyəti vardır. Yerin təkindən palçıqla birlikdə çıxan qazların tərkibi metan, karbon və azotdan ibarət olur ki, bu da onun balneoloji müalicəvi xüsusiyyətlərini artırır.

Azərbaycan Respublikası ərazisində kurort sərvətlərindən ən mühümü iqlimdir. Azərbaycan ərazisində iqlim hələ qədim zamanlardan əhalinin həm təsərrüfat, həm də müalicə və istirahət məqsədləri üçün mövsümi yerdəyişməsinə səbəb olan amillərdən biri olmuşdur. Məlumdur ki, iqlimin komponentləri (havanın temperaturu, nisbi rütubətlik, küləyin sürəti, günəşli günlərin sayı və s.) istirahət üçün komfortluğu təyin etməyə imkan yaradır. Tükənməz ehtiyat olan günəş radiasiyası sağlamlıq ocaqları və kurortlarda istirahət və müalicə profilini müəyyən edir.

Azərbaycan Respublikasında həm düzən, həm də dağlıq ərazilərdə istirahət ocaqları mövcuddur. Lakin o da aydındır ki, respublikanın dağ iqlim zonalarında istirahətin təşkili üçün mövcud olan amillərdən hələ lazımı səviyyədə istifadə olunmur. Kurort məqsədləri üçün aparılan iqlim rayonlaşdırılmasında ilk növbədə kurort müalicəsi və istirahətə təsir edən təbii amillər nəzərə alınır. Kurort ehtiyatlarının istifadə edilməsində landşaft amili iqlim qədər əhəmiyyətli olduğu üçün çox vaxt iqlim – landşaft rayonlaşdırılmasına üstünlük verilir. Azərbaycanın 5 iqlim-landşaft vilayətində kurort müalicəsi və

Zəfər gününə həsr olunmuş “Pandemiya dövründə gənclərin tədqiqat problemləri”

mövzusunda respublikanın konfransının materialları

istirahət məqsədləri üçün 12 zona, onların da daxilində 23 rayon ayrılır. Dağlıq ərazidə zonalar dar zolaq tutduğuna və onları xırdalamağa ehtiyac olmadığına görə rayon kimi də səciyyələndirilir.

Cədvəl 1.2.

İqlim-landşaft rayonlaşmasının kurort-müalicə əhəmiyyətinə görə qruplaşdırılması

Landşaft iqlim rayonları	Yayıldığı ərazi	Nisbi rütubətin göstəriciləri, %-ilə	Turizmdə istifadə xüsusiyyəti
Subtropik mülayim iqlim	Şəki-Zaqata	50-60	İstirahət və müalicə sağlamlıq
Mülayim iqlim	İlisu-Qonaqkənd	70-80	Dağ-idman, xizəkçilik
Rütubətli və soyuq iqlim	Orta və Yüksək dağlıq zona	75-80	Dağ dırmanma, ekstremal turizm
Quru subtropik iqlim	Aran rayonları	40-50	İstirahət və ekoloji
Rütubətli iqlim	Lənkəran-Talış	70-75	İstirahət-ekoloji, müalicə

Mənbə: Azərbaycanın kurort təsərrüfatı. Bakı 2017

Ərazilər dağlıq ərazilərdə subtropik və mülayim iqlim şəraiti olan Şəki – Quba zonası, mülayim iqlimli İlisu – Qonaqkənd zonası, rütubətli və soyuq iqlimli yüksək dağ zonası, subtropik iqlimli Şəmkir – Füzuli zonası, mülayim iqlimli Şuşa – Gədəbəy zonası, soyuq iqlimli yüksəkdağ zonası, Naxçıvan vilayətinin kontinental iqlimli dağətəyi və ortadağ zonaları, Talışın subtropik və mülayim iqlimli zonalarına ayrılır. Respublikanın alçaq dağlıq (800-1000 m), ortadağlıq (1000-1800 m), yüksək dağlıq (2000 m-dən yuxarı) qurşaqlarında yerləşən bu zonalar istirahət, müalicə-sağlamlıq turizminin təşkili üçün əhəmiyyətli imkanlara malikdir.

Ədəbiyyat siyahısı:

1. “Azərbaycan Respublikası Strateji Yol Xəritəsi ixtisaslaşmış turizm sənayesinin inkişafına dair”. Azərbaycan Respublikasının Qanunvericiliyi toplusu. XI cild, Bakı: 2016
2. Azərbaycan Respublikasında kurortların 2009-2018-ci illərdə inkişafı üzrə Dövlət Proqramı. “Respublika” qəzeti, 7 fevral 2009
3. Azərbaycan Respublikası torpaqlardan istifadəyə və onların mühafizəsinə Dövlət Nəzarəti haqqında Əsasnamə, Bakı şəhəri, 28 noyabr 2000. № 421
4. Azərbaycan Respublikasının turizm və rekreasiya zonaları haqqında ümumi əsasnamə. Azərbaycan Respublikası Prezidentinin Fərmanı. Bakı 2008., Azərbaycan Respublikasının Qanunvericiliyi toplusu. II cild, Bakı, 2011
5. Azərbaycanda turizm, DSK, Bakı 2020 (elektron resurs)
6. Əliyev F.Ş. Azərbaycan Respublikasının yeraltı su ehtiyatlarından istifadə və geoloji problemləri, Bakı: 2000, 326 s
7. Əliyev Ad.A., Quluyev İ.S., Feyzulayev Ə.Ə. Palçıq vulkanları haqqında nə bilirik? Bakı, 2012, 206 c
8. AMEA Geologiya və geofizika İnstitutunun illik hesabatı, 26 dekabr 2018

ИССЛЕДОВАНИЕ ЛЕЧЕБНО-ОЗДОРОВИТЕЛЬНОГО ТУРИЗМА В АЗЕРБАЙДЖАНЕ

Zəfər gününə həsr olunmuş “Pandemiya dövründə gənclərin tədqiqat problemləri”

mövzusunda respublikakonfransının materialları

д.э.н., проф. авази А.Н.Гасанов, и.ф.д.дос, С.С.Зейналов, Р.М.Муршудов, С.А.Ахмедов

Азербайджанский Технологический Университет

axmedovv00@gmail.com

rahibmursudov8@gmail.com

Интенсивность реабилитации в медицинских учреждениях Азербайджана низкая, во многом из-за того, что пользователи медицинских и туристических услуг предпочитают восстанавливать свое здоровье за границей. С этой точки зрения, основной целью предприятий оздоровительного туризма в Азербайджане должно быть привлечение туристов, желающих восстановить свое здоровье природными средствами. Цель состоит в том, чтобы заставить их предпочесть лечение внутри страны, а не за границей.

Источники, обладающие полезными, богатыми минералогическими и другими лечебными свойствами, и бальнеолого-климатические условия в Азербайджане весьма благоприятны. На базе этих природных ресурсов медицинские учреждения способны достичь поставленной цели за счет повышения уровня и спектра услуг, расширения содержания продукции с учетом текущей рыночной ситуации. Хотя санаторно-курортная база восстановлена за счет государственных программ по возрождению медицинского туризма в Азербайджане, уровень услуг соответствует современным требованиям. В целях повышения качества услуг в сфере санаторно-курортного лечения необходимо обеспечить участие частного капитала в медицинском туризме и государственную поддержку в этом направлении. Целесообразно использовать опыт соседних стран в развитии медицинского туризма.

Ключевые слова: туризм, оздоровительный туризм, туристско-рекреационные ресурсы, климатические ресурсы, оценка, трансформация, экологические оздоровительные центры, бальнеологические заповедники

RESEARCH OF TREATMENT AND HEALTH TOURISM IN AZERBAIJAN

i.e.d., prof.avazi A.N.Hasanov, i.f.d.dos, C.S.Zeynalov, R.M.Murshudov, C.A.Ahmadov

axmedovv00@gmail.com

rahibmursudov8@gmail.com

The intensity of rehabilitation in health facilities in Azerbaijan is low, largely due to the fact that users of medical and tourism services prefer to restore their health abroad. From this point of view, the main goal of health-tourism enterprises in Azerbaijan should be to attract tourists who want to restore their health with natural remedies. The goal is to get them to prefer treatment within the country rather than abroad.

The springs in Azerbaijan, which have useful, rich mineralogical and other various healing properties, balneological and climatic conditions are quite favorable. On the basis of these natural resources, medical institutions are able to achieve this goal by increasing the level and range of services, expanding the content of products, taking into account the current market situation. Although sanatorium-resort facilities have been restored at the expense of state programs in the revival of medical tourism in Azerbaijan, the level of services meets modern requirements. In order to improve the quality of services in the field of sanatorium-resort, it is necessary to ensure the participation of private capital in medical tourism and government support in this direction.

Keywords: Tourism, health tourism, tourism recreation resources, climate resources, assessment, transformation, ecological health centers, balneological reserves



MÜƏSSISƏNİN İSTEHSAL-MALİYYƏ FƏALİYYƏTİNİN ƏSAS GÖSTƏRİCİLƏRİNİN İQTİSADI TƏHLİLİ

dos. Y.Ə. Abbasova

A.Q. Muradov

Azərbaycan Texnologiya Universiteti

ayxan_muradov_00@mail.ru

Müəssisənin istehsal-maliyyə fəaliyyətinin düzgün formada idarə olunmasının ən əsas şərtlərindən biri onun maliyyə vəziyyətinin təhlili təşkil edir. Müəssisənin fəaliyyətinin maliyyə qiymətləndirilməsi ilə müəssisənin işçiləri, satıcıları, alıcıları və s. subyektləri maraqlanırlar.

Maliyyə təhlili idarəetmə, investisiya və digər qərarlar qəbul etmək üçün təşkilatın maliyyə vəziyyətinin və maliyyə fəaliyyətinin əsas göstəricilərinin öyrənilməsidir. Maliyyə təhlili daha geniş terminlərin bir hissəsidir: müəssisənin maliyyə-təsərrüfat fəaliyyətinin təhlili və iqtisadi təhlil.

Maliyyə təhlili MS Excel cədvəllərindən və ya xüsusi proqramlardan istifadə etməklə həyata keçirilir. Maliyyə-təsərrüfat fəaliyyətinin təhlili zamanı müxtəlif göstəricilərin, əmsalların həm kəmiyyət hesablamaları, həm də onların keyfiyyətə qiymətləndirilməsi və təsviri, digər müəssisələrin analoji göstəriciləri ilə müqayisəsi aparılır. Maliyyə təhlili iflasın mümkün ehtimalı kimi mühüm aspektləri müəyyən etməyə imkan verir. Maliyyə təhlili peşəkar fəaliyyətin tərkib hissəsidir. Banklar təşkilatlara, illik hesabatlar üçün izahat yazısının hazırlanması zamanı mühasiblərə və digər mütəxəssislərə kreditlərin verilməsi barədə qərar qəbul edərkən maliyyə təhlilindən fəal şəkildə istifadə edirlər.

Maliyyə təhlilinin əsasları - təhlilinin əsasını təşkilatın maliyyə-təsərrüfat fəaliyyətinin bu və ya digər tərəfini xarakterizə edən əmsallar şəklində daha çox xüsusi göstəricilərin hesablanması təşkil edir. Ən məşhur maliyyə əmsalları arasında aşağıdakılar var:

- ❖ Muxtariyyət əmsalı (öz kapitalının müəssisənin ümumi kapitalına (aktivlərinə) nisbəti), maliyyə asılılığı əmsalı (öhdəliklərin aktivlərə nisbəti).
- ❖ Kapitalın gəlirliliyi (xalis mənfəətin müəssisənin kapitalına nisbəti).
- ❖ Satışın rentabelliği (satışdan əldə edilən mənfəətin (ümumi mənfəətin) şirkətin gəlirinə nisbəti), xalis mənfəət marjası (xalis mənfəətin gəlirə nisbəti).

Maliyyə təhlilinin bu üsullarından istifadə olunur: şaquli təhlil (məsələn, hesabatın şaquli təhlili), üfüqi təhlil, meyillərə əsaslanan proqnozlaşdırıcı təhlil, faktorial və digər təhlil üsulları.

Maliyyə təhlili üçün məlumat mənbələri

Çox vaxt maraqlı tərəflərin təşkilatın daxili məlumatlarına çıxışı olmur, buna görə də təşkilatın ictimai mühasibat hesabatları maliyyə təhlili üçün əsas məlumat mənbəyi kimi çıxış edir. Əsas hesabat formaları - mühasibat balansı və mənfəət və zərər haqqında hesabat - bütün əsas maliyyə göstəricilərini və əmsallarını hesablamağa imkan verir. Daha dərin təhlil üçün maliyyə ilinin sonunda tərtib edilən təşkilatın pul vəsaitlərinin hərəkəti və kapitalı haqqında hesabatlardan istifadə edə bilərsiniz.

Mövzunun aktuallığı. Bazar iqtisadiyyatı şəraitində müəssisənin maliyyə vəziyyəti onun fəaliyyətinin son nəticələrini, yəni maliyyə nəticələrini əks etdirir.

Tədqiqatın məqsədi. Müəssisədə aparılan maliyyə təhlilinin məqsədi - maliyyə vəziyyətini xarakterizə edən göstəricilərin dəyişməsinə aşkara çıxarmaq, maliyyə nəticələrinə və ümumilikdə maliyyə vəziyyətinə təsir göstərən amilləri aşkar etmək, maliyyə vəziyyətinin keyfiyyət və kəmiyyət

**Zəfər gününə həsr olunmuş “Pandemiya dövründə gənclərin tədqiqat problemləri”
mövzusunda respublikanın konfransının materialları**

dəyişikliklərini qiymətləndirmək.

Tədqiqat obyektı. İstehsal-maliyyə fəaliyyətinin göstəricilərinin iqtisadi təhlili.

Tədqiqat metodu. Aktiv öhdəliklərin, ödəmə qabiliyyətinin, maliyyə nəticələrinin və maliyyə sabitliyinin təhlili.

Açar sözlər: maliyyə, resurs, statistika, təhlil

Ədəbiyyat siyahısı:

1. Məmməd İsmayılov, Yusif Əhmədov, Maral Mehdiyeva, Pərvin Muxtarova. Maliyyə-iqtisadi təhlil. Bakı. 2012.
2. Səbzəliyev S.M. Mühasibat (maliyyə) hesabatı. Bakı. 2003.
3. <https://www.audit-it.ru/finanaliz/terms/analysis/>

**ЭКОНОМИЧЕСКИЙ АНАЛИЗ ОСНОВНЫХ ПОКАЗАТЕЛЕЙ ПРОИЗВОДСТВЕННО-
ФИНАНСОВОЙ ДЕЯТЕЛЬНОСТИ ПРЕДПРИЯТИЯ**

доц. Е.А.Аббасова

А.Г.Мурадов

Азербайджанский Технологический Университет

ayxan_muradov_00@mail.ru

Одним из основных условий правильного управления производственно-финансовой деятельностью предприятия является анализ его финансового состояния. Сотрудники, продавцы, покупатели и т.д. предприятия с финансовой оценкой деятельности предприятия. субъекты заинтересованы.

**ECONOMIC ANALYSIS OF THE MAIN INDICATORS OF INDUSTRIAL-FINANCIAL
ACTIVITY OF THE ENTERPRISE**

prof. E.A.Abbasova

Muradov Aikhan Girkhan oglu

Azerbaijan Technological University

ayxan_muradov_00@mail.ru

One of the main conditions for the proper management of production and financial activities of the enterprise is the analysis of its financial condition. Employees, sellers, buyers, etc. of the enterprise with the financial assessment of the enterprise's activity subjects are interested.



MÜƏSSISƏLƏRDƏ MÜHASİBAT UÇOTUNUN TƏŞKİLİ MEXANİZMLƏRİNİN TƏKMİLLƏŞDİRİLMƏSİ

dos. M.M.Hüseynov

Z.V.Məmmədova

Azərbaycan Texnologiya Universiteti

zemamemmedova.2020@gmail.com

Uçot siyasətinin məzmunu təşkilatların təsərrüfat fəaliyyətinin maliyyə nəticələrini və tələblərini təsvir etmək üçün uçot metodlarından optimal və səmərəli istifadə yollarını əks etdirir. Uçot sisteminin təkmilləşdirilməsi mühasibat uçotunun Beynəlxalq Standartlar əsasında aparılmasını tələb olunur.

Mühasibat uçotu siyasəti – hansı metodlardan istifadə olunduğunu, bir neçə hesabat ili ərzində yekun hesabatın necə tərtib edildiyini, habelə iş sahəsində baş verən dəyişikliklər haqqında əlavə məlumatların necə əldə edildiyini və digər halları tam əks etdirən sistemdir. Beynəlxalq mühasibat uçotu standartının tətbiqi mühasibat uçotunun, nəzarətin keyfiyyətini və səmərəliliyini əhəmiyyətli dərəcədə artıracaq. Müasir dövrdə mühasiblər təkcə mühasibat uçotunun aparılması ilə deyil, həm də planlaşdırma və qərarların qəbulu, monitorinq, təsərrüfat fəaliyyətinin qiymətləndirilməsi və auditlə məşğul olurlar. Mühasiblər həm də mühasibat uçotu məlumatlarının istifadəçilərini daxili və ya xarici istifadəçi olmasından asılı olmayaraq zəruri informasiya ilə təmin edirlər.

Mühasibat uçotunun təşkili mexanizmlərinin təkmilləşdirilməsi üsulları:

❖ Gəlir və xərclərin izlənməsi - müştəriləriniz sizə ödəniş etdikdə, ödəniş üsulunu, nə vaxt ödədiklərini və hansı fakturaların ödənildiyini izləyin. Bu məlumat fakturaların hələ də ödənilmədiyini və bütün xərclərin uçota alınmasını təmin etmək üçün dəyərlidir.

❖ Mühasibat proqramına investisiya qoyun - proqramınızda əmək xərclərini izləmək üçün bölmələr ayırın. Bu məlumatı daxil etmək bir qədər vaxt aparacaq, lakin gələcək proses daha mütəşəkkil olacaq.

❖ Qeydlərin aparılması və uzlaşdırılması üçün vaxt təyin edin – xərcləri və gəlirləri mühasibat proqramına daxil etdikdən sonra müntəzəm uçotun aparılması üçün vaxt təyin etmək lazəmdir.

❖ Pul vəsaitlərinin hərəkətini nəzərdən keçirin - bütün məlumatlarınız birləşdirildikdə, siz indi pul vəsaitlərinin hərəkəti haqqında hesabatlar yarada bilərsiniz, beləliklə, işinizin az olub-olmadığını və ya biznesə yenidən investisiya etmək üçün əlavə vəsaitinizin olub-olmayacağından xəbərdar ola bilərsiniz.

❖ Vaxtı keçmiş hesab-fakturaları izləyin - hesab-fakturaların gecikdiyini və ya vaxtı keçmiş olduğunu müəyyən etmək üçün debitor borcları hesabatını işlədə biləcəksiniz.

Uçot siyasəti təşkilatlar tərəfindən yekun maliyyə hesabatının hazırlanması üçün tətbiq edilən uçot prinsipləri, metodları və qaydaları məcmusundan, habelə təşkilatların təsərrüfat fəaliyyətinin məzmununun praktiki şəkildə açıqlanması üçün qəbul edilmiş müddəalardan ibarətdir. Mühasibat uçotu siyasəti təşkilatın əsas daxili normativ sənədlərindən biridir.

Mövzunun aktuallığı. Beynəlxalq maliyyə hesabatı standartlarına keçidlə əlaqədar olaraq ümumi mühasibat uçotu və hesabat göstəricilərini onlarla müqayisə etmək.

Tədqiqatın məqsədi. Hər bir təşkilat daim dəyişən bazarın tələb və şərtlərini nəzərdən keçirməyə, habelə rəqabəti artıran rəqabətdən məhdudlaşdırmağa və təşkilatın maliyyə menecmenti və uçot siyasəti məsələlərinə yenidən yanaşmalıdır.

**Zəfər gününə həsr olunmuş “Pandemiya dövründə gənclərin tədqiqat problemləri”
mövzusunda respublikanın konfransının materialları**

Tədqiqat obyektı. Uçotunun təşkili mexanizmlərinin təkmilləşdirilməsi.

Tədqiqat metodu. Mühasibat məlumatı ilə firmalar mövcud global rəqabət apara və strategiya qurmaq üçün effektiv qərarlar qəbul edə bilərlər.

Açar sözlər: iqtisadiyyat, uçotunun təşkili, maliyyə, uçot siyasəti.

СОВЕРШЕНСТВОВАНИЕ МЕХАНИЗМОВ ОРГАНИЗАЦИИ БУХГАЛТЕРСКОГО УЧЕТА НА ПРЕДПРИЯТИЯХ

доц. М.М.Гусейнов

З.В.Мамедова

Азербайджанский Технологический Университет

zemamammedova.2020@gmail.com

Содержание учетной политики отражает оптимальное и эффективное использование методов бухгалтерского учета для описания финансовых результатов и требований хозяйственной деятельности организаций. Совершенствование системы бухгалтерского учета требует, чтобы бухгалтерский учет велся в соответствии с международными стандартами.

IMPROVEMENT OF MECHANISMS OF ORGANIZATION OF ACCOUNTING AT ENTERPRISES

Prof. M.M.Huseynov

Z.V.Mammadova

Azerbaijan Technological University

zemamammedova.2020@gmail.com

The content of the accounting policy reflects the optimal and effective use of accounting methods to describe the financial results and requirements of the economic activities of organizations. Enhancement of the accounting system requires that accounting be conducted in compliance with International Standards.



GEOTURİZM – TURİZM SEKTORUNUN YENİ NÖVÜ KİMİ

Dos. F.C.Kərimov

G.B.Mehdizadə

F.A.Cəfərov

Hər sahədə artan istehlak profisitinin turizmin təməlini təşkil edən təbiət, mədəniyyət, tarix və cəmiyyətin tarazlıqlarını sarsıtmağa başladığını başadüşməklə, davamlılıq anlayışını turizm üçün də çox eşitməyə başladığı. İlk dəfə 1987-ci ildə Birləşmiş Millətlər Təşkilatının Ətraf Mühit və İnkişaf üzrə Ümumdünya Komissiyası tərəfindən dərc edilmiş “Ortaq gələcəyimiz” hesabatında təqdim edilən davamlı inkişaf konsepsiyası gələcək nəsillərin ehtiyaclarını ödəməyi hədəfləyən inkişaf forması kimi irəli sürülüb. öz ehtiyaclarını ödəmək qabiliyyətini itirmədən. Burada gələcək nəsillərin hüquqlarının qorunması məsələsinə diqqət çəkilib. Turizm sektorunun bir ehtiyacı olaraq təbii sərvətlərin, mədəniyyətin, sosial və sosial dəyərlərin yaşana bilən dünyanı qoruyaraq gələcək nəsillərə ötürülməsi nöqtəyi-nəzəri vurğulanaraq davamlı turizmdən bəhs edilməyə başlandı. Davamlı turizmlə təbiətə, ətraf mühitə, mədəni irsə və yerli insanlara hörmət edərək bu sərvətlərin bütövlüyünü qorumaq və gələcək nəsillərə ötürmək məqsədi daşıyır.

Son vaxtlarda tətillərdə ilk ağıla gələn dəniz-qum-günəş üçlüyü kəşfiyyət, təcrübə, əyləncə, təhsil və adrenalini kimi fərqli sahələrə doğru yönəlib. Fərqlənmiş kütləvi turizmə alternativ olan bu xüsusi maraq yönümlü turizm, turistlərin orijinal, real təcrübə yönümlü həzz almaq tələblərinə onları xüsusi maraqlarına uyğunlaşdırmaqla cavab verir. Turistlər xüsusi maraq turizminə daha çox pul xərcləyir, təcrübələrini daha dərinlən yaşamaq və daha çox fəaliyyət təməli olmaq imkanı əldə edirlər. Xüsusi maraq doğuran turizm, turistlər getdikləri bölgələrdə istismarçı bir münasibət göstərmək əvəzinə, həm özlərinin, həm də gələcək nəsillərin bu təcrübələrdən daha uzun müddət faydalanacağını düşünərək, bu dəyərlərin qorunub saxlanmasına dəstək verərək hərəkət edirlər. Bu təcrübələr həm də turistlərə yerli icmalarla tanış olmaq və tanış olmaq imkanı verir. Turistlər bayram təcrübələrini mədəni irsi görmək, alpinizm, sörfinq, xizək sürmə, sağlamlıq, qastronomiya, canlı təbiətin mühafizəsi, quş müşahidəsi kimi xüsusi maraqlarına uyğun seçirlər.

Son illərdə turizm növləri arasında yerini tutan geoturizm turistlərin daha çox diqqətini cəlb edir. Fosillərə, mağaralara, vulkanlara, krater göllərinə, yerin hekayəsi haqqında məlumat verən geoloji formasiyalara maraq göstərən və onlara sahib olan coğrafiyalara səyahət edən turistlər tərəfindən formalaşdırılıb yayılıb. Bu yeni turizm anlayışının əsası, yaşadığımız dünyanın formalaşması ilə maraqlanan turistləri dünya ilə tanış etmək və bu formalaşmaların qorunub gələcək nəsillərə ötürülməsini təmin etməkdir. geoturizm; turizm və davamlılığı birlikdə həyata keçirməkdir. Geoloji irs mövqeyində olan kanyonlar, mağaralar və fosillər kimi təbii sərvətlərə geositlər deyilir. Geositlər bəzən vizual, bəzən isə elmi cəhətdən çox qiymətli dirlər. Geositlərin yerləşdiyi ərazilərə geoparklar deyilir. geopark; Bunlar müəyyən sərhədləri olan ziyarətçilər üçün açıq ərazilərdir, buradək qabığının keçmişinə aid olan, mədəni və ya elmi baxımdan çox əhəmiyyətli olan bu eyni və ya müxtəlif tipli geositlərin kollektiv şəkildə tapıldığı, qorunduğu və elmi tədqiqatların aparıldığı, və eyni zamanda sosial-mədəni inkişaf hədəflənir. Azərbaycanın zəngin relyefi, palçıq vulkanları, digər bu tip təbii resursları bizə turizmin bu sahəsini inkişaf etdirməyə imkan verir. Coğrafiya üzrə mütəxəssislərin verdiyi məlumatlara görə, ölkəmizdə geoturizm xəritəsinin hazırlanması zəruri bir məsələyə çevrilib. Bu

Zəfər gününə həsr olunmuş “Pandemiya dövründə gənclərin tədqiqat problemləri”

mövzusunda respublikanın materialları

İstiqamətdə xəritələrin tərtibgeoturizm məqsədilə təbiət abidələrinin öyrənilməsinə böyük imkan yaradacaq. Ölkə ərazisində mövcud olan zəngin geoturizm obyektlərinin əhəmiyyətli dərəcədə inkişaf etdirilməsi sayısız turistin gəlməsini reallaşdıracaq.

Uzun müddətdir respublikamızın ayrı-ayrı yerlərində geoparkların yaradılması da gündəmdədir. Geoparklar beynəlxalq təyinatlı müxtəlif və ya eynicür geoloji miras nümunələrinin bir yerdə toplanmasının, idarə olunmasının nəzərdə tutulduğu xüsusi mühafizə olunan təbiət sahəsidir. Onu da vurğulayaq ki, geoparklar vulkan, sunami və zəlzələ kimi geoloji təhlükələrlə bağlı fəlakətlərə hazırlığın görüldüyü geoloji elmi məkandır. Həmçinin, iqlim dəyişikliyi məlumatlarının saxlandığı yerlərdir. Geoparklar geoloji və təbii gözəlliklərin qorunub saxlandığı və onların gələcək nəsillərə ötürüldüyü, bu sahələrə edilən geoturizm marşrutları ilə Yer kürəsinin keçmişini öyrənildiyi ərazilərdir.

Onu da qeyd edək ki, AMEA-nın akademik Həsən Əliyev adına Coğrafiya İnstitutunun Paleocoğrafiya şöbəsinin aparıcı elmi işçisi, geologiya-mineralogiya üzrə fəlsəfə doktoru Rəşid Fətəliyev Siyəzən və Xızı rayonları ərazisində çöltədqiqat işləri aparıb. İnstitutdan verilən məlumata görə, tədqiqatlara əsasən, elmi ədəbiyyatda “Köhnə dərəbinə kəsilişi” kimi tanınan Giləzi-Xızı yolunun sağında, Vərəftə silsiləsinin cənub-şərq yamacı boyunca müşahidə olunan müxtəlif rəngli gil layları geoloji, geomorfoloji və paleocoğrafi cəhətdən öyrənilib. Bu məqsədlə Böyük Qafqazın şimal-şərq yamacında yer almış geoloji-təbiət abidələrini, o cümlədən, əsasən Xızır-Zində ziyarətgahı kimi tanınan məşhur Beşbarmaq dağı təbiət abidəsini formalaşdıran süxurlardan laboratoriya analizləri üçün süxur nümunələri götürülüb, onların ümumi stratigrafik vəziyyəti, eləcə də yerləşdikləri ərazinin geoturizm imkanları araşdırılıb.

Bir çox alim İlandağ geoparkının yaradılmasını təklif edir. Məlumatlara görə, artıq bu istiqamətdə yaradılan işçi qrupu regionlarda tədqiqatlar aparıb və nadir geoloji obyektlərin (geosaytların) monitorinqini keçirib. Aparılan tədqiqatların nəticəsində ölkə ərazisində UNESCO və ProGEO-nun tələblərinə uyğun gələn və səciyyəvi geosaytları özündə cəmləşdirən Culfa (İlandağ), Qırməki, Xaltan və Basqal milli geoparklarının yaradılması məqsəduyğun sayılıb. Bu barədə 2013-cü ildə nəşr edilmiş “Azərbaycan Respublikasının geoloji irsi” kitabında da məlumat verilib. Bu baxımdan mühafizə olunan ərazilərin təşkilində “üçü birində” (geosaytlar, memarlıq-arxeoloji abidələr, biomüxtəliflik) modelini tətbiq etməklə Naxçıvan Muxtar Respublikasında İlandağ geoparkının (geoarxoparkın) yaradılması daha məqsəduyğun sayılır. Ərazidə 1977-ci ildə yaradılmış Ordubad Tarixi-Memarlıq Qoruğu və 2003-cü ildən fəaliyyətdə olan Zəngəzur Milli Parkı bu qurumun tərkibinə daxil edilə bilər. Burada geoparkın yaradılmasına üstünlük verən digər bir səbəb ərazinin sərhədyanı bölgədə yerləşməsidir. Arazın sağ sahilində, İran İslam Respublikasının ərazisində hazırda Culfa geoparkının fəaliyyəti UNESCO və ProGEO tərəfindən dəstəklənən daha yüksək sərhədyanı geoparkın yaradılması üçün şərtlərin mövcudluğunu aydın göstərir. Bununla bağlı Geologiya və Geofizika İnstitutunun nümayəndələri UNESCO-nun dəvətilə Geoelmlər və Geoparklar Proqramının Parisdə keçirilən 3-cü açıq sessiyasında İlandağ geoparkının təşkilinin mümkünlüyü barədə məruzə ilə çıxış ediblər. Sessiyanın katibliyi Azərbaycan alimlərinin təşəbbüsünü maraqla qarşılayıb və geopark yaradılacağı halda onun Qlobal Geoparklar Sistemə, Ümumdünya İrs Siyahısına salınmasına və müvafiq təşkilati məsələlərin həllinə dəstək verəcəyini bəyan edib.

Məlumatlara görə, İlandağ geoparkının yaradılması təbiətin və memarlıq abidələrinin mühafizəsi üzrə yerli əhalinin iştirakı ilə vahid mexanizmin yaradılmasına imkan verir. Eyni zamanda, geoturizmin inkişafı muxtar respublikada iqtisadi fəaliyyətin və yerli təşkilatların inkişafında sabitliyə, həmçinin, maarifləndirici-tərbiyəvi fəaliyyətin təşkilinə dəyərli dəstək ola bilər. Turizm üzrə mütəxəssis Ruslan Quliyev bildirir ki, Azərbaycanda geoturizmin inkişafı üçün münbit şərait, təbii resurslar mövcuddur, sadəcə, bütün bunları inkişaf etdirmək lazımdır. “Geoturizm tematik bir turdur. Düşünürəm ki, geoturizmin inkişafını ekoturizmin inkişafından kənar da görmürük. Bu sahəyə kompleks yanaşma tələb olunur. Əslində, ekoturizm, geoturizm və yaşıl-kənd turizmi bir-birinə bənzəyir. Azərbaycanda

Zəfər gününə həsr olunmuş “Pandemiya dövründə gənclərin tədqiqat problemləri”

mövzusunda respublikanın materialları

geoturizmin inkişaf etdirilməsi ilə bağlı Strateji Yol Xəritəsində də müəyyən müddəalar var.

Artıq “Turizm haqqında” qanun layihəsi hazırlanıb, bu layihədə məsələ özəksini tapır. Fikrimcə, geoturizmlə bağlı maraqlı faktlar açıqlanmalıdır. Tutaq ki, dünyada məşhur olan və “Ginnesin rekordlar kitabı”na düşən pəncə vulkanlarının 45 faizi Azərbaycandır. Bu cür məlumatlardan istifadə edərək maraqlı təqdimatlar edilməlidir. Bundan başqa, ölkədə geoparkların yaradılması işi sürətləndirməlidir ki, biz bu istiqamətdə turistləri ölkəmizə cəlb edə bilək”

Açar sözlər: Turizm, beynəlxalq turizm, geoturizm

Ədəbiyyat siyahısı:

1. «Azərbaycan regionlarının sosial-iqtisadi inkişafının Dövlət Proqramı (2004-2008-ci illər)» - Azərbaycan Respublikası Prezidentinin fərmanı, B., 11 fevral 2004
2. «Azərbaycan Respublikasında 2002-2005-ci illərdə turizmin inkişafına dair Dövlət Proqramı» - Azərbaycan Respublikası Prezidentinin fərmanı, B., 27 avqust 2002
3. «Azərbaycan Respublikasının Dövlət Arxivini» jurnalı. B., 1983. № 1, 1985-№ 4
4. Ağakərimov İ.M., Babazadə S.İ. Ekskursiya və ekskursiya rəhbəri. B., 2006
5. Ağayev R. Azərbaycanın beynəlxalq mədəni əlaqələri. Bakı, Mars-Print, 2003
6. Almaniya-Azərbaycan əlaqələri. Bakı, Azərbaycan milli ensiklopediyası, B., 2000

Туризм – как новый вид туристического сектора.

Доц. Ф.Д.Керимов, Г.Б.Мехдизаде, Ф.А.Джафаров

В статье рассмотрены вопросы развития новых видов туризма и их особенностей в различных регионах страны. Исследованы и даны предложения по развитию геотуризма, раскрыты возможности, общие стратиграфические состояния геологических формаций.

Также в статье даны определённые данные о создании geopарков в отдельных регионах республики, которые позволят созданию единого механизма по защите природы и архитектурных памятников. Даны предложения по изучению фактов связанных с геотуризмом.

Tourism as a new kind of tourism sector

Prof. F.J.Kerimov, G.B.Mehdizade, Farhad Azer Jafarov

The article deals with the development of new types of tourism and their features in different regions of the country. Proposals for the development of geotourism have been researched and given, opportunities and general stratigraphic conditions of geological formations have been disclosed.

The article also provides certain data on the creation of geoparks in certain regions of the republic, which will allow the creation of a unified mechanism for the protection of nature and architectural monuments. Suggestions on the study of facts related to geotourism are given.



ВЛИЯНИЕ НА ИНДУСТРИЮ ТУРИЗМА ВНЕДРЕНИЯ НОВЕЙШИХ ТЕХНОЛОГИЙ

И.Ю.Хусаинова

Е.М.Гахраманова

Азербайджанский Технологический Университет

В статье были рассмотрены основные факторы внедрения и развития инновационных продуктов и процессов в деятельность предприятий сферы индустрии туризма. Внедрение новейших технологий в первую очередь связано с факторами, непосредственно влияющими на деятельность предприятий индустрии туризма, к которым стоит искать правильный подход. Это позволит избежать возникновения проблем при внедрении новшеств, таких как непонимание необходимости внедрения продукта, поддержки государства, выдачи старых технологий под видом новых и многое другое. Анализ и поиск путей решения является главной целью данного исследования.

COVID-19 негативно повлиял и на спрос, и на предложение. Периодические локдауны, местные и международные ограничения на передвижения привели к огромному падению доходов. Когда туристская отрасль сможет полностью восстановиться до конца не ясно. По самым пессимистичным оценкам это произойдет не раньше 2024 года. Но чтобы дожить до этого момента, индустрии гостеприимства приходится меняться, подстраиваясь под новые запросы клиентов и повышая эффективность. Основные изменения лежат в плоскости цифровой трансформации, которая, как и в других отраслях, резко ускорилась на фоне пандемии. Новые digital-решения и технологии помогают создавать для гостей новый опыт, извлекать больше выгоды при ограниченных ресурсах. И зачастую — решать вопрос с нехваткой персонала, который во многих регионах мира стал острым.

Ориентироваться в современном мире становится все легче. Люди все чаще путешествуют в места, которые не оборудованы для туризма. Часто путешественники могут оказаться в менее развитых странах, где у них нет доступа к банкоматам и не хватает надежных способов оплаты товаров. Использование цифровых валют и смартфонов может стать в этом случае для них едва ли не единственным решением. В будущем гораздо больше отелей, ресторанов и магазинов будут принимать оплату с помощью криптовалют на смартфоне или аналогичном устройстве и проводить платежи в считанные секунды. Причем это может произойти в развивающемся мире быстрее, чем в развитом. Индустрия туризма является одной из крупнейших отраслей в мире и только в прошлом году затраты на туризм составили около \$1,7 трлн. Этот показатель делает туризм вторым по темпам роста в мире. А поддержка криптовалют делает глобальные криптопутешествия реальностью.

Из-за внезапной эпидемии COVID-2019, вся сфера туризма терпит серьезные убытки. Не удивительно, что в этой ситуации все большее количество сервисов обращают внимание на криптовалюты, надеясь хотя бы таким образом привлечь клиентов. Важно понимать, что, хотя криптовалютная индустрия все еще находится на очень ранних стадиях внедрения, криптовалюта представляет собой нечто большее, чем просто спекулятивный актив, но она также может использоваться как и обычная финансовая валюта. Дебетовые карты Visa, которые конвертируют

Zəfər gününə həsr olunmuş “Pandemiya dövründə gənclərin tədqiqat problemləri”

mövzusunda respublikanın konfransının materialları

криптовалюты в фиат, становятся все более распространенными и помогают развивать экосистему цифровых активов. Разрешение пользователям использовать криптовалюту в любом месте, где принимаются платежи по кредитным картам, расширит возможности принятия этой технологии.

YENİ TEXNOLOGİYALARIN TURİZM SƏNAYESİNƏ TƏTBİQİNİN TƏSİRİ

İ.Y.Xusayinova

Y.M.Qəhrəmanova

Azərbaycan Texnologiya Universiteti

Məruzədə turizm sənayesi müəssisələrində innovativ məhsulların və proseslərin inkişafı və tətbiqinin əsas amilləri nəzərdən keçirilmişdir. Yeni texnologiyaların tətbiqi, ilk növbədə, düzgün yanaşma axtararaq turizm sənayesi müəssisələrinə dolayı təsir edən amillərlə bağlıdır. Bu, bir sıra yeniliklərin tətbiqi zamanı problemlərin qarşısını almağa imkan verir. Belə problemlərin təhlili və həlli yollarının axtarışı tədqiqat işinin əsas məqsədini təşkil edir.

IMPACT OF THE INTRODUCTION OF NEW TECHNOLOGIES ON THE TOURISM INDUSTRY

İ.Y.Khusayinova

Y.M.Gakhramanova

Azerbaijan Technological University

The article considers the main factors for the introduction and development of innovative products and processes in the activities of enterprises in the tourism industry. The introduction of the latest technologies is primarily associated with factors that directly affect the activities of tourism industry enterprises, to which it is worth looking for the right approach. This will avoid problems when introducing innovations, such as: misunderstanding of the need to introduce a product, state support, issuance of old technologies under the guise of new ones, and much more. Analysis and search for solutions are the main objectives of this study.



AZƏRBAYCANDA VERGİLƏR – BÜDCƏ GƏLİRLƏRİNİN ARTIRILMASININ ƏSAS MƏNBƏYİ KİMİ

Dos. X.Ağayeva

G.Şirəliyeva

Azərbaycan Texnologiya Universiteti

Azərbaycan Respublikasının iqtisadi sisteminin vacib hissəsini təşkil edən vergi sisteminin səmərəli fəaliyyətinin təmin edilməsinin zəruriliyi ilə əsaslanan və iqtisadi artımın stimullaşdırılmasında vacib rol oynayan vergilər dövlət büdcəsinin formalaşmasının əsas mənbəyi olması ilə bağlıdır.

Vergilər dövlətin mövcud olmasının zəruri şərtidir, onlar iqtisadiyyatın bir çox aspektlərini müəyyənləşdirir, yəni vergilərin yığılmasından ölkənin, regionun konkret şəhərin rifahı asılıdır.

Dövlətin əsas problemlərindən biri bütün səviyyədə büdcələri və büdcədən kənar fondlara vergilərin, yığımların və digər qanunla müəyyənləşdirilmiş ödənişlərin daxil olmasını təmin etməkdir.

Dövlət monopolizmə qarşı çıxaraq və rəqabəti həvəsləndirərək bazar proseslərini tənzimləyir və cəmiyyət üçün vacib olan iqtisadi fəaliyyətin elə növlərində iştirak edir ki, az mənfəətli olduğundan xüsusi kapital cəlb etmir.

Dövlətin vergi siyasəti cəmiyyətin inkişafının mühüm vergi məsələlərinə cavab verməklə köməklik göstərməlidir.

- dövləti maliyyə resursları ilə təmin etmək;
- ölkə təsərrüfatının tam tənzimlənməsi üçün şərait yaratmaq;
- bazar münasibətləri prosesində yaranan əhəlinin gəlirləri səviyyəsində qeyri-bərabərliyi aradan qaldırmaq;
- vergilər dövlətin törəməsi olmaqla, bir tərəfdən təsərrüfat subyektlərinin və vətəndaşların qarşılıqlı münasibəti ilə digər tərəfdən isə dövlət maliyyəsinin formalaşması üzrə dövlətlə əlaqəsi onların iqtisadi məzmununu ifadə edir.

Hesab edirik ki, bazar iqtisadiyyatı şəraitində restriktiv (məhdudlaşdırılmış) büdcə siyasəti obyektiv zərurətə çevrilir. Onsuz iqtisadiyyatda və maliyyədə stabilləşməyə nail olmaq mümkün deyil. Vergilərin funksiyaları vergi-maliyyə münasibətlərinin və büdcə siyasətinin səmərəliliyini müəyyən edərək, vergilərin nəzarət funksiyasını həyata keçirilməlidir, yəni vergiödəyiciləri (hüquqi və fiziki şəxslər) vaxtında və tam həcmdə qanunvericiliklə müəyyənləşdirilmiş ödəmələr etməlidirlər. Bizim fikrimizcə Azərbaycanda vergi siyasətinin mühüm makroiqtisadi xarakter daşıyan və təsir edən amillərə aiddir: iqtisadiyyata xüsusi investisiyaların qoyulması üçün əlverişli vergi rejiminin olmaması, təsərrüfat subyektlərinin əmək haqqı fonduna böyük yükün olması, qanuna tabe olanlar və vergidən yayınan potensial ödəyicilər arasında vergi yükünün qeyri-bərabər bölüşdürülməməsi və.s

Mikrosəviyyədə dövlətin vergi siyasətində çatışmazlıqları qeyd edərkən mənfəətdən vergilər hesablanarkən mühasibat mənfəətinin, yəni mühasibat uçotu və vergi uçotu standartları arasında fərq yaranması vergilərin aylıq avans ödənişlərinin subyektin xüsusi dövriyyə vasitələrinin azalmasına təsiri və s. göstərmək olar. Bu problemin həlli metodlarından biri vergi ödəmələri şəklində submilli inzibati-ərazi qurumların ərazisindən milli büdcəyə daxil olan resursların bir hissəsinin yenidən bölüşdürülməsidir. hansı ki, aşağı büdcələrə maliyyə köməyi kimi nəzərdə tutulur. Hər bir region üçün vergi potensialının qiymətləndirilməsinin nəticəsi bütün inzibati-ərazi regionlar üçün eyni vergitutma qaydalarından istifadə şərti ilə regionda dövlət xidmətlərinin göstərilməsini maliyyələşdirmək üçün

Zəfər gününə həsr olunmuş “Pandemiya dövründə gənclərin tədqiqat problemləri”

mövzusunda respublikanın materialları

regional vergi ödəyicilərinin qabiliyyətini əks etdirməlidir.

Dövlətin iqtisadiyyat sahəsində tənzimləyici funksiyası iqtisadiyyatın dövlət tənzimlənməsi sisteminin obyekt və subyektinin qarşılıqlı fəaliyyət vasitəsi kimi çıxış edən büdcə-maliyyə, pul-kredit, qiymət mexanizmləri formasında özünü göstərir. Bu cür şəraitdə ən aktual məsələ bütün səviyyəli büdcələrin gəlir hissəsinin formalaşmasının yaxşılaşdırılması yollarının axtarışı məsələsidir.

Ədəbiyyat siyahısı:

1. A. Haffer “Vergidən yayınmanın iqtisadi nəzəriyyəsi.” M: piter 2004-65 səh
2. Caarbekov C.M “Vergitutmanın optimallaşdırılması metodları və sxemləri. Ali məktəblər üçün dərslik. – M: 2004-675 səh
3. Kassin B.A. “Vergilər və vergitutma.” Ali məktəblər üçün dərslik. 200-314 səh
4. Klimova M.A. Vergilər və vergitutma: Dərs vəsiti - M: 2005-160 səh
5. Налоги – как основной источник повышения бюджетных доходов.

НАЛОГИ - КАК ОСНОВНОЙ ИСТОЧНИК УВЕЛИЧЕНИЯ ДОХОДОВ БЮДЖЕТА В АЗЕРБАЙДЖАНЕ

доц. Х.Агаева

Г.Ширалиева

Азербайджанский Технологический Университет

В результате проведенного исследования выявлено, что анализ современного состояния налоговых доходов бюджете государства показал, что в налоговой политике необходимы существенные дополнения. Имеются некоторые проблемы в налогообложении как на макроуровне, так и на микроуровне.

Основная цель исследования-проанализировать текущее состояние макроэкономического и микроэкономического регулирования налогообложения и повышения поступлений налоговых доходов в государственный бюджет.

TAXES - AS THE MAIN SOURCE OF INCREASING BUDGET INCOME IN AZERBAIJAN

Dos. Kh.Agayeva

G.Shiraliyeva

Azerbaijan Technological University

As a result of the study, it was revealed that the analysis of the current state of tax revenues in the state budget showed that significant additions are needed in the tax policy. There are some problems in taxation both at the macro level and at the micro level.

The main purpose of the study is to analyze the current state of macroeconomic and microeconomic regulation of taxation and increase in tax revenues to the state budget.



DAVAMLİ İQTİSADI İNKİŞAFIN TƏMİN EDİLMƏSİNDƏ İNNOVASIYA PROSESLƏRİNİN ROLU

B.Ş.Mirzəzadə
Azərbaycan Texnologiya Universiteti

Müasir şəraitdə texnologiya sahəsində baş verən yeniliklər firmalar, xüsusilə də kiçik müəssisələr üçün getdikcə daha böyük əhəmiyyət kəsb edir. İnnovasiyanın səmərəliliyi xeyli dərəcədə bu sahədə çalışanların o, cümlədən firmaların elmi tədqiqat müəssisələrinin, universitetlərin peşəkarlıq fəaliyyətindən, onların yerli, milli və beynəlxalq səviyədə əlaqələrindən asılıdır. Digər tərəfdən, innovasiya sisteminin səmərəliliyinə təsir edən amillər sırasına fərdləri və müəssisələri öyrənməyə stimullaşdıran şərtlər, maliyyə sisteminin etibarlılığı, bu sahədə dövlət tənzimləmələrinin səmərəliliyi və s.aid olunur. İnnovasiya prosesinin milli iqtisadiyyata müsbət təsir göstərməsinin mühüm şərtlərindən biri elmi tədqiqat müəssisələri və universitetlər ilə sahibkarlar arasında qarşılıqlı əlaqələrin yaradılmasıdır. Bu sahədə dövlətin qarşısında duran əsas vəzifələri innovasiya sisteminin gücləndirilməsindən, innovasiya üçün zəruri şəraitin yaradılmasından, yeni texnologiyaların yayılmasından, şəbəkələşmə və təmərküzləşmənin tətbiqindən ibarətdir.

Qeyd edək ki, innovasiya prosesini səciyyələndirən mühüm cəhətlər aşağıdakılardır:

- qarşıya qoyulan məqsədə çatmaq üçün qeyri - müəyyən yolların və yüksək riskin mövcudluğu;
- dəqiq proqnoz qiymətləndirilməsinin aparılmasının qeyri mümkünlüyü;
- iqtisadi münasibətlərin mövcud olduğu sferada gərginliyin aradan qaldırılması;
- İnnovasiya prosesinin bilavasitə iştirakçılarının mənafeələrini qorumaq zərurəti.

İnnovasiya prosesi yeni növ məhsulun mənimsənilməsi və buraxılan məhsulun modernləşdirilməsini, yeni maşın, avadanlıq və materialların istehsalata tətbiqi, yeni texnologiyalardan və məhsulun istehsalı üsullarından istifadə edilməsini, habelə istehsalın təşkilinin mütərəqqi idarəetmə metodlarının, qaydalarının tətbiqini və nəzərdə tutur və müxtəlif yollarla həyata keçirilir. Hər bir konkret halda daha səmərəli yolun seçilməsinə texnologiyanın xarakteri, son məhsul bazarı firmanın potensialı, iqtisadi iqlim rəhbərliyin səriştəlilik dərəcəsi kimi şərt və amillərdən asılıdır. İstənilən halda müxtəlif qruplar tərəfindən həyata keçirilən çoxüzümlü və çoxmərhələli proseslərin, bir çox insanlar, bölmə və təşkilatlar arasında dinamik qarşılıqlı təsirin rolu böyükdür.

Bununla yanaşı, həmişə uğur qazanılması maneə və müqavimətin aradan qaldırılması ilə bağlıdır. Odur ki, innovasiyalar təşəbbüslər və inadsız, habelə istehsal, insan, təşkilatı və sosial amillər sahəsində iri xərclər çəkmədən mümkün deyildir.

Nəzəri tədqiqatların nəticələri elmi kəşflərdə, yeni anlayış və təsəvvürlərin əsaslandırılmasında, yeni nəzəriyyələrin yaradılmasında meydana çıxır. Axtarış tədqiqatların vəzifəsi ideya və texnologiyaların yaradılmasının yeni prinsiplərinin kəşfi sayılan tədqiqatlar aiddir. Axtarış tədqiqatları ictimai tələbatın ödənilməsinin yeni metodlarının əsaslandırılması və təcrübi yoxlanılması ilə başa çatır. Bütün axtarış FT akademik idarələrdə və ali təhsil müəssisələrində olduğu kimi sənayenin iri elmi-texniki təşkilatlarında da yüksək elmi ixtisaslaşma keçmiş heyətlə aparılır. İnnovasiya proseslərinin inkişafında fundamental elmin prioritet əhəmiyyəti onunla müəyyən edilir ki, bu elm ideyanın generatoru kimi çıxış edir və yeni bilik sahələrinə yollar açır. İnnovasiya prosesinin növbəti mərhələsi tətbiqi elmi-tədqiqat işlər sayılır. Onların yerinə yetirilməsi mənfəət nəticələrin alınmasının yüksək ehtimalı ilə əlaqədardır. Vəsaitlərin tətbiqi ETİ-nin aparılmasına qoyulması zamanı itkilərin baş verməsi riski investisiyaları adlandırılır.

İnnovasiya fəaliyyətinin nəticələrinin praktiki reallaşması bazar mərhələsində həyata keçirilməklə

Zəfər gününə həsr olunmuş “Pandemiya dövründə gənclərin tədqiqat problemləri”

mövzusunda respublikanın konfransının materialları

özündə aşağıdakıları birləşdirir: bazara tətbiq, bazarın genişləndirilməsi, məhsulun yetkinliyi və tənəzzülü. Seriyadan əvvəlki istehsal mərhələsində təcrübə, eksperimental işlər yerinə yetirilir. Eksperimental işlər elmi tədqiqatların və işləmələrin həyata keçirilməsi üçün zəruri olan xüsusi avadanlığın hazırlanmasına, təmirinə və ona xidmət göstərilməsinə yönləndirilmişdir. Sənaye istehsalının mərhələləri aşağıdakılardan ibarətdir: yeni məhsulun məxsusi istehsalı və onun istehlakçılara reallaşması. İnnovasiya məhsullarının işlənilməsi və hazırlanması prosesində çox vaxt daha səmərəli variantların seçilməsi lazım gəlir ki, bu da onların müqayisəsini nəzərdə tutur. Tutuşdurulan variantların müqayisəyə gətirilməsi (texnologiya, avadanlıq və.s) istehsal olunan məhsul və xidmətlərin həcmi, istehsal resurslarına, məhsul və xidmətlərə qiymət və tariflərin səviyyəsi, vaxt amili üzrə təmin edilir.

Ədəbiyyat siyahısı:

1. Основы инновационного менеджмента: Учебник. Экономика. 2004
2. Abbasov A.B., Biznesin əsasları, Bakı, 2005
3. A.B. Surik. Инновационный менеджмент. Учебник М.И. Инфра-М. 2009
4. Şahbazov K.A., M.H. Məmmədov, H.S. Nəsənov. Menecment. Bakı, 2005

РОЛЬ ИННОВАЦИОННЫХ ПРОЦЕССОВ В ОБЕСПЕЧЕНИИ УСТОЙЧИВОГО ЭКОНОМИЧЕСКОГО РАЗВИТИЯ

Б.Ш.Мирзаде

Азербайджанский Технологический Университет

В проведенном исследовании рассмотрены и пояснены вопросы по установлению роли инновационных процессов в развитии экономики. Исследования показывают, что одной из основных проблем развития экономики в целом является создание инновационной концепции. Это концепция должна быть направлена на обеспечение устойчивого экономического роста.

THE ROLE OF INNOVATION PROCESSES IN ENSURING SUSTAINABLE ECONOMIC DEVELOPMENT

B.Sh.Mirzazade

Azerbaijan Technological University

In the study, the issues of establishing the role of innovation processes in the development of the economy are considered and explained. Studies show that one of the main problems in the development of the economy as a whole is the creation of an innovative concept. This concept should be aimed at ensuring sustainable economic growth.



STRATEJİ VƏ ƏMƏLIYYAT PLANLAŞDIRMASI ARASINDA ƏLAQƏ MÜƏSSISƏ STRATEGİYALARININ UĞURLA HƏYATA KEÇİRİLMƏSİ AMİLİ KİMİ

dos. M.Ş.Qarayev

N.İ.Məmmədova

Azərbaycan Texnologiya Universiteti

mammadzadanarmina@gmail.com

Strateji idarəetmə bir strategiyanın işlənilib hazırlanması və həyata keçirilməsi üçün şirkətin fəaliyyət ardıcılığını müəyyən edən prosesdir. Bura xarici mühitlə qarşılıqlı əlaqə, məqsədlərin nəzərə alınması, strategiyaların işlənilib hazırlanması, zəruri resurslar və məqsədlərə nail olmaq daxildir. Strateji idarəetmənin iki əsas son məhsulunu fərqləndirirlər: təşkilatın gələcəkdə qarşısına qoyduğu məqsədlərə nail olmaq potensialı və daxili strukturu. Strateji idarəetmə əməliyyat və strateji növləri ilə fərqlənir. Şirkətin potensialı və onun strateji imkanları korporativ davranış və kadrların keyfiyyəti ilə müəyyən edilir. Təşkilati davranış əsasında aşağıdakılar fərqlənir: texnologiya, istehsal avadanlıqları və qurğuları, onların güclü tərəfləri tərəfləri və imkanları; informasiyanın işlənməsi və ötürülməsi ilə bağlı avadanlığın tutumu və imkanları; istehsal səviyyəsi; hökumətin səlahiyyətləri, qərarların qəbulu zamanı funksiya və səlahiyyətlərin bölüşdürülməsi; ayrı-ayrı qruplar və fərdlər, təşkilati vəzifələr; daxili kommunikasiyalar və prosedurlar [1]. Kadrların keyfiyyəti aşağıdakılarla müəyyən edilir: dəyişikliklər nəzərə alınmaqla; bazarın dizaynı, təhlili və s. sahəsində peşəkar bilik və bacarıqlar; strateji məsələləri həll etmək bacarığı; təşkilati dəyişikliklərlə bağlı məsələləri həll etmək; - işləmək bacarığı; strateji fəaliyyətlərdə iştirak etmək üçün motivasiya və çətinliklərin öhdəsindən gəlmək bacarığı. Strateji və əməliyyat idarəetməsi arasındakı fərqi əsas xüsusiyyətləri.

Əməliyyat-strateji idarəetmə

- mal istehsalı ilə mənfəət əldə etmək; - resurslardan istifadə gəlirli yolları müəyyən etməklə uğur əldə etmək; - diqqəti ən yaxın gələcəyə yönəlt; - texniki və texnoloji vəziyyətə görə; - işçiləri resurs mənbəyi hesab etmək; - gəlirin alınması.

- xarici mühitlə balanslaşdırılmış qarşılıqlı əlaqə vasitəsilə müəssisənin inkişafı; - müəssisədən kənar yeni imkanlar axtarın; - uzunmüddətli perspektivə diqqət yetirmək; - bazar münasibətlərinin formalaşması; - işçilərə qiymətli sərvət kimi baxmaq; - xarici mühitdə dəyişikliklərə hazır olmaq.

Beləliklə, strateji idarəetmə dəyişən şəraitdə təşkilatın uzunmüddətli həyat qabiliyyətini təmin etməli olan strateji mövqelərin təmin edilməsinə yönəlmişdir. Strateji idarəetmədən fərqli olaraq, əməliyyat idarəetmə təşkilatın məqsədlərinə nail olmaq üçün mövcud strateji mövqe ilə məşğul olur. Təşkilatın vizyonunu həyata keçirməyi planlaşdırmaq strateji planlaşdırma kimi tanınır. Təşkilatın taktiki məqsədlərinə çatmaq üçün planlaşdırma əməliyyat planlaması kimi tanınır. Strateji planlaşdırma

Zəfər gününə həsr olunmuş “Pandemiya dövründə gənclərin tədqiqat problemləri”

mövzusunda respublikanın konfransının materialları

Əməliyyat planlaşdırma ilə müqayisədə uzunmüddətli dir. Əməliyyat planlaşdırması strateji planlaşdırmanı dəstəkləmək üçün həyata keçirilir. Strateji planlaşdırma həm daxili, həm də xarici biznes mühitini nəzərə alır [2]. Əksinə, əməliyyat planlaşdırması daxili biznes mühitinə aiddir. Strateji planlaşdırma yuxarı səviyyəli rəhbərlik tərəfindən həyata keçirilir, əməliyyat planlaşdırma isə orta səviyyəli idarəetmə funksiyasıdır. Strateji planlaşdırma bütün təşkilatı əhatə edir, lakin əməliyyat planlaşdırma təşkilatın konkret bölməsində və ya şöbəsində həyata keçirilir. Strateji plan növbəti üç-beş il üçün uzunmüddətli hədəfləri əks etdirir. Bu məqsədlərə daha qısa müddətdə (adətən növbəti maliyyə ilində) nail olmaq yolları əməliyyat planında müəyyən edilir. Strateji plan büdcəsi əməliyyat büdcəsindən deyil, strateji büdcədən gəlir. Əməliyyat planının büdcəsi departamentin illik büdcəsinə əsaslanır. Bir təşkilatın rəhbər heyəti - məsələn, icraçı qrup və ya şura - strateji planın hazırlanmasına cavabdehdir. Hər bir şöbənin əməliyyat planının yaradılmasına cavabdeh olan bir rəhbər və ya rəhbərlər qrupu olmalıdır. Hər bir əməliyyat planı ayrı-ayrılıqda şöbə üçün nəzərdə tutulsa da, onun uğurlu icrası bütün təşkilat üçün uğura gətirib çıxaracaq. Strateji idarəetmədən fərqli olaraq, əməliyyat idarəetmə təşkilatın məqsədlərinə nail olmaq üçün mövcud strateji mövqe ilə məşğul olur.

Açar sözlər: Strateji planlaşdırma, strateji idarəetmə, təhlil.

Ədəbiyyat siyahısı:

1. Фомичев А. Н. (2014) Стратегический менеджмент: учебник для вузов. М. Дашков и Ко - 468 с
2. И.Н.Маврина (2014). Стратегический менеджмент. Учебное пособие. Екатеринбург: УрФУ, 132 с. (Высшее образование)

УСПЕШНАЯ РЕАЛИЗАЦИЯ СТРАТЕГИЙ ПРЕДПРИЯТИЯ КАК ФАКТОР СВЯЗИ МЕЖДУ СТРАТЕГИЧЕСКИМ И ОПЕРАЦИОННЫМ ПЛАНИРОВАНИЕМ.

Доц. М.Ш.Гараяев

Н.И.Мамедова

Азербайджанского технологического университета

mammadzadanarmina@gmail.com

В исследовании выделены оперативный и стратегический виды стратегического управления, показаны основные черты различия между ними.

SUCCESSFUL IMPLEMENTATION OF INSTITUTIONAL STRATEGIES AS A COMMUNICATION FACTOR BETWEEN STRATEGIC AND OPERATING PLANNING

Prof. M.Sh.Garayev

N.I.Mammadova

Azerbaijan Technological University

mammadzadanarmina@gmail.com

The research distinguishes between operational and strategic types of strategic management, shows the main features of the difference between them.



MÜƏSSİSƏNİN MÜHASİBAT UÇOTUNUN VƏ UÇOT SIYASƏTİNİN AUDİTİ TƏKMİLLƏŞDİRİLMƏSİ İSTİQAMƏTLƏRİ

F.İ.İsmayılov, A.A.Ağvəlili
Azərbaycan Texnologiya Universiteti
ayxanagvelili@gmail.com

Müəssisənin mühasibat uçotunun və uçot siyasətinin auditor yoxlamasının məqsədi uçot siyasəti barədə məlumatların öyrənilməsi, təhlili və qiymətləndirilməsini və mühasibat uçotunun aparılması və təşkilinin əsas prinsiplərini etiva edən mühasibat uçotu sistemilə tanış olmaqdır.

Mühasibat uçotunun və uçot siyasətinin auditini apararkən ilk növbədə Mühasibat uçotu haqqında qanunla və Müəssisənin mühasibat uçotunun hesablar planı və onun tətbiqinə dair təlimatla tanış olmaq lazımdır.

Auditor yoxlamasının planlaşdırılması və bilavasitə aparılması gedişində auditor yoxladığı iqtisadi subyektin mühasibat uçotu sistemini mütləq başa düşməlidir. Auditor yoxlamasının gedişində auditor təşkilati-iqtisadi subyektin mühasibat uçotu sisteminin təşkilinin mövcud normativ sənədlərə uyğunluğunu yoxlamalı, aşkar edilən nöqsan halları auditorun işçi sənədində əks etdirməlidir.

Qarşıya qoyulan məqsədə uyğun olaraq müəssisənin təsərrüfat fəaliyyətinin aşağıdakı tərəflərinin öyrənilməsi, təhlili və qiymətləndirilməsi üzrə vəzifələr müəyyən edilir:

- mühasibat vergi idarəetmə uçotu üçün uçot siyasəti və mühasibat uçotunun aparılmasının əsas prinsipləri;
- mühasibat uçotunun aparılmasına və mühasibat hesabatının hazırlanmasına məsul olan bölmələrin təşkili strukturu;
- uçotun aparılmasında və hesabatın hazırlanmasında iştirak edən işçilər arasında vəzifə və səlahiyyətlərin bölgüsü;
- təsərrüfat əməliyyatlarını əks etdirən sənədlərin hazırlanması, dövriyyəsi və saxlanılmasının təşkili;
- mühasibat uçotunun reqistrlərində təsərrüfat əməliyyatlarının əks etdirilməsi qaydası, belə reqistrlərin məlumatlarının ümumiləşdirilməsinin forma və metodları;
- mühasibat uçotunun məlumatları əsasında dövrü mühasibat hesabatının hazırlanması qaydası;
- uçotun aparılmasında və hesabatın hazırlanmasında hesablama texnikası vasitələrinin rolu və yeri - səhvin baş verməsi, yaxud mühasibat uçotunun yüksək səviyyədə təhrif olunması riskində uçotun tənqidi sahəsi;
- uçot sisteminin ayrı-ayrı sahələrində nəzərdə tutulan nəzarət sistemi.

Auditor yoxlamasının planlaşdırılması və bilavasitə aparılması gedişində auditor yoxladığı iqtisadi subyektin mühasibat uçotu sistemini mütləq başa düşməlidir. Auditor yoxlamasının gedişində auditor təşkilati-iqtisadi subyektin mühasibat uçotu sisteminin təşkilinin mövcud normativ sənədlərə uyğunluğunu yoxlamalı, aşkar edilən nöqsan halları auditorun işçi sənədində əks etdirməlidir.

Nəzərə almaq lazımdır ki, əgər təsərrüfat əməliyyatlarının qeydə alınması 51 gedişində aşağıdakı tələblər yerinə yetirilərsə, onda iqtisadi subyektin mühasibat uçotu sistemini effektiv hesab etmək olar:

- uçotda əməliyyatların onların həyata keçirilməsi müddətini düzgün əks etdirirlər;
- uçotda əməliyyatlar düzgün məbləğdə qeyd olunur;
- əməliyyatlar mövcud normativlərə və uçot siyasətinə uyğun olaraq mühasibat uçotu hesablarında düzgün əks etdirilir;
- uçot və hesabat üçün mühüm əhəmiyyət kəsb edən əməliyyatların detalları qeyd edilir;

Zəfər gününə həsr olunmuş “Pandemiya dövründə gənclərin tədqiqat problemləri”

mövzusunda respublikanın konfransının materialları

- sui-istifadə hallarının baş verməsi imkanları məhduddur.

Auditor yoxlaması gedişində təsərrüfat subyektinin mühasibat uçotunun təşkili və aparılmasına aid daxili sənədlərlə tanış olmaq lazımdır. Yoxlamanın nəticəsinə görə auditor daxili rəqlamentlər haqqında nəticə çıxarır və onların təkmilləşdirilməsinə dair əsaslandırılmış təkliflər verir.

Mühasibat uçotunun normativ tənzimlənməsi sisteminin dörd səviyyəsi vardır. Bunlardan iqtisadi subyekt üçün ən əhəmiyyətli dördüncü (aşağı) səviyyədir, hansıki özünə metodiki, texniki və təşkilati aspektlərdə uçot siyasətini daxil edir. Uçot siyasəti mühasibat uçotunun aparılması üsullarının: ilkin müşahidə, dəyər ölçülməsi təsərrüfat fəaliyyəti faktlarının cari qruplaşdırma və yekun ümumiləşdirilməsi məcmusunu müəyyənləşdirir. Uçot siyasətinə riayət olunmasının yoxlanılması auditor yoxlamasının bütün qalan mərhələlərini qabaqlamalıdır.

Müəssisənin mühasibat uçotunun və uçot siyasətinin təşkilinin auditor yoxlamasının nəticələrinə görə auditor rəyinin bölməsi kimi auditor şəhadətnaməsi tərtib edilir. Onda mühasibat uçotu sistemlə tanışlıq, uçot siyasətinin qiymətləndirilməsi, mühasibat uçotunun və sənəd dövriyyəsinin aparılması və təşkili prinsipləri şərh edilir.

Auditor mühasibat uçotunun aparılmasına və mühasibat hesabatının hazırlanmasına, uçotun aparılmasında və hesabatın hazırlanmasında iştirak edən işçilər arasında vəzifə və səlahiyyətlərin bölünməsinə görə məsuliyyət daşıyan bölmələrin təşkilati strukturunu təqdim edir.

Auditor mühasibat uçotu rəqistrlərində təsərrüfat əməliyyatlarının, mühasibat uçotunun məlumatları əsasında dövrü mühasibat hesabatının hazırlanması qaydasının, məlumatların ümumiləşdirilməsinin forma və metodlarının əks etdirilməsi qaydasını şərh etməlidir.

Auditor mühasibat (məliyyə) hesabatının auditini apararkən xüsusilə «Mühasibat uçotu haqqında» Azərbaycan Respublikasının Qanununun mühasibat uçotunun təşkili məsələlərinə dair tələblərin yerinə yetirilməsinə xüsusi diqqət verilməlidir. Audit aparılarkən hesabat ilinin sonuna olan dövr üçün müəssisə balansının bütün maddələri, əvvəldəki keçirilən inventarlaşma nəticələri əsasında əsaslı şəkildə yoxlanmalıdır. Mühasibat uçotu yazılışlarda bütün səhvlər və nöqsanlar müəyyən olunmalı və aid olan uçot yazılışlarında lazımi düzəlişlər aparılmalıdır.

Ədəbiyyat siyahısı:

1. Azərbaycanın Milli audit standartları, Bakı, “Nağıl evi”. 2004”
2. Azərbaycan Respublikasının “Mühasibat uçotu haqqında” Qanunu, Bakı, 2004
3. Azərbaycan Respublikasının “Daxili audit haqqında” Qanunu, Bakı 2007
4. Novruzov V.Q. və başqaları. Audit. (dərs vəsaiti). Bakı, 2001

НАПРАВЛЕНИЯ СОВЕРШЕНСТВОВАНИЯ БУХГАЛТЕРСКОГО УЧЕТА И УЧЕТНОЙ ПОЛИТИКИ ПРЕДПРИЯТИЯ АУДИТ

Ф.И.Исмаилов, А.А.Агвалили

Азербайджанский Технологический Университет

ayxanagvelili@gmail.com

При проверке бухгалтерской (финансовой) отчетности аудитор должен обратить особое внимание на соблюдение требований Закона Азербайджанской Республики «О бухгалтерском учете» по организации бухгалтерского учета. В ходе проверки все статьи баланса предприятия за период до конца отчетного года должны быть тщательно проверены по результатам предыдущей инвентаризации. Все ошибки и упущения в бухгалтерских записях должны быть выявлены, а соответствующие корректировки внесены в соответствующие записи.

DIRECTIONS FOR IMPROVEMENT OF ACCOUNTING AND ACCOUNTING POLICY OF THE ENTERPRISE AUDIT

F.I.Ismailov, A.A.Agvalili

Azerbaijan Technological University

ayxanagvelili@gmail.com

When auditing the accounting (financial) report, the auditor should pay special attention to compliance with the requirements of the Law of the Republic of Azerbaijan “About accounting” on the organization of accounting. During the audit, all items in the balance sheet of the enterprise for the period up to the end of the reporting year

Zəfər gününə həsr olunmuş “Pandemiya dövründə gənclərin tədqiqat problemləri”

mövzusunda respublikanın konfransının materialları

should be thoroughly examined on the basis of the results of the previous inventory. All errors and omissions in the accounting records should be identified and the relevant adjustments should also be made in the relevant records.



DAXİLİ AUDİT STANDARTLARI VƏ ONLARIN HAZIRLANMASI

F.İ.İsmayılov

A.A.Ağvəlili

Azərbaycan Texnologiya Universiteti

ayxanagvelili@gmail.com

Dünya audit təcrübəsi və metodlarında meydana gələn dəyişikliklər, bununla yanaşı səhmdarlar, idarə rəhbərləri və digər maraqlı tərəflərin tələblərinin artması ilə əlaqədar 1999-cu ildə Daxili Auditorlar İnstitutu daxili audit standartlarının və etika Məcəlləsinin yeni redaksiyada nəşr edilməsini qərara almışdır. IIA tərəfindən aparılan məqsədyönlü iş nəticəsində 2001-ci ilin əvvəlində işıq üzünə çıxən yeni standartlarda müstəqillik, obyektivlik, səriştəlilik və lazımı peşəkar yanaşma kimi əsas prinsiplər əks olunmaqla, daxili auditin həcmi, riskin qiymətləndirilməsi, keyfiyyətin planlaşdırılması və təminatı kimi məsələlər yenidən nəzərdən keçirilərək daha geniş şərh olunmuşdur. Daxili auditorların fəaliyyət xüsusiyyətlərini və peşənin etik qaydalarını müəyyənləşdirməklə ölkəmizdə fəaliyyət göstərən mütəxəssislər üçün böyük əhəmiyyət kəsb edən həmin sənədlər IIA ilə razılaşdırılmaqla, “Audit-Azərbaycan” bölməsi tərəfindən tərcümə edilmiş və 2001-ci ilin sonunda “Daxili audit standartları” adında topla halında nəşr edilmişdir. Beləliklə, Azərbaycanda daxili auditorların təcrübədə fəaliyyətlərini qurarkən istinad edə biləcəkləri əsas nəzəri baza yaradılmışdır.

Daxili auditorlar öz işlərini daxili audit fəaliyyətinin və ayrılıqda hər bir auditorun ixtisas səviyyəsinin yüksəldilməsini əsas məqsəd hesab edən beynəlxalq assosiasiyaların – Daxili Auditorlar İnstitutunun işləyib hazırladığı tövsiyələr əsasında həyata keçirilməlidir.

Daxili Auditorlar İnstitutu daxili auditin peşə fəaliyyətinin yeni strukturunu işləyib hazırlamışdır. Bu struktur aşağıdakıları əhatə edir: - daxili auditorların Etika Məcəlləsi; - daxili auditin aparılması standartları; - təcrübə üzrə sənədlər; - təcrübə üzrə vəsaitlər. Daxili auditorlar öz fəaliyyətlərində Daxili Auditorlar İnstitutunun təsdiq etdiyi peşə fəaliyyətinin yeni strukturunun tərkibi olan daxili auditorların “Etika Məcəlləsi” ilə müəyyən edilən etik normalara və davranış qaydalarına riayət etməli, “Daxili auditin aparılması standartları”nı rəhbər tutmalıdırlar.

Daxili auditorların və onların iş sənədlərinin kənar auditə kömək üçün cəlb olunması təcrübəsinin artmasını nəzərə alaraq, daxili auditin keyfiyyətinin müəyyən edilməsi zərurəti yaranır. Bununla əlaqədar auditin etika normalarına və peşə standartlarına tam riayət olunmasına xüsusi diqqət yetirilməlidir. Həmin amillər daxili auditin yüksək keyfiyyətlə həyata keçirilməsinə təminat verir. Bu nöqtəyi nəzərdən daxili auditorların peşə etikasını məcəlləsi həmin ixtisas üzrə davranış qaydalarını və normalarını müəyyən edərək, müvafiq tövsiyələri nəzərdə tutur. Göstərilən məcəllə davranışın sət normalarının bəyannaməsidir və bu normaların yerinə yetirilməsinə kömək edir.

Daxili auditorların Etika Məcəlləsi Daxili Auditorlar İnstitutunun Direktorlar Şurası tərəfindən 17 iyun 2000-ci il tarixli qərarı ilə təsdiq edilmişdir. Bu Məcəllənin məqsədi daxili auditor peşəsinin etik standartlarını dəstəkləməkdir. Etika Məcəlləsi riskin, nəzarətin və idarəetmənin obyektiv qiymətləndirilməsinin etibarlılığına əsaslanmalı olan daxili audit peşəsi üçün zəruri və münasibdir. Bu Məcəllənin fəaliyyəti daxili audit anlayışının çərçivəsi ilə məhdudlaşmır, həm də aşağıdakılara aid edilir:

1. Daxili auditin peşəkar prinsiplərinə;
2. Daxili auditorların qəbul edilmiş davranış normalarını müəyyənləşdirən Davranış Qaydalarına.

Bu Qaydalar praktikada peşə prinsiplərinə əməl etməkdə daxili auditorlar üçün əsas rolunu

Zəfər gününə həsr olunmuş “Pandemiya dövründə gənclərin tədqiqat problemləri”

mövzusunda respublikakonfransının materialları

oynayır. İnstitutun Etika Məcəlləsi və çap etdirdiyi digər əsasnamələr daxili auditorların rəhbər tutmalı olduqları normaları müəyyən edir. “Daxili auditor” ifadəsi İnstitutun üzvlərinə, İA-nın peşə sertifikatlarının sahiblərinə, yaxud həmin sertifikatları əldə etməyə namizəd olanlara və daxili auditor peşəsi anlayışına uyğun müvafiq xidmət göstərən şəxslərə aid edilir.

Daxili auditorların Etika Məcəlləsinin fəaliyyət dairəsinə gəldikdə isə, bu Məcəllə daxili audit üzrə xidmət göstərən həm ayrı-ayrı şəxslərə, həm də 43 təşkilatlara aiddir. İnstitutun üzvləri və peşə sertifikatlarının sahibləri, yaxud sertifikat əldə etməyə namizəd olanlar Etika Məcəlləsinin pozulması hallarına yol verdikdə, bu, İnstitutun Nizamnaməsinə və İnstitutun İnzibati Rəhbərliyinin qərarına əsasən inzibati qaydada cəzalandırılır. Əgər davranışın hər hansı bir neqativ forması Davranış Qaydalarında əks olunmayıbsa, bu o demək deyildir ki, onlar yolverilməz sayılmayacaq və buna görə İnstitutun üzvləri, sertifikat sahibləri, yaxud sertifikat almağa namizəd olanlar inzibati cəzaya məruz qalmayacaq.

Bu Standartın məqsədi - hər bir müəssisədə qüvvədə olan qanun və normativ sənədlərə, həmçinin beynəlxalq praktikaya əsasən daxili auditin strukturunu, təşkilini və prosedurlarını müəyyən etməkdə köməklik göstərməkdir. Azərbaycanda daxili auditorların təcrübədə fəaliyyətlərini qurarkən istinad etdikləri “Daxili audit standartları” 2001-ci ildə nəşr edilmişdir.

Ədəbiyyat siyahısı:

1. “Audit xidməti haqqında” Azərbaycan Respublikasının Qanunu. 1994
2. Azərbaycan Respublikası Auditorlar Palatası haqqında Əsasnamə. 1994
3. Səbzəliyev S.M., Hacıyev R.M. – Auditin əsasları. Dərslük. 2003
4. Novruzov V.Q. və başqaları. Audit. (dərs vəsaiti). Bakı, 2001

СТАНДАРТЫ ВНУТРЕННЕГО АУДИТА И ИХ РАЗРАБОТКА

Ф.И.Исмаилов

А.А.Агвалили

Азербайджанский Технологический Университет

avxanagvelili@gmail.com

Целью настоящего Стандарта является помощь в определении структуры, организации и процедур внутреннего аудита в соответствии с действующими законами и правилами каждой организации, а также международной практикой. В 2001 году были опубликованы «Стандарты внутреннего аудита», используемые внутренними аудиторами в Азербайджане при организации своей деятельности на практике.

INTERNAL AUDIT STANDARDS AND THEIR DEVELOPMENT

F.I.Ismailov

A.A.Agvalili

avxanagvelili@gmail.com

The purpose of this Standard is to assist in determining the structure, organization and procedures of internal audit in accordance with the laws and regulations in force in each entity, as well as international practice. The “Internal Auditing Standards” used by internal auditors in Azerbaijan when establishing their activities in practice were published in 2001.



AVROPA YENİDƏNQURMA VƏ İNKİŞAF BANKININ AZƏRBAYCANIN ENERJİ SƏNAYESİNƏ AYIRDIĞI INVESTİSİYALARIN İQTİSADI İNKİŞAFIMIZA VERDİYİ TÖHFƏ

A.R.Cəfərli
Azərbaycan Texnologiya Universiteti
anarjfrl@gmail.com

Sovet ittifaqının dağılması ilə onun tabeliyində olan dövlətlər planlı iqtisadiyyatın qurduğu sistemin yoxluğunda iqtisadi çətinliyə düşdülər. Bu vəziyyət azmış kimi Azərbaycan bir tərəfdən də Qarabağ müharibəsi ilə qarşılaşdı. Həmin illər ərzində itirilən iqtisadi potensialı mümkün qədər qısa vaxt ərzində bərpa etmək və inkişaf yoluna qədəm qoymaq dövlət qarşısında duran əsas məsələ idi. Yeni infrastruktur layihələrinin həyata keçirilməsi üçün xarici investisiyaların ölkəyə cəlb edilməsi lazım idi. Bunun üçün dünyanın bir çox maliyyə institutları Azərbaycana dəvət edildi.[1]

Neft strategiyasının özünü doğrultması digər infrastruktur layihələrinin gerçəkləşdirilməsi və müxtəlif sahələrin inkişaf etdirilməsi üçün yeni xarici maliyyə institutlarının ölkəyə cəlb edilməsinə yol açdı. Avropa Yenidənqurma və İnkişaf Bankı (bundan sonra AYİB) bu günə kimi ölkəmizdə həyata keçirilən 177 fərqli layihəyə 3,6 milyard avro investisiya yatırmışdır[2]. Bunlardan 12-i dövlət, 165-i isə özəl sektora aiddir. Ölkəyə yatırılan investisiyanın 50%-i enerji layihələrinin payına düşür. AYİB 1991-ci ildə 61 ölkənin və 2 beynəlxalq təşkilatın dəstəyi ilə Mərkəzi Avropa və Mərkəzi Asiya ölkələrinə kömək məqsədi ilə yaradılmışdır və beynəlxalq maliyyə təşkilatlarına daxil edilmişdir. Sovet ittifaqından ayrılan ölkələrdə özəl sektorun inkişaf etdirilməsi, infrastrukturun yenidən layihələndirilməsi və inşası, rəqabət bazarının formalaşdırılması, biznes mühitinin yaxşılaşdırılması istiqamətlərində investisiyaların yatırılmasına başlamışdır.

AYİB enerji sektorunun inkişafına dəstək məqsədi ilə Azərbaycanda həyata keçirilən layihələrdə iştirak etməkdə maraqlıdır. Cənub Qaz Dəhlizi layihəsinə 500 milyon ABŞ dolları məbləğində investisiya ayıran AYİB Azərbaycanın dövlət təminatı əsasında kreditin rəsmiləşdirilməsini həyata keçirmişdir. Bu kredit TANAP layihəsi çərçivəsində görülən işlərin bir hissəsinin maliyyələşdirilməsinə sərf olunur. TANAP layihəsinin bütün xərcləri isə 8.6 milyard ABŞ dolları miqdarındadır. Azərbaycan böyük qazanc əldə edəcək və Rusiya asılılığını azaldacaqdır. Hazırda ölkəmizdə həyata keçirilən bu layihələr müstəqilliyimizə və təhlükəsizliyimizə hər hansı bir təhdidin olmasını azaldır.[3]

Lukoil Şahdəniz qaz kondensat yatağının inkişafı və istismarın genişləndirilməsi işlərinin birinci mərhələsi üzrə işlərin görülməsi məqsədi ilə AYİB-ə 200 milyon ABŞ dolları həcmində kreditin ayrılması üçün müraciət etmişdir. Maliyyə vəsaiti birinci mərhələdə yatağın istismarının genişləndirilməsi, terminal və platformalarda daha üstün, daha müasir texnologiyaların quraşdırılması və tətbiq edilməsinə xərclənmişdir. Layihənin ümumi dəyəri 2.1 milyard ABŞ dollarıdır. Lukoil Şahdəniz yatağında 10% paya malikdir. 1990-cı ildə qazılmağa başlayan və sonradan maliyyə çatışmazlığı səbəbindən yarımçıq qalan Şahdəniz yatağında 1992-ci ildə BP və Statoil tərəfindən yenidən işlərin görülməsinə başlanmışdır. Bu işə sonradan Türkiyə Petrolları Anonim Ortaqlığı şirkəti də qoşulmuşdur[5]. Şirkətlər öz imkanlarını istifadə edərək təxminən bir trilyon kub metr qaz ehtiyatı ilə dünyanın ən böyük qaz yataqlarından biri olan Şahdəniz yatağındakı optimallaşdırılma işlərini tamamlamışlar.

2006-cı ildə başa çatan AzDRES istilik elektrik stansiyasının bərpası üçün AYİB Azerenerjiyə 115

Zəfər gününə həsr olunmuş “Pandemiya dövründə gənclərin tədqiqat problemləri”

mövzusunda respublikanın konfransının materialları

milyon ABŞ dolları məbləğində kredit ayırır. AzDRES istilik elektrik stansiyası Azərbaycanın ən çox elektrik enerjisi istehsal edən müəssisəsidir. AzDRES Mingəçevir şəhərində fəaliyyət göstərən hər biri 300 meqavat gücündə 8 aqreqatdan ibarət olan istilik elektrik stansiyasıdır [6]. Ölkə daxilində fəaliyyət göstərən elektrik stansiyaları 2021-ci il ərzində 27 milyard kilovat/saat elektrik enerjisi istehsal etmişdir. İstehsal edilən enerjinin 1.6 milyard kilovat/saat miqdarı ixrac edilmişdir. Qeyd edilən bu fakt artıq Azərbaycanın sadəcə neft-qaz deyil həm də elektrik enerjisinin ixracından gəlir əldə etməsi deməkdir.

Qoyulan investisiyaların və həyata keçirilən enerji layihələrinin sayəsində bu gün ölkəmiz neft və qazla bərabər artıq 4 qonşu ölkəyə elektrik enerjisi də ixrac edir. Enerji layihələrinin davamı olaraq bərpa olunan enerji layihələrinin də inşasına başlanılıb. Azərbaycan regionda enerji ölkəsi kimi tanınmağa başlamışkən bərpaolunan enerji növlərinin də istehsalına investisiyalar cəlb olunur. Zaman keçdikcə alternativ enerji mənbələrinin aktuallığı artımağa davam edir. Azərbaycan bu istiqamətdə ən innovativ yollarla enerji istehsal edən ölkələrdən biri ola bilmək üçün yeni layihələr üzərində çalışır. [4]

Təklifimiz odur ki, gələcəkdə daha ucuz və ekoloji təmiz enerji əldə etmə yolları meydana gəldikcə buna hazır olmaq və hətta bu üsulların kəşv edilməsində iştirakçı olmaq ölkəmizin enerji müəssisələri qarşısında qoyulan vəzifələrdən olmalıdır. Ona görə bu istiqamətdə davamlı inkişaf yolu tutulmalıdır.

Ədəbiyyat siyahısı:

1. Beynəlxalq Maliyyə Təşkilatları və Azərbaycan – Elçin Süleymanov və digərləri Bakı, 016
2. <https://minenergy.gov.az/az/beynelxalq-teskilatlarla-elageler/avropa-yenidenqurma-ve-inkisaf-banki>
3. https://minenergy.gov.az/az/layiheler/cenub-qaz-dehlizi_2196
4. <https://president.az/az/articles/view/55425>
5. <https://az.wikipedia.org/wiki/%C5%9Eahd%C9%99niz>
6. https://az.wikipedia.org/wiki/Az%C9%99rbaycan_%C4%B0ES

ИНВЕСТИЦИИ ЕВРОПЕЙСКОГО БАНКА РЕКОНСТРУКЦИИ И РАЗВИТИЯ В ЭНЕРГЕТИЧЕСКУЮ ОТРАСЛЬ АЗЕРБАЙДЖАНА СПОСОБСТВУЮТ ЭКОНОМИЧЕСКОМУ РАЗВИТИЮ

А.Р.Джафарли

Азербайджанский Технологический Университет
anarjfrl@gmail.com

Азербайджан обладает большим энергетическим потенциалом. Поэтому всегда существует потребность в устойчивом развитии в этой сфере и внедрении новых производственных технологий. Для этого необходимо использовать финансовую поддержку международных валютно-финансовых институтов и изучить пути привлечения иностранных инвестиций в страну.

INVESTMENTS OF THE EUROPEAN BANK FOR RECONSTRUCTION AND DEVELOPMENT IN THE ENERGY INDUSTRY OF AZERBAIJAN AND ITS CONTRIBUTION TO OUR ECONOMIC DEVELOPMENT

A.R.Ceferli

Azerbaijan Technological University
anarjfrl@gmail.com

Azerbaijan has great energy potential. Therefore, there is always a need for sustainable development in this area and the introduction of new production technologies. For this, it is necessary to use the



AZƏRBAYCANDA MALIYYƏ HESABATLARININ BEYNƏLXALQ STANDARTLARININ TƏTBİQ PROSESİNİN TƏŞKİLİ VƏ HESABATLARININ HAZIRLANMASI METODİKASI

Y.Ə.Abbasova

F.A.Səfərli

Azərbaycan Texnologiya Universiteti

feridseferli967@gmail.com

Məqalədə Maliyyə Hesabatlarının Beynəlxalq Standartları və Azərbaycanda tətbiqi prosesinin hazırlanması nəzərdən keçirilmişdir. Maliyyə hesabatları – mühasibat uçotu subyektinin maliyyə-təsərrüfat fəaliyyəti, habelə maliyyə vəziyyəti barədə sistemləşdirilmiş məlumatları özündə əks etdirən hesabatlardır. Maliyyə hesabatlarına izahedici qeydlər - maliyyə vəziyyəti haqqında hesabat, mənfəət və ya zərər və digər məcmu gəlir haqqında hesabat, kapitalda dəyişikliklər haqqında hesabat və pul vəsaitlərinin hərəkəti haqqında hesabatdan ibarətdir. Ölkədə iqtisadi cəhətdən yenidənqurma, təşkilatların yeni bazar şəraitinə uyğunlaşması, habelə Maliyyə Hesabatlarının Beynəlxalq Standartları əsasında Milli Mühasibat Uçotu Standartlarının hazırlanması və tətbiqi fəal rol oynamışdır. Mühasibat uçotu və hesabatın hüquqi əsaslarını, dövlət tənzimlənməsi qaydalarını, tətbiq edilən uçot standartlarını, müxtəlif təsərrüfat subyektlərində maliyyə hesabatlarının tərtib olunmasının zəruriliyini, məlumatların məxfiliyinin qorunması şərtlərini, MHBS-na müvafiq surətdə mühasibat uçotunun islahat proqramlarını və əsas konsepsiyasını müyyənləşdirir. Azərbaycan Respublikasının Mülki Məcəlləsi, Azərbaycan Respublikasının Vergi Məcəlləsi, “Səhmdar Cəmiyyəti Haqqında” Azərbaycan Respublikası Qanunu və digər bu kimi qanunlar ölkəmizdə mühasibat uçotunu və maliyyə hesabatını qanunvericilik üzrə tənzimləyən normativ sənədlərə aid edilir. Son illərdə, xüsusən də 2008-ci ildən etibarən Azərbaycanda Beynəlxalq Standartlara, xüsusən də Milli Uçot Standartlarının tətbiqinə maraq kifayət qədər artmışdır. Belə bir marağın başlıca səbəblərinə əsasən aşağıdakıları aid etmək olar. Səbəblərdən birisi, Azərbaycana xarici investisiya axım ilə birbaşa əlaqədardır. Belə ki, ictimai əhəmiyyətli qurumların həqiqi maliyyə vəziyyəti və maliyyə nəticələri haqda səhih informasiyalara malik olmayan beynəlxalq təşkilatlar respublikaya investisiya qoymaqda tərəddüd edir və bəzən də çətinlik çəkirlər. Bu gün Azərbaycan şirkətləri üçün nəhəng fond birjalарına çıxış yalnız onların uçot və hesabat sisteminin Beynəlxalq Standartlara uyğunluğu ilə mümkündür.

Digər bir səbəb maliyyə hesabatlarının Beynəlxalq Standartlara uyğun şəkildə hazırlanması və formalaşmasındadır. Konkret olaraq deməliyik ki, hazırda müəssisələrin böyük əksəriyyətində tərtib olunan maliyyə hesabatları özlərinin şəffaflığı, istifadəçilər, xüsusəndə xarici investorlar üçün səmərəliliyi nöqtəyi-nəzərindən müasir tələblərdən geri qalır.

Mövzunun aktuallığı: Mövzünü üzrə Azərbaycanda maliyyə hesabatlarının beynəlxalq standartlarının araşdırılıb. Hal-hazırda iqtisadi sahənin ən aktual mövzularından biridir.

Tədqiqatın məqsədi. Azərbaycanda maliyyə hesabatlarının beynəlxalq standartlarının tətbiqi prosesinin yaranmasında iştirak etmiş elementlərin və əsas faktorların öyrənilməsi.

Tədqiqat obyektı. Azərbaycanda maliyyə hesabatlarının beynəlxalq standartlarının tətbiqi.

Tədqiqat metodu. Azərbaycanda maliyyə hesabatlarının beynəlxalq standartlarının tətbiqi prosesinin seqmentləşdirilməsi metodu.

Açar sözlər: milli mühasibat uçotu standartı, mühasibat uçotu, maliyyə hesabatlarının beynəlxalq hesabatları.

Ədəbiyyat siyahısı:

1. R. Fətulayev «Beynəlxalq muhasibarlıq giriş» Bakı, 2020
2. «Mühasibat uçotu haqda Qanun» Bakı, 2004
3. «Audit xidməti haqda Qanun» Bakı, 1994
4. «Бухгалтерский учет» под ред. Я.В. Соколова, М., 2007
5. S. Səbzəliyev «Mühasibat (maliyyə) hesabatı» Bakı, 2003

**ОРГАНИЗАЦИЯ ПРОЦЕССА ПРИМЕНЕНИЯ МЕЖДУНАРОДНЫХ СТАНДАРТОВ
ФИНАНСОВОЙ ОТЧЕТНОСТИ В АЗЕРБАЙДЖАНЕ И МЕТОДИКА ПОДГОТОВКИ
ОТЧЕТОВ.**

Е.А.Аббасова

Ф.А.Сафарли

Азербайджанский Технологический Университет

feridseferli967@gmail.com

В данной статье рассмотрены основные принципы и положения международного финансового учета, основы учетного цикла, особенности представления финансовой отчетности в соответствии с МСФО, особенности учета отдельных операций, отражения активов, обязательств, капитала, расходов и доходов.

**ORGANIZATION OF THE PROCESS OF APPLICATION OF INTERNATIONAL
FINANCIAL REPORTING STANDARDS IN AZERBAIJAN AND THE METHODOLOGY OF
REPORT PREPARATION**

Y.A.Abbasova

F.A.Safarli

feridseferli967@gmail.com

In this article are discussed the main principles and conditions of international accounting standards, basis of accounting cycle, presentation characteristics of accounting standards in accordance with IAS, peculiarities of accounting for individual transactions, reflection of assets, obligations, expenses and incomes.



MALIYYƏ NƏZARƏTİ VƏ AUDITIN TƏKMİLLƏŞDİRİLƏSİ
Dos.X.M.Ağayeva
L.T.Qəhrəmanzadə
Azərbaycan Texnologiya Universiteti

Bu günkü gündə dövlət maliyyə nəzarətinə aid bir sıra problemlər mövcuddur. Daha ciddi məsələ dövlət maliyyə nəzarətinin qanunvericiliklə tənzimlənməsi məsələsidir. Burada başlıca odur ki, dövlət onun büdcəsində olan vəsaitlərdən daha çox vəsaitdən istifadə və idarə edir. Ona məxsus olan vəsaitlərdən məqsədli və effektiv istifadənin təmin olunması üçün nəzarət mexanizminə malik olmalıdır.

Dövlət maliyyə nəzarətinin hüquqi bazasının formalaşdırılması məsələlərində olan natamamlıq və onun anlayışının olmaması ona gətirib çıxartmışdır ki, hal-hazırda nəzarətedici orqanların cəhdləri nəzarətin həyata keçirilməsi əsasən öz idarələri marağına yönəldilir. Belə ki, məsələn, hesablama Palatasının özünün nəzarət kompetensiyası, Mərkəzi Bankın- özünün, Dövlət vergi xidmətinin özünün kompetensiyası vardır. Təcrübə isə göstərir ki ölkənin bank sistemi Mərkəzi Bankdan başlayaraq faktiki olaraq nəzarətsizdir. Eləcə də hesablama palatası, xəzinadarlıq, valyuta və ekspert nəzarətinin xidməti, qiymətli kağızlar üzrə komissiya öz nəzarət funksiyalarını cəmləşdirmirlər. Maliyyə nəzarətinin strukturu kompotentli orqanların mühüm sayı ilə fərqlənir. Büdcə- maliyyə resurslarının formalaşması və istifadəsi sahəsində tez-tez uzlaşır, paralelizmin təkrarlanması elementləri ilə xarakterizə edilir. Demək olar ki, həmin məsələlər həll olunmur. Qanunvericilik təcrübəsində bu cür sənəddə hansı orqanlar dövlət və bələdiyyə nəzarəti orqanlarına aid olması məlum deyil. Nəzarəti həyata keçirən orqanların əsas hüquqları, daxili nəzarətin vəzifələri müəyyənləşdirilməmişdir.

Ən vacib yenilik ondan ibarətdir ki, Maliyyə Nazirliyinin və xəzinadarlığın kontrol funksiyaları ətraflı qeyd olunmuşdur. Bunlar hamısı onu təsdiq edir ki, maliyyə nəzarəti və auditin hüquqi bazasının formalaşdırılmasında addım atılmışdır. Dövlət maliyyə nəzarətinin effektiv həyata keçirilməsi üçün ancaq dövlət nəzarət orqanlarının adını çəkmək tələb olunur, onların vəzifələrini, hüquqlarını, fəaliyyət dairəsini qanunvericiliklə möhkəmləndirmək tələb olunur.

Qeyd etmək lazımdır ki, maliyyə qanunvericiliyini pozanlara görə dövlət maliyyə nəzarətinin imkanlarını müəyyənləşdirən qanunların olmamasıdır. Beləliklə, hesab edirəm ki, bugün bütün büdcə sistemi yaranma mərhələsindədir, maliyyə nəzarəti və audit sisteminin islahat məsələsi ən vacib məsələlərdəndir.

Ədəbiyyat siyahısı:

1. Азәрбајжан Республїкасынын Коснтитутсийасы. Бақы, 1995
2. Азәрбајжан Республїкасы Реэионларынын социал-игтисади Инкишафы Дювлят Программы (2004-2008-жиилляр) Республїкагазети, 13 феврал, 2004
3. Азәрбајжан Республїкасынын Верэи Мяжялляси. Бақы, 2009, 351 с
4. Азәрбајжан Республїкасы Верэиляр Назирлийинин материаллары. 2000-2010
5. Азәрбајжан Республїкасы Игтисади Инкишаф Назирлийи Сащибкарлыьа Кюмяк Милли Фондунун щесабатлары. Бақы, 2002-2006
6. Азәрбајжан Республїкасынын ващи дбц джятя снїфаты. Бақы, 2005, 120с
7. Азәрбајжанын статистикэюстяри жиляри 2009. Бақы 2010, 869с

Zəfər gününə həsr olunmuş “Pandemiya dövründə gənclərin tədqiqat problemləri”

mövzusunda respublikanın materialları

8. Азербайжан Республикасынын 2005-жи ил Дювлят бцджяси зяАРи. Бж., 326
9. Аббасов А.Ф. Социал базар игтисадиййаты. Бақы, 1998, 320с
10. Аьайев А.Г. Дювлят боржу вя онун идаря едилмяси. Бақы., 2002, 230с
11. Аллашвердийев Д.И. Бцджя-верэи сийясяти вя игтисади тящцкясизлик. Бақы, 2002, 170с
12. Аудит: Дярс вясаити/ В. Новрузовун редактяси иля. Бақы, 2001, 604с
13. Азербайжан игтисадиййаты / И.Щ. Алыьев вя С.А. Ибадовун редактяси иля Бақы, 1998, 400с
14. Азербайжан XX ясрдя. Статистик мяжмуя, 1,2 жилд, Бақы, 2001, 355 вя699с
15. Ахундов Ш.Я., Ахундов М.Я. Базар игтисадиййатынын ясаclarы. Бақы, 2001, 672с
16. Баьыров Д.А. Верэи аудити

СОВЕРШЕНСТВОВАНИЕ ФИНАНСОВОГО КОНТРОЛЯ И АУДИТА.

Доц. Х.М. Агаева

Л.Т. Гахраманзаде

Азербайджанский Технологический Университет

В статье рассмотрены вопросы по выяснению целого ряда проблем, касающихся государственного финансового контроля. Остро стоит вопрос о законодательном регулировании государственного финансового контроля. Также выяснены вопросы по координации контрольных функций органов контроля, по повышению требований к качеству работы контрольных органов.

IMPROVEMENT OF FINANCIAL CONTROL AND AUDIT.

Prof. X.M. Agayeva

L.T. Gahramanzadeh

Azerbaijan Technological University

The article deals with the issues of clarifying a number of problems related to state financial control. There is an acute issue of legislative regulation of state financial control. Also, the issues on the coordination of the control functions of the organs of control, on increasing the requirements for the quality of the work of the control bodies were clarified.



**KƏND TƏSƏRRÜFATI MƏHSULLARININ EMALI SAHƏSİNİN
TƏNZİMLƏNMƏSİNDƏ DÖVLƏT DƏSTƏYİNİN ROLU**

Dos.R.M.Cəfərova,

T.M.Zeynalov

Azərbaycan Texnologiya Universiteti

teymur.z@mail.ru

Hazırda kənd təsərrüfatı sahəsinə göstərilən dövlət müdafiə tədbirlərinin spektri kifayət qədər genişdir və onların hər birinin demək olar ki, istehsalçıların maliyyə vəziyyətinin yaxşılaşmasına çox böyük müsbət təsiri vardır.

Kənd təsərrüfatına dövlət dəstəyi tədbirləri üç istiqamətdə: 1) ümumi sahə üzrə dövlət dəstəyi tədbirlərinə; 2) bitkiçilik sahəsi üzrə dövlət dəstəyi tədbirlərinə və 3) heyvandarlıq sahəsi üzrə dövlət dəstəyi tədbirlərinə bölünür.

Kənd təsərrüfatına ümumi dövlət dəstəyi tədbirlərinə sahənin müxtəlif vergilərdən azad edilməsi aiddir və bu dəstəyin uzunmüddətli dövrdə istehsalçıların maliyyə vəziyyətinə göstərdiyi müsbət təsirlər məlumdur. Bu istiqamətdə həyata keçirilən ən mühüm maliyyə dəstəyi tədbirlərindən biri də istehsalçılara müxtəlif layihələr üzrə büdcədən güzəştli kreditlərin verilməsidir. Bunlar müxtəlif məhsulların istehsalı və emalı, kənd təsərrüfatı məhsullarının emalı, kənd təsərrüfatı məhsullarının istehsalı, turizmin inkişafı, xidmət (infrastruktur) sahələrinin inkişafı layihələridir. Göründüyü kimi, maliyyə-ləşdirilən layihələrin sırasında ən böyük sayda və çəkiyə malik layihə kənd təsərrüfatı məhsullarının istehsalı üzrə olan layihələrdir. Onların layihələrin ümumi sayında payı 95,2%, verilən kreditlərin məbləğində payı isə 64,1% təşkil etmişdir. Həyatı əhəmiyyətə malik sahə kimi kənd təsərrüfatının inkişafına verilən kreditlərin sayı və məbləği daha çoxdur.

Fond tərəfindən kənd təsərrüfatı məhsullarının emalına ayrılan kreditlərin məbləği son ildə 3356.0 min manat və yaxud 2,3% təşkil etmişdir. Əvvəlki illərdə kənd təsərrüfatı məhsullarının emalı məqsədilə ayrılan kreditlərin məbləği daha çox olmuşdur və bu, fikrimizcə, təqdirə layiq hesab edilməlidir. Belə ki, ölkəmizin aqrar-sənaye sferasının kənd təsərrüfatı məhsullarının emalı ilə bağlı sahəsi zəif inkişaf etmişdir.

Bu sahənin inkişafına güclü təkan verilməsi emal müəssisələrinin sayının artımına, onların bölgələrdə lokal inhisarçılığın qarşısının alınmasına və beləliklə də, kənd təsərrüfatı məhsulları istehsalçıların maliyyə vəziyyətinin yaxşılaşmasına gətirib çıxara bilər. Sahibkarlığa Kömək Milli Fondu tərəfindən 1953 layihə üzrə verilən kreditlərin 1875-ni və yaxud 96,0%-ni kiçik həcmli kreditlər təşkil etmişdir. Layihələrin 2,1%-i üzrə verilən kreditlər orta həcmli, 1,9%-i üzrə verilən kreditlər isə böyük həcmli kreditlərə aid olmuşdur [1]. Hazırda bu qurumun – Sahibkarlığa Kömək Milli Fondunun verdiyi kreditlərin faiz dərəcələri 6,0%-i keçmir. Mövsümi işlərin görülməsi məqsədilə qısamüddətli kreditlərin faiz dərəcələrinin aşağı salınması daha da məqsədə müvafiqdir. Məlum olduğu kimi, kənd təsərrüfatı əmtəə istehsalçıların maliyyə vəziyyətinə başqa amillərlə yanaşı onların müxtəlif növ maşınlarla, texnikalarla təminatı da güclü təsir göstərir. İstehsalçıların texniki təminatının yaxşılaşdırılması onların əldə etdikləri mənfəətin məbləğinin artımı, bu isə onların geniş təkrar istehsalı həyata keçirmək üçün imkanlarının yüksəlməsi deməkdir. Bu aspektdə də Azərbaycanın kənd

Zəfər gününə həsr olunmuş “Pandemiya dövründə gənclərin tədqiqat problemləri”

mövzusunda respublikanın materialları

təsərrüfatında fəaliyyət göstərən istehsalçıların müdafiəsi məqsədilə məqsədyönlü tədbirlər işlənib hazırlanır və həyata keçirilir. Bunun bariz nümunəsi kimi ölkəmizdə fəaliyyət göstərən “Aqrolizing” ASC-nin fəaliyyəti göstərilə bilər. Bu cəmiyyət dünyanın qabaqcıl şirkətlərinin istehsal etdiyi müxtəlif təyinatlı kənd təsərrüfatı texnikalarının ölkəmizə gətirilməsini və onların məhsul istehsalçılarına icarəyə verilməsini, eyni zamanda satılmasını təşkil edir. Bu məqsədlə hər il dövlət büdcəsindən vəsait ayrılır və istehsalçılara satılan texnikanın dəyərinin də 40%-i dövlət büdcəsi hesabına ödənilir. “Aqrolizing” ASC-nin fəaliyyəti nəticəsində kənd təsərrüfatının texniki baxımından modernləşdirilməsi istiqamətində əhəmiyyətli işlər görülmüş və bu, kənd təsərrüfatı əmtəə istehsalçılarının maliyyə vəziyyətinin yaxşılaşmasında öz əksini tapmışdır. Qarabağda dirçəliş işlərinin sürətləndirilməsi üçün daha işlək və təsirli, həm də əlçatan maliyyə mexanizmləri tələb olunur. Şübhəsiz, ilk növbədə, bundan ötrü dövlət tənzimlənməsi vasitəsi ilə daha tez tətbiq olunması mümkün olan maliyyə mexanizmlərinin və xidmətlərinin dövrüyyəyə buraxılması təmin olunmalıdır. Bununla belə, regionda kənd təsərrüfatının inkişafının intensivləşdirilməsində alternativ maliyyə mənbələrinin müəyyənləşdirilməsinə böyük ehtiyac vardır. Digər tərəfdən, Azərbaycan Respublikasının 2021-ci il üçün dövlət büdcəsində işğaldan azad olunmuş ərazilərə böyük qayıdışın sürətləndirilməsindən ötrü 2,2 mlrd. manat vəsait nəzərdə tutulmuşdur [2].

Ədəbiyyat siyahısı:

1. Azərbaycan Respublikası İqtisadiyyat Nazirliyi Sahibkarlığa Kömək Milli Fondunun 2017 illik hesabatı. Bakı, “Şərq-Qərb”, 2018, 53 s
2. Azərbaycan Respublikasının 2021-ci il dövlət büdcəsi haqqında Azərbaycan Respublikasının Qanunu. Bakı şəhəri, 29 dekabr 2020

Роль государственной поддержки в регулировании переработки сельскохозяйственной продукции

Р.М.Джафарова, Т.М.Зейналов

Азербайджанский технологический университет

teymur_z@mail.ru

В настоящее время спектр мер государственной защиты, предоставляемых агропромышленному комплексу, достаточно широк и практически все они оказывают большое положительное влияние на улучшение финансового положения товаропроизводителей. Меры государственной поддержки сельского хозяйства по трем направлениям: 1) меры государственной поддержки в общей сфере; 2) меры государственной поддержки в области растениеводства и 3) меры государственной поддержки в области животноводства.

THE ROLE OF STATE SUPPORT IN REGULATING THE PROCESSING OF AGRICULTURAL PRODUCTS

R.M.Jafarova

T.M.Zeynalov

Azerbaijan Technological University

teymur_z@mail.ru

At present, the range of state protection measures provided to the agricultural sector is quite wide, and almost all of them have a great positive impact on the improvement of the financial situation of producers. Measures of state support to agriculture in three directions: 1) measures of state support in the



İSTEHSAL MÜƏSSİSƏLƏRİNDƏ MÜHASİBAT UÇOTUNUN TƏŞKİLİNİN INFORMASIYA TƏMİNATI

N.S.Mahmudov

Azərbaycan Kooperasiya Universiteti

nurlanm@hotmail.com

Burada Respublikamızın mühasibat uçotuna aid Möhtərəm Prezidentimizin gördüyü işlər, həmçinin mühasibat uçotunun informasiya bölməsinə aid sərəncamlarının mahiyyəti əksini tapmış, müəssisələrin fəaliyyətinə təsiri təhlil edilmişdir.

Cənab İlham Əliyevin sədarəti altında informasiya daşıyıcılarına aid eyni zamanda onların işlənilib hazırlanması, çoxsaylı qərarların, sərəncamların tətbiq edilməsi maliyyə-uçot sisteminin destrukurizasiyasına xidmət etməkdədir. Bakıda keçirilən müxtəlif görüş, sərgilərdə bu sahəyə olan marağın artırılması, inkişaf etmiş ölkələrin tətbiq edilən texniki innovasiyaların gətirilməsi istiqamətində Möhtərəm Dövlət Başçımız öz iştirakı ilə bir daha öz dəstəyini göstərmişdir [1, 1].

Mühasibat uçotu informasiya sistemi mütəxəssislərin idarəetmə və maliyyə uçotu funksiyalarını yerinə yetirmələri üçün zəruri olan məlumatları əldə etmək üçün texniki vasitələr kompleksindən istifadə edən xüsusi məlumatların emalı metodlarından istifadə etməklə uçot məlumatı prosesinin avtomatlaşdırıldığı sistemdir.

Mühasibat uçotunun informasiya sisteminin əsasını informasiya təşkil edir - planlaşdırma, nəzarət, təhlil funksiyalarını yerinə yetirmək üçün labüd olan və idarəetmə qərarlarının qəbulu üçün əsas olan kəmiyyət məlumatlarının məcmusudur.

Müasir iqtisadi şəraitdə müəssisənin səmərəli idarə edilməsi dinamik proses kimi böyük əhəmiyyət kəsb edir ki, bu da menecer tərəfindən müxtəlif informasiyalardan istifadə əsasında həm qeyri-rəsmi, həm də rəsmiləşdirilmiş idarəetmə üsullarının məharətlə tətbiqi olur.

Vətən müharibəsində ordumuzun, xalqımızın Cənab Ali Baş Komandanımızla vəhdətli mübarizəsi düşməndən arındırılmış ərazilərimizdə yaradılan istehsal təşkilatlarında informasiya təhlükəsizliyi, hesabatlılığın komputerləşdirilməsi, dövlətin elektron xidmət platformalarının sürətlə tətbiqini şərtləndirir [1, 1].

Mürəkkəb sistem olan informasiya sistemi, onun tərkibi fəaliyyət növündən və müəssisənin (subyektin) ölçüsündən asılıdır. İS-nin müasir elementlərinə (alt sistemlərinə) aşağıdakılar daxildir:

- istehsalın hazırlanmasının idarə edilməsi, planlaşdırılması, maddi-texniki təchizatı və satışı (marketing);
- mühasibat uçotu;
- kədr məsələlərinin həlli.

Bütün məlumatların təxminən 60%-i mühasibat uçotunda cəmləşmişdir. Hər bir funksional altsistem müəyyən nəzarət funksiyalarının yerinə yetirilməsi üçün nəzərdə tutulmuş öz tapşırıq kompleksləri və məlumat toplusuna malikdir [3, 6].

Mühasibat uçotunun informasiya təminatı həm mühasibat uçotu şöbəsindən kənarında, həm də daxilində müxtəlif şöələrdə yaranan çoxlu sayda müxtəlif ilkin sənədlər, habelə normativ və arayış sənədlərinin geniş istifadəsi ilə xarakterizə olunur [4, 1].

**Zəfər gününə həsr olunmuş “Pandemiya dövründə gənclərin tədqiqat problemləri”
mövzusunda respublikanın materialları**
Açar sözlər: Cənab, Uçot, mühasibat, istehsal, müəssisə, siyasət, ölkəmiz

Ədəbiyyat siyahısı:

1. President.az internet portalı
2. Mühasibat uçotu haqqında Azərbaycan Respublikasının qanunu, İlham Əliyev, Azərbaycan Respublikasının Prezidenti, Bakı şəhəri, 29 iyun 2004-cü il № 716-IIQ
3. “Beynəlxalq Mühasibat Uçotunun Əsasları”. İqtisadi araşdırmalar və Tədris mərkəzi. Bakı-2019
4. Maliyyə nazirliyinin saytı: WWW.maliyye.gov.az

**ИНФОРМАЦИОННОЕ ОБЕСПЕЧЕНИЕ ОРГАНИЗАЦИИ БУХГАЛТЕРСКОГО
УЧЕТА НА ПРОИЗВОДСТВЕННЫХ ПРЕДПРИЯТИЯХ.**

Н.С.МАХМУДОВ

Азербайджанский Университет Сотрудничества

nurlanm@hotmail.com

В этой статье отражена работа президента республики по бухгалтерскому учету, а также сущность приказов информационного отдела бухгалтерского учета, и проанализировано их влияние на деятельность предприятий.

**INFORMATION SUPPORT OF THE ORGANIZATION OF ACCOUNTING IN PRODUCTION
ENTERPRISES.**

N.S.MAHMUDOV

Azerbaijan Cooperation University

nurlanm@hotmail.com

This article reflects the work of the president of the republic on accounting, as well as the essence of the orders of the information department of accounting, and analyzed their impact on the activities of enterprises.



ƏHALİNİN MƏŞĞULLUQ PROBLEMİNİN HƏLLİNDƏ ƏMƏK BAZARININ ROLU

Ə.Əsgərov,

H.K.Məhəmmədi

Azərbaycan Texnologiya Universiteti

h.m89@mail.ru

Müasir dövrdə məşğulluq probleminin səmərəli həlli istiqamətində əmək bazarı da ən aktual bir məsələ kimi çıxış etməkdədir. Bu mənada ən optimal variant kimi qəbul edilmiş əmək bazarı hər bir ölkədə normal fəaliyyət mexanizminin təşkil edilməsini tələb edir. Əmək bazarı daha çox bazar münasibətlərinə xas olan cəhətləri özündə cəmləşdirməklə həm də burada işaxtaranların lazımı iş yerləri ilə təmin edilməsinə səmərəli mühitin yaradılmasını şərtləndirir. Nəzərə alsaq ki, bazar iqtisadiyyatında hər kəs öz biliyi və bacarığı əsasında müvafiq işlərlə təmin edilə bilər, onda faydalı məşğulluğun təminatında əmək bazarının da rolunu təsəvvür etməmək olmaz. Əmək bazarının elmi izahı bir çox iqtisadi ələbiyyatlarda geniş şəkildə verilmişdir. Düşünürük ki, əmək bazarı sosial-iqtisadi münasibətləri tənzimləyən əsas iqtisadi mexanizm olmaqla, həm də attestasiya, imtahan mərhələsi kimi də qeyd oluna bilər. Bunu belə izah edə bilərik ki, təklif olunan iş yerləri üzrə tələb olunan norma və hədləri keçə bilənlər üstünlük əldə edirlər. Çünki, burada işaxtaranların bilikləri, savadları və bacarıqları ortaya çıxır və onlar bu əsasda müvafiq işlərlə təmin edilirlər. Eyni zamanda müxtəlif peşə kurslarına göndərilənlərin də qeydiyyatı burada aparılır. Əmək bazarı da digər bazar növləri kimi-əmtə bazarı, kapital bazarı, qiymətli kağızlar bazarı, investisiya və s. bazarlar kimi müasir iqtisadi sistemin əsas mahiyyətini izah edən, açan və təhlil edən əsas mexanizmdir. Əmək bazarında da digər bazar növlərində olduğu kimi, əsasən iki tərəf iştirak edir. Bunlardan biri tələb, digəri isə təklif edənlərdir. Daha doğrusu, tələb edənlər iş verənlər, təklif edənlər isə işaxtaranlar (iş qüvvəsi) qismində iştirak edirlər. Elə məhz əmək bazarında tələb və təklif qanunları əsasında bütöv, tam bir proses həyata keçirilir. Yəni bu bazarın əsas mahiyyəti ondan ibarətdir ki, burada da tarazlıq qorunmaqla bütün işlər görülür. Əmək bazarında əsasən əmək münasibətləri formalaşır. İşləmək arzusunda olan şəxslərlə işçi qüvvəsi tutmaq istəyən şəxslər bir-birinə ziddiyyət təşkil edir. Bu da təbiidir. Çünki, həm işləmək istəyənlər, həm də müxtəlif əmtələrin istehsalında və xidmətlərin göstərilməsində istifadə etmək üçün işçi axtaranlar məhz əmək bazarlarına müraciət edirlər. Fikrimizcə, elə əmək bazarının inkişafını, səmərəliliyini və optimallığını təmin və müəyyən edən amil məhz budur. Həm də bu bazar münasibətlərinin əsas mahiyyətini özündə cəmləşdirməsindən irəli gəlir. Əmək bazarı həm də vasitə rolunu da öz üzərinə götürmüşdür. İşləmək istəyib işsiz olanlarla (əmək qabiliyyətli insanlar) iş yerləri arasındakı mərhələni təşkil edən əmək bazan bir növü qeyd olunan hər iki tərəf arasında körpü rolunu oynayır. Bu həqiqətən də belədir. Çünki, ümumi mənada götürsək əgər işləmək istəyənlərlə iş yerlərini əmək bazan olmadan təsəvvür etsək məntiqsizlik olardı.

Əmək bazarı öz fəaliyyəti ilə dövlətin iqtisadi siyasətinin əsas tərkib hissəsi olmaqla, eyni zamanda həmin siyasətə dəstək vasitəsi kimi də mühüm əhəmiyyətə malikdir. Nəzərə alsaq ki, hər bir dövlət zəruri məsələ kimi əhalinin işsizliyini minimuma endirməklə məşğulluq səviyyəsinin yüksəldilməsinə ciddi fikir verməkdədir, onda açıq şəkildə əmək bazarının mahiyyətini dərk etmək asan olar.

Əmək bazarında bir iqtisadi müstəqillik hökm sürür ki, bu da işaxtaranlarla, iş verənlərlər arasında

Zəfər gününə həsr olunmuş “Pandemiya dövründə gənclərin tədqiqat problemləri”

mövzusunda respublikanın materialları

təzahür edir. Yəni iş axtaranlar da, iş verənlər də sərbəst surətdə özlərinə uyğun gələn məqsədlərə doğru can atırlar. Əmək bazarında çevik əmək haqqı sistemi vardır ki, bu da əsasən kəmiyyət və keyfiyyət cəhətdən iş qüvvəsinə olan tələb və təklifi özündə əks etdirir. Cəmiyyətin inkişafı nəticəsində ayrı-ayrı peşə sahələrinə olan tələbatın dəyişməsi işçi qüvvəsinin yenidən hazırlanmasına ehtiyac yaradır. Bütün bunlar əmək bazarının səviyyəsi cəhətlərini özündə birləşdirir [1, s. 287].

Bunlardan əlavə, əmək bazarını öyrənən, tədqiq edib, ətraflı şəkildə araşdıran, klassik siyasi iqtisad məktəbinin davamçıları və tərəfdarları neoklassiklərdir. Bu cərəyanın əsas nümayəndələri P. Samueison, M. Feldsteyn və R. Xolldur. Onlar əmək bazarını digər bazarlardan ayırmır və deyirdilər ki, əmək bazarı da qiymət tarazlığına əsasən tənzimlənir. Fikirlərini daha da konkretləşdirən neoklassiklərə görə bütün başqa bazarlar kimi əmək bazarı da qiymətlər tarazlığı əsasında fəaliyyət göstərir [2, s. 156]. Tələb və təklif əmək haqqının köməyi ilə tənzimlənir. Qeyd etmək lazımdır ki, neoklassiklərin ideyalarında insan amilinə də geniş yer verilməmişdir. Onlar deyirdilər ki, təhsilə və ixtisasın artırılmasına qoyulan investisiyalar da maşın və avadanlıqlara qoyulan investisiyalar kimidir.

Ədəbiyyat siyahısı:

1. Əhmədzadə M. İ. Maliyyə hüququ. Praktikum. Bakı: Qanun, 2003, 80 s
2. Babayev T. Q. Aqrar sahədə özəl qurumların təşkili və iqtisadi əsasları. Bakı: Azərbaycan Dövlət Neşriyyatı. 2008, 258 s

РОЛЬ РЫНКА ТРУДА В РЕШЕНИИ ПРОБЛЕМЫ ЗАНЯТОСТИ

А. Аскеров

Х.К. Магомеди

Азербайджанский Технологический Университет

h.m89@mail.ru

В современное время рынок труда является одним из наиболее актуальных вопросов эффективного решения проблемы занятости. В этом смысле рынок труда, который считается наиболее оптимальным вариантом, требует налаживания нормального механизма работы в каждой стране. Рынок труда сочетает в себе черты рыночных отношений и создает эффективную среду для обеспечения соискателей необходимой работой.

the role of the labor market in solving the problem of employment

A. Askarov

H.K. Mohammadi

Azerbaijan Technological University

h.m89@mail.ru

In modern times, the labor market is one of the most pressing actual issues in the effective solution of the employment problem. In this sense, the labor market, which is considered the most optimal option, requires the establishment of a normal mechanism of operation in each country. The labor market combines more features of market relations but also creates an effective environment to provide job seekers applicants with the necessary jobs.



SİĞORTA BAZARI VƏ ONUN ƏSAS FUNKSIYALARI

R.M.Cəfərova

A.E.Həsənli

Azərbaycan Texnologiya Universiteti

ceyhunmammadli96@gmail.com

Sığorta iqtisadi anlayış olmaqla yanaşı iqtisadi fəaliyyət sahələrinin və cəmiyyətin inkişafında mühüm rol oynayır. Sığorta istehsal prosesində baş verən maddi itkilərin əvəzinin ödənilməsi ilə əlaqədardır. [2, s.11].

Sığorta bazarı maliyyə bazarının tərkib hissəsi kimi sığorta xidmətlərinin satıldığı və alındığı bir sferadır. Sığorta bazarının subyektlərinə sığorta təşkilatları, sığorta şirkətləri, sığorta məhsulları, vasitəçilər, sığorta risklərini qiymətləndirənlər, müxtəlif sığorta şirkətlərinin və sığortaçıların assosiasiyaları, habelə dövlət bazarının tənzimlənməsi orqanları daxildir. Sığorta fəaliyyəti əsasən məcburi lisenziyaya, habelə təşkilatların maliyyə sabitliyinin təmin olunmasına nəzarət funksiyası yerinə yetirir.

Sığorta bazarının aşağıdakı əsas funksiyaları vardır:

1. Sığorta bazarının kompensasiya funksiyası - hüquqi və fiziki şəxslərə sığorta predmeti olan mənfi hadisələr baş verdikdə onlara dərmiş zərərə görə kompensasiya şəklində sığorta təminatı daxildir.
2. Yığım funksiyası - həyat sığortası ilə təmin olunur və əvvəlcədən müəyyən edilmiş bir məbləği bağlanmış sığorta müqaviləsi hesabına yığmağa imkan verir.
3. Paylama funksiyası - sığorta fondunun formalaşması və məqsədli istifadəsidir. Sığorta fondunun formalaşdırılması sığorta ödənişlərinin təminatı və bütövlükdə sığorta sisteminin sabitliyini təmin edən sığorta ehtiyatları sistemində həyata keçirilir.
4. Sığorta bazarının profilaktik funksiyası - sığorta hadisəsinin qarşısının alınması və zərərin azaldılması daxildir.
5. İnvestisiya funksiyası - mövcud vəsaitlərin qiymətli kağızlara, bank depozitlərinə, daşınmaz əmlakə və digər aktivlərə yönəldilməsi yolu ilə əldə edilir.

Ümumiyyətlə sığorta insanların təhlükəsizlik, xüsusən iqtisadi təhlükəsizlik üçün ehtiyaclarını ödəyən xüsusi bir maliyyə xidmətidir. Sığorta ödənişi baş verən və ya baş verə biləcək risk sığortası şərtləri daxilində sığortalılar üçün fərdi olaraq göstərilən müəyyən bir xidmət növüdür. Eyni zamanda, tərəflər arasında sığorta müqaviləsi bağlandıqdan sonra sığorta müqaviləsində nəzərdə tutulmuş sığorta hadisələri baş verdikdə, sığortalıya sığorta haqqının ödənilməsi andan etibarən sığorta zərərin ödənilməsinin qarantı rolunda çıxış edir, sığorta müştərisinin dincliyinə, iş və ya şəxsi həyatına inamını təmin edir. Fərdi olaraq maddi olmayan sığorta xidmətlərinin - vədlər, qorunma zəmanətləri və s. təklifi hər zaman sığorta xidmətlərinə görə sığorta ödənişləri şəklində istehsal prosesindən əvvəl mümkün olur. Qeyd edilənlər sığorta bazarında sığorta xidməti təklifinin fərqli xüsusiyyətlərə malik olmasını göstərir.

Sığorta bazarının özünün də spesifik fəaliyyət xüsusiyyətləri mövcuddur və həmin xüsusiyyətlər aşağıdakı məsələlərdə özünü əhəmiyyətli şəkildə biruzə verir: təklif olunan sığorta xidməti təqdim

Zəfər gününə həsr olunmuş “Pandemiya dövründə gənclərin tədqiqat problemləri”

mövzusunda respublikanın konfransının materialları

olunduğu qədər birtərəfli şəkildə mövcud deyil. Bu, sığorta şirkətləri tərəfindən xidmətləri eyni göründüyü fərqli yerlərdə iki satıcının təkliflərini müqayisə etməyi qeyri-mümkün edir. Müqayisə yalnız xidməti əldə etdikdən sonra mümkün olur, bazarlarda isə məhsullar müxtəlif yollarla müqayisə edilir: sınaq, sınaq alışları və s. Sığorta bazarında qeyd edilənlər baxımından mümkün ola biləcək yeganə məsələ gözlənilən faydaları müqayisə etməkdir. Bu baxımdan modernləşdirmə istiqamətindəki tədirlərə böyük ehtiyac var. Sığorta bazarının fəaliyyət mexanizminin modernləşdirilməsi həm dövlətin, həm də sığortaçıların aktiv fəaliyyətini şərtləndirir (1, s.42)

Ədəbiyyat siyahısı:

1. Ataşov B.X., Ələkbərov Ə.Ə., Xudiyev N.N. Sığorta işi. Bakı 2018. 416 s
2. Xankişiyev B.A., Abdullayev P.N. Sığorta işi. Bakı, “Adiloğlu” nəşriyyatı - 2004, 186 s

СТРАХОВОЙ РЫНОК И ЕГО ОСНОВНЫЕ ФУНКЦИИ

Р.М. Джафарова

А. Э. Гасанлы

Азербайджанский Технологический Университет

ceyhunmammadli96@gmail.com

Страховой рынок – это сфера, где страховые услуги продаются и покупаются как часть финансового рынка. К субъектам страхового рынка относятся страховые компании, страховые продукты, посредники, оценщики страховых рисков, объединения различных страховых компаний и страховщиков, а также государственные регуляторы рынка. Страховая деятельность в основном контролируется принудительным лицензированием, а также обеспечением финансовой устойчивости организаций.

INSURANCE MARKET AND ITS MAIN FUNCTIONS

R.M.Jafarova

A.E. Hasanli

Azerbaijan Technological University

ceyhunmammadli96@gmail.com

The insurance market is an area where insurance services are sold and purchased as apart of the financial market. The subjects of the insurance market include insurance companies, insurance products, intermediaries, insurance risk assessors, associations of various insurance companies and insurers, as well as state market regulators. Insurance activity mainly controls the compulsory licensing, as well as ensuring the financial stability of organizations.



DÖVLƏTİN STIMULLAŞDIRMA SIYASƏTI VƏ ONUN ƏSAS PRINSIPLƏRI

R.M.Cəfərova

H.M.Heydərova

Azərbaycan Dövlət Aqrar Universiteti

heqiqet97_97@mail.ru

Kənd təsərrüfatında dünyanın elmi-texniki tərəqqi təcrübəsi göstərir ki, bu sahə mühüm yeniliklər potensialına malikdir. Bu baxımdan aqrar sektorda dövlət tərəfindən innovasiya tətbiqinin stimullaşdırılması istiqamətlərinin müəyyənləşdirilməsi aqrar siyasətin prioritetlərindən hesab olunur. İnkişaf etmiş ölkələrdə kənd təsərrüfatı istehsalında artım ilk növbədə elmi və texnoloji nailiyyətlərin tətbiqi ilə təmin edilir. Dövlət dəstəyini nəzərdə tutan, xüsusilə də elmi-texniki tərəqqinin strateji istiqamətləri və fundamental tədqiqatlar, habelə elmi-texniki ideyaların yayılması istiqamətində tədbirlər innovativ inkişaf stimullaşdırma siyasətinin ən vacib tərkib hissəsinə çevrilir. Zənnimizcə aqrar sahədə iri biznesin dəstəklənməsi modernləşdirilməni daha da zəruri edəcək ki, bu da həmin istiqamətdə investisiya layihələrinin, bir tərəfdən daha az riskli, digər tərəfdən isə yüksək sosial və iqtisadi əhəmiyyətə malik olması ilə dövlət dəstəyinin bu sahələrin potensialı baxımından seçilməsini əhəmiyyətli edəcək.(2 səh 3)

Dövlətin stimullaşdırma siyasətinin əsas prinsiplərinə aşağıdakılar daxildir: qiymətlərin tənzimlənməsi, vergi güzəştləri, güzəştli kreditləşmə, dotasiya və subsidiyalar, kənd təsərrüfatı bazarının sabitləşdirilməsi və s.

Araşdırmalara əsaslanaraq kənd təsərrüfatının inkişafında aşağıdakı amillərdən istifadənin xüsusi əhəmiyyətini qeyd etmək olar:

- aqrar-sənaye sahələrinin məqsədyönlü büdcə maliyyələşdirilməsi; aqrar sahənin innovativ əsasda fəaliyyəti üçün təşkilati və iqtisadi mexanizmin formalaşdırılması;
- dövlət qurumlarının yeniliklərin tətbiqinin genişləndirilməsindəki rolunun gücləndirilməsi;
- aqrar-sənaye sferasının kompleks inkişafı üçün innovativ yönümlü proqramların hazırlanması;
- kənd təsərrüfatında istehsalçıların maarifləndirilməsi üçün təlim sisteminin təkmilləşdirilməsi.

Təhlil göstərir ki, aqrar sahənin iqtisadi inkişaf strategiyası, o cümlədən onun əsas hədəfləri, məqsədləri, innovativ proqramlara və layihələrə dəstək mexanizmləri, elmi imkanları səfərbər etməyi nəzərdə tutan dövlətin stimullaşdırma tədbirləri əsasında müəyyən edilir. Bu baxımdan kənd təsərrüfatının texniki və texnoloji modernləşdirilməsinin stimullaşdırılması yolu ilə ayrı-ayrı sahələrin effektiv və dinamik inkişafını təmin etmək mümkündür. Dövlət tərəfindən verilən güzəştli kreditlər, subsidiyalar, meliorasiya və irriqasiya işləri və regional infrastrukturun təkmilləşdirilməsi kənd təsərrüfatının inkişafını sürətləndirmişdir.(2 səh 2)

Elm və texnika nailiyyətlərinin tətbiqinin stimullaşdırılması ərzaq məhsulları istehsalı və eləcə də istehsal olunan məhsulların keyfiyyətinin yüksəldilməsi üçün yeni texnologiyaların yaradılması, tətbiqi

Zəfər gününə həsr olunmuş “Pandemiya dövründə gənclərin tədqiqat problemləri”

mövzusunda respublikanın konfransının materialları

və yayılmasını əhatə edən proseslərin tərkib hissələrindən biridir.

Akademik Z.Zəmədzadənin fikrincə inkişaf etmiş ölkələr aqrar sahənin texniki səviyyəsinin, əməyin istehsal fondları ilə silahlanmasının yüksəkliyi ilə fərlənirlər ki, bu faktor da əmək məhsuldarlığı, mənfəətlik səviyyəsinin yüksək olmasına ciddi təsir etmiş olur (1). Dünya ölkələrində bu istiqamətlərdə kənd təsərrüfatı istehsalının dövlət tərəfindən stimullaşdırılması ən vacib üç əsas metodla həyata keçirilir: vergi güzəştləri (güzəştlər, tətillər, vergi kreditləri və s.); amortizasiya siyasəti yolu ilə təşviq; yeni məhsul növləri istehsalını həyata keçirən istehsalçılara birbaşa büdcə qrantları. Kənd təsərrüfatı istehsalının stimullaşdırma istiqamətinə ən mühüm tədbirlərdən biri də bu sahəyə elmi dəstəyinin maliyyələşdirilməsi və bunun sayəsində yeniliklərin inkişaf etdirilməsidir.

Ədəbiyyat siyahısı:

1. Səmədzadə Z.Ə. Çin qlobal dünya iqtisadiyyatında, Bakı: “Elm və təhsil”, 2009. 608 s
2. R.M. Cəfərova, Y.Ə. Abbasova Aqrar sahədə modernləşmə yeni iqtisadi inkişaf modelinin formalaşmasında əsas vasitədir. Iqtisadiyyat qəzetində dekabr 2016-cı il, 48,49,50-saylı

ГОСУДАРСТВЕННАЯ СТИМУЛИРУЮЩАЯ ПОЛИТИКА И ЕЕ ОСНОВНЫЕ

ПРИНЦИПЫ

Р.М.Джафарова

Х.М.Гейдарова

Азербайджанский Государственный Аграрный Университет

heqiqet97_97@mail.ru

Мировой опыт научно-технического прогресса в сельском хозяйстве показывает, что эта область имеет потенциал для значительных инноваций. С этой точки зрения определение направлений стимулирования применения государством инноваций в аграрной сфере является одним из приоритетов аграрной политики. Рост сельскохозяйственного производства в развитых странах обеспечивается прежде всего за счет применения достижений науки и техники.

STATE INCENTIVE POLICY AND ITS BASIC PRINCIPLES

R.M.Jafarova

H.M.Heydarova

Azerbaijan State Agrarian University

heqiqet97_97@mail.ru

The world's experience of scientific and technological progress in agriculture shows that this field has the potential for significant innovations. From this point of view, determining the directions of stimulating the application of innovations by the state in the agricultural sector is one of the priorities of agrarian policy. Growth in agricultural production in developed countries is ensured primarily through the application of scientific and technological achievements.



AZƏRBAYCANDA TAXILÇILIĞIN INKIŞAF PERSPEKTİVLƏRİ

S.R.Qarayeva

Azərbaycan Dövlət Aqrar Universiteti

sabina.qaraeva@gmail.com, ruhiyye.qemberova@mail.ru

Ərzaq təhlükəsizliyini təmin edilməsində taxıl məhsulları əsas yerdədir. Məqalədə ölkədə taxılçılığın inkişaf səviyyəsi təhlil edilərək qiymətləndirilmişdir. Respublikada taxıl istehsalına təsir edən amillər müəyyən edilmiş və səciyyələndirilmişdir. Taxılçılığın inkişafını ləngidən əsas səbəblər araşdırılaraq ümumi nəticə əldə olunmuşdur.

Bir çox ölkələrdə kənd təsərrüfatının tarixi taxıl istehsalı ilə başlayır. Aqrar sahənin sistemli inkişafı taxılçılığın inkişaf səviyyəsindən asılıdır. Daha çox istehlak olunan və başlıca qida məhsulu sayılan buğdanın, düyünün və digər dənli bitkilərin istehsalı və son istehlakçıya çatdırılması vəziyyəti ərzaq probleminin xarakterini müəyyənləşdirən əsas amildir.

Taxılçılığın inkişaf problemi mürəkkəb və çoxşaxəlidir, çünki o, bir çox təbii, iqtisadi, təşkilati, texnoloji, texniki və digər məsələləri özündə birləşdirir (3).

Taxılçılığın inkişafının təhlili

Statistikaya əsaslanaraq qeyd edək ki, 1913-cü ildə ölkədə ümumi əkin sahəsinin 87%-ni dənlilər təşkil etmişdir. İstehsal olunan taxıl daxili tələbatı ödəməklə yanaşı ixrac da olunurdu. SSRİ-nin tərkibinə daxil olduqdan sonra ümumi əkin sahələrinin strukturunda taxılın əkin sahəsi azalmağa başlamışdır. Artıq 1980-ci ildə bu göstərici azalaraq 37 % düşmüşdür (2). Müstəqillik əldə etdikdən sonra ölkənin ərzaq təhlükəsizliyinin təmin edilməsi baxımından problemin aradan qaldırılmasına başlandı. 2000 - ci ilin iyun ayında Azərbaycan hökuməti Avropa komissiyasının ərzaq təhlükəsizliyi proqramına qoşulmaq üçün memorandum imzalamışdır. Beləliklə, ölkədə Ərzaq Təhlükəsizliyi Proqramı hazırlanmış və ölkə prezidenti tərəfindən 2001 - ci il 2 mart tarixli sərəncamla təsdiq edilmişdir (1).

Ölkənin torpaq resurslarının, kənd təsərrüfatına yararlı sahələrin xeyli hissəsində məhz milli ərzaq təhlükəsizliyinin təminatının obyektiv zərurət olduğu hazırkı dövrdə, taxıl, yəni dənli və dənli paxlalı bitkilər əkilir. Dünyanın əsas taxıl ixracatçıları olan ölkələr əkinçiliyin inkişafının tarixi mərhələlərinin xüsusiyyətlərindən asılı olaraq müxtəlif strateji prioritetlər qəbul etsələr də, müqayisəli üstünlük amilini önə çəkirlər. Bu məqsədlə əsas istehsal vasitəsi kimi torpaq resurslarının vəziyyəti və onlardan istifadə səviyyəsi qiymətləndirilir. Müxtəlif bitkiçilik məhsullarının istehsalı və satışının səmərəliliyinin müqayisəli təhlili sayəsində əkin sahələrinin əlverişli strukturu müəyyənləşdirilir.

2016-2020-ci illər arası dənli və dənli paxlalı bitkilərin əkin sahəsi cəmi əkin sahəsinin təqribən 59-62% -i arasında dəyişib. 2019-cu ildə cəmi əkin sahəsinin 62.5%-i, 2020-ci ildə 60.6% dənli və dənli-paxlalıların payına düşmüşdür (2).

2016-cı illə müqayisədə 2020-ci ildə bütün təsərrüfat kateqoriyaları üzrə taxılın ümumi yığımı 6.2% artmışdır (cədvəl 1). Payızlıq və yazlıq buğda yığımı, təhlil dövründə 1.04 %, payızlıq və yazlıq arpa yığımı isə 6.8 % artmışdır. Ciddi artım darı, vələmir və çəltik kimi dənlilərdə özünü daha çox göstərir. 2019-cu ilə nisbətən 2020-ci ildə payızlıq və yazlıq arpa 0.4% və dən üçün qarğıdalı 10.9% artım olmuşdur. Digər göstəricilər üzrə ümumi yığım da azalma müşahidə olunub. Cədvəl

Zəfər gününə həsr olunmuş “Pandemiya dövründə gənclərin tədqiqat problemləri”

mövzusunda respublikanın materialları

məlumatlarından göründüyü kimi məhsuldarlıq 2016-cı ilə nisbətən 2020-ci ildə 3,3% artmışdır.

Cədvəl 1.2016-2020-ci illər üzrə təmizlənmədən sonrakı çəkiddə, bütün təsərrüfat kateqoriyaları üzrə taxılın ümumi yığılı, məhsuldarlığı və cəmi dənliylə özünü təminat səviyyəsi

İllər	ümumi yığılı (min ton)	Məhsuldarlıq (sent/ha)	Cəmi dənliylə (çəltik istisna olmaqla) özünü təminat səviyyəsi
2016	2986,9	29,9	63,8
2017	2855,3	29,0	66,3
2018	3230,4	29,2	74,1
2019	3451,6	31,3	67,3
2020	3172,3	30,9	68,1

Mənbə: <https://www.stat.gov.az/>

Ümumən dənliylər üzrə özünü təminat səviyyəsi 2016-cı ilə nisbətən 2020-ci ildə artsa da ayrı-ayrı taxıl məhsulları üzrə göstəricilər fərqlidir. Belə ki, 2020-ci ildə buğda üzrə özünü təminat səviyyəsi 2016-cı ilə nisbətən 4,2% artaraq 57,1% olmuşdur. Arpa məhsulu üzrə təminat səviyyəsi 2016-cı ildə 101,7%, 2020-ci ildə isə 7.1 bənd azalaraq 94,6% olmuşdur. Müqayisə olunan illər üzrə qarğıdalı və vələmir məhsulları üzrə göstəricilər artmışdır.

Təhlillər göstərir ki, hələ ki, daxili tələbatımızın ödənilməsi idxal hesabına baş verir. 2020-ci ildə idxal olunan buğdanın 82.7%-i Rusiya bazarından, 17.2%-i Qazaxıstan bazarından idxal olunmuşdur. Buğda ilə təminatda əsasən Rusiya bazarından asılıyıq. Ümumilikdə taxıl məhsullarının istehsalında və idxalında dinamikanın demək olar ki, dəyişməz qalması bu sahədə taxıl bazarının tam inkişaf etmədiyini və istehsala təsir gücünün aşağı olmasının göstəricisi kimi qəbul edilə bilər (2, 4).

Ölkəmizin bir çox regionlarının aqroiqlim potensialı taxılçılıqda yüksək məhsul almağa imkan verir və taxılçılıqda məhsuldarlığın artırılması üçün, ilk növbədə keyfiyyətli toxumun olması, əlaq otlarına qarşı səmərəli mübarizə aparılması, gübrələrin lazımı miqdarda və optimal rejimdə tətbiq edilməsi, suvarma işinin səmərəli təşkili və s. zəruridir. Bu tələblərə əməl edilməsi üçün taxıl istehsalçıları üçün əlverişli mühit formalaşdırılmalıdır.

Torpaq, iqlim, landşaft potensialından, tutmuş, marketing və menecment istiqamətli tədqiqatlara qədər əhatəli araşdırmalar sayəsində yerli istehsal hesabına daxili bazarı taxıl məhsulları ilə təmin etmək imkanları kompleks surətdə öyrənilməli, taxıl istehsalçılarının problemləri araşdırılmalı, onların aradan qaldırılması üçün nəzəri-metodoloji və institusional təkmilləşdirmə istiqamətləri əsaslandırılmalıdır.

Açar sözlər: taxılçılıq, taxıl bazarı, ərzaq təhlükəsizliyi.

Ədəbiyyat siyahısı:

1. Azərbaycan Respublikasının «Ərzaq təhlükəsizliyi üzrə Dövlət Proqramı» (02 mart 2001-ci il). <http://www.e-qanun.az/framework/4467>
2. Azərbaycan Dövlət Statistika Komitəsinin rəsmi saytı -<https://www.stat.gov.az/source/agriculture/>
3. Алтухов, А. И. Экономика зернового хозяйства России / А. И. Алтухов. – М.: ООО «НИПКЦ Восход-А», 2010. – 800с
4. С. С. Allahverdiyeva, Azərbaycandataxıl bazarının inkişaf istiqamətləri // “Kənd təsərrüfatının iqtisadiyyatı”, elmi-praktik jurnal, 2021, № 3 (37) <https://agroconomics.az/pdf/articles/N3-2021-J.J.Allahverdiyeva.pdf>

ПЕРСПЕКТИВЫ РАЗВИТИЯ ЗЕРНОВОГО ХОЗЯЙСТВА В АЗЕРБАЙДЖАНЕ

С.Р.Гараева

Азербайджанский Государственный Аграрный Университет

sabina.qaraeva@gmail.com

Зернопродукты играют ключевую роль в обеспечении продовольственной безопасности. В статье анализируется и оценивается уровень развития зернового хозяйства в стране. Выявлены и охарактеризованы факторы, влияющие на производство зерна в стране.

Ключевые слова: зерноводство, рынок зерна, продовольственная безопасность.

PERSPECTIVES OF DEVELOPMENT OF GRAIN FARMING IN AZERBAIJAN

Grain products play a key role in ensuring food security. The article analyzes and evaluates the level of development of grain growing in the country. Factors affecting grain production in the country have been identified and characterized. The main reasons for the delay in the development of grain growing have been investigated and a general conclusion has been reached.

Keywords: grain growing, grain market, food security.



AQRAR SAHƏDƏ IXRAC POTENSIALININ INKIŞAF ETDİRİLMƏSİ ISTIQA MƏTLƏRİ

A.N.Şükürlü

Azərbaycan Dövlət Aqrar Universiteti

shukurly.aydan@mail.ru

ruhiyye.gemberova@mail.ru

Məlumdur ki, hazırda heç bir ölkə dünya iqtisadiyyatından tamamilə təcrid olunmuş formada inkişafı mümkün deyil. Həmçinin, dünya ölkələri üçün istər aqrar sahə, istər sənaye, istərsə də xidmət sahəsi və s. ölkə əhalisinin yaşam tərzinin yüksəldilməsi baxımından xarici ticarət əlaqələrinin inkişafının böyük rolu var. Ölkələr əsasən, istehsalı ucuz başa gələn, lakin keyfiyyətcə dünya standartlarına cavab verən məhsulları istehsal edərək, istehsalı bir qədər yüksək xərc tələb edən məhsulları ixrac edirlər. Elə bu da, ölkələr arasında xarici ticarətin yaranmasına səbəb olur. Məqalədə aqrar sahənin ixrac potensialının mövcud vəziyyəti təhlil edilmişdir.

Müasir dünyada hər hansı bir ölkənin inkişafı, tərəqqisi onun digər ölkələrlə maddi və mənəvi dəyərlərə mübadiləsiz mümkün deyil. Hazırkı dövrdə, hər bir dövlət daha mütərəqqi məhsul və xidmətlərdən ölkə hüduqları çərçivəsində yararlanma bilmədiyi üçün beynəlxalq iqtisadi əlaqələrin qurulmasına mütləq ehtiyac duyur. Xarici iqtisadi əlaqələr bir neçə formada inkişaf edir. [4]

Qeyd edək ki, ölkədə aparılan ticarət siyasəti ilə, öncə Azərbaycanın ixrac potensialının yüksəlməsi baxımından dünyaya inteqrasiya prosesi sürətlənmişdir. Bu da xaricə məhsul ixracının artması ilə ölkəyə gələn gəlirlərin həcmində artıma səbəb olmuşdur. Ölkə rəhbərinin imzaladığı fərman və təsdiq etdiyi dövlət proqramları ilə dövlət strukturlarının işinin əsas prioritetini regionların inkişaf etdirilməsi təşkil etmişdir. Son illər ərzində ölkə iqtisadiyyatının əsas hərəkətverici qüvvəsi olan qeyri-neft sektorunun inkişafında mühüm nailiyyətlər əldə olunmuş, onun ümumi daxili məhsulda xüsusi çəkisi üstünlük təşkil etmiş, rəqabət qabiliyyətli və ixrac potensialı yüksək olan məhsulların istehsalı genişlənmişdir. “Azərbaycan 2020: gələcəyə baxış” İnkişaf Konsepsiyasında ixrac yönümlü iqtisadi model əsas götürülərək yüksək əlavə dəyər yaradan ixrac yönümlü iqtisadiyyata transformasiya mühüm məqsəd kimi müəyyən olunmuşdur. [1] Bu çərçivədə əsas vəzifələrdən biri qeyri-neft sektorunun yüksək inkişaf tempini qoruyub saxlamaqla onun ixrac imkanlarını genişləndirməkdir. Nəticədə xarici ticarətdə ixrac potensialının inkişafına aparıcı proseslər əhatə olunur. Yəni, bütün bunlar respublikada müəyyən zaman daxilində həyata keçirilməsi nəzərdə tutulan iqtisadi inkişaf strategiyasının əsas istiqamətlərini təşkil edir. Eyni zamanda, Azərbaycan Respublikası Prezidentinin 18 yanvar 2016-cı il tarixli “Qeyri-neft məhsullarının ixracının stimullaşdırılması ilə bağlı əlavə tədbirlər haqqında” sərəncamı ilə bu sahənin inkişafına xeyli təkan vermişdir. [2] Sərəncamın məqsədi, qeyri-neft məhsullarının ixracının stimullaşdırılması, rəqabət qabiliyyətli qeyri-neft məhsullarının istehsalı və ixracının, ənənəvi və yeni bazarlara çıxış imkanlarının artırılması, bu sahədə əlverişli şəraitin daha da genişləndirilməsidir.

Zəfər gününə həsr olunmuş “Pandemiya dövründə gənclərin tədqiqat problemləri”

mövzusunda respublikanın materialları

Həmçinin xarici ticarət fəaliyyətinin tənzimlənməsi ilə bağlı olaraq, ixracın təşviqi fəaliyyətini də qeyd etmək zəruridir. İqtisadiyyat Nazirliyi tərəfindən 2003-cü ildə yaradılan İxracın və İnvestisiyaların Təşviqi Fondu (AZPROMO) qeyri-neft sektoruna investisiyaların cəlbi və qeyri-neft məhsullarının ixracının stimullaşdırılması məqsədilə fəaliyyət göstərir.

Məlumdur ki, 2020-ci ilin əvvəlindən yaranan pandemiya sürətlə yayılmağa başladı. Pandemiya

İllər	Milyon ABŞ dolları ilə				Əvvəlki ilə nisbətən faktiki qiymətlərlə, %-lə		
	Ticarət dövriyyəsi	idxal	ixrac	Saldo	T/d	idxal	ixrac
2016	21 596,6	8 489,1	13 107,5	4 618,4	92,7	89,6	94,4
2017	24 263,8	8 783,3	15 480,5	6 697,2	89,3	83,8	92,9
2018	31 782,7	11 465,9	20 316,8	8 850,9	100,5	100,2	100,7
2019	33 065,3	13 667,5	19 397,8	5 730,3	96,1	93,5	97,6
2020	24 201,1	10 730,7	13 470,4	2 739,7	78,1	64,0	88,0

nəticəsində iqtisadiyyatın müxtəlif bölmələrində yaranan problemlər xarici ticarət dövriyyəsinə də öz təsirini etmişdir. Bu baxımdan, xarici ticarət dövriyyəsi həcm və dəyər baxımında azalma müşahidə edilmişdir.

Təhlil. Hazırda dünyada baş verən iqtisadi inkişaf və inteqrasiya prosesləri respublikamızın digər ölkələrlə ticarət əlaqələrinin genişlənməsini zəruri edir. İlk öncə ölkənin hansı ölkələrlə daha çox iqtisadi əlaqədə olduğunu və hansı ölkələrdən iqtisadi asılılıqda olduğunu ortaya çıxarır. Bu baxımdan ölkənin xarici iqtisadi göstəricilərini dinamikasını nəzər salmaq lazımdır.

Cədvəl 1.

Xarici ticarət dövriyyəsinin dinamikası

Mənbə: Azərbaycan Dövlət Statistika Komitəsinin məlumatları

Statistik göstəricilərə əsasən 2020-ci ildə xarici ticarət dövriyyəsi əvvəlki illərə nisbətən azalaraq 24201, mln. ABŞ dolları olmuşdur. Bu azalmanın əsas səbəbi bütün dünyada yaranan pandemiya səbəb olmuşdur. Onu da qeyd edək ki, ÜDM-un həcmindən də 2020-ci ildə azalma olsa da artıq 2021-ci ildə isə 92857,7 mln manat olmuşdur. 2019-cu ildə Azərbaycan \$943,3 milyon dəyərində kənd təsərrüfatı məhsulları ixrac edib ki, bu da 2018-ci ilin göstəricisi ilə müqayisədə 14,1% çoxdur. Qeyri neft-qaz məhsulları üzrə ixracın dəyərində Rusiyaya (32,4 faiz), Türkiyəyə (24,8 faiz) kimi ölkələrin payı daha üstünlük təşkil edir.[3] Qeyd edək ki, ölkənin kənd təsərrüfatı və ərzaq məhsulları üzrə ixracında əsas yeri pomidor, pambıq (mahlıc, iplik və pambıq parçalar nəzərə alınmaqla), fındıq, xurma və gilə (albalı

Zəfər gününə həsr olunmuş “Pandemiya dövründə gənclərin tədqiqat problemləri”

mövzusunda respublikanın materialları

da daxil olmaqla) tutur. Ölkəmiz müəyyən mənada əsasən bu kənd təsərrüfatı məhsullarının ixracı üzrə ixtisaslaşmışdır. Həmçinin, mövcud potensialı tam və səmərəli həyata keçirmək üçün dövlətin təbii mühitinə uyğun olaraq bütün ixracat mərkəzlərinə uyğun olaraq formalaşdırılması üçün mexanizmlər yaratmaq lazımdır.

Nəticə. İxracə yönəldilmiş məhsullar üçün xammal istehsalçılarına subsidiyaların köçürülməsi, eyni zamanda, müvafiq istehsal sahəsinin kənd təsərrüfatının digər sahələrində rəqabət qabiliyyətinə malik olmasına gətirib çıxarır. Torpaq sahəsinin ixrac potensialını yaratmaq üçün yaradılmış maliyyə sahələrinin məqsədə uyğun həyata keçirilməsi üçün əsas şərt bu sahədə işlərin aparılması ilə əlaqədardır.

Açar sözlər: xarici ticarət, ixrac, idxal, ticarət dövriyyəsi, aqrar sahə və s.

Ədəbiyyat siyahısı:

1. Azərbaycan Respublikası Prezidentinin 2012-ci il 29 dekabr tarixli 800 nömrəli “Azərbaycan 2020: gələcəyə baxış” İnkişaf Konsepsiyası
2. Azərbaycan Respublikası Prezidentinin 18 yanvar 2016-cı il tarixli “Qeyri-neft məhsullarının ixracının stimullaşdırılması ilə bağlı əlavə tədbirlər haqqında” sərəncamı
3. Azərbaycan Dövlət Statistika Komitəsinin məlumatları-2020
4. Ələsgərov A.K., AMEA İqtisadiyyat institutu. Bakı-2015, s.14-18

НАПРАВЛЕНИЯ РАЗВИТИЯ ЭКСПОРТНОГО ПОТЕНЦИАЛА В АГРОПРОМЫШЛЕННОМ КОМПЛЕКСЕ

А.Н.Шукурлу

Азербайджанский Государственный Аграрный Университет

shukurlu.aydan@mail.ru

ruhiyye.gemberova@mail.ru

Известно, что в настоящее время ни одна страна не может развиваться в полной изоляции от мировой экономики. Также для стран мира, будь то аграрный сектор, промышленность, сфера услуг и так далее. Развитие внешнеторговых связей имеет большую роль в повышении уровня жизни населения страны. Страны в основном экспортируют недорогую, но качественную продукцию, соответствующую мировым стандартам. Это приводит к возникновению внешней торговли между странами. В статье анализируется современное состояние экспортного потенциала агропромышленного комплекса.

Ключевые слова: внешняя торговля, экспорт, импорт, товарооборот, аграрный сектор и др.

DIRECTIONS FOR DEVELOPING EXPORT POTENTIAL IN THE AGRICULTURAL SECTOR

A.N.Shukurlu

Azerbaijan State Agrarian University

shukurlu.aydan@mail.ru

ruhiyye.gemberova@mail.ru

It is known that at present no country can develop in complete isolation from the world economy. As well as for the countries of the world, whether it is the agricultural sector, industry, service and so on.

The development of foreign trade relations has a great role in terms of improving the living standards of the country's population. Countries mainly export low-cost but high-quality products that meet world standards. This leads to the emergence of foreign trade between the countries. The article analyzes the current state of the export potential of the agricultural sector.

Keywords: foreign trade, export, import, trade turnover, agrarian sector, etc.



MÜƏSSİSƏLƏRDƏ LİKVIDLİYİN ƏHƏMİYYƏTİ VƏ HESABLANMASI

dos. X.M.Mehdiyev, A.Ş.Məmmədov

Azərbaycan Texnologiya Universiteti

afiyddinmdov@gmail.com

Mühasibat uçotunda likvidlik aktivlərin tez və asanlıqla pula (valyutaya) çevrilmə qabiliyyəti və müəssisənin qısamüddətli öhdəliklərini (bir ildən az müddətdə) ödəmək qabiliyyətinin ölçüsüdür. Müəssisələrin fəaliyyət göstərmələri üçün pul vəsaitlərinə ehtiyacları vardır. Satışları olsa belə müəssisənin pul vəsaitləri olmadıqda fəaliyyətinin davamlılığına müvəffəq ola bilməyəcəklər. Likvidlik müəssisələrin və ya şirkətlərin qısamüddətli maliyyə öhdəliklərini ödəmək qabiliyyətini yoxlamaq üçün istifadə etdiyi ölçüdür. Likvid aktivlər tez və asanlıqla pula (valyutaya) çevrilə bilər. Sağlam likvidlik müəssisənin maliyyə çətinliklərinin öhdəsindən gəlməyə və maliyyə vəziyyətini yaxşılaşdırmağa kömək edir.

Müəssisələr öz fəaliyyətlərini idarə etmək, məhsul istehsal etmək və ya başqa üsullarla dəyər yaratmaq üçün aktivlərdən istifadə edirlər. Aktivlərə avadanlıq və ya əqli mülkiyyət kimi şeylər daxil ola bilər. Aktivin likvid hesab edilməsi üçün onun çox saylı maraqlı alıcıları olan, tələb və təklifin kəsişdiyi nöqtə, yəni bazarı olmalıdır. Eləcə də aktiv mülkiyyət hüququnu asanlıqla və tez ötürmək qabiliyyətinə malik olmalıdır. Likvidliyi yoxlamaq üçün lazım olan məlumatlar müəssisənin balans hesabatındakı məlumatlardır. Adətən aktivlər onların nə qədər tez nağd pula çevrilə bilmələri əhəmiyyətinə görə sıralanır. Beləliklə, balans hesabatının yuxarı hissəsində ən likvid aktivlər dayanır. Həmçinin balans hesabatında müəssisənin öhdəlikləri də yer almaqdadır. Öhdəliklər də adətən onların ödəmə vaxtına görə qeyd olunur. Qısamüddətli öhdəliklər kassada olan pul vəsaitləri və digər likvid aktivlərlə müqayisə etmək biznes fəaliyyətinin maliyyə vəziyyətini daha yaxşı başa düşməyə, likvidlik ölçülərini və əmsallarını düzgün hesablamağa kömək edir. Müəssisənin sahib olduğu aktivlərin maliyyə dəyəri var. Likvidlik lazım gələrsə, həmin pula nə qədər tez dəyişə biləcəyini göstərir. Aktivlər öz likvidliyinə görə dəyişir. Məsələn, şirkətin sahib olduğu bina da kapitalı ola bilər. Lakin bu kapital çox likvid deyil, çünki pula çevrilməsi çətinidir. Digər tərəfdən gələcəkdə satılmağı gözlənilən aktiv bir o qədər də likvid aktiv hesab olunmur. Baxmayaraq ki o, hələ də nağd pul kimi likvid deyil, çünki səhmlərin satışı zamanı

Zəfər gününə həsr olunmuş “Pandemiya dövründə gənclərin tədqiqat problemləri”

mövzusunda respublikanın konfransının materialları

gözlənilməz hallar yarana və likvidliyin baş verməsini dayandıra bilər. Likvidliyin ölçülməsi müəssisə və ya şirkətin hazırda maliyyə vəziyyəti haqqında məlumat verə bilər. Likvidliyin müntəzəm olaraq ölçülməsinin bəzi üstünlükləri var:

- Biznesin maliyyə vəziyyətini öyrənməyə kömək edir. Maliyyə öhdəliklərini yerinə yetirmək üçün kifayət qədər pul olmalıdır. Likvidliyin ölçülməsi düzgün tarazlığı tapmağa, müəssisənin maliyyə vəziyyətini qiymətləndirməyə kömək edir.
- Kredit və ya digər maliyyələşdirməni təmin edir. Banklar və investorlar müəssisə və ya şirkətin borcunu ödəmək qabiliyyətini təyin edərkən likvidlik əmsalına diqqət yetirirlər.
- Digər müəssisə və ya şirkətlərlə müqayisə etməyə kömək edir. Bazardakı digər oxşar və yüksək performanslı müəssisə və ya şirkətlərin nə etdiyini izləməklə hədəflər təyin edir.

Müəssisələr likvidliyi ölçmək üçün üç likvidlik əmsalından istifadə edir. 1. cari likvidlik əmsalı, 2. qısa likvidlik əmsalı, 3. pul nisbəti.

Cari likvidlik əmsalı - əsasları dövriyyə kapital əmsalı kimi də tanınan cari nisbət, müəssisənin bir il ərzində ödəməli olduğu qısamüddətli öhdəliklərini yerinə yetirmək qabiliyyətini müəyyən edir və “CARİ LİKVIDLİK ƏMSALI = QISAMÜDDƏTLİ AKTİVLƏR/ QISAMÜDDƏTLİ ÖHDƏLİKLƏR” kimi hesablanır.

Bu nisbət nə qədər yüksək olarsa, müəssisənin maliyyə vəziyyəti bir o qədər yaxşı olar və maliyyə öhdəliklərini yerinə yetirmək qabiliyyəti də bir o qədər güclü olar.

Qısa likvidlik əmsalı – dövriyyə aktivlərinin hesablanması, yalnız ən likvid aktivlərdən istifadə edilir. Pul vəsaitləri, satıla bilən qiymətli kağızlar və debitor borcları və s. kimi. Qısa likvidlik əmsalı üçün iki düstur var.

- 1) QISA LİKVIDLİK ƏMSALI = (NAĞD PUL+SATILA BİLƏN QIYMƏTLİ KAĞIZLAR+DEBİTOR BORCLAR) / QISAMÜDDƏTLİ ÖHDƏLİKLƏR
- 2) QISA LİKVIDLİK ƏMSALI = (QISAMÜDDƏTLİ AKTİVLƏR-EHTİYATLAR) / QISAMÜDDƏTLİ ÖHDƏLİKLƏR

Yenə də, nisbət nə qədər yüksək olarsa, müəssisə üçün maliyyə öhdəliklərini yerinə yetirmək bir o qədər asan olur.

Pul nisbəti – qısa likvidlik əmsalından daha asandır. Yalnız pul vəsaitlərini cari öhdəliklərlə müqayisə edir. Əgər müəssisə öz maliyyə öhdəliklərini başqa aktivləri satmağa ehtiyac olmadan sadəcə nağd pul hesabına ödəyə bilərsə, bu son dərəcə yaxşı maliyyə vəziyyətidir. Pul nisbəti “PUL NİSBƏTİ = NAĞD PUL VƏSİTİ / CARİ ÖHDƏLİKLƏR” kimi hesablanır.

Yuxarıda sadalanan likvidlik nisbətləri müəssisənin səhmlərinə investisiya qoymağa və ya korporativ istiqrazlarını almaq barədə qərarın əsas amillərindən birini ifadə edir. Yüksək likvidlik əmsalları müəssisənin borcunu ödəmək üçün yaxşı maliyyə bazasının olduğunu göstərir. Aşağı likvidlik əmsalları müəssisələrin xüsusi bazarlarda və ya ümumi iqtisadiyyatda geriləməsi baş verərsə, defolt (borclar üzrə faiz və ya əsas məbləğin ödənilməsinə dair öhdəliyin yerinə yetirilməməsi) ehtimalının daha yüksək olduğunu göstərir. İstifadə edilən likvidlik nisbətləri nə olursa olsun 1) müəssisə üçün 1 nisbətindəki dəyər, cari öhdəliklərlə bərabər cari aktivlərə malik olduğunu göstərir, 2) müəssisə üçün 1-dən yuxarı nisbətdəki dəyər, cari öhdəliklərdən daha çox cari aktivlərə malik olduğunu göstərir, 3) müəssisə üçün 1-dən aşağı nisbətdəki dəyər, cari aktivlərdən daha çox qısamüddətli öhdəliklərə malik olduğunu və maliyyə öhdəliklərini yerinə yetirmək qabiliyyətində olmadığını göstərir. Müəssisənin likvidlik nisbəti 1-dən aşağı olduqda bu müəssisələr üçün likvidlik riski yaradır. Likvidlik riski dedikdə müəssisə və ya şirkətlərdə kreditorların tələblərini vaxtında və lazımı dərəcədə qarşılaya biləcək maliyyə vəsaitinə sahib olmamasıdır. Son olaraq onu demək olar ki, müəssisələrdə likvidliyin hesablanması və onun daim diqqətdə saxlanması vacib məsələdir. Likvidlik mühasibat balansındakı aktiv hissəyə aiddir. Müəssisə üçün likvidliyin nisbət dəyəri nə qədər yüksək olarsa, müəssisə üçün bir o qədər faydalı olar.

**Zəfər gününə həsr olunmuş “Pandemiya dövründə gənclərin tədqiqat problemləri”
mövzusunda respublikonun materialları
Ədəbiyyatı:**

1. ACCA, Caspian Plaza, GRBS-I nəşr, f3-mühasibat uçotunun əsasları (beynəlxalq), 2010
2. www.invest.az
3. V. Quliyev, R. Fətullayev, A. Kərimov “Beynəlxalq uçot və hesabat girişi. (GAAP və İFRS əsasında)” II nəşr, Bakı, “Nurlar” Nəşriyyatı Poliqrafiya Mərkəzi, 2012, 280 səh.
4. www.mühasib.az
5. www.mühasibat.az

ЗНАЧЕНИЕ И РАСЧЕТ ЛИКВИДНОСТИ НА ПРЕДПРИЯТИЯХ

Х.М.Мехтиеv, А.Ш.Мамедов

Азербайджанский Технологический Университет

afyddinmdov@gmail.com

В статье подчеркивается сущность ликвидности и ее значение в бухгалтерском учете. Рассмотрены способы, виды и методы расчета ликвидности на предприятиях.

IMPORTANCE AND CALCULATION OF LIQUIDITY IN ENTERPRISES

X.M.Mehdiyev, A.Sh.Mammadov

Azerbaijan Technological University

afyddinmdov@gmail.com

The article emphasizes the essence of liquidity and its importance in accounting. Ways, types and methods of calculating liquidity in enterprises are considered.



**BIZNESIN INKIŞAFINDA KADR POTENSIALINDAN SƏMƏRƏLİ İSTIFADƏ
OLUNMASININ MÜASİR PROBLEMLƏRİ**

S.İsmayılova

G.Əsgərova

Azərbaycan Texnologiya Universiteti

gunelesgerova2000@gmail.com

Məqalədə biznesin inkişafında kadr potensialından səmərəli istifadə olunmasının müasir problemləri işıqlandırılmışdır.

Biznesdə kadr potensialından istifadə, işçilərlə ən səmərəli və sərfəli əməkdaşlıq münasibətlərinin qurulması və gözlənilən nəticələrin əldə edilməsi mümkün olan metodlar, alətlər və digər vasitələrdir.

Biznesin inkişafında ardıcıl həll tələb edən problemlər sırasında kadr çatışmazlığının aradan qaldırılması da yer alır. Bu problem, əvvəllər, ixtisaslı kadr çatışmazlığından əziyyət çəkən təşkilatlar və müəssisələr üçün xüsusilə aktualdır. Bu təşkilat və müəssisələrdə insan resursları ilə doyma problemlərinin tədqiqi heyətin cəlb edilməsi və saxlanması üçün tətbiq olunan motivasiyanın əhəmiyyətli dərəcədə çatışmazlığını və qeyri-sistemliliyini nümayiş etdirir.

İxtisaslı kadr çatışmazlığı problemi, öz növbəsində, yeni problemlər yaradır:

1. Tələb olunan daha aşağı ixtisasa malik kadrların cəlb edilməsi göstərilən xidmətlərin keyfiyyətinə olan tələbləri əhəmiyyətli dərəcədə azaldır;

2. Kompensasiya edilməmiş kadr çatışmazlığı işçilərin həddindən artıq yüklənməsinə səbəb olur. Bu, təkcə xidmətlərin keyfiyyətinə təsir etmir, həm də onların məmnunluğunu azaldır. İşçilərin məmnun olmayan hissəsi daha az idarə olunan olur, fəaliyyətin sosial və peşəkar orientirlərini itirir, bu, maksimum iş həcmi yerinə yetirmək ehtiyacı ilə əvəz olunur;

3. İşçilərin həddindən artıq yüklənməsi inkişaf və öyrənmək üçün vaxt ayırmağa imkan vermir;

4. Həddindən artıq iş yükü heyətin həm fiziki, həm də psixosomatik xəstəliklərinə gətirib çıxarır, peşə tükənməsini artırır;

5. Kadrların heterogenliyi və onların dövrüyyəsi kollektiv dəyərlərin formalaşmasına, vahid

**Zəfər gününə həsr olunmuş “Pandemiya dövründə gənclərin tədqiqat problemləri”
mövzusunda respublikanın materialları**

kollektivin yaradılmasına mane olur;

6. Xidmətlərin keyfiyyəti aşağı düşür, təşkilat “əlverişsiz” statusu alır, müştərilərini və əməkdaşlarını itirir. Bu faktorlarla yanaşı, insanlarla işləməkdə obyektiv çətinlik yaranır ki, bu da əməyin təşkilinə və şəxsi heyətin psixoloji relyefinə konkret yanaşma tələb edir. Kadr çatışmazlığı şəraitində əməkdaşlara və onların işinə tam diqqəti təmin etmək mümkün olmur.

Kadr potensialından istifadənin səmərəliliyini necə artırmaq olar? Göründüyü kimi, sürətlə dəyişən, məhsulların və istehsal sahələrinin getdikcə daha tez köhnəldiyi dünyada ən mühüm kapital və biznes resursu məhz insanlardır - “insan kapitalı”, şirkətin kadrlarıdır. Bu onunla bağlıdır ki, müasir şəraitdə biznes yalnız daimi, permanent innovasiyalar - ideyaların yaradılması və həyata keçirilməsi ilə uğurla inkişaf edə bilər. Məlum olduğu kimi, ideyaları yaradan və həyata keçirən insanlardır; bu zaman, ideyalar və bu ideyaların daşıyıcıları üçün adekvat maliyyə dəstəyini təmin etmək məqsədilə, vençur maliyyələşdirmə sistemi kifayət qədər səmərəli şəkildə inkişaf etdirilməlidir.

Eyni zamanda məlumdur ki, hətta ən qabaqcıl şirkətlərdə və ən inkişaf etmiş ölkələrdə də insan kapitalından istifadə son dərəcə səmərəsizdir (5-10%, hətta daha az səmərəliliklə).

Buna görə də, biznesin idarə edilməsinə yeni yanaşmanın ən mühüm vəzifəsi insan kapitalından istifadənin səmərəliliyinin keyfiyyətcə (yəni, bəzən, hətta onlarla dəfə) artırılmasıdır (öz növbəsində, biznesin maliyyə səmərəliliyini - maliyyə kapitalının səmərəliliyini - və nəticədə şirkətin gəlirliliyini və dəyərini kəskin şəkildə artıracaqdır). Başqa sözlə desək, şirkətin hər bir əməkdaşının yaradıcı potensialından maksimum dərəcədə səmərəli istifadə etmək, eləcə də bu potensialın maksimum dərəcədə tez böyüməsi və inkişafı üçün bir sistem qurmaq lazımdır.

Mövzunun aktuallığı. Dünyada ən mühüm kapital və biznes resursu məhz insanlar - “insan kapitalı” olduğu üçün biznesin inkişafında kadr potensialından səmərəli istifadə mühüm aktuallıq kəsb edir.

Tədqiqatın məqsədi. Biznesin inkişafında kadr potensialından səmərəli istifadə olunmasının müasir problemlərini və onların həlli yollarını göstərmək.

Tədqiqat obyektı. Təşkilatın, müəssisənin və ya hər hansı bir qurumun inkişafında mühüm rol oynayan kadr potensialı.

Tədqiqat metodu. Biznesin inkişafında kadr potensialından səmərəli istifadə olunmasının analitik təhlil metodu.

Ədəbiyyat siyahısı:

1. Ç.İsmayılov, Ə.Əbdullayev, G.Qurbanova, X.Hüseynova, E.Zeynalova, F.Nağıyev, M.Seyidzadə, A.Həsənov. Davamlı inkişaf naminə kadr potensialının təkmilləşdirilməsi: Azərbaycan modeli. – Bakı: Azərbaycan Respublikasının Prezidenti yanında Elmin İnkişafı Fondu, 2018. – 252 səh.
2. Курамысова А.О. Альтернативный менеджмент как совершенно новая система управления компании // АльПари, 2010. - №4. - С. 91-94.

**СОВРЕМЕННЫЕ ПРОБЛЕМЫ ЭФФЕКТИВНОГО ИСПОЛЬЗОВАНИЯ
ЧЕЛОВЕЧЕСКОГО ПОТЕНЦИАЛА В РАЗВИТИИ БИЗНЕСА**

С.Исмаилова

Г.Аскерова

Азербайджанский Технологический Университет

gunelesgerova2000@gmail.com

Уровень развития персонала непосредственно влияет на конкурентные возможности фирмы и ее стратегические преимущества.

**CONTEMPORARY PROBLEMS OF EFFECTIVE USE OF HUMAN POTENTIAL IN
BUSINESS DEVELOPMENT**

S.İsmaylova

G.Asgarova

Azerbaijan Technological University
gunelesgerova2000@gmail.com

The level of staff development directly affects the competitive capabilities of the company and its strategic advantages.



TÜRKİYƏ AZƏRBAYCANDA MÜSTƏQİL AUDITIN STATUSU VƏ MÜQAYISƏSİ

S.E.Məmmədova, M.M.Hüseynov

Azərbaycan Texnologiya Universiteti

sevda-eliyeva-83@mail.ru

Audit- əmtəə istehsalı və satışı, xidmət göstərilməsi və iş görülməsi ilə məşğul olan təsərrüfat subyektlərində mühasibat uçotunun dəqiq və dürüst aparılmasının, mühasibat və maliyyə hesabatlarının müstəqil yoxlanılmasıdır. Audit aktivlərin, öhdəliklərin, xüsusi vəsaitlərin və maliyyə nəticələrinin düzgün, bütöv və dəqiq əks etdirilməsini müəyyənləşdirmək məqsədi ilə qüvvədə olan qanunvericiliyə uyğun sürətdə iqtisadi subyektlərin tərtib etdikləri illik maliyyə hesabatlarının müstəqil yoxlanmasını nəzərdə tutur. Auditin əsasını dövlətin, müəssisənin müdiriyyətinin və onun sahiblərinin (əmanətçilərin, səhmdarların) qarşılıqlı marağı təşkil edir. Bir sıra ölkələr də audit dedikdə, müəssisələrin yoxlanılması və omum maliyyə hesabatı haqqında fikir söylənilməsi başa düşülür. Amerika İctimai Mühasiblər Assosiasiyası auditini aşağıdakı kimi müəyyən Audit, iqtisadi fəaliyyət və hadisələr haqqında ifadələrlə əvvəlcədən müəyyən edilmiş meyarlar arasında altuallıq dərəcəsini müəyyən etmək üçün bu iqtisadi fəaliyyətlər və hadisələr haqqında ifadələrə dair rəyləri qərəzsiz əldə etmək, qiymətləndirmək və sistemə uyğun prosesidir. Auditin növləri aşağıdakılardır:

1. Daxili audit
2. Kənar audit
3. Vergi auditi
4. Ətraf mühit auditi

Daxili audit- təsərrüfat subyektinin fəaliyyətinin inkişafına və səmərəliliyinin yüksəldilməsinə yönəldilmiş risklərin idarə olunması, nəzarət və idarəetmənin səmərəliliyinin qiymətləndirilməsi və inkişafına sistemli yanaşmaqla, təsərrüfat subyektinə öz məqsədlərinə nail olmaqda köməklik edən obyektiv, təminatverici və məsləhətverici fəaliyyətdir.

**Zəfər gününə həsr olunmuş “Pandemiya dövründə gənclərin tədqiqat problemləri”
mövzusunda respublikakonfransının materialları**

Kənar audit- müstəqil bir audit təşkilatı tərəfindən bir təsərrüfat subyekti ilə müqavilə əsasında bit təsərrüfat subyektinin maliyyə hesabatlarının əhəmiyyətli təhriflərdən azad olduğuna dair əsaslı əminlik əldə etmək və bu barədə fikir bildirmək məqsədilə aparılan yoxlama auditor hesabatının formasıdır.

Vergi auditi- təsərrüfat subyektinin mühasibat və vergi hesabatlarına baxılması üçün qanunvericiliklə müəyyən edilmiş normalara etibarlılıq dərəcəsi və uyğunluğu barədə rəy bildirmək üçün audit təşkilatı tərəfindən xüsusi auditin tapşırığının icrası təsərrüfat subyekti tərəfindən müxtəlif səviyyəli büdcələrə və büdcədən kənar fondlara vergi və digər ödənişlərin formalaşdırılması, uçotu və ödənilməsi

Ətraf mühit auditi- sahibkarlıq subyekti tərəfindən və digər fəaliyyətlərin ətraf mühitin mühafizəsi sahəsində tənzimləyici tələblərə uyğunluğun müstəqil qiymətləndirilməsi və ətraf mühitin mühafizəsi sahəsində tövsiyələrin hazırlanması.

Bəs müstəqil auditin məqsədi nədir? Müstəqil auditin məqsədi- maliyyə hesabatları standartlarına uyğun hesabatlar, müəssisənin maliyyə vəziyyəti və fəaliyyətinin nəticələri maddi aspektləri, doğru və dəqiq olub-olmaması barədə müstəqil auditorun rəyi xəbərdar etməkdir. İctimai nəzarətə gəldikdə ictimai nəzarət sahəsində beynəlxalq tələbi olaraq Yeni Türk Məcəlləsinə uyğun olaraq nəzərdə tutulan müstəqil audit sahəsini tənzimləmək üçün 2 noyabr 2011-ci iltarıxdə 660 sayılı Fərmanı ilə yaradılmışdır. POA- əsas məqsədi audit hesabatlarının düzgün və müstəqil hazırlanmasında investorların maraqlarını və ictimai maraqları qorumaq, düzgün, etibarlı müqayisə edilə bilən maliyyə məlumatlarını təmin etməkdir. Bu istiqamətdə iri miqyaslı şirkətlərin, xüsusilə lizinqdə olan şirkətlərin, bankların, sığorta şirkətlərinin auditlərinə nəzarət etmək və monitorinq etmək məqsədilə yaradılmışdır.

Bu, Baş Nazirliyə bağlı, inzibati muxtariyyətə malik bir Ali Şuradır. Azərbaycan da isə auditin inkişafı SSRİ dövründən formalaşmış. Belə ki, 1994-1996-cı illərdə Azərbaycan Respublikasında auditin beynəlxalq standartlara uyğun bir xidmət kimi formalaşdırılması üçün normativ hüquqi tədbirlər həyata keçirilmişdir. Azərbaycan Respublikasının Auditorlar Palatasının məqsədi- formasından asılı olmayaraq müəssisələrin maliyyə və mühasibat uçotunun düzgün və dürüst aparılmasını təmin etmək məqsədilə Azərbaycan Respublikasında audit xidməti biznesin yaradılması mövcud qanunvericiliyə uyğun inkişafı üzrə tədbirlərin həyata keçirilməsindən ibarətdir. Türkiyə Respublikasında müstəqil auditor olmaq üçün aşağıdakı şərtlər tələb olunur.

1. Hüquq, iqtisadiyyat, maliyyə, biznesin idarə edilməsi, mühasibat uçotu, bank işi, dövlət idarəçiliyi və siyasi elmlər üzrə təhsil verən kollec və fakültələrdən və ya xarici ali təhsil ekvivalenti Ali Təhsil Şurası tərəfindən təsdiqlənir.

2. Peşə üzvü olması

3. Türkiyə Respublikası ərazisində yaşamaq

4. Mülki hüquqlardan istifadə etmək qabiliyyətinə malik olmaq

5. Praktik peşə hazırlığını tamamlamaq

Müstəqil audit peşəsinin tələb etdiyi ləyaqət və şərəfə uyğun gəlməyən şirkət, vəziyyətin olmaması, mənfi reputasiya olmaması daşınması lazımdır. Bir sözlə Türkiyə və Azərbaycanda formalaşan auditin inkişafı müasir dövr üçün mühüm əhəmiyyət kəsb edir.

Mövzunun aktuallığı. Mövzu üzrə Azərbaycan və Türkiyə də müstəqil audit araşdırılıb, yazılanlara istinadən iki ölkə arasında formalaşan auditin inkişafı əks olunmuşdur.

Tədqiqatın məqsədi. Müstəqil auditin yaranmasında iştirak etmiş elementlərin və əsas faktorların öyrənilməsidir.

Tədqiqat obyekt. Müstəqil auditin statusu və iki ölkə arasında müqayisəsi.

Tədqiqat metodu. Müstəqil auditin yaranmasında iki ölkə arasında formalaşan auditin müqayisə edilməsi metodları.

Açar sözlər: audit anlayışı, iki ölkə arasında müqayisəsi, müstəqil auditin statusu.

**Zəfər gününə həsr olunmuş “Pandemiya dövründə gənclərin tədqiqat problemləri”
mövzusunda respublikakonfransının materialları**

1. Korporativ Mülkiyyətin Müasir Auditi (Vəliyev Anar Cümşüd oğlu-2012)
2. Auditin əsasları (Mühazirələr)
3. Audit CAP-CİPA
4. “ Türkiyə Azərbaycanda müstəqil auditin statusu və müqayisəsi”-nə dair dos. BurcuDoğanın tezisi

СОСТОЯНИЕ И СРАВНЕНИЕ НЕЗАВИСИМОГО АУДИТА В ТУРЦИИ, АЗЕРБАЙДЖАНЕ

С.Э.Мамедова, М.М.Гусейнов

Азербайджанский Технологический Университет

sevda-eliyeva-83@mail.ru

В статье рассматривается статус и сравнение независимого аудита Турции в Азербайджане.

STATUS AND COMPARISON OF INDEPENDENT AUDIT IN TURKEY AZERBAIJAN

S.E.Mammadova, M.M.Huseynov

Azerbaijan Technological University

sevda-eliyeva-83@mail.ru

In the article, Turkey discusses the status and comparison of independent audit in Azerbaijan.



AZƏRBAYCANDA SAHİBKARLIĞIN MALİYYƏ TƏMİNATI PROBLEMLƏRİ

S.İsmayılova

Ü.M.Poladlı

Azərbaycan Texnologiya Universiteti

Upoladli94@mail.ru

Sahibkarlıq fəaliyyəti, sivilizasiyalı bazar iqtisadiyyatının formalaşmasının ən mühüm struktur komponentlərindən biridir. Fiziki və hüquqi şəxslərin mənfəət əldə etməsi məqsədilə qanunvericiliklə qadağan olunmayan təsərrüfat fəaliyyətinin bütün növləri, eyni zamanda, məhsul istehsalı, satışı və xidmət göstərilməsi formasında reallaşdırılan müstəqil təşəbbüskarlıq fəaliyyəti dedikdə, sahibkarlıq fəaliyyəti başa düşülür. [1,s.56]

Azərbaycanda kiçik və orta sahibkarlığın inkişafına mane olan faktorlardan ən başlıcası biznesin maliyyə resursları ilə təminatının zəif olmasıdır. Ölkədə aparılan tədqiqatlara və sorğu nəticələrinə müvafiq olaraq, kiçik və orta sahibkarlığın maliyyə probleminin daha çox daxili imkanlar hesabına həll olunduğu təyin olunub. KOS-lar məhdud resursla, riski və gəliri az, lakin özü etibarlı olan fəaliyyətə meyl edirlər. Biznesini böyütmək istəyən müəssisələr isə daha çox xarici maliyyə mənbələrinə üstünlük verirlər. [3,s.7]

Banklar və bank olmayan kredit təşkilatları Azərbaycanda fəaliyyət göstərən KOS-ların daha çox üstünlük verdikləri təşkilatlardır. Dünyada kiçik və orta sahibkarlığın geniş maliyyələşmə mexanizmlərinin mövcudluğuna baxmayaraq, Azərbaycanda sahibkarlığın xarici maliyyələşmə mənbəyi kimi, əsasən, kreditlərdən istifadə edilir.

Bank olmayan kredit təşkilatlarının verdiyi kreditlər kiçik və orta sahibkarlığın maliyyələşmə mənbələri sırasındadır. Bank olmayan kredit təşkilatlarının sayının banklardan çox olmasına baxmayaraq, kredit bazarının yükü, bütünlüklə, bankların çiyinə düşür. Ölkə üzrə kredit qoyuluşunun cəmiyyəti 2,8 %-i bank olmayan kredit təşkilatlarının hesabına reallaşır.[2]

Dünya Bankı və Beynəlxalq Maliyyə Korporasiyası tərəfindən müştərək hazırlanan və biznes mühi-

Zəfər gününə həsr olunmuş “Pandemiya dövründə gənclərin tədqiqat problemləri”

mövzusunda respublikanın konfransının materialları

tinin əlverişliliyi üzrə qiymətləndirmənin təzahürü olan “Doing Business” illik hesabatlarında, son illərdə, Azərbaycanda sahibkarların kreditə çıxış göstəricisinin zəiflədiyi göstərilir. [4]

Azərbaycanda sahibkarlığın maliyyə təminatı problemləri sırasında faktoring də yer alır. Azərbaycanın maliyyə sistemində faktoring xidməti geniş yayılmadığı üçün bu xidmət kiçik və orta sahibkarlığın maliyyələşməsində çox cüzi rol oynayır. Ölkə iqtisadiyyatının həcmının artması baxımından, sahibkarların maliyyə resurslarına tələbatının yüksəlməsi faktoringdə müşahidə edilmir. Ölkədə, KOS-ların inkişafı üçün faktoring əməliyyatlarının və xidmətlərinin təkmilləşdirilməsi lazımdır. [3,s.15]

Kapital bazarı vasitəsilə maliyyələşmə məsələsinə gəldikdə isə, qeyd etmək lazımdır ki, Azərbaycanda kiçik və orta sahibkarlığın inkişafı üçün kredit resurslarına alternativ olan və dünyada geniş yayılan qiymətli kağızlar, yəni, səhm və istiqraz buraxılışı vasitəsilə maliyyə vəsaitinin cəlb edilməsi təcrübəsi azlıq təşkil edir.

Ölkədə, sahibkarlığa dövlət maliyyə yardımı İqtisadiyyat və Sənaye Nazirliyi tərəfindən həyata keçirilir. Dövlət tərəfindən kiçik sahibkarlığa maliyyə yardımı, məqsədli proqramlar çərçivəsində güzəştli kreditlər, subsidiyalar, kompensasiyalar, qrantlar, kreditlərə təminatlar verilməsi, lizinqin təşkili, sahibkarlara xidmət edən maliyyə-kredit təşkilatlarına stimullaşdırıcı tədbirlərin tətbiqi formasında reallaşdırılır.

Sahibkarlığa Kömək Milli Fondu, Kənd Təsərrüfatı Kreditləri üzrə Agentlik, İnformasiya Texnologiyalarının İnkişafı Dövlət Fondu, Azərbaycan Investisiya Şirkəti kimi qurumlar Azərbaycanda kiçik və orta sahibkarlığın inkişafına, o cümlədən maliyyələşməsinə dövlət dəstəyini təmin edən təsisatlardır. [3,s.22]

Mövzunun aktuallığı. Sahibkarlıq bazar iqtisadiyyatının əsas hərəkətverici qüvvəsi olduğu üçün araşdırdığımız mövzu aktuallıq kəsb edir.

Tədqiqatın məqsədi. Bazar münasibətləri şəraitində Azərbaycan Respublikasında sahibkarlıq fəaliyyətinin maliyyə təminatı problemlərinin araşdırılmasıdır.

Tədqiqat obyektı. Tədqiqat obyektini kiçik və orta sahibkarlıq təşkil edir.

Tədqiqat metodu. Sahibkarlığın maliyyə təminatı probleminin araşdırılmasında tədqiqat və sorğu metoduna üstünlük verilib.

Açar sözlər: sahibkarlıq sektoru, maliyyə təminatı, kredit təşkilatları, maliyyələşmə, KOS.

Ədəbiyyat siyahısı:

1. A.B. Abbasov, R.Ə. Abbasova, M.Ə. Əliyev və başqaları “Biznesin təşkili və idarə edilməsi”. Bakı. 2011
2. Azərbaycan Respublikasının Mərkəzi Bankının statistik bülleteni. www.cbar.az
3. Samir Əliyev. Azərbaycanda kiçik və orta sahibkarlığın maliyyə çıxışının artırılması. İqtisadi Təşəbbüslərə Yardım İctimai Birliyi. Bakı. 2015
4. “Doing Business” Reports. 2014. www.doingbusiness.org

ПРОБЛЕМЫ ФИНАНСИРОВАНИЯ ПРЕДПРИНИМАТЕЛЬСТВА В АЗЕРБАЙДЖАНЕ

С.Исмаилова

Ю.М.Поладлы

Азербайджанский Технологический Университет

Upoladli94@mail.ru

Одним из основных вопросов развития предпринимательства в современное время является его финансирование. В целях финансирования развития предпринимательства в нашей стране,

Zəfər gününə həsr olunmuş “Pandemiya dövründə gənclərin tədqiqat problemləri”

mövzusunda respublikanın materialları

особенно малых и средних предприятий, при Министерстве экономического развития Азербайджанской Республики был создан Национальный Фонд Поддержки Предпринимательства.

ENTREPRENEURSHIP FINANCING PROBLEMS IN AZERBAIJAN

S.İsmayılova

U.M.Poladlı

Azerbaijan Technological University

Upoladli94@mail.ru

One of the main issues of entrepreneurship development in modern times is its financing. In order to finance the development of entrepreneurship in our country, especially small and medium-sized enterprises, the National Fund for Entrepreneurship Support was established under the Ministry of Economic Development of the Republic of Azerbaijan.



TEXNİKİ QLOBALLAŞMA ŞƏRAİTİNDƏ EKOLOJİ İNNOVASIYALARIN İNKİŞAFI

S.E.Əliyev

Mingəcevir Dövlət Universiteti

sabir_aliyev@yahoo.com

Mövcud olan bəşər sivilizasiyası texnoqlobalizmin dərinləşdiyi və Elmi Texniki Tərəqqinin sürətlə inkişaf etdiyi bir dövrdə real təhlükə ilə üz-üzə qalmışdır. Bu gün ekoloji böhranın nəticələrindən yalnız insan fəaliyyətinə intensiv şəkildə ekoloji innovasiyalar daxil etməklə xilas olmaq mümkündür. Bu innovasiyalar əsasında tarazlıq bərpa olunacaq, cəmiyyət və təbiət arasında balans yaranacaqdır.

Bu cür innovasiyaların çoxu texnoloji xarakterə malikdir və ətraf mühitin vəziyyətinə nəzarət edən monitoring vəsaitlərinə, tullantısız, enerjiyə və təbii resurslara qənaət edən, ekoloji cəhətdən təmiz yeni nəsil texnologiyaların yaradılmasına yönəldilmişdir. Digərləri isə iqtisadi-hüquqi və geo-siyasi xarakterə malikdir. İqtisadi-hüquqi xarakterli innovasiyalara ekoloji qanunlar, ətraf mühitə atıla bilən tullantıların buraxıla bilən qatılıq həddinin standartları, bu tullantılara görə cərimə ödəmələri daxildir. Geo-siyasi xarakterli innovasiyalar isə nüvə silahlarının sınaqdan keçirilməsini qadağan edən beynəlxalq sazişlər, kimyəvi, bioloji, nüvə silahlarının ən təhlükəli növlərinin beynəlxalq nəzarəti altında azaldılmasında öz əksini tapır. Bu qrupa, o cümlədən, təhsilin və digər sahələrin ekologiyalaşdırılması ilə bağlı yeniliklər də aiddir [4].

Texniki qloballaşmanın aktiv inkişafı şəraitində dünyanın lider ölkələrinin təşəbbüsü ilə mühüm beynəlxalq müqavilələr, sazişlər və konvensiyalar imzalanmışdır. Məsələn, 2002-ci ildə Yoxannesburqdakı Davamlı İnkişafa dair Ümumdünya Sammitində texnoloji xarakterli ekoloji innovasiyalara xüsusilə diqqət yetirilməsi tələb olunmuşdur: təbii sərvətlərin səmərəli istifadəsinə yönəldilən texnoloji xarakterli ekoloji innovasiyalar, bərpa olunan enerji mənbələrinin öyrənilməsi, o cümlədən şirin sülardan istifadənin yaxşılaşdırılması ilə bağlı tədbirlər, torpaqların məhsuldarlığının artırılması,

**Zəfər gününə həsr olunmuş “Pandemiya dövründə gənclərin tədqiqat problemləri”
mövzusunda respublikakonfransının materialları**

meşə massivlərinin qorunması və s.

Bir çox ölkələr milli səviyyədə yeni ekoloji texnologiyaların inkişafı və tullantıların azaldılması ilə bağlı qərarlar qəbul etmişlər.

Avropa Birliyi ölkələrində artıq bu sahədə demək olar ki, qlobal yeniliklər əldə olunmuşdur. Bu gün Avropa ölkələri artıq emissiyasız gələcəyin əsasının qurulmasında lider mövqeyi qazana bilmişdir. Aşağıdakıları nümunə kimi göstərmək olar:

– İsveçdə nəqliyyatın səmərəliliyinin artırılması və bioloji yanacaqdan istifadə edilməsi hesabına neft məhsullarına olan tələbatın azaldılması hədəflənmişdir.

– Avropada bütün qlobal investisiyaların 80% külək enerjisinin payına düşür.

– Almaniyada və İspaniyada bərpa olunan enerji mənbələrindən enerji istehsal edən istehsalçılara xüsusi güzəştlər olunur.

– İspaniya, Avstraliya və Almaniyada günəş enerjetikasının inkişafı üçün böyük sərmayələr qoyulmuşdur.

– Skandinaviya ölkələrində, həmçinin Avstraliyada biokütlədən istifadə geniş yayılmışdır.

– Böyük Britaniya alternativ və bərpa olunan enerji resurslarına keçidi hədəfləmişdir.

– müxtəlif ölkələrdə ayrı-ayrı maraqlı olan təşkilatlar tərəfindən CO₂ azaldılmasına yönəlmiş texnologiyalara qoyulmuş investisiyalar;

Digər inkişaf etmiş ölkələrə nəzər saldıqda, Yaponiyada ətraf mühitin mühafizəsinə yönəldilmiş tədbirlər xüsusilə diqqəti cəlb edir. Yaponiya bütün sahələrdə olduğu kimi, ekoloji problemlərin həlli məsələlərində də ən yeni texnologiyalara yiyələnmişdir. Orada 2030-cu ilə qədər 2003-cü ilə nisbətə enerjinin UDM-ə görə istehlakının 30% aşağı düşməsi nəzərdə tutulmuşdur.

Burada qeyd etmək lazımdır ki, texniki qloballaşmanın inkişafı yalnız iqtisadiyyatın bütün sahələrinə ekoloji təmiz, enerjiqoruyucu və tullantisız texnologiyaların tətbiqi ilə deyil, həmçinin biotexnologiyalar, nanotexnologiyalar və ekoloji İKT inkişafı bağlıdır. Bu texnologiyalar işə ekoinnovasiyaların real nümunələridir və bəşəriyyətin bir çox qlobal problemlərinin həllinə şərait yaradır.

XX əsr fizika, elektronika, atom enerjisi, telekommunikasiya dövrü hesab edilir, lakin XXI əsr robototexnika, biotexnologiya, nanotexnologiya, qlobal informasiya şəbəkələri, inteqrasiya olunmuş texnoloji sistemlər dövrü olacaqdır. Məhz nanotexnologiya, biotexnologiya və informasiya texnologiyasının sinergizmindən yaranan bionanotexnologiya bir çox ekoloji problemlərin həllində yeni texnoloji nailiyyətlərə imza atmağa imkan verəcəkdir.

Əsrimizi nanotexnologiya əsri adlandırsaq, yanlışdır. Bu gün bir çox qlobal ekoloji problemləri artıq nanohissəciklər vasitəsilə həll etmək olar. Bəzi proqnozlara görə XXI əsrin ortalarında insanın ətraf mühitə zərərli fəaliyyətinə tam son qoyulacaqdır: ekosferada molekulyar-robot sanitarlar tullantıları yenidən xammala çevirəcək, sənaye və kənd təsərrüfatı tamamilə tullantisız nanotexnologiyalarla işləyəcək [3].

Biotexnologiyalara gəldikdə, sənaye istehsalatında onların istifadəsi üçün ən vacib istiqamət ekoloji iqtisadi baxımdan səmərəli texnologiyaların yaranması olacaqdır. Yəni biokütlə ayrı-ayrı hissələrə ayrılaraq təkrar emal olunacaqdır. Məsələn, bioyanacağın və bioplastikanın buğdadan, taxtadan istehsal olunması.

Mikroorqanizmlər sayəsində enerji alınması biotexnologiyanın vacib istiqamətlərindəndir. Biokütlələrdən mikroorqanizmlərin vasitəsilə həm bioqaz, həm də maye enerji əldə olunur. Bu istiqamətin inkişafı biokütlələrin daima yenilənən və artan resurslarından istifadə etmək imkanı yaradır, həmçinin ətraf mühitin mühafizəsi üçün əlavə tədbirlərə təminat yaradır. Müvafiq texnikanın, yəni biogeneratorların istifadəsini artıq tam öyrənilmiş iş hesab etmək olar. Ekoinnovasiyaların bu növünün istifadəsinin daha bir sahəsi – ətraf mühitin biotexnoloji metodlardan istifadə etməklə mühafizəsidir. Sənaye və məişət tullantı sularının bioloji təmizlənməsi, onların utilizasiyası, kimya sənaye

Zəfər gününə həsr olunmuş “Pandemiya dövründə gənclərin tədqiqat problemləri”

mövzusunda respublikanın konfransının materialları

müəssisələrinin zəhərli maddələrinin daha üçüz və həm də daha effektiv metodlarla təmizlənməsi biotexnologiyanın uğurlu tətbiqinin nəticəsidir.

Bəzi alimlərin fikrincə, biotexnologiya və nanotexnologiyanın birləşməsi ətraf mühitin monitorinqi, sağlamlaşdırılması və daha təmiz, ekoloji təhlükəsiz gələcəyin təminatçısı olacaqdır [1].

Azərbaycan da global ekosistemin fəal üzvü kimi dünya bazarında öz rəqabət qabiliyyətliliyini milli səviyyədə ekoloji innovasiyaların daha geniş tətbiqi ilə əldə edə bilər. Çünki bu yaşamaq uğrunda mübarizənin bir hissəsidir. Ümumi ekoloji tərəqqidəki ekoloji amilin payının getdikcə artması bunun təsdiqi edir. Belə bir ehtimal da var ki, 2030-cu ildə dünya innovasiyalarının 50% ekoloji situasiyanın yaxşılaşdırılmasına yönləndiriləcəkdir [2].

Beləliklə Azərbaycan hökumətinin bu cür yanaşmasının strateji əhəmiyyəti texnoloqaballaşmanın yeni şərtində dövlətin rəqabət qabiliyyətliliyi üçün əsas yaradacaqdır.

Bu gün Azərbaycanda nanotexnologiyanın inkişafı və eko-innovasiyaların texnologiyalara tətbiqi sahəsində uğurlu nəticələr əldə olunur. Dövlətimiz tərəfindən bu sahəyə artıq yetərinə vəsaitin ayrılması bunun göstəricisidir.

Ədəbiyyat siyahısı:

1. Biotechnology. A Technology Forecast. Implications for community & Technical Colleges in the State of Texas. Texas State Technical College System. Technology Futures, Inc. (TFI). J. Vanston, H. Elliott. 2006
2. Глобальный конкурентный простір: монографія / О.Г. Білорус та ін. К.: КНЕУ, 2007, 680 с
3. Чумаченко Б., Лавров К. Нанотехнология – ключевой приоритет обозримого будущего // Проблемы теории и практики управления // №5
4. Яковец Ю.В. Эпохальные инновации XXI века. Междунар. ин-т П. Сорокина – Н. Кондратьева. – М.: ЗАО Издательство „Экономика”, 2004, с. 144

РАЗВИТИЕ ЭКОЛОГИЧЕСКИХ ИННОВАЦИЙ В УСЛОВИЯХ ТЕХНОГЛОБАЛИЗМА

С.Э.Алиев

Мингячевирский Государственный Университет

sabir.aliyev@yahoo.com

В настоящее время интенсивное развитие человеческой цивилизации, характеризующееся дальнейшим ускорением научно-технического прогресса и одновременно углублением техноглобализма, создало реальные угрозы дальнейшему существованию человечества – общество оказалось в ловушке острых экологических проблем собственного социальноэкономического развития, которые в конечном итоге могут привести к деградации всего человечества. Во избежание негативных последствий современного экологического кризиса необходимо внедрение экологических инноваций во все сферы жизни человека. В статье рассмотрено краткое описание экоинноваций; современные тенденции их развития в ЕС, а также в Японии, Китае, Индии, США; а также обсуждается практика внедрения экоинноваций в Азербайджане.

DEVELOPMENT OF ECOLOGICAL INNOVATIONS IN THE CONDITIONS OF TECHNOGLOBALISM

S.E.Aliyev

Mingachevir State University

sabir.aliyev@yahoo.com

**Zəfər gününə həsr olunmuş “Pandemiya dövründə gənclərin tədqiqat problemləri”
mövzusunda respublikanın konfransının materialları**

Nowadays the intensive development of human civilization, which is characterized as the further acceleration of scientific and technological progress and at the same time the deepening of technoglobalism, created the real threats of further human existence – the society is appeared to be in the trap of sharp ecological problems concerning its socio-economic development. In order to avoid negative consequences of modern ecological crisis it is necessary to introduce ecological innovations in all spheres of human life. In the article it is examined the short description of ecoinnovations; modern tendencies of their development in the EU, also in Japan, China, India, the USA; and the practice of introduction of eco-innovations in Azerbaijan is also discussed.



TURİZMDƏ İDARƏETMƏNİN TƏKMİLLƏŞDİRİLMƏSİ İSTİQAMƏTLƏRİ

S.V.Muxtarova

Azərbaycan Texnologiya Universiteti

seva_mukhtarova@mail.ru

Turizm müasir inteqrasiya şəraitində amil və fəaliyyət sferası olmaqla bir sıra kompleks problemlərin və idarəetmə mexanizmlərinin məcmuu və qarşılıqlı əlaqəsi kimi formalaşır və dəyişir. Turizm əsasən sosial-iqtisadi sahə kimi XIX əsrin ortalarından inkişaf etməyə başlamışdır. Bu dövrə qədər isə turizm fərdi gəzinti və səyahət xarakteri daşımış, qeydiyyatda düşmədən müxtəlif əraziləri, ölkələri gəzən adamlara “turist” demişlər. 1954-cü ildə Birləşmiş Millətlər Təşkilatının yığıncağında “Turizm” sözü müzakirə olunmuş, onun beynəlxalq mahiyyəti, kulturoloji və sosial-iqtisadi əhəmiyyəti müəyyənləşdirilmişdir [3, s.3].

Turizmin idarəçiliyini turizmin mentaliteti formalaşdırır. İlk növbədə turizmin bazarı öyrənilir. Turizm bazarının digər sahələrdən fərqli cəhətləri onun fəaliyyət mexanizmlərinin xüsusiyyətləri ilə formalaşır. Turist idarəçiliyi turist tələbatı ilə təklifi arasında təşkilati idarəetmə strukturunu yaratmağı özündə əks etdirir. Turizm idarənin bazar strukturu şəraitində əsas maliyyə mənbəyi sahibkarlıq və dövlət hesabına büdcə təşkil edir. İdarəetmə mexanizminə əsasən turistlərin ayırmaları sayı onların məqsədləri və ölkənin iqtisadi potensialı daxildir [2, s.110].

Turizmin idarə edilməsi kompleks sistemli və məqsədyönlü fəaliyyət dairəsi olub struktur islahatların tərkib hissəsidir. Turizm idarəetmə obyektini olaraq turizm məqsədini, onun əsas təşkilati quruluşuna və kadr potensialına aslanılır. Turizm idarəçiliyi turistlərin motivasiyası əsasında qurulur. Bu baxımdan hər bir turist obyektində turistlərin rəyi, seçimi öyrənilir, onların özlərinin xarakteristikası, hansı ölkədən

Zəfər gününə həsr olunmuş “Pandemiya dövründə gənclərin tədqiqat problemləri”

mövzusunda respublikanın konfransının materialları

gəldikləri, turist müddəti və turistlərin sosial demoqrafik tərkibi, sosial statusu, turist tələbatı ilə müqayisə olunur və bu idarəetmədə aparıcı motiv seçilir. Turistlərin hər bir ölkəyə axını potensial turist axınını qiymətləndirməyə imkan verir [1, s.113].

Ümumiyyətlə, turizmin təşkilatı quruluşu firma və ya şirkət qurumunda formalaşır.

Bu quruluş çərçivəsində müəyyən məhsul istehsal edən və ya fəaliyyət göstərən və qərarların qəbulunda müstəqilliyə malik olan bir neçə sahə fəaliyyət göstərir. O, yuxarı orqana (qərargaha) tabe olur ki, həmin orqan da onun fəaliyyətini əlaqələndirir [1, s.45].

İdarəçilik funksiyasına uyğun olaraq aşağıdakı qrup, yaxud icraedici strukturlar yaradılır: Tədqiqatçılar və turizm məhsullarının hazırlanması qrupu;

- Turizm fəaliyyətini həyata keçirməklə məşğul olan bölmə;
- Təchizat bölməsi;
- Mühasibat uçotu və nəzarəti bölməsi;
- Kadrlar şöbəsi və texniki təhlükəsizlik texnikası bölməsi;
- Mütəxəssislər, marketinqlər və tarixçilər qrupu;
- Turizm üzrə menecerlər və bələdçilər qrupu;
- İqtisadçılar qrupu və s.

Qeyd olunan qrup və bölmələr özlərinə məxsus olan konkret vəzifə və funksiyaları yerinə yetirirlər. Bu bölmə və qruplara kadrların seçilib yerləşdirilməsi vəzifəsini isə, strukturların rəhbərlərinin bilavasitə köməyi ilə turizm şirkətinin prezidenti və ya sədri yerinə yetirir. Turizm məhsullarının hazırlanması bölməsi mövcud problemləri dəqiqləşdirir, onların aradan qaldırılmasının vasitələrini müəyyənləşdirir. Həmçinin, xüsusi dəqiqləşdirmələr əsasında müəyyənləşdirilmiş turizm məhsullarının və ya əşyalarının hazırlanması istiqamətində əməli işlər görür. Turizm fəaliyyətini həyata keçirən bölmə həm yerli, həm də beynəlxalq təşkilatlarla əlaqələr yaradır, turizmin təşkilinə aid müqavilələr bağlayır. Bu işdə menecerlərin təşkilatçılıq fəaliyyətindən geniş istifadə olunur. Menecerlər turizm şirkətinin biznesinin səmərəliliyi baxımından fəaliyyət göstərir. Turizm bazarının son nəticələrini öyrənib ona müna-sib olan müqavilələr bağlayır. Bu müqavilələrin nəticələrinə uyğun olaraq şirkətin təchizat bölməsinə sifarişlər edir və s. Təchizat bölməsi isə turistlərin nəqliyyat, yaşayış, istirahət, məişət problemlərini sifarişə uyğun olaraq yerinə yetirir. Müqavilənin şərtləri əsasında müxtəlif xidmətlər təşkil edir. Turistlərin qarşılınması, yerləşdirilməsi və yola salınması məsələləri də təchizat bölməsi tərəfindən həll olunur. Təbii ki, bu iş çox məsuliyyətli icraçılar cəlb edilir və onlar kifayət qədər təlimatlandırılırlar. Eyni zamanda təchizat bölməsinin fəaliyyəti ali rəhbərliyin daimi nəzarətində olur. Menecer bütün fəaliyyətini daimi əlaqə üzərində qurur, həm rəhbərliklə, həm də başqa insanlarla əlaqələr yaratmaq, onların potensial imkanlarından istifadə etmək fəaliyyətində bulunur. Çünki menecerlərin əsas vəzifəsi “istehsalın idarə olunması və texniki, texnoloji bazanın inkişafı da daxil olmaqla, istehsal prosesinin səmərəli təşkili vasitəsilə firmanın fəaliyyətinin mənfəetliyini təmin etmək, habelə hər bir işçinin ixtisasını və yaradıcı fəallığını artırmaqla kadr potensialından səmərəli istifadə etməkdir” [1, s.45].

Turizm şirkətinin bütün maliyyə fəaliyyətini mühasibat uçotu və nəzarəti bölməsi idarə edir. Şirkətin mədaxili və məxarici bu bölmənin əməkdaşları tərəfindən hesablanır. Bütün sahələrə aid olan bank əməliyyatı, əməkdaşların əmək haqlarının verilməsi, xidmət sahələrinə ayrılan xərclərin müəyyənləşdirilməsi, müəssisənin malik olduğu maliyyə ehtiyatlarının hesablanması, məsrəflərin dəqiqləşdirilməsi və s. bu bölmənin funksiyasına daxildir. Kadrlar şöbəsi müxtəlif mütəxəssislərin seçilib işə qəbul olunmasına təminat yaradır. Həmçinin, bu şöbənin nəzdində texniki təhlükəsizlik bölməsi də fəaliyyət göstərir. Həmin bölmə işə qəbul olunanların sağlamlıqlarının qorunması və təhlükəsizliklərinin qorunması üçün xüsusi təlimatlar hazırlayır, texniki vasitələrlə davranmağın mex-anizmini onlara öyrədirlər və s. Mütəxəssislər, marketinqlər və tarixçilər qrupunun funksiyasına isə turizmin təşkilinin rəşional və empirik tərəflərinin həlli aiddir. Həmin bölmənin əməkdaşları turizmin səmərəli təşkilinə aid alternativ variantlar hazırlayır, zehni fəaliyyətlə bağlı olan problemləri həll edir,

Zəfər gününə həsr olunmuş “Pandemiya dövründə gənclərin tədqiqat problemləri”

mövzusunda respublikanın konfransının materialları

İşin dinamik şəkildə inkişaf etdirilməsi üçün morfoloji əhəmiyyət kəsb edən təhlillər aparılır. Ekskursiya marşrutlarına daxil olan tarix və mədəniyyət abidələri, yer adları və başqa informasiya əhəmiyyətinə malik olan obyektlər haqqında məlumatlar hazırlayırlar. Həmçinin, müxtəlif turist təşkilatları ilə informasiya mübadiləsi yaradır, səmərəli əməkdaşlıqları əlaqələndirir, ayrı-ayrı məsələlərin düzgün həllini tapır. Belə ki, əlaqələr intensiv şəkildə koordinasiya olunur və idarəetmənin keyfiyyətinə təminat yaradır. Bu işlərin öhdəsindən əsasən ixtisaslaşdırılmış alimlər və menecerlər gəlir. Ümumiyyətlə, turizmin təşkilində menecerlər qrupunun çox böyük rolu vardır. Adətən bələdçilər qrupu da menecerlər qrupunun tərkibində fəaliyyət göstərir. Bələdçilər qrupu alimlər tərəfindən hazırlanmış materiallarla tanış olur, marşrutlar üzrə özlərini daima təkmilləşdirirlər. Bu işdə onlara ixtisaslaşmış menecerlər də yaxından kömək edirlər. Bələdçilərin hazırlığına marşrutlar üzrə baxış keçirilir və onlara müəyyən peşəkarlıq dərəcələri verirlər. İqtisadçılar qrupu isə dünya turizm aləmində baş verən iqtisadi məlumatları informasiya blokuna daxil edir, turizm işinin elmi-iqtisadi tərəflərini qabaqcadan proqnozlaşdırır, dəqiqləşdirilmiş iqtisadi məlumatların təhlilini aparır. Bu təhlillərə əsasən turizmin yaxın və uzunmüddətli iqtisadi perspektivlərini işləyib hazırlayır. Yuxarıda qeyd olunan bölmə və qruplara nəzər yetirdikdə turizm şirkətlərinin və firmalarının kifayət qədər böyük strukturlara malik olduğunu görürük. Bu nəhəng strukturun bütöv bir orqanizm kimi idarə olunması məsuliyyəti isə təşkilatın birinci rəhbərinin üzərinə düşür. Belə çoxsahəli bir strukturu idarə etmək üçün təşkilatın rəhbəri liderə xas olan bütün keyfiyyətləri özündə cəmləşdirməlidir [4, s.22].

Beləliklə, turizm planlaşması strateji planlaşma obyektinə olaraq ölkə iqtisadiyyatının əsas istiqamətlərinin və onun investisiya və ərazi inkişaf meyllərini tənzimləyən dövlət himayəçiliyi və dövlətin iqtisadi idarəetmə metodlarının tətbiqi sahəsi kimi formalaşır.

Ədəbiyyat siyahısı:

1. Bilalov B.Ə. Turizmin menecmenti. Mütərcim, Bakı, 2005. - 45 s
2. Əlirzayev Ə.Q. Turizmin iqtisadiyyatı və idarə olunması. -Bakı: “İqtisad Universiteti” Nəşriyyatı, 2010. - 529 s
3. İlqar Hüseynov, Nigar Əfəndiyeva. Turizmin əsasları. Azərbaycan Respublikası Təhsil Nazirliyi Azərbaycan Dövlət Mədəniyyət və İncəsənət Universiteti. Bakı. 2007. 442s

НАПРАВЛЕНИЯ СОВЕРШЕНСТВОВАНИЯ УПРАВЛЕНИЯ В ТУРИЗМЕ

С.В.Мухтарова

Азербайджанский Технологический Университет

seva_mukhtarova@mail.ru

Социально-экономическая роль туризма и вовлечение отраслевых ресурсов в хозяйственный оборот создают особенности управления им. Управление туризмом основано на мотивации туристов. С этой точки зрения в каждом туристском объекте изучается мнение и выбор туристов, сопоставляются их характеристики, страна происхождения, продолжительность туризма и социально-демографический состав туристов, социальный статус, туристские потребности и выбирается ведущий мотив в данном туристическом объекте управление. Приток туристов в каждую страну позволяет оценить потенциальный поток туристов.

DIRECTIONS FOR IMPROVING MANAGEMENT IN TOURISM

S.V.Mukhtarova

Azerbaijan Technological University

The socio-economic role of tourism and the involvement of sectoral resources in the economic turnover create the characteristics of its management. Tourism management is based on the motivation of tourists. From this point of view, the opinion and choice of tourists are studied in each tourist facility, their characteristics, country of origin, tourist duration and social demographic composition of tourists, social status, tourist needs are compared and the leading motive is selected in this management. The influx of tourists to each country allows us to estimate the potential flow of tourists.



MÜƏSSİSƏLƏRİN FƏALİYYƏTİNDƏ UÇOT SİYASƏTİNİN ROLU

dos. X.M. Mehdiyev, İ.İ. Kərimov
Azərbaycan Texnologiya Universiteti
ilham.kariimov@gmail.com

Uçot siyasəti müəssisənin idarə heyəti tərəfindən həyata keçirilən və maliyyə hesabatlarını hazırlamaq üçün istifadə olunan xüsusi prinsiplər və prosedurlardır. Bunlara hər hansı uçot metodları, ölçmə sistemləri və açıqlamaların təqdim edilməsi prosedurları daxildir. Uçot siyasəti uçot prinsiplərindən onunla fərqlənir ki, prinsiplər uçot qaydalarıdır və uçot siyasəti müəssisələrin həmin qaydalara riayət etmə üsuludur. Uçot siyasəti müəssisələrin maliyyə hesabatlarını hazırlamaq üçün istifadə etdiyi prosedurlardır. Qaydalar olan uçot prinsiplərindən fərqli olaraq, uçot siyasəti həmin qaydalara riayət etmək üçün standartlardır. Uçot siyasəti ardıcılığı qorumaq və qərar qəbul etmək üçün standart yaratmaq hər hansı bir müəssisə üçün vacibdir. Hər bir uçot siyasətində təlimat və ya qaydanın icmalı və ya xülasəsi olmalıdır. İcmal, spesifiklikləri özündə əks etdirən ətraflı məlumatla birinci gəlir. Məsələn, mühasibat departamentinin nağd ödəniş üçün nə qədər pulun veriləcəyini, əhatə etdiyi alışların növünü və onun düzgün saxlanmasına cavabdeh olan şəxsin adını təfərrüatlandıran pul fondu siyasəti ola bilər. Uçot siyasətində insanların adları siyahıya salınır və uçot siyasətinə cavabdeh olan müəssisələrin və firmaların vəzifələri qeyd olunur. Uçot siyasətinə əsaslanaraq, hesabların ödənilməsi, nağd pulun idarə edilməsi və büdcənin tərtibi daxil olmaqla, prosedurlar hazırlanır və onlara əməl olunur. Uçot siyasəti adətən yuxarı rəhbərlik tərəfindən təsdiqlənir və illər ərzində çox dəyişmir. Uçot siyasəti müəssisə və firmanın dəyərlərini və etikasını əks etdirən uzunmüddətli istifadə üçün hazırlanmışdır. Maliyyə menecmenti sferasında uçot siyasətinin açıqlanması təşkilatlar və korporasiyalar tərəfindən verilməli, investorun qərarına potensial təsir göstərə biləcək hər bir müvafiq məlumatı üzə

Zəfər gününə həsr olunmuş “Pandemiya dövründə gənclərin tədqiqat problemləri”

mövzusunda respublikanın materialları

çıxarmalıdır. O, investora bildirilmiş qərarlar qəbul etməyə və investisiya tələblərinə və portfelinə uyğun olan səhm və ya istiqrazları seçməyə kömək edir. Uçot siyasəti mənfəəti qanuni şəkildə manipulyasiya etmək üçün istifadə edilə bilər. Uçot siyasətində müəssisənin seçimi rəhbərliyin öz mənfəəti haqqında hesabat verməkdə aqressiv və ya mühafizəkar olmasını göstərəcəkdir. Uçot siyasətinin maliyyə hesabatlarının hazırlanmasında, həmçinin auditorlar və investora üçün vacib olmasının çoxsaylı səbəbləri var. Bütün şirkətlər maliyyə hesabatlarını hazırlayarkən ya MHBS və ya GAAP-a əməl etməlidirlər. Bu yolla hökumət maliyyə qeydlərini nəzərdən keçirir. Daha əvvəl qeyd edildiyi kimi, uçot siyasəti ilk növbədə müəssisələrə maliyyə hesabatlarını qeyd etmək üçün müvafiq çərçivə təqdim edir, ona görə də onlar proses boyu standartlaşdırılmış formata əməl etməlidirlər. Xüsusi uçot siyasətinə əməl etdiklərini qeyd etməklə, investora öz əməliyyatlarında özünə inamı inkişaf etdirəcəklər. O, maliyyə hesabatlarını digər rəqiblərin qeydləri ilə asanlıqla müqayisə edə bilər. Bu səbəbdən, müəssisə və firmalar tətbiq etdiyi uçot siyasətini açıqlamalıdır. Uçot siyasəti məlumatın investora açıqlanması ilə bağlı fərdi qaydalardan ibarətdir və hər bir müəssisə və firma adekvat açıqlama tələblərinə riayət etməlidir.

Uçot siyasəti həm də ümumi qəbul edilmiş Uçot prinsiplərinə (GAAP) riayət etməlidir. Beynəlxalq Maliyyə Hesabatları Standartları (BMHS) və Ümumi Qəbul Edilmiş Uçot Prinsipləri (GAAP) müəssisə və firmaların maliyyə hesabatlarını necə hazırlamalı olduğuna dair göstərişlər verən uçot prinsipləridir. MHBS daha çox prinsiplərə əsaslanır və buna görə də hər bir əməliyyatı daha yaxşı əhatə edə bilər.

Digər tərəfdən GAAP daha çox qaydalara əsaslanan bir yanaşmadır. İki metod arasındakı fərqlər uçot siyasəti ilə bağlı müxtəlif standartlarda aydın görünür (məsələn, GAAP çərçivəsində icazə verilən bəzi uçot siyasətlərinə MHBS-da icazə verilməyə bilər). Uçot siyasəti geniş şəkildə dəyişə bilər, lakin hamısı MHBS və ya GAAP tərəfindən diktə edilən standartlara daxildir. Aşağıdakı siyahıda müəssisə və firmalar tərəfindən istifadə edilən bəzi əsas siyasətlər qeyd olunur (qeyd edək ki, siyahı tam deyil və siyasətdən istifadə etmək müəssisə və firmaların fəaliyyət göstərdiyi sənaye sahəsindən asılı olaraq fərqlənə bilər). Bu siyasətə: uçot konvensiyalarının izlənməsi, əsas vəsaitlərin qiymətləndirilməsi, amortizasiya və inventarların tətbiqi, investisiyaların qiymətləndirilməsi, xarici valyuta maddələrinin qiymətləndirilməsi, tədqiqat və inkişaf üçün çəkilən xərclərin qiymətləndirilməsi, köhnə və cari xərclərin uçotu, icarələrin qiymətləndirilməsi, uzunmüddətli müqavilələr üzrə mənfəətin tanınması və şərti öhdəliklərin qiymətləndirilməsi aiddir.

Kompulsiv uçot siyasəti müəssisə və firmaların cari maliyyə göstəricilərini aşağı salır və sonrakı illərdə daha yaxşı maliyyə göstəricilərini göstərir. Bu, daha davamlı bir yanaşmadır və müəssisələrə və firmalara illər ərzində maliyyə göstəricilərinin təkmilləşməsinə imkan verir ki, bu da investora üçün müsbət haldır.

Aqressiv uçot siyasəti onu elə bir şəkildə tətbiq etməyə meyllidir ki, onlar əvvəlki illərdəki performansını çox göstərsinlər və bu, sonrakı illərdə müəssisələrin performansının aşağı düşməsinə səbəb olur (müəssisələr bunu edə bilsə də). Aqressiv uçot siyasəti, həmçinin auditorlar və ya investora rəhbərliyin qazancları yanlış təqdim etdiyini və ya xərclərin bölüşdürüldüyünü hiss edərlərsə, buna qarşı tədbir görə bilərlər.

Digər təşkilati siyasət və qaydalar kimi, maliyyə və uçot siyasəti də çoxsaylı üsullarla müəssisə və təşkilat fəaliyyətinin yaxşılaşdırılmasına xidmət edir. Yaxşı tərtib edilmiş uçot siyasətinə malik olmağın faydasını başa düşməklə maliyyə hesabatı funksiyasının həm keyfiyyətini, həm də səmərəliliyini artırmaq üçün biznesdə uçot siyasətini tərtib edib həyata keçirmək olar. Müəssisə və firmalar riayət etdiyi uçot siyasətini açıqlamalıdır. Uçot siyasəti məlumatın investora necə açıqlanmasına dair ayrıca qaydalardan ibarətdir və adekvat açıqlama tələblərinə əməl etməlidir.

Uçot siyasəti işçilərə mühasibat əməliyyatlarını oxşar şəkildə qiymətləndirməyə kömək edir. Daha böyük müəssisə və təşkilatlarda bir çox mühasiblər maliyyə fəaliyyətini yoxlaya bilər və uçot qərarlarında tələb olunan mülahizələrə görə, bu mühasiblər eyni əməliyyat üçün fərqli uçot üsullarını müəyyən edə bilərlər. Uçot siyasəti ümumi qəbul edilmiş uçot prinsiplərinin tətbiqi üçün yol xəritəsi ro-

Zəfər gününə həsr olunmuş “Pandemiya dövründə gənclərin tədqiqat problemləri”

mövzusunda respublikanın konfransının materialları

lunu oynayır və işçilərin mülahizələrindəki fərqliliyi aradan qaldırır.

Gəlirlərin tanınması və ya qiymətli kağızların təsnifatı kimi mürəkkəb uçot məsələləri üçün uçot siyasəti işçilərin mürəkkəb sahədə xüsusi bilikləri olmasa belə, düzgün uçota gəlmələri üçün bir yol təqdim edir. Mühasibat nəzarətçiləri diqqətli olmalıdırlar. Uçot siyasəti səlahiyyətli işçilərə düzgün qərar verməyə kömək edə bilsə də, siyasət səriştəliliyi əvəz etməməlidir. Həmçinin mühasibat işçiləri uçot siyasətini necə tətbiq edəcəklərini bilməlidirlər.

Uçot siyasəti qərar qəbul etmə proseslərini sadələşdirməklə uçot prosesini daha səmərəli edə bilər. Ən sadə əməliyyatlar üçün, müəssisənin uçot sistemində maliyyə əməliyyatlarını avtomatlaşdırmaq üçün uçot siyasətindən istifadə edilə bilər. Avtomatlaşdırılmış uçot sistemlərinin işi hələ də mühasibat işçiləri tərəfindən nəzərdən keçirilməli olsa da, bu proses hələ də işi əl ilə yerinə yetirməkdən daha az vaxt aparmalıdır. Uçot proseslərinin avtomatlaşdırılmasının əlavə faydası səhvlərin azaldılmasıdır. Ümumiyyətlə, avtomatlaşdırılmış uçot sistemləri çap xətalарına yol vermir və rəqəmlərin yerini dəyişdirmir. Səhvlər edilə bilsə də, onları ümumiyyətlə daha da sistemli aşkar etmək asandır.

Audit tələbləri olan müəssisələr və firmalar üçün uçot siyasəti əlavə məqsədə xidmət edir. Uçot siyasəti mühasibat əməliyyatlarının sistemli şəkildə qiymətləndirilməsinə xidmət edir və bu siyasətə riayət edilməsi əməliyyatlarının eyni qaydada işləndiyini göstərir. Daxili nəzarəti yoxlayan mühasiblər uçot sistemində əməliyyatları izləməyə kömək etmək üçün uçot siyasətindən istifadə edə bilərlər. Auditorlar tərəfindən təklif olunan xidmətlərə gəldikdə isə bu material çərçivəsində onlar öz benefisiarlarının nöqtəyi-nəzərindən, eləcə də digər xidmətləri ilə məsləhət xidmətləri arasında uyğunluq aspekti üzrə təhlilə məruz qalırlar.

Beləliklə, deyilənlərə yekun vuraraq müəssisənin idarə edilməsində uçot siyasətinin mühüm rolunu qeyd etmək olar. Burada uçot siyasətinin idarə yönümlü olması əsasdır, çünki o, idarəetmə proseslərinə güclü təsir göstərir. Formalaşmış əmtəə və maliyyə bazarlarının, onların infrastrukturunun olmaması, müəssisələrin yeni iqtisadi şəraitdə kifayət qədər iş təcrübəsi və uçot siyasətinin formalaşdırılması üzrə elmi əsaslandırılmış tövsiyələr, Uçot standartlarından istifadə etməklə iş şərtlərinə uyğunlaşma, mühasiblərin ixtisasının əhəmiyyətli dərəcədə artırılmasını tələb edir. Uçot üzrə mütəxəssislər həm Uçotun əsas prinsiplərinə riayət etməli, həm də strateji idarəetmə qərarlarının hazırlanmasında iştirak etməlidirlər. Beləliklə, Uçot prinsiplərinin öyrənilməsi və müəssisə tərəfindən onlardan istifadənin ən optimal yollarının işlənilib hazırlanması onların formalaşması və aparılması zamanı əsas istiqamət olmalıdır, çünki əvvəllər dərinlən təhlil edilmiş uçot siyasətinin mümkün variantlarının kombinasiyası müəssisəyə iqtisadi fəaliyyətini səmərəli şəkildə həyata keçirməyə imkan verir.

Açar sözlər: Uçot, uçot siyasəti, qiymətləndirilmə, BMHS və GAAP siyasəti, kompulsiv və aqressiv uçot siyasəti, audit.

Ədəbiyyat siyahısı:

1. Mühasibat uçotu haqqında Azərbaycan Respublikasının Qanunu. Bakı, 2004
2. Abbasov Q.Ə. Mühasibat uçotu. Dərslik. Bakı 2015
3. Abbasov Q.Ə. “Mühasibat uçotunun nəzəriyyəsi”. Bakı, 2009
4. Sadıqov.Ə.A. Sadıqov.T.Ə. Cəfərova.Ş.Ə. Sadıqov C.Ə. “Mühasibat uçotu” Bakı, 2012
5. Səbzəliyev.S.M Xidmət sahələrində mühasibat (maliyyə) uçotu. Dərs vəsaiti. Bakı 2015.
6. Panos Caribbean. Accounting policies And Procedures Manual (Draft). 2014

РОЛЬ УЧЕТНОЙ ПОЛИТИКИ В ДЕЯТЕЛЬНОСТИ ПРЕДПРИЯТИЙ

Доц. Х.М.Мехтиеv, И.И. Каримов

Азербайджанский Технологический Университет

ilham.kariimov@gmail.com

Выбор учетной политики, изменения в бухгалтерских оценках и профессиональные аспекты бухгалтерского учета оказывают значительное влияние на формирование и представление ин-

Zəfər gününə həsr olunmuş “Pandemiya dövründə gənclərin tədqiqat problemləri”

mövzusunda respublikanın materialları

формации в финансовой отчетности, особенно в контексте цифровой экономики и ее конкретных технических средств для создания, обработки, представления и анализ бухгалтерской информации. Разработка учетной политики связана с поиском баланса между приоритетами разных групп пользователей финансовой отчетности. Он признан частью общей экономической политики компании и интегрирован с амортизационной, дивидендной и налоговой политикой. Субъективные факторы также влияют на выбор учетной политики, что негативно сказывается на достоверности финансовой отчетности.

THE ROLE OF ACCOUNTING POLICY IN THE ACTIVITIES OF ENTERPRISES

Prof. H.M.Mehdiyev, I.I.Karimov

Azerbaijan Technological University

ilham.kariimov@gmail.com

The choice of accounting policy, changes in accounting estimates and professional accounting considerations have a significant impact on the formation and presentation of information in financial statements, especially in the context of the digital economy and its specific tools for creating, processing, presenting and analyzing accounting information. The development of accounting policies is related to finding a balance between the priorities of different groups of users of financial statements. It is recognized as part of the company's overall economic policy and is integrated with depreciation, dividend and tax policies. Subjective factors also influence the choice of accounting policy, which negatively affects the reliability of financial statements.



AZƏRBAYCANIN SOSIAL İQTİSADI İNKİŞAFINDA TURİZMİN TƏSİRİNİN QIYMƏTLƏNDİRİLMƏSİ

Ə.İ.Məhərrəmov

Azərbaycan Texnologiya Universiteti

ali.meherremov20@gmail.com

Turizm həm iqtisadiyyatın güclü amili, həm təsirli sosial institut, həm də cəmiyyətdə ictimai rifah və mədəniyyətin göstəricisi kimi insanın həyat səviyyəsinin yüksəlməsinə, mənəvi zənginləşməsinə kömək edir. Azərbaycan dövləti milli turizm sahəsinin inkişaf etdirilməsini iqtisadiyyatın qeyri-neft sektoru üzrə prioritet istiqaməti elan etmişdir. Son illər turizmin təşviqi ilə bağlı görülən işlər, qəbul edilən dövlət proqramları, normativ-hüquqi bazanın təkmilləşdirilməsi bunu bir daha sübut edir. Dövlət regional səviyyələrdə həyata keçirilən sosisiya siyasətdə turizm strateji əhəmiyyətli məsələ kimi çıxış edir. Azərbaycan Respublikasında turizm sektorunun dayanıqlı inkişafının təmin edilməsi və turizmin ölkə iqtisadiyyatının aparıcı sahələrindən birinə çevrilməsi məqsədilə Azərbaycan Respublikasının Prezidenti İlham Əliyev tərəfindən 2010-cu il 6 aprel tarixində “Azərbaycan Respublikasında 2010-2014-cü illərdə turizmin inkişafına dair Dövlət Proqramı”nın təsdiq edilməsi haqqında Sərəncam imzalanmışdır. Dövlət Proqramının başlıca məqsədi Azərbaycanda yüksək iqtisadi, sosial və ekoloji tələblərə cavab verən müasir turizm sahəsinin formalaşdırılması və onun ölkə iqtisadiyyatının əsas inkişaf dayaqlarından birinə çevrilməsini təmin etməklə yanaşı, turizmin fəaliyyətinin genişləndirilməsinə şərait yaradılmasıdır. Azərbaycanda qeyri-neft sektorunun inkişaf etdirilməsi sahəsində həyata keçirilən tədbirlərdən biri də ölkə üçün əsas sahə olan turizmin formalaşması və inkişafıdır. Hazırda ölkəmizdəki turizm xidmətlərinin keyfiyyətinə görə Türkiyədən və fəaliyyətdə olan qiymətlərə görə Gürcüstandan geri qalırıq.

Ədəbiyyat siyahısı:

1. <http://www.anl.az/down/meqale/iqtisadiyyat/2017/mart/531802.pdf>
2. https://unec.edu.az/application/uploads/2016/03/Suleymanov_Elvin.pdf

**ОЦЕНКА ВЛИЯНИЯ ТУРИЗМА НА СОЦИАЛЬНО-ЭКОНОМИЧЕСКОЕ РАЗВИТИЕ
АЗЕРБАЙДЖАНА**

А.И.Магеррамов

Азербайджанский Технологический Университет

ali.meherremov20@gmail.com

Туризм является сильным фактором экономики, как эффективный социальный институт, а как показатель социального благосостояния и культуры в обществе способствует повышению уровня жизни и духовному обогащению. Правительство Азербайджана объявило развитие национального туристического сектора приоритетом не нефтяного сектора экономики. Лишний раз доказывает что проделанная в последние годы работа по развитию туризма, принятые государственные программы, совершенствование нормативно-правовой базы. Стратегически важный вопрос в государственной политике, реализуемой на региональном уровне. Обеспечение устойчивого развития туристического сектора в Азербайджанской Республике В целях превращения в одну из ведущих отраслей 6 апреля 2010 года президент Азербайджанской Республики Ильхам Алиев подписал об утверждении «Государственной программы развития туризма в Азербайджанской Республике на 2010-2014 годы». Основной целью Государственной программы является создание условий для расширения туризма в Азербайджане, наряду с формированием современной индустрии туризма, отвечающей высоким экономическим, социальным и экологическим требованиям, и превращение ее в одну из основных опор экономики страны. . Одной из мер, предпринятых для развития не нефтяного сектора в Азербайджане, является становление и развитие туризма, который является ключевым направлением для страны. В настоящее время мы отстаем от Турции по качеству туристических услуг в нашей стране и от Грузии по операционным ценам.

**ASSESSMENT OF THE IMPACT OF TOURISM ON THE SOCIO-ECONOMIC
DEVELOPMENT OF AZERBAIJAN**

A.I.Maharramov

Azerbaijan Technological University

ali.meherremov20@gmail.com

Tourism is a powerful factor in the economy, as well as an effective social institution, and society, as a social welfare and the development of culture, contributes to the improvement of living standards and spiritual growth. The Azerbaijani government has announced the development of the national tourism sector as a priority for the non-oil sector of the economy. The work done in recent years to promote tourism, the adopted state programs, the improvement of the regulatory framework proves it once again. In order to ensure the sustainable development of the tourism sector in the Republic of Azerbaijan and make tourism one of the leading sectors of the country's economy, the President of the Republic of Azerbaijan Ilham Aliyev signed a decree on April 6, 2010. An order was signed to approve the "State Program for the Development of Tourism in 2014." The main goal of the State Program is to create conditions for the expansion of tourism in Azerbaijan, along with the formation of a modern tourism sector that meets high economic, social and environmental requirements and its transformation into one of the

main pillars of the country's economy. One of the measures taken to develop the non-oil sector in Azerbaijan is the formation and development of tourism, which is a key area for the country. At present, we lag behind Turkey in terms of the quality of tourism services in our country and Georgia in terms of operating prices.



TİCARƏT MARKETİNQİNİN XÜSUSİYYƏTLƏRİ

Ş.N.Qarayeva, S.İ.Mehdiyeva, Z.N.Bayramova

Azərbaycan Texnologiya Universiteti

Sehlaqarayeva@yandex.ru

Ticarət marketinqi əsas marketinq üsullarından biridir. Ölkəmizdə ticarət marketinqi adlandırılan bu marketinq texnikası məhsulun satış nöqtəsi və dəyər zəncirinin əsas hədəfidir. Ticarət marketinqi əsas marketinq üsullarından biri olmaqla marketinqin ən qədim formasıdır, ondan müəssisələr öz məhsullarını bazara çıxarmaq üçün istifadə edirlər.

Ticarət marketinqi – malların və xidmətin konkret istehlakçıya keyfiyyətlə çatdırılmasını həyata keçirən bazar subyektlərinin fəaliyyət mövqeyidir. Ticarət müəssisəsi menecerinin həm təfəkkür, həm də fəaliyyət sistemini özündə birləşdirir [1]. Ticarət marketinqi, istehlakçı səviyyəsində deyil, topdansatış, pərakəndə satış və ya distribyutor səviyyəsində tələbin artırılması ilə əlaqəli bir marketinq intizamıdır. Ticarət müəssisəsinin fəaliyyətinin həyata keçirildiyi bazarın həcmindən asılı olaraq ticarət marketinqinin aşağıdakı növləri fərqləndirilir.

Kütləvi marketinq – bütün alıcılar üçün birbaşa nəzərdə tutulan kütləvi istehsal olunan məhsulların və ya bir məhsulun hərəkəti üzrə xidmətin yerinə yetirilməsidir. Bu, hər şeydən əvvəl, supermarketlər, ticarət evləri və ticarət mərkəzləri, həmçinin bir məhsulun satışı üzrə ixtisaslaşdırılmış (məs., avtomobil) ticarət şirkətləri və regional bazarlarda çoxlu sayda satılan məhsullar üçün xarakterikdir.

Məhsul-diferensial marketinq – alıcıların kompleks tələbini müəyyən edən və yerinə yetirən müxtəlif xassəli məhsulların marketinqidir.

Məqsədli marketinq – bu müəyyən bazar segmentinə (əlillər üçün mallar, pəhriz qidası, uşaq üçün mallar və s.) yönəlmiş marketinqdir. Bu halda ticarət firması həmin kateqoriyadan olan alıcılar üçün

Zəfər gününə həsr olunmuş “Pandemiya dövründə gənclərin tədqiqat problemləri” mövzusunda respublikakonfransının materialları

xüsusi xidmət şəbəkəsinə malik olmalıdır.

İmic marketinqi – şirkətin imicinin qorunması və formalaşması problemi ilə əlaqədar bazarda fəaliyyət mövqeyidir. Bu xidmətlə şirkətin ictimaiyyətlə əlaqə bölməsi məşğul olur. Qeyd edilənlərlə yanaşı, ticarət marketinqi fəaliyyət miqyasına görə, həmçinin firmanın özünün qapalı mövqeyini müəyyən edən firmadaxili marketinqdən, region bazarında firmanın mövqeyini əks etdirən regional marketinqdən və dünya bazarında seçilən konkret dövlətin mövqeyini müəyyən edən milli marketinqdən ibarətdir. Ticarət marketinqinin məqsədi – bazarda subyektlərin fəaliyyətinin mənfəətliliyinə və səmərəliliyinə nail olmaqdır. Ticarətdə marketinq firmaların məqsədli alıcılarla əlverişli mübadiləsinin müəyyən edilməsinə, möhkəmlənməsinə və müdafiəsinə yönəlmiş təhlil, planlaşdırma və nəzarətdən istifadə etməklə konkret məsələləri – mənfəət alınması, satış həcminin artımı, bazanın payının yüksəlməsi və s. həll edir. Ticarət marketinqinin başlıca vəzifəsi - aşkar edilmiş daxili və xarici amilləri nəzərə alaraq, davranışın qayda və prinsiplərinin məcmusundan istifadə edərək bazarda firmanın mövqeyini tənzim etməkdən ibarətdir. **TICARƏT-MARKETİNG KAMPANIYASININ BİR HISSƏSİ MERCHANDISING**dir. Merchandising tədbirlərinə müsabiqələr və təqdimatlar həyata keçirmək, konsalting mağazalarında yeni məhsullarla müştəriləri tanış etmək, satış sahəsində məhsulun yerləşdirilməsinin həyata keçirilməsi və monitorinqi daxildir. Pərakəndə satıcılar öz məhsullarını daha çox və daha sürətli satışına nail olmaq üçün Pərakəndə satıcılar mağazanın effektiv tərtibatını yaratmalı, ən yaxşı məhsulları seçməklə, onları cəlbedici şəkildə təşkil etməklə rəqabətli qiymətlərlə nail ola bilərlər. Ticarət marketinqi, bir istehsalçının müvəffəq olub-olmadığını müəyyənləşdirir. Müəssisələrin marketinq strategiyasına baxdıqda, söylərini istehlakçı səviyyəsinə qaldırdıqları görünür. Şirkətlər indi həmişəkindən daha təsirli olur və marketinq strategiyasına ehtiyac duyurlar. Tədqiqat nəticəsində aşağıdakılar müəyyən edilmişdir:

Ticarət marketinqinin üstünlükləri; Ticarət marketinqindən istifadə edərək məhsullarınızı satarkən insanların topdansatış və pərakəndə satış sənəmləri sayəsində daimi müştəriləriniz olur. Topdansatıcılara etdiyiniz promosiyalar sayəsində rəqiblərlə müqayisədə üstün olacaqsınız, çünki topdan satıcılar məhsulunuzdan daha çox qazanc əldə etdikləri üçün məhsulunuzu satmağa çalışırlar. Ticarət marketinqi sayəsində uzun illər təcrübəsi olan insanlarla işləyirsiniz. Ticarət marketinqi işinizin davamlı qazancını təmin edir. Ticarət marketinqinin mənfə cəhətləri: topdan satıcılara böyük marjalar vermək qazancınızı azaldır, heç vaxt birbaşa müştərilərlə əlaqə qura bilmək olmur.

Ticarət marketinqi üçün bazar araşdırması zəruridir. Təşkilatlar hədəf auditoriyalarının ehtiyacları və istəkləri barədə fikir əldə etməli, rəqiblərini daha yaxından tanımağa çalışmalıdır. Bazarda şiddətli rəqabət və məhsul müxtəlifliyi səbəbindən istehsalçılar məhsullarını topdan satıcılar və distributorlar kimi vasitəçilərə təqdim etməlidirlər. Ticarət marketinqi, **B2B (Business To Business Marketing)** kimi də tanınır. Ticarət marketinqi istehsalçıları məhsullarını pərakəndə satışa çıxarmaqla istehlakçılara deyil, birbaşa müəssisələrə satan marketinq strategiyası olaraq təyin olunur. Biz Ticarət marketinqini Azərbaycanda da daha fərqli, üstün inkişaf etdirməklə dünya ticarət marketinqi ilə inteqrasiyasını təşkil edə bilərik. Xüsusilə Qarabağımızda, Şuşada, Kəlbəcərdə, Ağdamda və bütün azad olunmuş torpaqlarda daha fərqli, cəzb edici ticarət marketinqi yaratmaqla, marketinqi inkişaf etdirə bilərik. Artıq arı sahəsi ilə məşğul olanlar öz kiçik arı-bal biznesini Kəlbəcərin gözəl təbiətində təşkil edə bilərlər. Biz bu bizneslə məşğul olan sahibkarlara xüsusi bir marka, dekorasiya ilə mağazaları bəzəməyi, promosyon məhsulları alıcılara turistlərə hədiyyə verməyi irəli sürürük. İstərdik ki, abadlaşan Qarabağda və ətrafdakı şəhər və rayonlarda “isabulağı”, “cıdır düzü”, “xarıbülbul”, “sarıgəlin”, “xudayar təsnifi” adlı ticarət mərkəzləri, mağazalar, ticarət evləri, yarmarkalar təşkil oluna. Alıcılara, turistlərə, xarıbülbul, qarabağ atı, sarı gəlin, qartal kimi promosyon məhsulları, nişanlar, markalar, kəlağaylar hədiyyə edilər.

Ədəbiyyat siyahısı:

1. <https://markzone.az> >

**Zəfər gününə həsr olunmuş “Pandemiya dövründə gənclərin tədqiqat problemləri”
mövzusunda respublikakonfransının materialları**

ОСОБЕННОСТИ ТОРГОВОГО МАРКЕТИНГА

Ш.Н.Гараева

С.И.Мехтиева

З.Н.Байрамова

Азербайджанский Технологический Университет

Sehlaqarayeva@yandex.ru

Использование предложений по исследованиям с использованием коммерческого маркетинга позволяет людям стать постоянными клиентами, поскольку они верят в оптовые и розничные продажи.

FEATURES OF TRADE MARKETING

Sh.N.Garayeva

S.I.Mehdiyeva

Z.N.Bayramova

Azerbaijan Technological University

Sehlaqarayeva@yandex.ru

The use of research proposals using commercial marketing, enables people to become regular customers through their belief in wholesale and retail sales.



MALİYYƏ RESURLARINDAN SƏMƏRƏLİ İSTİFADƏ YOLLARI

F.M.Avazov

Azərbaycan Texnologiya Universiteti

avazovfagan@gmail.com

Maliyyə resurslarından səmərəli istifadə yollarında keyfiyyət, problemlərdən əvvəl onlar bir sıra meyarlarla və özünəməxsusluq cəhətlərinə görə fərqlənirlər. Maliyyə resursları maliyyə sisteminin bütün sahələri arasında gedən proseslərin mahiyyəti ilə mühüm iqtisadi keyfiyyətləri ilə formalaşır. Maliyyə resursları ümumi iqtisadi problemlərin həllində həlledici iqtisadi resurslar kimi xarakterizə olunur. Makroiqtisadi səviyyədə araşdırılan maliyyə resurslarının səmərəli istifadə yolları əsas tənzimləyici mexanizmləri vergi, büdcə, pul, sosial və investisiya sistemləri vasitəsilə aktivləşdirilir. Hər bir tənzimləmə sisteminin xarakterinə uyğun olaraq istifadə olunan maliyyə resurslarının özünəməxsusluq keyfiyyəti nəzərə alınmalı, mövcud problemlər ümumiləşdirilməli və təkmilləşdirilməsi üçün müvafiq tədbirlər müəyyən edilməlidir.

Biznes təşkilatlarında maliyyə resurslarından səmərəli istifadə yollarındakı nəticələrini idarə etmək üçün nəzəri konsepsiyaları nəzərdən keçirərək belə nəticəyə gələ bilərik ki, maliyyə məlumatlarının istifadəçiləri və əsas subyektləri maliyyə təhlilinin aktuallığını təyin etmək lazımdır.

Maliyyə resurslarının səmərəli istifadə yollarının rəşional idarə olunması və əldə edilən müsbət maliyyə nəticələri olmadan biznes təşkilatının uğurlu maliyyə fəaliyyəti mümkün deyil. Beləliklə, biznes təşkilatlarının maliyyə resurslarının istifadəsində amillərin müxtəlifliyinin nəzərə alınmasını və biznes təşkilatlarının maliyyə vəziyyətini xarakterizə edən müəyyən göstəricilər sisteminin eyni vaxtda qiymətləndirilməsini əhatə edən maliyyə idarəetməsinin zəruri üsullarını tətbiq etməlidir. Unutmaq olmaz ki, hər hansı bir biznes təşkilatın əsas vəzifələrindən biri mövcud resurslar növlərindən istifadənin

Zəfər gününə həsr olunmuş “Pandemiya dövründə gənclərin tədqiqat problemləri”

mövzusunda respublikakonfransının materialları

səmərəliliyini artırmaq üçün ehtiyatların axtarışıdır.

Hər bir iqtisadi tədqiqatçı maliyyə resurslarından səmərəli istifadə yollarını təhlili metodu anlayışına öz tərifi vermişdir. Məsələn, A.D. Şeremet maliyyə resurslarının səmərəli istifadə yollarının təhlili metodunu “təsərrüfat proseslərinin təşəkkülü və inkişafının öyrənilməsinə yanaşma” kimi başa düşür. S.E. Barnqolts fikrincə “plan göstəricilərinin işlənməsi, uçot, hesabat və s. xüsusi texnika ilə məlumat mənbələridir”. N.V.Dembinski iqtisadi təhlil metodunu “müəssisələrin, təşkilatların, birliklərin fəaliyyətinin hərtərəfli, üzvi surətdə qarşılıqlı əlaqədə öyrənilməsi kimi başa düşür ki, bu fəaliyyətin nəticələrinin obyektiv qiymətləndirilməsi əsasında idarəetmənin səmərəliliyini artırmaq, onların texniki, təşkilati və idarəetmə səviyyəsini artırmaq məqsədi daşıyır. Biznes təşkilatlarının iqtisadi inkişafı, mövcud təsərrüfat daxili ehtiyatların aşkar edilməsi və maksimum səfərbər edilməsidir”.

Biznes təşkilatlarında maliyyə resurslarından səmərəli istifadə yollarının nəticəsini yaxşılaşdırmaq üçün əsas vəzifələrə aşağıdakılar daxildir:

- Gəlirlərin optimallaşdırılması - mənfəətin bölüşdürülməsi, mənfəətin və vergilərin nisbəti;
- Xərclərin optimallaşdırılması - ehtiyatların müəyyən edilməsi ölçüsünün və strukturunun qiymətləndirilməsi, azaldılması üçün görülən işlər;
- Biznes təşkilatlarında əlavə gəlirlərinin müəyyən edilməsi;
- Təchizatçılarla hesablaşmaların təkmilləşdirilməsi - satış həcmində pul komponentinin artırılması;
- Biznes təşkilatlarında aktivlərinin restrukturizasiyası - dövriyyə aktivlərinin rəasional nisbətinin təmin edilməsi və seçilməsi;
- Törəmə biznes təşkilatlarında maliyyə əlaqələrinin təkmilləşdirilməsi [6, s. 163]. Beləliklə, belə nəticəyə gəlmək olar ki, biznes təşkilatlarında maliyyə nəticələrinin idarə edilməsində əsas obyektlərə aşağıdakılar daxildir:

- Aktivlərin idarə edilməsi –biznes təşkilatlarında əmlakın formalaşması ilə bağlı olan fəaliyyət.
- İstehsal fəaliyyətinin maliyyə nəticələrinin tənzimlənməsi - məhsulun maya dəyərinin ayrı-ayrı elementlərinin formalaşdırılmasının optimal variantlarının müəyyən edilməsi, qiymətqoyma, vergitutma, məsrəflərin bölüşdürülməsi və s.

Maliyyə resurslarından istifadə zamanı bir sıra xüsusiyyətlər, o cümlədən maliyyə resurslarından istifadə prosesinin optimallaşdırılması yaranır. Səmərəli istifadənin praktiki mexanizmlərinin düzgün müəyyən edilməsi, maliyyə resursların istifadəsinə nəzarətin effektivliyidir. Maliyyə resurslarından istifadənin səmərəli istifadə yolları hər bir elementinin tədqiqi iqtisadi və maliyyə tərəfdən istifadənin daxili strukturunun effektivliyinin təhlilidir. Bu, tənzimləmədə resurslardan daha səmərəli istifadənin formalaşdırılmasına imkan verir.

Azərbaycan iqtisadiyyatının qlobal proseslərə səmərəli uyğunlaşdırılması üçün iqtisadiyyatın və maliyyə sektorunu idarə edən qurumların xarici iqtisadi imkanları hesabına onu daha da təkmilləşdirmək lazımdır. Bu proseslərdə Azərbaycan iqtisadiyyatının maliyyə resurs amillərini, o cümlədən maliyyə resurslarının səmərəli istifadə yollarını nəzərə almaq lazımdır. Bu, eyni zamanda, milli iqtisadiyyatın davamlı və dayanıqlı inkişafıdır, onun dinamikasını nümayiş etdirir, iqtisadi və sosial inkişafın davamlılığını təmin edir. Biznes təşkilatlarında maliyyə büdcəsinin tənzimlənməsi problemləri nəzərdən keçirilməlidir.

Azərbaycanda artan maliyyə axınlarından daha səmərəli istifadə olunması baxımından ən mühüm istiqamətlərdən biri də büdcə siyasətidir. Xüsusilə, büdcənin strukturunun təkmilləşdirilməsi imkanları nəzərdən keçirilməlidir. Biznes təşkilatlarının büdcəsinin tənzimləyici rolunun mühüm xüsusiyyəti büdcə gəlirlərinin mənbələrinin seçilməsi ilə bağlıdır. Maliyyə axınlarının idarə edilməsinə yanaşmalar müəyyən edilərkən əsas diqqəti biznes təşkilatlarının inkişaf maraqları və dayanıqlı iqtisadi inkişafın təhlükəsizliyinin təmin edilməsi meyarlarına yönəltmək vacibdir. Göründüyü kimi, davamlı iqtisadi inkişafın təmin edilməsində mühüm əhəmiyyət kəsb edən maliyyə resurslarından istifadənin tənzimlənməsinin optimal sisteminin təşkili yuxarıda qeyd olunan strateji məqsəd və vəzifələrin həyata

Zəfər gününə həsr olunmuş “Pandemiya dövründə gənclərin tədqiqat problemləri”

mövzusunda respublikanın materialları

keçirilməsi prosesində obyektiv zərurətdən irəli gəlir.

Maliyyə resurslarından səmərəli istifadə yolları sisteminin inkişafının mühüm mərhələsi maliyyə resurslarının mənbələrinin gücləndirilməsi tədbirlərinin genişləndirilməsidir. Bu baxımdan maliyyə resurslarının idarə edilməsi mexanizmlərinin optimallaşdırılması təmin edilməlidir. Maliyyə resurslarının uzunmüddətli səmərəli və şaxələndirilmiş yerləşdirilməsi ilə bağlı maliyyə riskləri azaldılmalıdır. Ölkədə maliyyə resurslarından istifadənin şəffaflığı bu proseslərin dərinlən təhlilinə səbəb olur. Maliyyə resurslarından səmərəli istifadəyə nəzarət sisteminin gücləndirilməsi, iqtisadiyyat sahələrinin inkişafı üçün zəruri olan resursların əsaslandırılmış formalara yönəldilməsi və stimullaşdırıcı tənzimləmə mexanizmləri vasitəsilə tədbirlər görülməlidir.

Açar sözlər: təşkilat, maliyyə resursları, effektivlik, nəzarət, təhlil

Ədəbiyyat siyahısı:

1. Бариленко В.И., Бердников В.В., Бородин Е.И. Экономический анализ. М. Эксмо, 2010. 352 с
2. Басовский Л.Е., Лунева А.М., Басовский А.Л. Экономический анализ: учебное пособие / Под ред. Л.Е. Басовского. М.: ИНФРА-М, 2003. 222 с
3. Бердникова Т.Б. Анализ и диагностика финансово-хозяйственной деятельности предприятия: учебное пособие. М.: ИНФРА-М, 2007. 215 с
4. Biznesintəşkilivə idarəedilməsidərslük Bakı “İqtisad Universiteti” Nəşiriyatı 2011
5. www.google.com

ПУТИ ЭФФЕКТИВНОГО ИСПОЛЬЗОВАНИЯ ФИНАНСОВЫХ РЕСУРСОВ

Ф.М.Авазов

Азербайджанский Технологический Университет

[**avazovfagan@gmail.com**](mailto:avazovfagan@gmail.com)

В статье рассматриваются современные реалии использования финансовых ресурсов и пути их эффективного использования. Для этого были изучены характеристики финансовых ресурсов и важные аспекты их использования. Были проведены анализы формирования, распределения, перераспределения финансовых ресурсов, адекватных механизмов и мер. В конце статьи был сделан ряд предложений и рекомендаций по выявлению современных реалий использования финансовых ресурсов и способов их эффективного использования, по усилению системы контроля за этими ресурсами.

Ключевые слова: организация, финансовые ресурсы, эффективность, контроль, анализ

WAYS FOR EFFECTIVE USE OF FINANCIAL RESOURCES

F.M.Avazov

Azerbaijan Technological University

[**avazovfagan@gmail.com**](mailto:avazovfagan@gmail.com)

The article deals with the current realities of the use of financial resources and ways of their effective utilization. For this, were studied the characteristics of financial resources and important aspects of their use. Moreover, were carried out analyzes of the formation, distribution, redistribution of financial resources, adequate mechanisms and measures. At the end of the article, were made a number of propos-

Zəfər gününə həsr olunmuş “Pandemiya dövründə gənclərin tədqiqat problemləri”

mövzusunda respublikanın konfransının materialları

als and recommendations to identify the current realities of the use of financial resources and ways to use them effectively, to strengthen the system of control over these resources.

Key words: organization, financial resources, effectiveness, controlling, analysis



**AZƏRBAYCANDA QIYMƏTLİ KAĞIZLAR BAZARININ MÜASİR VƏZİYYƏTİ VƏ
INKIŞAF İSTIQAMƏTLƏRİ**

T.Ç.Musazadə, İ.f.d T.R.Hüseynov

Azərbaycan Texnologiya Universiteti

telmanmusazade1@gmail.com

Qiymətli kağızlar – Müəyyənləşdirilmiş formaya riayət olunmaqla hər hansı hüququ təsdiqləyən elə bir sənəddir ki, həmin hüquq bu sənəd olmadan nə həyata keçirilə bilər, nə də başqa şəxsə verilə bilər. Qiymətli kağızlar alınıb- satıla bilər, girova qoyula bilər. Alınan kreditin təminatı kimi qiymətli kağızları girov qoymaq olar. İstiqraz buraxmaqla borc vəsaiti cəlb etmək olar və istiqraz təkrar bazarda alqı-satqı predmeti ola bilər. Azərbaycanda qiymətli kağızlar bazarı XX -ci əsrin əvvəllərində yaranmışdır və iqtisadi tariximizdə əhəmiyyətli hadisələrdəndir. Azərbaycan Respublikasında qiymətli kağızlar bazarının tənzimlənməsi, lisenziyalaşdırılması kimi məsələlər Maliyyə Bazarlarına Nəzarət Palatasının nəzarətindədir. Maliyyə Bazarlarına Nəzarət Palatasının təşkilatı dəstəyi ilə 15 fevral 2000 –ci ildə Bakı Fond Birjası(BFB) yaradılmışdır. Bakı Fond Birjasının missiyası –Maliyyə vəsaitlərinin yerli emitentlər tərəfindən cəlb olunması üçün vasitələrin geniş spektrinin təmin olunması vasitəsilə Azərbaycan Respublikası iqtisadi artımına yardım,maliyyə sistemində satış qabiliyyətinin təkrar paylanması üçün platformanın təmin olunması, yerli və əcnəbi investorlar üçün şəffaf investisiya mühitinin təqdim olunması. Azərbaycan qiymətli kağızlar bazarının əsas iştirakçıları, əsasən, kredit və məhdud bank fəaliyyətilə məşğul olan təşkilatlardır. Bu fikri əsaslandırmaq üçün Bakı Fond Birjasının təsisçilərinin siyahısına baxmaq kifayətdir.

- Unicapital investisiya şirkəti ASC
- PAŞA Kapital investisiya şirkəti QSC

**Zəfər gününə həsr olunmuş “Pandemiya dövründə gənclərin tədqiqat problemləri”
mövzusunda respublikanın materialları**

- Xalq Kapital investisiya şirkəti QSC
- ABB Invest investisiya şirkəti QSC

Son olaraq qeyd edək ki, Fond Birjasının yaranması Azərbaycanda müasir və sivil fond bazarının inkişafında mühüm bir addım idi.

Mövzunun aktuallığı. Mövzu qiymətli kağızlar bazarına həsr olunub. Qiymətli kağızlar bazarı maliyyə bazarının dinamik seqmentlərindən biridir.

Tədqiqat obyektı. Azərbaycan qiymətli kağızlar bazarının müasir vəziyyəti və inkişaf istiqamətləri.

Tədqiqat metodu. Azərbaycanda qiymətli kağızlar bazarının seqmentləşdirilməsi metodu.

Açar sözlər: Qiymətli kağızlar, fond bazarları, istiqraz

Ədəbiyyat siyahısı:

1. A.H.Abbasov “Qiymətli kağızlar bazarı və onlarla əməliyyatlar.” Bakı 2007
2. www.bfb.az- Bakı Fond Birjasının rəsmi saytı
3. www.fimsa.az –Maliyyə Bazarına Nəzarət Palatasının rəsmi saytı.

**ТЕКУЩЕЕ СОСТОЯНИЕ И ТЕНДЕНЦИИ РАЗВИТИЯ РЫНКА ЦЕННЫХ БУМАГ В
АЗЕРБАЙДЖАНЕ**

Т.Ч.Мусазаде, Р.Т.Гусейнов
Azerbaijan Technological University
telmanmusazade1@gmail.com

В статье рассматривается понятие ценных бумаг и тенденции развития.

**CURRENT STATE AND TRENDS OF DEVELOPMENT OF THE SECURITIES MARKET IN
AZERBAIJAN**

T.C.Musazade, H.T.Vagif
Azərbaycan Texnologiya Universiteti
telmanmusazade1@gmail.com

In the article is considered the concept of securities and development trends.



**TURİZM SEKTORUNUN RƏQABƏTQABİLİYYƏTLİLİYİNİN
QIYMƏTLƏNDİRİLMƏSİNİN NƏZƏRİ METODOLOJİ MƏSƏLƏLƏRİ**

E.O.Hüseynzadə, F.F.İlyasov, V.S.Mikayılov
Azərbaycan Texnoloji Universiteti
valehmikayilov26@gmail.com, mrfiko020@gmail.com

Rəqabətqabiliyyətlik probleminə geniş spektrli yanaşma, problemin predmetinin də kifayət qədər əhatəli olmasını şərtləndirmişdir. Eyni zamanda qeyd etmək lazımdır ki, rəqabətqabiliyyətliliyi konsepsiyası hal-hazırda qədər dəqiq müəyyən olunmamış qalmaqdadır. Müxtəlif mənbələrdə rəqabətqabiliyyətliliyinə aşağıdakı kimi tərif verilmişdir: “Ölkənin rəqabətqabiliyyətliliyi – azad və ədalətli bazar sistemi şəraitində beynəlxalq bazarın tələblərinə cavab verən, bununla da əhalinin real gəlirlərinin artımını təmin edən məhsul və xidmətlər istehsal etmək qabiliyyətidir” (Rəqabətqabiliyyətlik üzrə ABŞ Prezidenti yanında komisiyyasının məruzəsi (Report of the President’s commission on Competitiveness)). Bu baxımdan, o ölkənin iqtisadiyyatını rəqabətqabiliyyətli hesab etmək olar ki, orada təsərrüfat subyektləri azad rəqabət şəraitində dünya bazarının tələblərinə cavab verən məhsul və xidmətlər istehsal edirlər. Beləliklə, müasir dövrdə rəqabətqabiliyyətliliyi əhalinin həyat səviyyəsinin yüksəldilməsi baxımından dünya bazarlarında uğurlu fəaliyyət kimi müəyyənləşdirmək olar. OECD ölkələrində rəqabətqabiliyyətlik, beynəlxalq rəqabət üçün açıq olmaqla, şirkətlərin, sahələrin, regionların və millətlərin müqayisəli olaraq yüksək səviyyədə gəlir və əmək haqqını təmin etmək qabiliyyəti kimi qəbul olunur (The OECD Observer.- 1996-№ 97 January). Milli iqtisadiyyatın rəqabətqabiliyyətliliyi “ölkənin, öz vətəndaşlarının real gəlirlərinin saxlanması və artırması şərti ilə azad və ədalətli bazar şəraitində dünya bazarının tələblərinə cavab verən məhsullar və xidmətlər istehsal etmək qabiliyyətini” ifadə edir.¹ İqtisadi sferada rəqabətqabiliyyətlik, ümumi şəkildə, iqtisadi mübarizənin subyektləri üçün

**Zəfər gününə həsr olunmuş “Pandemiya dövründə gənclərin tədqiqat problemləri”
mövzusunda respublikanın konfransının materialları**

üstünlüklər yaradan xüsusiyyətlərə sahib olmaqdır.

Sağlam rəqabət mühitinin formalaşdırılması problemi isə özünün çoxcəhətli aspektləri ilə, demək olar ki, cəmiyyət həyatının bütün tərəflərinə toxunur və bu səbəbdən də daim bütün ölkələrdə dövlət xadimlərinin, işgüzar dairələrin və alimlərin diqqət mərkəzində durur. Bu baxımdan, M.Porter'in irəli sürdüyü “Rəqabət üstünlükləri nəzəriyyəsi” diqqəti daha çox cəlb edir. Bu konsepsiyada ölkədə rəqabət mühiti bir-biri ilə qarşılıqlı əlaqədə olan determinantlar sistemi kimi götürülərək “milli romb” ideyası təklif olunmuşdur (şəkil 1). M.Porter klassik amillər nəzəriyyəsinin tərəfdarı olmaqla, bunları ilkin amillərlə (əmək, kapital, torpaq) məhdudlaşdırmır, əksinə, yeni, o cümlədən istehsal prosesində meydana çıxan amillərlə (əmək ehtiyatları çatışmadıqda əmək məhsuldarlığının yüksəldilməsi, torpağın və təbii sərvətlərin məhdudluğu şəraitində məhdud resursları qənaətlə işlədən texnologiyaların tətbiqi) tamamlayır.

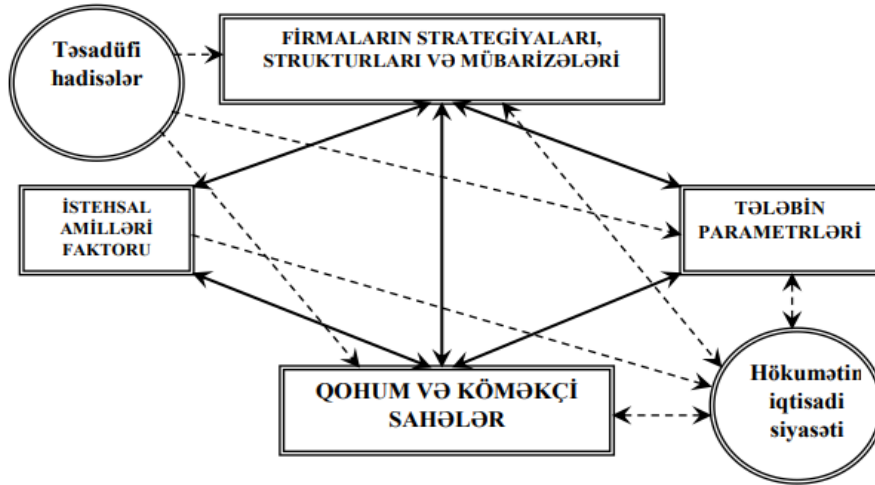

Şəkil 1.1 Turizm müəssisələrinin bazar strategiyası

Bununla bərabər, nəzərdə tutulur ki, rəqabət mühitinə daxili tələbin vəziyyəti xarici bazarın potensial imkanları ilə qarşılıqlı əlaqədə təsir göstərir. Üçüncü amil əlaqədar sahələrin və istehsalların vəziyyəti və inkişaf səviyyəsidir: müvafiq avadanlıqla təmin olunma, malgöndərənlər, kommersiya və maliyyə strukturları ilə əlaqə. Dördüncüsü - firmaların strategiyaları, təşkilati strukturları və onlar arasında rəqabətmübarizəsinin xarakteri. Turizm müəssisənin seçdiyi bazar strategiyasını və zəruri çevikliyi nəzərdə tutan təşkilati struktur - beynəlxalq ticarətə müvəffəqiyyətlə qoşulmağın mühüm ilkin şərtidir. Bu baxımdan, daxili bazarda rəqabətin inkişafı stimullaşdırıcı rol oynayır. Dövlətin köməyi ilə süni şəkildə hakim mövqə tutma isə resursların israfçılığına və səmərəsiz istifadəsinə gətirib çıxaran neqativ haldır.

Rəqabətqabiliyyətlilik müxtəlif kəmiyyət və keyfiyyət amilləri ilə qiymətləndirilir. Ölkənin turizm sektorunun rəqabətqabiliyyətliliyinin mövcud vəziyyətinin öyrənilməsi məqsədilə təqdim olunan tədqiqat işində M.Porter tərəfindən təklif olunmuş ölkənin rəqabət üstünlüklərinin determinantları nəzəriyyəsi və Dünya İqtisadi Forumu (World Economic Forum) tərəfindən tətbiq olunmuş multiamilli qiymətləndirmə metodologiyasından istifadə olunmuşdur. Həmin metodologiyaya əsasən turizm rəqabətqabiliyyətlilik indeksi aşağıdakı üç altindeksin təsiri altında formalaşır:

- Altindeks A - Turizm Siyasəti və Sahənin Dövlət Tənzimlənməsi;
- Altindeks B - Turizm Sektorunda Biznes Mühit və İnfrastruktur;
- Altindeks C - Turizm Sektorunda İnsan, Mədəni və Təbii Resurslar.

Bu altindekslərin formalaşmasına təsir göstərən amillərin aşağıdakı sxemdə təsvir olunmuşdur (Sxem 4.1.)

Altindekslərin formalaşmasına təsir edən göstəricilər, onların mənbələri və hesablanması formulu Əlavə 1 və 2-də verilmişdir (Səh. 82, 86).

Birinci altindeks siyasətlə əlaqəlidir və ümilikdə hökumətin səlahiyyətində olan işləri əhatə edir;

Zəfər gününə həsr olunmuş “Pandemiya dövründə gənclərin tədqiqat problemləri”

mövzusunda respublikanın materialları

ikinci alt indeks hər bir ölkədə biznes mühitinin elementlərini əks etdirir; və üçüncü alt indeks hər bir ölkənin insan, mədəni və təbii resurslarını əhatə edir. Sxem 4.1-dən görüldüyü kimi A altindeksi 5 göstərici qrupunun təsiri altında formalaşır.

Siyasət qaydaları və normativ baza göstəricisi hər bir ölkədə siyasi mühitin turizm sektorunun inkişafına hansı dərəcədə kömək etdiyini göstərir. Hökumətin apardığı siyasətin turizm sektorunun inkişafına kömək göstərməsi və ya əngəl törətməsindən asılı olaraq turizm sektorunun cəlbedici hala gətirilməsinə böyük təsiri vardır.

Bəzən yaxşı niyyətlə hazırlanmış siyasət tədbirləri bürokratik əngəllər və ya maneələr yaratmaqla nəticələnir ki, bu da nəzərdə tutulan məqsədlə ziddiyyət təşkil edir. Bu göstərici xarici rezidentlərin mülkiyyət hüquqlarının nə dərəcədə təsbit olunmasını və xarici birbaşa investisiyaların ölkələrdə nə dərəcədə təşviq edilməsi və onun həyata keçirilməsi prosedurlarının asanlaşdırılması, mülkiyyətçilərin hüquqlarının qorunması, biznesə başlamaq üçün tələb olunan vaxt və çəkilən xərclər, viza tələblərinin turistlərin ölkəyə girişini nə qədər çətinləşdirdiyi və hökumətin digər ölkələrlə qəbul etdiyi iki tərəfli Hava Xidməti Rəzləşmələrinin açıq olması nəzərə alınır. Turizm məntəqəsinin cəlbediciliyini təmin edən təbii mühit aydındır ki, öz ölçülərini dəyişə bilməz və bu baxımdan ekoloji davamlılığı artıran amillər və siyasət tədbirləri ölkənin cəlbedici turizm ölkəsi kimi gələcəyə doğru irəliləməsində xüsusi əhəmiyyətə malikdir. Bu göstərici hər bir ölkə üzrə ekoloji qaydaların sərtliyi, həmçinin həmin qaydalara nə dərəcədə riayət edildiyini qiymətləndirir. Bununla yanaşı ölkələrdə turizm sektorunun davamlı inkişafının prioritetliyi də nəzərə alınır.

Əlavə olaraq bu göstəricinin öyrənilməsi prosesində karbon dioksid emissiyası və ölkədə nəqli kəsiləndə olan bitki və heyvan növləri də nəzərdən keçirilir. Təhlükəsizlik və mühafizə turizm industriyasının rəqabət-qabiliyyətliliyini qiymətləndirmədə əsas amillərdən hesab olunur. Turistlər təbii ki, təhlükəli ölkələrə və yerlərə səyahət etməkdən çəkinəcəklər və həmin yerlərdə turizm sektorunu inkişaf etdirmək çox çətindir. Burada əsasən cinayətkarlığın və qanun pozuntularının, həmçinin terrorizmin səbəb olduğu maliyyə itkiləri, polis xidmətinin etibarlılığı və ölkədə yol qəzalarının səviyyəsi qiymətləndirilir. Səhiyyə və gigiyena xidmətləri turizmin rəqabətqabiliyyətliliyi üçün əhəmiyyətlidir. Təmiz içməli su ilə təchizat və kanalizasiya xidmətlərinin inkişafı turistlərin özlərini rahat və sağlam hiss etmələri üçün önəmlidir. Turistlərin xəstələnməsi zamanı ölkənin səhiyyə sektoru onların müalicəsini təmin etməyə qadir olmalıdır ki, bu da adam başına düşən həkimlərin sayı və xəstəxana çarpayılarının sayı ilə ölçülür. Turizm sektorunun prioritetliyinin turizmin rəqabətqabiliyyətliliyinə böyük təsiri vardır.

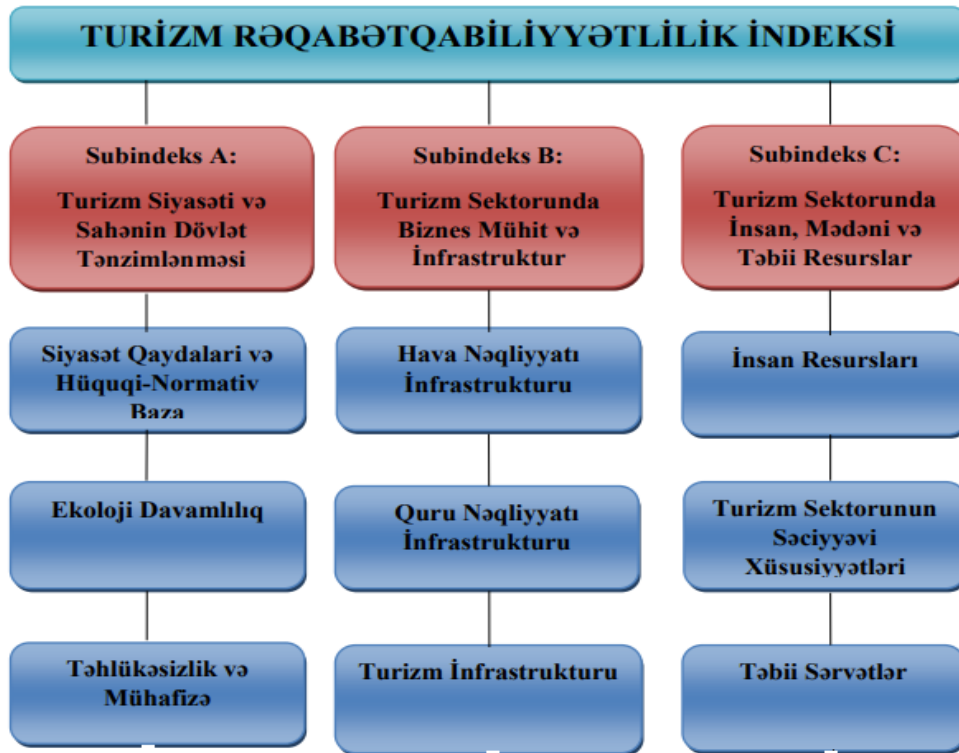

Şəkil 1.2. Turizm müəssisənin rəqabətqabiliyyətlilik indeksi və ona təsir göstərən amillərin sxematik təsviri

Mədəni resurslar dünyada turizm sektorunun rəqabətqabiliyyətliliyini müəyyən edən əsas amillərdən sayılır. Buraya UNESCO-nun dünya irsinə daxil edilən mədəniyyət abidələri, idman stadionlarında yerlərin sayı və ölkədə keçirilən beynəlxalq sərqi və yarmarkaların sayı daxildir.

Hər bir ölkənin turizm rəqabətqabiliyyətlilik indeksi bu 3 alt indeks üzrə aparılmış qiymətləndirmənin ədədi ortası kimi hesablanır. Qiymətləndirmələr üçün məlumat bazasına hər il Dünya İqtisadi Forumu tərəfindən müəyyən olunan dəqiq məlumatlar və də sorğu məlumatları daxil edilir. Dəqiq məlumat ictimaiyyət üçün açıq mənbələrdən, beynəlxalq təşkilatlardan, turizm institutlarından və ekspertlərdən əldə edilir. Sorğu məlumatları isə Dünya İqtisadi Forumunun ekspertlərinin qiymətləndirməsindən və tədqiqatın əhatə etdiyi ölkələrdə yüksək biznes adamları arasında aparılan sorğulardan əldə edilir. Bu şəxslər öz ölkələrində investisiya qərarlarında iştirak edən şəxslərdir. Sorğu keyfiyyətli institusional və biznes mühiti, həmçinin turizm industriyası və ətraf mühitlə əlaqədar spesifik sahələrdə nadir məlumatları özündə əks etdirir

Açar sözlər: Turizm, elmi-nəzəri baxışlar, rəqabətqabiliyyətlilik, beynəlxalq əməkdaşlıq, qiymətləndirmə, transformasiya, iqtisadi artım.

Ədəbiyyat siyahısı:

1. “Azərbaycanda Turizm statistik məcmuə” 2018-ci il, s. 568
2. Azərbaycan iqtisadiyyatının cari və potensial müqayisəli üstünlüklərinin tədqiqi, Bakı, 2004
3. Azərbaycan Respublikası Prezidentinin 2006-cı il 18 aprel tarixli Fərmanı ilə təsdiq edilmiş Azərbaycan Respublikası regionlarının sosial-iqtisadi inkişafına dair 14 fevral 2004-cü il tarixli Dövlət Proqramı (2004-2008-ci illər)
4. Azərbaycan Respublikasında 2002-2005-ci illər üzrə turizmin inkişafına dair 27 avqust 2002-ci il tarixli Dövlət Proqramı
5. Azərbaycan Respublikasının “Turizm haqqında” 4 iyun 1999-cu il tarixli Qanunu
6. “Turizm sahəsində normativ-hüquqi sənədlər”, 2002
7. The Travel And Tourism Competitiveness Report 2009, World Economic Forum
8. Crouch GI, Ritchie JRB (1999) Tourism, competitiveness, and societal prosperity. Journal of Business Research 44:137–152
9. Tourism, Charles R. Goeldner, J.R. Brent Ritchie, 2002
10. Porter ME (1980) Competitive strategy: Techniques for analyzing industries and competitors. The Free Press: New York
11. Hu YZ, Ritchie JRB (1993) Measuring destination attractiveness: A contextual approach. Journal of Travel Research 32:25–34

**Zəfər gününə həsr olunmuş “Pandemiya dövründə gənclərin tədqiqat problemləri”
mövzusunda respublikakonfransının materialları**

12. www.azstat.org

13. www.wef.org

14. www.turizm.az

**ТЕОРЕТИКО-МЕТОДОЛОГИЧЕСКИЕ ВОПРОСЫ ОЦЕНКИ КОНКУРЕНТОСПОСОБНОСТИ СФЕРЫ
ТУРИЗМА**

Э. О. Гусейнзаде, Ф.Ф.Ильясов, В.С.Микаилов
Азербайджанский Технологический Университет
valehmikavilov26@gmail.com, mrifiko020@gmail.com

Туризм в Азербайджане будучи динамичным сектором промышленности, с его очень важным вкладом в экономику страны. Кроме того, он выполняет важные функции в различных отраслях экономики выступает. Туристический сектор Азербайджана обладает необходимыми природными, культурными и историческими ресурсами а также конкурировать в регионе в образовании, здравоохранении, культуре и других социальных сферах. Несмотря на преимущество, доходов от иностранного туризма достаточно и еще не полностью реализовала свой потенциал на мировом туристическом рынке. В целом влияние туристического сектора на другие отрасли экономики велико. Этот эффект сможет создать новые рабочие места в частности и обеспечить занятость в целом дает мультипликативный эффект полям. Однако в Азербайджане это влияние не принадлежит стране не могут быть оценены на желаемом уровне по сравнению с ресурсами. Как страна, где Азербайджан имеет значительное преимущество с точки зрения туристических услуг. Отсутствие характеристики связано в первую очередь с развитием нефтяного сектора в стране. тем не менее. Таковы положительные тенденции, наблюдаемые в туристической сфере страны в последнее время. повышение потенциала сектора, а также ведение его экономики может стать одним из направлений. К такому выводу пришли исследования, проведенные в сфере туризма, и анализ имеющихся материалов из существенно скрытого потенциала индустрии туризма использование его для повышения своей конкурентоспособности и увеличения экспортных поступлений возможный.

Ключевые слова: Туризм, научно-теоретические взгляды, конкурентоспособность, международное сотрудничество, оценка, трансформация, экономический рост.

**THEORETICAL AND METHODOLOGICAL ISSUES OF ASSESSING THE COMPETITIVENESS OF THE
TOURISM SECTOR**

E.O. Huseynzadeh, F.F.Ilyasov, V.S.Mikayilov
Azerbaijan Technological University
valehmikavilov26@gmail.com, mrifiko020@gmail.com

Tourism in Azerbaijan being a dynamic sector of industry, with its very important contributions to the country's economy. In addition, it performs important functions in various sectors of the economy is performing. Azerbaijan's tourism sector has the necessary natural, cultural and historical resources and also compete in the region in education, health, culture and other social spheres. Despite the advantage, the income from foreign tourism is sufficient and has not yet fully realized its potential in the global tourism market. In general, the impact of the tourism sector on other sectors of the economy is high. This effect will be able to create new jobs in particular and provide employment in general gives a multiplier effect to the fields. However, in Azerbaijan, this influence does not belong to the country cannot be valued at the desired level compared to resources. As a country where Azerbaijan has a significant advantage in terms of tourism services. The lack of characterization is primarily due to the development of the oil sector in the country. However. These are the positive trends observed in the tourism sector in the country recently increasing the potential of the sector, as well as leading its economy may become one of the areas. Such a conclusion is the research conducted in the tourism sector and the analysis of available materials from the significantly hidden potential of the tourism industry using it to increase its competitiveness and increase export earnings possible.

Keywords: Tourism, scientific and theoretical views, competitiveness, international cooperation, evaluation, transformation, economic growth.



AĞILLI KƏND LAYİHƏSİ
dos. E.S.Cəfərov
A.S.Mahmudova
Azərbaycan Texnologiya Universiteti

Zəfər gününə həsr olunmuş “Pandemiya dövründə gənclərin tədqiqat problemləri”

mövzusunda respublikanın konfransının materialları

Artıq “Ağıllı kənd” layihəsi dünyanın bir çox ölkəsində tətbiq edilməyə başlanmışdır. Bəs bu layihənin nə kimi faydaları və üstünlükləri var? “Ağıllı kənd” layihələri dünyanın müxtəlif ölkələrində reallaşdırılır və məqsədi kənd sakinlərinin həyatını yüngülləşdirmək və yaşayış səviyyəsini yüksəltməkdir. Azərbaycanda bu ideyanın müəllifi və bunu reallaşdıracaq orqan Kənd Təsərrüfatı Nazirliyi yanında Kənd Təsərrüfatı Layihələri və Kreditlərinin İdarə Edilməsi üzrə Dövlət Xidmətidir. Ağıllı dövlət idarəçiliyi» nədir? Araşdırmalardan məlum olur ki, «Ağıllı kənd» layihəsində adı keçən «Ağıllı dövlət idarəçiliyi»nin kökündə vətəndaşın vaxtına və resurslarına qənaət dayanır: «Bu o deməkdir ki, kəndlilərin rayon mərkəzinə gələrək ala biləcəyi xidmətlərin bir çoxunu kənd yerlərində elektron sistem vasitəsilə almaq mümkün olsun. Məsələn, pensiyaçı pensiya kartı almalıdır. Qanuna görə, bu kart həmin şəxsə identifikasiya olunandan sonra verilə bilər. Bu günkü texnologiyalar imkan verir ki, bu məsələ həll edilsin. Belə ki, indi dünyada üz tanıma funksiyasına malik olan bankomatar var. İnsanlar bunun vasitəsilə və şəxsiyyət vəsiqələrini təqdim etməklə bankomatdan kartlarını ala bilərlər». Eyni qayda digər sənədlərin alınmasına da aiddir. Beləliklə, bunlar elektron sistemlərə çıxış deməkdir. Yəni, Məsələn “ASAN Xidmət”-ə aid olan bütün xidmətləri almaq üçün kənd sakinlərinin kənddəki bir məntəqəyə, məsələn bələdiyyə binasındakı hansısa otağa gəlməsi kifayət edir.

Ağıllı dövlət idarəçiliyi» nədir? «Ağıllı kənd» layihəsində adı keçən «Ağıllı dövlət idarəçiliyi»nin kökündə vətəndaşın vaxtına və resurslarına qənaət dayanır: «Bu o deməkdir ki, kəndlilərin rayon mərkəzinə gələrək ala biləcəyi xidmətlərin bir çoxunu kənd yerlərində elektron sistem vasitəsilə almaq mümkün olsun. Məsələn, pensiyaçı pensiya kartı almalıdır. Qanuna görə, bu kart həmin şəxsə identifikasiya olunandan sonra (yəni şəxsin doğrudan da kartın sahibi olduğu təsdiqləndən sonra) verilə bilər. Bu günkü texnologiyalar imkan verir ki, bu məsələ həll edilsin. Belə ki, indi dünyada üz tanıma funksiyasına malik olan bankomatar var. İnsanlar bunun vasitəsilə və şəxsiyyət vəsiqələrini təqdim etməklə bankomatdan kartlarını ala bilərlər». Eyni qayda digər sənədlərin alınmasına da aiddir. Beləliklə, bunlar elektron sistemlərə çıxış deməkdir. Yəni, Məsələn ASAN Xidmətə aid olan bütün xidmətləri almaq üçün kənd sakinlərinin kənddəki bir məntəqəyə, məsələn bələdiyyə binasındakı hansısa otağa gəlməsi kifayət edir. Bu layihənin tətbiq olunması müxtəlif zərurətlərdən irəli gəlir. Bunlardan biri insanların kənd yerlərindən şəhər yerlərinə axının qarşısını almaqdır: «Yəni kənd yerlərində insanlara elə şərait yaradılsın ki, onların şəhərdə əldə edə biləcəyi bütün xidmətlərə kəndlərdə də çıxışı olsun». «Ağıllı kənd» layihəsinin ikinci məqsədi insanlara kənddə pul qazanmaq imkanının yaradılmasıdır. Üçüncü məsələ isə odur ki, hər bir ölkə vətəndaşının olduğu kimi, kənd sakinlərinin də dövlət xidmətlərinə çıxışı olmalıdır. Yəni, məsələn, ASAN Xidmətin göstərdiyi xidmətlər kənd yerlərində də olsun. «Bütün bu məsələləri həll etmək üçün dünyada innovativ kənd layihələrindən istifadə edilir. Bura 3 əsas komponent aiddir. Birincisi ağıllı infrastruktur və xidmətlər, ikincisi, ağıllı təsərrüfat və biznes, üçüncüsü, ağıllı dövlət idarəçiliyi». Ağıllı kəndlərdə nələr olur? «Ağıllı kəndlərdə yüksək sürətli internet, e-sağlamlıq sistemi – hansı ki, 36 növ analizin cavabını 10 dəqiqəyə bildirir – vətəndaşlara elektron xidmətlər göstərilir, elektron sinif var, biometrik pasportlar verilir. «Ağıllı kənd»lərdə həm də dərman satan ATM əczaxana yayılıb. Almaniyada «Ağıllı kənd» layihəsi 4 yerlə reallaşdırılır, bunlardan ən böyüyü Eysenberq şəhərindədir. Burada ağıllı ticarət və logistika, ağıllı enerji üsullarından istifadə edilir.

Ağıllı dövlət idarəçiliyi» nədir? Araşdırmalardan məlum olur ki, «Ağıllı kənd» layihəsində adı keçən «Ağıllı dövlət idarəçiliyi»nin kökündə vətəndaşın vaxtına və resurslarına qənaət dayanır: «Bu o deməkdir ki, kəndlilərin rayon mərkəzinə gələrək ala biləcəyi xidmətlərin bir çoxunu kənd yerlərində elektron sistem vasitəsilə almaq mümkün olsun. Məsələn, pensiyaçı pensiya kartı almalıdır. Qanuna görə, bu kart həmin şəxsə identifikasiya olunandan sonra (yəni şəxsin doğrudan da kartın sahibi olduğu təsdiqləndən sonra) verilə bilər. Bu günkü texnologiyalar imkan verir ki, bu məsələ həll edilsin. Belə ki, indi dünyada üz tanıma funksiyasına malik olan bankomatar var. İnsanlar bunun vasitəsilə və şəxsiyyət vəsiqələrini təqdim etməklə bankomatdan kartlarını ala bilərlər». Eyni qayda digər sənədlərin

Zəfər gününə həsr olunmuş “Pandemiya dövründə gənclərin tədqiqat problemləri”

mövzusunda respublikanın materialları

alınmasına da aiddir. Beləliklə, bunlar elektron sistemlərə çıxış deməkdir. Yəni, Məsələn ASAN Xidmətə aid olan bütün xidmətləri almaq üçün kənd sakinlərinin kənddəki bir məntəqəyə, məsələn bələdiyyə binasındakı hansısa otağa gəlməsi kifayət edir.

Açar sözlər: layihə, iqtisadiyyat, infrastruktur, idarəçilik.

Ədəbiyyat siyahısı:

1. Kənd Təsərrüfatı Nazirliyi yanında Kənd Təsərrüfatı Layihələri
2. Kreditlərinin İdarə Edilməsi üzrə Dövlət Xidmətinin xəbər saytı

ПРОЕКТ УМНАЯ ДЕРЕВНЯ

Е.С.Джафаров

А.С.Махмудова

Азербайджанский Технологический Университет

Благодаря проекту «Умная деревня» финансовое благополучие людей улучшится, и они смогут комфортно работать.

Ключевые слова: проект, экономика, инфраструктура, управление.

SMART VILLAGE PROJECT

E.S.Jafarov

A.S.Makhmudova

Azerbaijan Technological University

Due to the “Smart Village” project, the financial well-being of people will improve and they will be able to work comfortably.

Keywords: project, economy, infrastructure, management.



THE MAIN DIRECTIONS OF DEVELOPMENT OF THE EXPORT POTENTIAL OF AZERBAIJAN

Kh.N.Gurbanova

Azerbaijan Technological University

xumar.qurbanova@bk.ru

The article considers the main directions of development of the export potential of Azerbaijan.

Zəfər gününə həsr olunmuş “Pandemiya dövründə gənclərin tədqiqat problemləri”

mövzusunda respublikanın materialları

Development national economy, it is important to include it in the world trading system. Azerbaijan is a state that is actively involved in the processes integration into the world economy. If processes are effective organization of foreign economic activity and use export potential, the more successfully the national economy. Also important is the specialization of the country in international division of labor. Developed countries usually specialized in the production of high-tech products and services. In plays an important role in the formation of the country's foreign economic relations volume and structure of exports. Decree of the President of the Republic of Azerbaijan was approved "Strategic road map on the development of the national economy and its main sectors. Within the framework of this strategic road-map, activities are envisaged, which will positively affect both the economy of Azerbaijan as a whole, and to increase its export potential. Among the main directions strategies for the development of the national economy, aimed at increasing export potential can be attributed to the development of:

- oil and gas industry
- chemical industry
- production and processing of agricultural products;
- severe industry and engineering;
- development of tourism and the tourism industry, as well as the development of logistics and trade.

The relevance of the research topic. Azerbaijan has all conditions for development export and from this position research topic relevant.

Purpose and tasks of the research. Development of export potential in Azerbaijan and identification of export directions. In accordance with the purpose of the study, the following tasks were set:

- assess the export potential and analyze its main indicators;
- study the world experience in the formation of export potential country;
- analysis of export problems;

analyze the ways of developing the export potential of the Azerbaijani economy.

Object of study. The main directions of development of the export potential of the Azerbaijani economy

Research method. Methods of research include comparison, observation, and summarizing methods.

Keywords: export, business, external trade.

References:

1. Azərbaycan Respublikasının Gömrük Məcəlləsi;
2. <https://www.stat.gov.az>
3. <http://www.azpromo.az/export/club-of-expor>
4. <https://www.economy.gov.az/>

AZƏRBAYCANIN İXRAC POTENSIALININ İNKİŞAFININ ƏSAS İSTİQAMƏTLƏRİ

X.N.Qurbanova

Azərbaycan Texnologiya Universiteti

xumar.qurbanova@bk.ru

Məqalədə Azərbaycanın ixrac potensialının inkişafının əsas istiqamətləri nəzərdən keçirilir.

ОСНОВНЫЕ НАПРАВЛЕНИЯ РАЗВИТИЯ ЭКСПОРТНОГО ПОТЕНЦИАЛА АЗЕРБАЙДЖАНА

X.H.Гурбанова

Азербайджанский Технологический Университет

xumar.qurbanova@bk.ru

В статье рассмотрены основные направления развития экспортного потенциала Азербайджана.



EKSTREMAL ŞƏRAİTDƏ MATERIAL-İSTEHSAL EHTİYATLARININ UÇOTUNUN TƏKMİLLƏŞDİRİLMƏSİ

M.Q.Nurməmmədli

Azərbaycan Texnologiya Universiteti

murtuz.nurmemmedli@gmail.com

Zəfər gününə həsr olunmuş “Pandemiya dövründə gənclərin tədqiqat problemləri”

mövzusunda respublikanın konfransının materialları

Bilindi ki kimi dünyanı əhatə edən global pandemiya iqtisadiyyatın ayrı-ayrı sahələrinə müxtəlif cürə təsir göstərmişdir. Bu təsirlər həm mənfi həm də müəyyən sahələr üzrə müsbət olaraq nəticələnmişdir. Pandemiya mənfi təsirini ən çox qeyri-yeyinti sahələri üzrə fəaliyyət göstərən müəssisələrə göstərmişdir. Keçən əsrin 30-cu illərinin geriləməsindən sonra dünya iqtisadiyyatını heç bir böhran belə ağır sınağa çəkməmişdi. İqtisadiyyatlar gözləmədikləri proseslərə qəfil və hazırlıqsız yaxalanmışdı, bunun səbəbi böhranın mənşəyinin iqtisadiyyatdan kənar – səhiyyə sistemindən gəlməsi idi. Normal, heç bir maliyyə problemi olmayan sağlam və işlək müəssisələr karantin tələbləri altında dayanmağa, istehsalı (xidməti) dayandırmağa, işçilərini ixtisar etməyə məcbur qaldılar. Bununla da müəssisələrin əldə etdikləri material-istehsal ehtiyatları istifadəsiz qaldı. Bu problem materialların uçotunun və anbar uçotunun ya düzgün aparılmaması ya da heç anbarın və lazımı saxlama şəraitinin olmamasından tez sıradan çıxan ehtiyatların korlanmasına və istehsalın dayanmasıyla əlaqədar olaraq material xərclərinin artmasına gətirib çıxardı. Və yaxud da davamlı fəaliyyətini fasiləsiz həyata keçirmək üçün müəssisələrdə material ehtiyatlarının çatışmazlığı ilə üzləşdi.

“Material” termini ümumiyyətlə istehsalat konsepsiyalarında istifadə olunur. Materiallar müəssisədə məhsul istehsal etmək və ya xidmət göstərmək, emal üçün istifadə olunan əşya və ya predmetdir. Bu məhsulların material-istehsalat ehtiyatı olması onların təyinatından asılı olaraq dəyişir. Buraya son məhsulun istehsalı üçün istifadə olunan fiziki əmtəələr daxildir. Xərclərin ilk və ən vacib elementidir. Normal şəraitdə istehsalda iki növ materiallar mövcud olur. Onlar aşağıdakılardır:

1. Birbaşa materiallar: hazır məhsulun bir hissəsini təşkil edən və hazır məhsulla asanlıqla eyniləşdirilə bilən materiallar deməkdir. Məsələn; Mebel istehsalında - taxta, faner, yapışqan, mismar və s.; pambıq iplik istehsalında – pambıq, parça istehsalında – iplik; maşın istehsalında dəmir və s. birbaşa materialların tərkibinə daxil olur və hazır məhsulun əsas hissəsini təşkil edir.

2. Dolayı material: bölüşdürülməsi mümkün olmayan, lakin məsrəflərinə və ya məsrəflərinə vahidlərinə bölünə və ya onlar tərəfindən mənimsənilə bilən material məsrəflərinə aiddir. Bunlar məhsulun bir hissəsi kimi izlənilə bilməyən materiallardır və onların dəyəri ədalətli əsaslarla müxtəlif xərc mərkəzləri və ya məsrəflərinə vahidləri arasında bölüşdürülür. Dolayı materiallara misal olaraq məhsulların istehsalında istifadə olunan elektrik enerjisi, yanacaq, maşınların saxlanması üçün istifadə olunan sürtkü yağları, təmir və texniki xidmət işlərinə sərf olunan materiallar və s. aiddir.

Müəssisələrdə materiallara nəzarətin ilkin forması material qalığı ilə bağlıdır. Azərbaycanda bir neçə il öncəsinə qədər Milli Muhasibat Uçotu Standartlarından (MMUS) istifadə olunurdu. Bu standartda material ehtiyatları alındıqda birbaşa olaraq ehtiyatlar hesabında qeyd olunurdu və bu aktiv kimi uçota alınır. Hazırda tətbiq olunan Beynəlxalq Muhasibat Uçotu Standartlarına (BMUS) əsasən isə alınan material-istehsal ehtiyatları xərc hesabında qeydə alınmalıdır və dövrün sonunda istifadə olunmamış ehtiyatlar xərc hesabından anbar hesabına qaytarılmalıdır. Burdan da belə nəticə çıxarmaq olar ki, ilkin qalıq Maliyyə Vəziyyəti Haqqında Hesabatdan (MVHH və ya Balans hesabatı) Mənfəət və Zərər Haqqında Hesabat (MZHH) göndərilir. Son qalıq isə əksinə ilin sonunda MZHH-dan MVHH-a göndərmək lazımdır.

Materiallara düzgün nəzarət sistemi olmadan heç bir maya dəyəri sisteminin tam olduğunu söyləmək olmaz. Materiala nəzarət, lazımı miqdarda sərmayə qoyuluşu ilə lazımı keyfiyyətdə materialın müəyyən edilmiş miqdarda və lazımı yerdə olmasını təmin edən bir sistemdir. Materiallara nəzarət əsasən materialların səmərəli alınmasına, onların düzgün saxlanmasına və səmərəli istifadəsinə yönəlib. Effektiv inventar idarəçiliyi müəssisənin müştəri tələbini ödəmək üçün kifayət qədər ehtiyata malik olmasını təmin etmək üçün vacibdir. Əgər inventar idarəçiliyi düzgün olunmazsa, bu, biznesin ya doldurula bilməyən potensial satışlar üzrə pul itirilməsinə, ya da çoxlu inventar ehtiyatı saxlamaqla pul itkisinə səbəb ola bilər. Inventarların idarəetmə sistemi bu səhvlərin qarşısını almağa kömək edəcəkdir. Materiallara nəzarət iki səviyyəli nəzarətdən: kəmiyyətə nəzarət və xərclərə nəzarətdən ibarətdir.

Materiallara nəzarət aşağıdakı səbəblərə görə lazımdır:

Zəfər gününə həsr olunmuş “Pandemiya dövründə gənclərin tədqiqat problemləri”

mövzusunda respublikanın konfransının materialları

1. Şöbələr arasında düzgün koordinasiya: satınalma, qəbul və daşınma ilə məşğul olan şöbələr arasında düzgün əməkdaşlıq və koordinasiya olmalıdır ki, ahəngdar istehsal üçün zəruri material mövcud olsun.

2. Səlahiyyətli satınalma: materialların alınması səlahiyyətli işçilər və ya şöbə tərəfindən aparılmalıdır. Bunun üçün mərkəzləşdirilmiş satınalma sistemi qurulmalıdır və onun fəaliyyətinə vaxtaşırı nəzarət olunmalıdır.

3. Daimi inventar sistemi: anbarda olan hər bir növün və ya materialın miqdarını və dəyərini müəyyən etmək mümkündür.

4. Daxili yoxlama sistemi: materiallarla bağlı bütün əməliyyatların səlahiyyətli şəxs tərəfindən yoxlanılmasını təmin etmək üçün təşkilatda daxili yoxlama sistemi tətbiq edilməlidir. Bu sistemə nəzarəti ən azı 3 nəfər səlahiyyətli nümayəndə həyata keçirir və sonda öz imzalarını ataraq təsdiq edirlər.

5. Standart formalardan (limit-zabor kartı və s.) istifadə: sifarişlər üçün standart blanklar, materialların verilməsi, bir işdən digərinə köçürülməsi, materialın istehsaldan mağazalara ötürülməsi və s. istifadə olunur.

6. Materialların düzgün təsnifatı və kodlaşdırılması: materialları düzgün idarə etmək və saxlamaq üçün materialları təsnif etmək, qruplaşdırmaq və kodlaşdırmaq lazımdır.

7. Müvafiq ehtiyat səviyyəsinin qeydiyyatı: ehtiyat səviyyəsinin müxtəlif növləri vardır, məsələn: maksimum ehtiyat, minimum ehtiyat, orta ehtiyat və s. Ehtiyat səviyyəsini təyin etməkdə əsas məqsəd materiallara lazımsız investisiyaları aradan qaldırmaq və istehsalı düzgün aparmaqdır.

Bu sadalanan səbəblərə daha asan nəzarət etmək üçün müəyyən 1) Sadə cədvəllərdən, 2) Əsas inventar proqramlarından. 3) Barkod sistemindən və s. istifadə edərək materialların inventarizasiyasını təkmilləşdirmək olar.

➤ Sadə cədvəllər. Bir çox şirkətlər, xüsusən də kiçik müəssisələr inventarları izləmək üçün elektron cədvəllərdən istifadə edir. Microsoft Excel və ya buna bənzər bir cədvəl proqramlarından istifadə etmələrindən asılı olmayaraq, elektron cədvəllər material ehtiyatları məlumatlarını avtomatlaşdırılmasına və elektron şəkildə nəzarət edilməsi üçün bir yoldur. Ardıcıl yenilənmə və əsas kodlaşdırma ilə, mövcud inventar səviyyəsini və statistikasını əldə etmək mümkün olacaq.

➤ Əsas inventar proqramları. Sadə inventar proqramı adətən aşağı qiymətə malikdir və kiçik və orta biznes üçün nəzərdə tutulub. Bu sadə avtomatlaşdırma bulud (internet yaddaşı, ing. cloud) əsəlidir və satış nöqtəsi proqram təminatı ilə əlaqələndirilir, buna görə də real vaxt rejimində avtomatik ehtiyat yenilənmələri yaradıla bilər. Həmçinin analitika və hesabatı birləşdirmək və qiymət müqayisələrini həyata keçirmək, yeni sifarişlər yaratmaq, ən yaxşı və ən çox satılan məhsulları müəyyən etmək və sifariş təfərruatları və ya müştəri nümunələri ilə tanış olmaq olar.

➤ Barkodlar. Barkodlar daimi və ya dövrü inventar sisteminin bir hissəsi ola bilər. Ştrix kod mahiyyət etibarilə hər bir malın üzərinə vurulan mətn və ya rəqəmlərdən ibarət kiçik bir şəkildir. Mətn və ya rəqəmlər böyük miqdarda məlumat saxlayır. Skaner həmin məlumatı oxuyur və hissələri və onların yerlərini izləyən verilənlər bazasına ötürür. Sistem yeni inventar gəldikdə və buraxıldıqda skan edir. Ştrix kodlar hətta kiçik bizneslər üçün də həyata keçirildikdən sonra əməliyyat xərclərini azaldaraq investisiyanın sürətli qaytarılmasına kömək edir. Barkodlaşdırmanın digər üstünlükləri bunlardır: Manual (əl ilə daxil etmək) məlumat səhvlərinin aradan qaldırılması, inventar məlumatlarının daha sürətli toplanması, sənədləşmənin və hesabatların sadələşdirilməsi və s. təmin edir. Barkodları inventarda tətbiq etmək ağıllı bir fikirdir, çünki onlar hətta kiçik və böyüyük müəssisələr üçün miqyaslılıq və dəqiqlik təklif edir.

Material istehsalı, məhsulların keyfiyyətinə, qiymətə və satışa təsir etdiyi üçün hər bir təşkilat üçün əsas komponentdir. Beləliklə, sistemli bir proses materialların alınması üçün inkişafdır. Satınalma, satın alınacaq materialın müəyyənləşdirilməsini, müvafiq təchizatçıların seçilməsini, satınalma sifarişinin

Zəfər gününə həsr olunmuş “Pandemiya dövründə gənclərin tədqiqat problemləri”

mövzusunda respublikanın materialları

göndərilməsini, materialların satınalma sifarişinə uyğun olmasını təmin etmək üçün yoxlamaları və hesabların ödənilməsini əhatə edir. Materialın alınması ilə məşğul olan şöbə təchizat şöbəsidir.

Satınalma prosedurları aşağıda qeyd olunur. Təchizat şöbəsi aşağıdakı fəaliyyətləri həyata keçirir:

- Materiallardan səmərəli istifadə etmək;
- Uyğunlaşdırılmış şəraitdə keyfiyyətli materialların alınması;
- İqtisadi qaydada materialların alınması və onların artıq qalığının çıxarılması;
- Təchizatçılarla sıx əlaqə saxlamaq;
- Təchizat, keyfiyyət, qiymət, satınalma prosedurları, ödəniş şərtləri, daşınma prosesi və s. haqqında məlumatları yeniləmək və istifadə etməkdir.

Bazar iqtisadiyyatı şəraitində material ehtiyatları ilə bağlı bu tənzimləmələrin, uçotun təkmilləşməsinin aparılması ilə müəyyən dərəcədə də olsa belə vəziyyətlərdə itkilərin və xərclərin azaldılmasına nail olmaq olar. Saxlama şəraitinin də yaxşılaşdırılması və müəyyən təsirlərdən (məsələn: rütubət, şaxta, günəş şüası və s.) asılı olaraq tez sıradan çıxan ehtiyatlarla bağlı saxlama kameralarının yaradılması və onların fəaliyyətinə nəzarətin həyata keçirilməsi mühüm məsələlərdəndir. Bununla da ekstremal şəraitlərdə istehsalın, xidmətin dayandırılması ilə yaranan itkilərin qarşısını almaq mümkün olacaqdır.

Ümumilikdə həm iqtisadi proseslərin dəyişdiyi həm də iqtisadiyyatla əlaqəsi olmayan hadisələrin (pandemiya və s.) müəssisələrin material-istehsal ehtiyatları ilə bağlı fəaliyyətinə təsirinin minimuma endirilməsi yolunda ehtiyatların uçotunun təkmilləşdirilməsidir. Materialların uçotunun təkmilləşdirilməsi üçün müəyyən sahələrin fəaliyyətinə nəzarəti gücləndirmək və müəssisələrdə tətbiq edilən uçot prinsiplərinin dəyişdirilməsi və yeniliklərin tətbiqini artırmaq lazımdır. Ehtiyatların uçotunun yaxşılaşdırılması üçün inventarizasiyanın vaxtli-vaxtında aparılması, anbar uçotunun təşkili və nəzarətin həyata keçirilməsi, mərkəzləşdirilmiş təchizat şöbəsinin yaradılması və s. vacib məsələdir.

Açar sözlər: ehtiyatlar, material-istehsalat ehtiyatları, təkmilləşdirmə, ehtiyatların anbar uçotu, material ehtiyatlarına nəzarət, ilkin qalıq və son qalıq

Ədəbiyyat siyahısı:

1. Azərbaycan Respublikası Vergi Məcəlləsi. "Hüquq ədəbiyyatı". Bakı, 2021
2. Maliyyə Hesabatlarının Hazırlanması. Tədris vəsaiti. "METM". Bakı, 2013
3. Rzayev.Q.R. Muhasibat uçotu və audit. Dərslik. Bakı-2006
4. Sadiqov Ə.A., T.Ə.Sadiqov, Cəfərova Ş.Ə., Sadiqov C.Ə. Muhasibat uçotu. Dərslik. Bakı-2015.
5. Terexova V.A., Maliyyə uçotu. Bakı-2008
6. Abdulov Ş.V., Əhmədov Y.B., Kənd Təsərrüfatında Mühasibat (Maliyyə) Uçotu. Dərslik. "Mütərcim". Bakı-2008
7. Т.В.Морозова.Международные Стандарты Финансовой Отчетности.Москва, 2012

СОВЕРШЕНСТВОВАНИЕ УЧЕТА МАТЕРИАЛЬНЫХ И ПРОИЗВОДСТВЕННЫХ РЕСУРСОВ В ЭКСТРЕМАЛЬНЫХ УСЛОВИЯХ

М.К.Нурмамедли

Азербайджанский Технологический Университет

murtuz.nurmemmedli@gmail.com

В целом, меняются как экономические процессы так и события, не связанные со сферой экономики (пандемия и т. д.), совершенствование учета запасов путем минимизации их влияния на деятельность предприятий, связанную с материально-производственными ресурсами. Для совершенствования учета материалов необходимо усилить контроль за деятельностью отдельных отраслей и усилить внедрение инноваций и изменение принципов бухгалтерского учета, применяемых на предприятиях. Для улучшения учета товарно-материальных запасов необходимо своевременное проведение инвентаризации, организация складского учета и осуществление контро-

Zəfər gününə həsr olunmuş “Pandemiya dövründə gənclərin tədqiqat problemləri”

mövzusunda respublikanın materialları

ля, создание централизованного отдела снабжения и т.д.

Ключевые слова: запасы, материальные и производственные ресурсы, улучшения, инвентаризация, контроль материальных ресурсов, начальный остаток и окончательный остаток.

**IMPROVING THE ACCOUNTING OF MATERIAL
AND PRODUCTION RESOURCES IN EXTREME CONDITIONS**

M.Q.Nurmammadli

Azerbaijan Technological University

murtuz.nurmemmedli@gmail.com

Generally, either the transformation of the economic procedures or the events which is not related to the economy (pandemic, etc) are the improvement of reserve accounting to minimize the effect of actions associated with the material-production resources of an enterprise. To improve the accounting of materials, it is necessary to strengthen control over the activities of individual industries and increase the introduction of innovations and changes in the accounting principles which are used in enterprises. In order to improve the accounting of material and production resources, it is necessary to carry out accurate inventory, organization and control of storage accounting, establishment of a centralized supply department, etc.

Keywords: stocks, material and production resources, improvement, inventory, management of material resources, opening and closing balance.



**BANK SEKTORUNDA MALİYYƏ RİSKLƏRİNİN İDARƏ EDİLMƏSİNİN
TƏKMİLLƏŞDİRİLMƏSİ**

dos. R.R.Mustafayeva

S.B.Sadıqova

Azərbaycan Texnologiya Universiteti

**Zəfər gününə həsr olunmuş “Pandemiya dövründə gənclərin tədqiqat problemləri”
mövzusunda respublikanın konfransının materialları
sadigova-sabina@mail.ru**

Risqlərin idarə edilməsi, bankların risk almasına mane olmaq deyil, kapital strukturlarının imkan verdiyi qədər risk götürmələrini qorumaqdır. Bank risklərin idarə olunması sisteminə fərqli funksiyaları inteqrasiya etməlidir və strukturlarında bəzi prosedurlar yaratmalıdırlar. 1980-ci illərdən bu yana maliyyə bazarlarının gündəminə risklərin idarə olunması konsepsiyası daxil edilmiş və bank sektorunda əsas rol oynamışdır. Maliyyə liberallaşması, kredit bazarlarının inkişafı, kredit törəmələri bazarının genişlənməsi və təzə maliyyə alətlərinin ixtirası əsasən banklar üçün kredit riskinin idarə olunmasını çətinləşdirmişdir. Bankçılıq risklə məşğul olan sahədir və riskdən qaçış bankların itkilərə məruz qalması deməkdir. Bank sahəsində riskin idarə edilməsinin vacib məqsədləri:

- ❖ Bankın maliyyə fəaliyyətini yaxşılaşdırmaq,
- ❖ Bankın əhatə edə bilmədiyi və ya məqbul hesab etdiyi böyük itkilərlə üzləşməsinin qarşısını almaq.

Bankın strukturuna, həcminə və maliyyə fəaliyyətinə uyğun olaraq fərqli şərtlərə uyğun edilə bilən, yaxşı təşkil olunmuş, davamlı olaraq risklərin idarə olunması sistemi bankın qeyri-aktiv kapitalını saxlamaqdan çəkindirən təminatdır. Banklar həmin qaydaları tək qanunvericiliyə uyğunluğu təmin edəcək və ya tələbləri yerinə yetirəcək şəkildə deyil, eyni olaraq səhmdarlarını qoruyacaq formada həyata keçirməlidirlər. Bank sisteminə görə əsas təhlükə risklərin idarə olunması prosesini yalnız nəzarətçilər üçün hesabat vasitəsi kimi nəzərdən keçirmək və bunun qanunvericiliyə uyğunluq baxımından tamam olan iş kimi nəzərdə tutulmasıdır.

Bankda riskin idarə olunmasında skoring modeli əsas rol oynayır. Onun istehlak kreditində riskin ən aşağı səviyyəyə salınmasında rolu çox böyükdür. Azərbaycan Respublikasında istehlak kreditinin verilməsində tələb edilmiş informasiya toplusu çox şəffafdır və eyni zamanda skoring modelləri də doğru formada təhlil edilib, real nəticələr ötürür. Çoxlu sayda banklar eyni ilə bu modeldən istifadə edirlər. İnformasiya texnologiyası çox böyük bir sürətlə inkişafdadır, həmçinin öz növbəsində banklarda risk menecmentinin inkişaf etməsində çox böyük rolu vardır. İnformasiya texnologiyaları günümüzdə iqtisadiyyatın idarəetmə, eyni zamanda bank işində çox istifadə olunur. Bank işlərində riskin aşağı səviyyəyə salınması üçün həmçinin bankın təhlükəsizliyinin təmin olunmasında əsas bir vasitədir. Bankda çox sayda təmas prosesi zamanı olan müvafiq analitik xidməti, səmərəli təhlükəsizlik sistemi və nizamlanmış daxili bank nəzarətində rolu böyükdür.

Mövzunun aktuallığı. Risklərin idarə edilməsinə dair çoxlu nəzarətçilər tərəfindən müəyyən olunmuş fərqli qaydalar nəzərə alınır.

Tədqiqatın məqsədi. Risklərin idarə edilməsi anlayışı və eyni zamanda onun hazırkı vəziyyətinə qədər təkmilləşdirilməsi araşdırılır.

Tədqiqat obyektı. Risklərinin idarəedilməsinin təkmilləşdirilməsi.

Tədqiqat metodu. Effektiv risklərin idarə edilməsi prosesində ilk addım bankların risklərinin müəyyən olunması, bu risklərin ölçülməsi və bu risklərə nəzarət olunması və azaltması üçün metod hazırlamaqdır.

Açar sözlər: risk, risk idarəetmə, bank sektoru.

Ədəbiyyat siyahısı:

1. Mərkəzi Bank-Banklarda risklərin idarə olunması haqqında qaydalar
2. Abdullayev -Ş.Ə Kommersiya banklarında kredit resurslarının təşkili və kredit risklərinin sığortası. Bakı, 2000
3. [file:///C:/Users/HP/Downloads/Risk Management in the Banking Sector Case of TRNC.pdf](file:///C:/Users/HP/Downloads/Risk%20Management%20in%20the%20Banking%20Sector%20Case%20of%20TRNC.pdf)
4. <http://unec.edu.az/application/uploads/2015/05/disser2015.pdf>

СОВЕРШЕНСТВОВАНИЕ УПРАВЛЕНИЯ ФИНАНСОВЫМИ РИСКАМИ В БАНКОВСКОМ СЕКТОРЕ

**Zəfər gününə həsr olunmuş “Pandemiya dövründə gənclərin tədqiqat problemləri”
mövzusunda respublikanın konfransının materialları**

R.R. Мустафаева

С.С. Бахтиярқызы

Азербайджанский Технологический Университет

sadigova-sabina@mail.ru

Управление рисками заключается не в том, чтобы предотвратить риски банков, а в том, чтобы защитить структуры капитала от максимально возможного риска. Банк должен интегрировать различные функции в систему управления рисками и установить некоторые процедуры в своих структурах.

IMPROVING FINANCIAL RISK MANAGEMENT IN THE BANKING SECTOR

R.R. Mustafayeva

S.B. Sadygova

Azerbaijan Technological University

sadigova-sabina@mail.ru

Risk management is not only preventing banks from taking risks, but also protecting capital structures from taking as much risk as possible. The bank should integrate different functions into the risk management system and establish some procedures in its structures.



MÜƏSSİSƏLƏRDƏ MARKETİNG FƏALİYYƏTİNİN PLANLAŞDIRILMASI METODOLOGİYASININ TƏKMİLLƏŞDİRİLMƏSİ

Dos. V.M. Ramazanov

A.Q. Abbaslı

Azərbaycan Texnologiya Universiteti

azer.abbasli.00@mail.ru

Zəfər gününə həsr olunmuş “Pandemiya dövründə gənclərin tədqiqat problemləri” mövzusunda respublikakonfransının materialları

Marketinq fəaliyyətinin planlaşdırılmasının bir xüsusiyyəti ondan ibarətdir ki, o, müəssisənin cari strategiyasının və onun taktiki proqramlarının formalaşdırılması əsasında qurulur. Planlaşdırılan tədbirlər nə qədər gələcəyə doğru gedirsə, planların həyata keçirildiyinə inam da bir o qədər az ola bilər. Eyni zamanda, təkliflərdəki səhvlər qərar qəbulunda səhvlərə yol açır. Buna görə də yeni şəraitə daim uyğunlaşmağa ehtiyac var.

Müəssisənin ümumi planlaşdırılması bir-biri ilə əlaqəli, bir-birindən asılı olan və bir-birini tamamlayan bir sıra planlara əsaslanır. Şəxsi planlar öz növbəsində ayrı bir əməliyyata qədər daha kiçik planlara bölünə bilər. Nəzərə almaq lazımdır ki, hər şey ümumi planın çərçivəsinə uyğun olmalıdır.

S ənaye müəssisələrində marketinq fəaliyyətinin planlaşdırılmasının xüsusiyyətlərini səciyyələndirən bu ümumi cəhətləri nəzərə alaraq, biz bu prosesin bütün əlaqələrini nəzərə alaraq, məhsulların marketinqinin kompleks planlaşdırılmasını nəzərdən keçirmək vəzifəsini qoymadıq, ona görə də özümüzü məhdudlaşdıracağıq. Şirkətdaxili idarəetmənin marketinq konsepsiyasının əsas prinsipləri bazarın proqnozlaşdırılması, strategiyanın işlənilib hazırlanması və bazarda fəaliyyətinin planlaşdırılmasıdır.

Strateji planlaşdırma, artıq qeyd olunduğu kimi, dəyişən bazar tələblərinə uyğun olaraq şirkətin növbəti hərəkətlərini qabaqcadan görmək, artıq məlum bazarda işləmək, əmtəə, qiymət, marketinq və həvəsləndirmə siyasəti sahəsində bir-biri ilə əlaqəli tədbirlər kompleksinin işlənilib hazırlanmasıdır. rəqiblərin mümkün reaksiyasını nəzərə alaraq. Ətraflı strateji plan marketinq planıdır. Müxtəlif şirkətlərdə marketinqin planlaşdırılması planın məzmunu, planlaşdırma üfqləri, inkişaf ardıcılığı, planlaşdırmanın təşkili baxımından fərqli şəkildə həyata keçirilir.

Müxtəlif müəssisələr üçün marketinq planının məzmunu da fərqlidir: bəzən o, satış şöbəsinin planından çox da geniş deyil, digər hallarda isə biznes strategiyasının geniş nəzərdən keçirilməsinə əsaslanır və onun həyata keçirilməsi üçün məqsəd və proqramları ehtiva edə bilər. Aparıcı xarici şirkətlərin təcrübəsinin nəticələrinə əsasən güman etmək olar ki, marketinq planına əsaslanan istehsal-təsərrüfat fəaliyyəti planı müəssisənin bütün digər funksiyalarının: istehsal, elmi-tədqiqat, maliyyə, əmək resursları. Belə müəssisədə marketinq fəaliyyətinin planlaşdırılmasının təşkili tam marketinq sisteminin strukturuna əsaslanır.

Yuxarıdakı modeldən göründüyü kimi, bazar münasibətləri şəraitində istənilən müəssisənin fəaliyyətinə müxtəlif idarə olunmayan amillər təsir edir. Buradan belə nəticəyə gəlmək olar ki, marketinqin planlaşdırılması prosesində həll edilməli olan əsas vəzifə bazarda güclü və sabit mövqə əldə etməyə kömək edən həm daxili, həm də xarici əsas amilləri müəyyən etməkdir.

Marketinq fəaliyyətinin planlaşdırılması birdəfəlik deyil, dövrü prosesdir ki, bu da planlaşdırma obyektinin vəziyyəti və xarici mühit haqqında ən son məlumatlar əsasında planın daim yenilənməsinə əsaslanır.

Proses ilkin vəziyyətin təhlili ilə başlayır, sonra onun nəticələrinə əsasən ardıcıl olaraq aşağıdakılar həyata keçirilir: müəssisənin məqsədlərini müəyyənləşdirmək, optimal strategiyanı seçmək, orta müddətli planları hazırlamaq və qısamüddətli illik planları hazırlamaq.

Marketinq planı müəyyən tələblərə cavab verməlidir, onlardan ən mühümləri:

- müəssisənin məqsəd və vəzifələrinin həyata keçirilməsinə kömək edən strategiyanın əsaslandırılması;
- müəssisənin bütün mövcud ehtiyatlarından, xüsusən maliyyə, maddi, əmək ehtiyatlarından səmərəli istifadə edilməsi, marketinq xidmətinin işçiləri arasında vəzifə və öhdəliklərin bölüşdürülməsi;
- nəzərdə tutulan məqsədlərin həyata keçirilməsini təmin edən təşkilati strukturun təsvirinin olması;
- gələcək üçün hesablama ki, hər bir sonrakı marketinq planı əvvəlkinin davamı və inkişafı olsun. Belə davamlılıq uzunmüddətli məqsəd və vəzifələrin əldə olunmasını təmin edir;
- sözlərin qısalığı və aydınlığı. Eyni zamanda, bütün qısalığına baxmayaraq, marketinq planı kifayət qədər təfərrüatlı olmalı və nəzərdə tutulan məqsədlərə çatmağın aydın yollarını əsaslandırmalıdır;

Zəfər gününə həsr olunmuş “Pandemiya dövründə gənclərin tədqiqat problemləri”

mövzusunda respublikanın materialları

-çeviklik, onun uğurla həyata keçirilməsi ondan asılı ola biləcəyi üçün, müəyyən gözlənilməz hallar zamanı necə hərəkət edə biləcəyinizi əvvəlcədən düşünməlidir.

Planlaşdırma idarə olunan obyektin inkişafı məqsədinin, ona nail olmaq üsullarının, yollarının və vasitələrinin müəyyən edilməsi, proqramın, yaxın və gələcək üçün müxtəlif təfərrüatlı fəaliyyət planının hazırlanmasıdır.

Planlaşdırma, planın həyata keçirilməsi üçün gələcək ehtimal şərtləri haqqında fərziyyələrə əsaslanaraq, müəyyən bir müddət ərzində məqsədlərin, strategiyaların və onlara nail olmaq üçün tədbirlərin müəyyən edilməsi prosesidir. Strateji marketinq planlaması firmanın məqsədləri, onun marketinq potensialı və şansları arasında strateji uyğunluğun yaradılması və saxlanması idarəetmə prosesidir.

Ədəbiyyat siyahısı:

1. Azərbaycan regionları. Statistik məcmuə. Bakı, 2015
2. Azərbaycanın Sənayesi, Azərbaycan Respublikasının Dövlət Statistika Komitəsi, Statistik Məcmuəsi, 2014
3. Насијева L.A. Сәнәе мәркетинҗи. Вакı, “Тәһсил işçisi” ММС, 2012
4. Амблер Т. Практический маркетинг. СПб, Питер, 2001
5. Ковалев А.И. Промышленный маркетинг. В 2 частях. М., Центр экон., 2002
6. Литовченко И.Л. Генезис и эволюция информационной концепции маркетинга: Монография. - К.: Наук.думка, 2011
7. Филип Котлер, Маркетинг менеджмент. Экспресс-курс. 2-й изд./Рус дилиндян тяръцмя. Бақы: «Игтисад Университети» няшриййаты, 2008
8. Smith, A. (2007). An inquiry into the nature and causes of the wealth of nations. New York: MetaLibri. 754 p

СОВЕРШЕНСТВОВАНИЕ МЕТОДИКИ ПЛАНИРОВАНИЯ МАРКЕТИНГОВОЙ ДЕЯТЕЛЬНОСТИ НА ПРЕДПРИЯТИЯХ

Доцент Рамазанов Вагиф Меджид оглы

Аббаслы Азер Габил оглы

Азербайджанский Технологический Университет

azer.abbasli.00@mail.ru

Современный этап развития экономической системы Азербайджана характеризуется развитием рыночных отношений, что требует кардинальных реформ в сфере социально-экономических отношений и структурных изменений во всех сферах общественной деятельности. Вполне естественно, что происходящие преобразования привели к ряду кризисов на промышленных предприятиях, прежде всего связанных с разрывом ранее установившихся хозяйственных связей. Процесс реализации продукции значительно усложнился из-за наличия на местном рынке большого количества импортных товаров и неспособности местных производителей учитывать растущий потребительский спрос на качественные товары. В связи с этим основной задачей промышленных предприятий стал поиск новых форм хозяйственной деятельности и необходимость коренной перестройки управления, ведь только тогда можно приспособиться к новым социально-экономическим условиям с минимальными потерями. Поэтому в современных условиях особое значение приобретает изучение и использование концепции маркетинга как концепции управления предприятием в рыночных условиях.

Zəfər gününə həsr olunmuş “Pandemiya dövründə gənclərin tədqiqat problemləri”

mövzusunda respublikanın konfransının materialları

**IMPROVEMENT OF METHODS FOR PLANNING MARKETING ACTIVITIES IN
ENTERPRISES**

Prof. V.M.Ramazanov

A.G.Abbasly

Azerbaijan Technological University

azer.abbasli.00@mail.ru

The current stage of development of the economic system of Azerbaijan is characterized by the development of market relations, which requires fundamental reforms in the field of socio-economic relations and structural changes in all areas of public activity. It is only natural that the ongoing transformations have led to a number of crises in industrial enterprises, primarily related to the severance of previously established economic ties. The process of selling products has become much more complicated due to the presence of a large number of imported goods in the local market and the failure of local producers to take into account the growing consumer demand for quality goods. In this context, the main task of industrial enterprises was the search for new forms of economic activity and the need for a radical restructuring of management, because only then it is possible to adapt to the new socio-economic conditions with minimal losses. Therefore, in modern conditions, the study and use of the concept of marketing as a concept of enterprise management in market conditions is of particular importance.



**GƏNCƏ-DAŞKƏSƏN İQTİSADI RAYONUNDA AQROTURİZMİN İNKİŞAF
İSTİQAMƏTLƏRİ**

Ə.A.Qurbanova

X.H.Əsgərova

Azərbaycan Texnologiya Universiteti

esgerovax2@gmail.com

Zəfər gününə həsr olunmuş “Pandemiya dövründə gənclərin tədqiqat problemləri” mövzusunda respublikakonfransının materialları

Aqroturizmin ən əsas üstünlüyü budur ki, o yerli məhsullardan və var olan imkanlardan istifadə etməklə region gəlirlərini artırır, eyni zamanda iqtisadi çətinliyin yüngülləşməsinə kömək yaradır. Ölkəmizdə bu turizm üçün uyğun şərait olduğundan, insanlar turizm üçün əlverişli olan yerləri tanımaqla və göstərdikləri qonaqpərvərliklə aqroturizmi təkmilləşdirir.

Birincisi, qeyd etmək lazımdır ki, dünyada yaxşı və vahid aqroturizm konsepsiyası yoxdur. Lakin buna baxmayaraq, bəzi Avropa ölkələrində aqroturizm çox uzun illərdir ki, sürətli bir formada inkişaf edir və əlavə gəlir mənbəyinə çevrilir. Aqrar sahədə çalışanların əlavə gəlir mənbəyinin formalaşdırılması üçün yüksək dağlıq rayonların kəndlərində aqroturizmin inkişafı mühüm əhəmiyyət kəsb etməkdədir. Gəncə-Daşkəsən iqtisadi rayonunda aqroturizmdən gəlir əldə etmək davamlı inkişaf konsepsiyası çərçivəsində mümkün olar.

Aqroturizm həm Gəncə-Daşkəsən iqtisadi rayonunda, həm də bütövlükdə Azərbaycanda yeni və perspektivli bir istiqamətdir. Gəncə-Daşkəsən bölgəsi kənd təsərrüfatı bölgəsi olduğundan aqroturizmin inkişafı iqtisadi cəhətdən gəlirli olmaq üçün hər cür əsaslara malikdir.

Aqroturizm təkcə kənd yerlərində rekreasiya sektorunun deyil, həm də xidmət sahəsinin, rayonun təsərrüfat kompleksinin sahələrinin - nəqliyyat, rabitə, ticarət, qida istehsalı, o cümlədən suvenir və turizm sahələrinin inkişafı ilə sıx bağlıdır. Rayonda kənd turizminin inkişafı rayondaxili iqtisadi səmərələrin formalaşmasına, kənd yerlərində sahibkarlıq fəaliyyətinin inkişafının intensivləşməsinə, əhalinin məşğulluğunun və özünüməşğulluğunun artmasına səbəb olacaqdır.

Gəncə-Daşkəsən iqtisadi rayonunda bu istiqamətin inkişafı üçün bütün lazımi resurslar var. Turizminin təşkili üçün bütün ilkin şərtlərə əməl olunur. Rayon ərazisində irili-xırdalı onlarla kənd təsərrüfatı müəssisəsi fəaliyyət göstərir. Kənd təsərrüfatı ilə yanaşı sənaye istehsalı, tikinti, sosial sahə, xalq sənətkarlığı inkişaf edir. Gəncədə turistlərin mədəni və maarifləndirici asudə vaxtının təşkili üçün yaxşı şərtlərlə seçilir ki, bu da onun ərazisində aqroturizmin təşkili perspektivlərini göstərir. Aqroturizm fəaliyyətləri şaxələndirilir və ya təbii sərvətlərin və yerli mədəniyyətin istehlakı, eləcə də ziyarətçilər və yerli ictimaiyyət arasında şəxsi münasibətlərin inkişafıdır.

Mövzunun aktuallığı. Aqroturizm rəqabətqabiliyyətli turizm məhsulunun formalaşdırılması üçün prioritet istiqamətlərdən biri hesab olunur ki, rayonun bələdiyyəsinin səmərəli iqtisadi inkişafının sabitləşməsinə təsir edir.

Tədqiqatın məqsədi. Aqroturizm iqtisadi artım və gəlir əlavəsi və gəlirləri artırmaq üçün katalizatorudur, kənd yerlərinin sənaye strukturunun optimallaşdırılmasına və təkmilləşdirilməsinə kömək edir.

Tədqiqat obyektı. İqtisadi rayonlarda aqroturizmin inkişaf istiqamətləri.

Tədqiqat metodu. Aqroturizm olan yerləri yaratmaqla həyat keyfiyyətini yaxşılaşdırma, habelə sosial aspektlərə təsir göstərə bilər və eləcə də kənd yerlərinin davamlı inkişafı təmin olunur.

Açar sözlər: aqroturizmin inkişafı, regionların maliyyələşdirilməsi, inkişaf istiqamətləri.

Ədəbiyyat siyahısı:

1. Azərbaycanda turizm - 2016 (AMEA İqtisadiyyat İnstitutunun bülleteni), Bakı: 2017, 156 s
2. <https://uluchay.org/az/aqroturizm-mane%C9%99l%C9%99r-v%C9%99-inkisaf-perspektivl%C9%99ri/>
3. https://www.researchgate.net/publication/342207159_ECONOMIC_MECHANISMS_OF_ORGANIZATION_AND_IMPLEMENTATION_OF_ACCOUNTING_POLICY_AT_THE_ENTERPRISE

Zəfər gününə həsr olunmuş “Pandemiya dövründə gənclərin tədqiqat problemləri”

mövzusunda respublikanın materialları

**НАПРАВЛЕНИЯ РАЗВИТИЯ АГРОТУРИЗМА В ГЯНДЖА-ДАШКЕСАНСКОМ
ЭКОНОМИЧЕСКОМ РАЙОНЕ**

А.А.Гурбанова

Х.Г.Аскерова

Азербайджанский Технологический Университет

esgerovax2@gmail.com

Основное преимущество агротуризма заключается в том, что он увеличивает доход региона за счет использования местных продуктов и имеющихся возможностей, одновременно помогая облегчить экономические трудности. Поскольку в нашей стране есть благоприятные условия для этого туризма, люди улучшают агротуризм, продвигая места, подходящие для туризма и их гостеприимство.

**DIRECTIONS OF AGROTOURISM DEVELOPMENT IN GANJA-DASHKESAN ECONOMIC
DISTRICT**

Kh.H.Askerova

Kh.A.Gurbanova

Azerbaijan Technological University

esgerovax2@gmail.com

The main advantage of agritourism is that it increases the region's income by using local products and available opportunities, while helping to alleviate economic hardship. As there are favorable conditions for this tourism in our country, people improve agro-tourism by promoting places that are suitable for tourism and their hospitality.



**AZƏRBAYCAN İQTİSADİYYATIN İNKİŞAFI VƏ SƏMƏRƏLİLİYİNİN
YÜKSƏLDİLMƏSİNDƏ İNVESTİSİYALARIN ROLU**

S.D.Həsənova

Azərbaycan Texnologiya Universiteti

hesenovas985@gmail.com

Bazar iqtisadiyyatı şəraitində Azərbaycan iqtisadi sahələrinin, xüsusilə sənayenin inkişafına investisiya qoyuluşunun artırılması, onun yeni-yeni bazarlara daxil olmasına, investisiya münasibətlərinin inkişafına və onun formalaşmasına zəmin yaradır.

Zəfər gününə həsr olunmuş “Pandemiya dövründə gənclərin tədqiqat problemləri”

mövzusunda respublikanın materialları

Qeyri-neft sektorunun stimullaşdırılması, biznes və investisiya mühitinin yaxşılaşdırılması və dövlət-sahibkar münasibətlərinin inkişafı, eləcə də xarici investorların cəlb olunması daim diqqət mərkəzində saxlanılır. Qeyri-neft sahəsinin inkişafı, sənaye, tikinti, nəqliyyat və s kimi sahələrin inkişafı yerli və xarici investisiyaların Azərbaycana cəlb olunması, müasir texnologiya və biliklərin əldə edilməsi vasitəsilə ölkə iqtisadiyyatının rəqabətədavamlılığı və təkmilləşdirilməsinin artırılması məqsədilə bir sıra qurumlar fəaliyyət göstərir. Bu qurumlardan biri də yaradılmış “Azərbaycan Investisiya Şirkəti” ASC (AİŞ) də bu istiqamətdə öz töhfəsini verir.

Qeyd etmək istərdim ki, adını çəkdiyimiz bu şirkət tərəfindən son illər ərzində altmış iki yeni investisiya layihəsinə baxılıb və müvafiq təhlillər aparılmışdır. Daxil olan təkliflərin 10%-i yüngül sənaye, 8%-i ağır sənaye 23%-i kənd təsərrüfatı, 23%-i qida və içki sənayesi, 8%-i tikinti və mədən sənayesi, 5%-i alternativ və bərpa olunan enerji, 5%-i ənənəvi energetika, 13%-i səhiyyə, 5%-i isə digər sahələrin payına düşür.

Bundan əlavə bu şəkildə fəaliyyət göstərən qurumlardan biri də Azərbaycan İxracın və Investisiyaların Təşviqi Fondu (AZPROMO) qurumudur. Bu qurum yerli istehsalın inkişafı ilə ölkənin ixrac qabiliyyətinin artırılması və investisiyaların cəlb edilməsini həvəsləndirmək məqsədilə 2003-cü ildə yaradılmışdır.

Qeyd etmək istərdim ki, təkcə yerli investorlar deyil, o cümlədən investisiyanın inkişafına kömək edəcək qurum və təşkilatlar olmaqla yanaşı xarici sərmayədarlar da Azərbaycanın gələcək inkişafına, respublikanın iqtisadi perspektivinə və potensialına böyük ümidlər bəsləyir və bu da onların məqsədlərini şərtləndirir.

Ümumiyyətlə ölkəmizdə hər hansı zavodun, müəssisənin tikintisi eyni zamanda onu göstərir ki, Azərbaycanın gələcəyinə, iqtisadiyyatın inkişafına xarici investorlar tərəfindən böyük inam var. İndi Azərbaycanın bazarı daxili istehsalçılar tərəfindən böyük dərəcədə təmin edilir. Biz elə etməliyik ki, Azərbaycanda məhsul istehsalını, o cümlədən sement istehsalı da Azərbaycanın bütün tələbatını ödəyə bilsin. İndi biz idxaldan asılıyıq, amma zavodların tikintisi, digər müəssisə və qurumların tikintisi bu asılılığı azaldacaq və əminəm ki, vaxt gələcək, yerli istehsal Azərbaycanın bütün tələbatını təmin edəcəkdir və bu sahədə də mühüm addımlar atılır.

Biz statistikaya nəzər salsaq, müşahidə edə bilərik ki, Azərbaycanda bütün sənaye üzrə ümumilikdə daxili və xarici investisiyaların həcmi 2016-cı ildə 9949,8, 2017-ci ildə 10610,1, 2018-ci ildə 8497,2, 2019-cu ildə 9258,0 və 2020-ci ildə 9065,3 mln manat olmuşdur ki, 2020-ci ildə biz xarici investorlar tərəfindən qoyulan sərmayənin 3845,6 mln manat olduğunu yani azaldığını görürük bu isə həmin dövrdə pandemiya şəraiti və müharibə vəziyyəti ilə xarakterizə olunur.

Bundan əlavə qeyd etmək istərdim ki, 44 günlük Vətən müharibəsinin qələbə ilə bitməsinin ən məhsuldar nəticələrindən biri Qarabağ torpaqlarlarında təbii sərvətlərin, xüsusilə faydalı qazıntıların işlənməsi və investisiyaların qoyuluşu baxımından böyük perspektivlər vəd edir. Son illərdə Azərbaycanın qeyri-neft ixracında qızıl ən mühüm yerlərdən birini tutur. Həm bu sahədəki şirkətlərin müasir istehsal texnologiyalarına sahib olması, həm də dünya bazarlarında qızılın qiymətinin yüksəlməsi onu deməyə əsas verir ki, post-konflikt ərazilərdə qızıl yataqlarının istismarı yaxın illərdə Azərbaycan iqtisadiyyatı üçün perspektivli addımlardan biri olacaq.

O cümlədən, post-konflikt ərazilərdə "yaşıl enerji" zonasının yaradılması konsepsiyası çərçivəsində kiçik su elektrik stansiyalarının bərpası layihələrinin icrası işlərin həyata keçirilməsi planlaşdırılır və bu da qeyri-neft sektorunun, xüsusilə sənayenin inkişafına təkan verir. "Kəlbəcərdə 100 meqavatt gücündə külək elektrik stansiyasının tikintisi layihəsinə özəl investisiyaların cəlb olunması planlaşdırılır. Bu layihə çərçivəsində hazırlıq işləri artıq başlayıb.

Beləliklə, ölkəmizdə yaradılmış iqtisadi şərait, əlverişli biznes və investisiya mühiti, post-konflikt ərazilərdə aparılan bərpa-quruculuq işləri, regional infrastruktur layihələri, Ələt Azad İqtisadi Zonası diqqət mərkəzində olmaqla, iqtisadi inkişafın sürətlənməsinə təkan verəcəkdir. Diqqətinizə çatdırmaq istəyərdim ki, Azərbaycan Respublikası Qarabağ iqtisadi regionun sülh və əməkdaşlıq bölgəsinə çevrilməsi, işğaldan azad edilmiş ərazilərimizin təbii və iqtisadi potensialından maksimum istifadəsi istiqamətində genişmiqyaslı işlər görür. 2021-ci ilin oktyabrında Azərbaycan və Türkiyə dövlətlərinin

Zəfər gününə həsr olunmuş “Pandemiya dövründə gənclərin tədqiqat problemləri”

mövzusunda respublikanın materialları

birgə işi və dəstəyi ilə Füzuli Beynəlxalq Hava Limanının açılması Qarabağın bərpa-sənədarlığında böyük iqtisadi önəm kəsb etmişdir.

Bildiyimiz kimi, Azərbaycan Qarabağda bərpa-quruculuq işlərinə tərəfdaş ölkələrdən investisiya cəlb olunmasında maraqlıdır. Hökumətimiz bu bölgəyə hazırda böyük sərmayələr yatırır. Post-konflikt ərazilərimizin sənaye, nəqliyyat-tranzit, bərpa olunan enerji, kənd təsərrüfatı, dağ-mədən və digər sahələrdə böyük potensiala malik olması, İslam Əməkdaşlıq Təşkilatının, Türkdilli Dövlətlərin Əməkdaşlıq Şurasına üzv dövlətlərin sahibkarlarını azad edilmiş ərazilərimizə sərmayə yatırılması və s kimi layihələrin həyata keçirilməsi və regionun bərpa-quruculuq işlərində fəal iştirak etmişdir ki, bu iqtisadi reintegrasiya, yeni beynəlxalq və regional nəqliyyat-tranzit dəhlizlərinin imkanlarından faydalanmaq ölkəmizin inkişafına böyük təkan verəcəkdir.

Açar sözlər: investisiya, iqtisadi potensial, maliyyə vəsaitləri, maddi və intellektual sərvətlər

Ədəbiyyat siyahısı:

1. “Azərbaycan 2020: gələcəyə baxış” İnkişaf Konsepsiyası. Bakı, 29 dekabr 2012
2. “Azərbaycan Respublikası regionlarının 2009-2013-ci illərdə sosial-iqtisadi inkişafı Dövlət Proqramı”. Bakı, 14 aprel 2009
3. Azərbaycan Respublikası regionlarının 2014-2018-ci illərdə sosial-iqtisadi inkişafı Dövlət Proqramı. Bakı, 27 fevral 2014
5. “İnvestisiya fəaliyyəti haqqında” Azərbaycan Respublikasının Qanunu. Bakı, 1995.
6. “Xarici investisiyanın qorunması haqqında” Azərbaycan Respublikasının Qanunu. Bakı, 1992
7. stat.gov.az

THE ROLE OF INVESTMENTS IN THE DEVELOPMENT AND EFFICIENCY OF THE ECONOMY IN THE REPUBLIC OF AZERBAIJAN

S.D.Hasanova

Azerbaijan Technology University

hesenova985@gmail.com

One of the main tasks ahead in modern times is to improve investment relations, which play an important role in the formation of the agricultural market and stimulate its development.

As the country's economic sectors develop, the role of investment increases significantly, and the attraction and efficient use of financial and credit resources becomes an important factor in economic progress in all areas. Increasing investment in the development of the agricultural sector creates the basis for its entry into new markets, the development of investment relations and its formation.

Keywords: investment, innovation, finance, material and intellectual resources

РОЛЬ ИНВЕСТИЦИЙ В РАЗВИТИИ И ЭФФЕКТИВНОСТИ ЭКОНОМИКИ АЗЕРБАЙДЖАНСКОЙ РЕСПУБЛИКИ.

С.Д.Гасанова

Азербайджанский Технологический Университет

hesenova985@gmail.com

Одной из главных задач современности является совершенствование инвестиционных отношений, играющих важную роль в формировании аграрного рынка и стимулирующих его развитие.

По мере развития отраслей экономики страны значительно возрастает роль инвестиций, а привлечение и эффективное использование финансово-кредитных ресурсов становится важным фактором экономического прогресса во всех сферах. Увеличение инвестиций в развитие аграрного сектора создает основу для его выхода на новые рынки, развития инвестиционных отношений и его формирования.

Ключевые слова: инвестиции, инновации, финансы, материальные и интеллектуальные ресурсы



BAZAR VƏ ONUN İNFRASTRUKTURUNUN İNKİŞAFININ PROQNOZLAŞDIRILMASI HAQQINDA MARKETİNQ ARAŞDIRMALARI

T.S.Yusifov

Azərbaycan Texnologiya Universiteti

Teymuryusif.51@gmail.com

Zəfər gününə həsr olunmuş “Pandemiya dövründə gənclərin tədqiqat problemləri”

mövzusunda respublikakonfransının materialları

Qeyd etməliyik ki, Sovetlər Birliyi dövründə ölkəmizdə məhsul istehsalı ilə məşğul olan müəssisələr mövcud olmuş, lakin bu müəssisələrin özləri qərar qəbul etməmişlər. Müəssisələr yalnız tapşırılmış məhsulları istehsal etmişlər. Eyni zamanda, hökumət müəssisələri bəzən lazım olduğundan da az, bəzi hallarda isə izafi dərəcədə istehsal vasitələri ilə təmin edilirdi. Qüvvədə olan qanunlar açıq şəkildə pozulmasa da, onlardan yan keçmək bir həyat tərzinə çevrilmişdir.

Bazar iqtisadiyyatında olduğu kimi, Sovet sistemində də qiymətlər mövcud olmuş, lakin qiymətlər bazar tərəfindən deyil, hökumətin göstərişi əsasında təyin olunurdu. Qeyd edilməlidir ki, Sovetlər Birliyi dövründə kolxoz-bazar ticarətində qiymətlər tənzimlənsə də tələb və təklifin təsiri altında formalaşmırdı.

Eyni zamanda sovet dövrünün kənd təsərrüfatı sistemində kolxozçular ehtiyac duyduqları toxum, gübrə və texnika ilə təmin olunmağa öyrəşmişlər. Onlar bütün bu və ya digər istehsal vasitələrini əldə etmək və məhsulları bazarda satmaq haqqında heç bir narahatçılıq keçirməmişlər. Bazar iqtisadiyyatı şəraitində isə xammal və məhsul bazarları yaradılmalı idi. Bu isə öz növbəsində yeni firma və müəssisələrin yaradılmasını tələb edirdi. Yetkin bazarı iqtisadiyyatına malik ölkələrdə hüquqi-normativ baza bir əsr yarımından da uzun müddətə, azad bazar kapitalizminin də meydana çıxan problemlərə cavab olaraq yaranmışdır. Deməli, fond birjası yaratmadan əvvəl bu sahədə real normativ–hüquqi aktların mövcud olduğuna əmin olmaq gərəkdir. Fond birjalarının fəaliyyətinə dair qanunvericilik bazasının təkmilləşdirilməsi istehsal vasitələri bazarının formalaşması və təkamülü prosesində mühüm əhəmiyyətə malikdir.

Bazar infrastrukturunda əsas rol pul, kredit və qiymətli kağızlar bazarından ibarət olan maliyyə bazarına məxsusdur. Bazar infrastrukturunun mexanizmində investisiya bazarı xüsusi yer tutur. Bugün Azərbaycan iqtisadiyyatının qeyri-neft sahələri neft sahəsinə nisbətən zəif inkişaf edir. Bu bütün bazar infrastrukturunun inkişafına böyük ziyan verir. Deməli qeyri-neft sektoruna investisiyaların cəlb edilməsi üçün şərait yaradılması çox vacibdir. Respublika iqtisadiyyatının qeyri-neft sektorunun daha da inkişaf etdirilməsi xarici investorların köməyi ilə həyata keçirilə bilər. Bunun üçün dövlətin köməyi və zəmanəti olmalıdır.

Bazar infrastrukturunda sığorta bazarı mühüm yertutur. Bu bazar təşəkkül mərhələsindədir və orada 50-dən çox sığorta şirkəti və firması fəaliyyət göstərir. Lakin onların əksər hissəsi çox az nizamnamə kapitalına görə sərbəst şəkildə iri riskləri öz üzərinə götürmək imkanına malik deyillər. Ona görə də hər il iri məbləğlər xaricə təkrar sığortaya göndərilir. Bu iqtisadiyyatımız üçün sərfəli deyildir. Burada da dövlət respublikada güclü təkrar sığorta şirkətinin yaradılması istiqamətində öz sözünü deməlidir. Ölkəmizdə istehsal vasitələri bazarının infrastrukturunun inkişaf etdirilməsi mühüm əhəmiyyətə malikdir.

Marketinq araşdırmalarında eksperiment metodunun istifadə sahələri aşağıdakılardır:

- Məhsul, qiymət və reklam məsələləri;
- Qablaşdırmanın rəng, material və forma baxımından eksperimenti;
- İstehlakçı tərəfindən qəbul ediləcək məhsul xüsusiyyətlərini müəyyənləşdirmək üçün yeni məhsulların sınaqdan keçirilməsi;
- Tələbin qiymət elastikliyi müəyyənləşdirmək, qiymət siyasətinin satışa təsirini yoxlamaq;
- Müəssisələrin reklam xərclərinin, istifadə etdikləri reklam şüarlarının və rəng effektlərinin eksperimenti.

İstehlakçı araşdırması. İstehlakçı tədqiqatları iqtisadi, psixoloji və sosial-mədəni amillərin istehlakçı alış qərarlarında rolunu araşdırır. Bu araşdırma ilə demoqrafik xüsusiyyətlər, istehlakçının yaşı, cinsi və ailə böyüklüyü, gəlir, peşə, təhsil səviyyəsi və sosial vəziyyət kimi sosial-iqtisadi xüsusiyyətlər, xarakter və vərdislər kimi psixoloji xüsusiyyətlər haqqında məlumatlar verilir.

Qablaşdırma araşdırması. Qablaşdırma araşdırması, istehlakçının mövcud bir məhsulun və ya bazara yeni çıxan bir məhsulun qablaşdırılmasına verdiyi reaksiyanın araşdırılmasıdır. Qablaşdırma tədqiqatları texniki tədqiqatlar və istehlakçı qiymətləndirmələrinə bölünür:

Zəfər gününə həsr olunmuş “Pandemiya dövründə gənclərin tədqiqat problemləri”

mövzusunda respublikanın materialları

Texniki tədqiqatlar istehsal şöbəsinə aiddir. Qablaşdırmanın quruluşuna dair bir araşdırma. Burada qəza, düşmə, təzyiqa davamlılıq və qaz keçiriciliyi kimi testlər tətbiq olunur.

İstehlakçı qiymətləndirməsi marketinq şöbəsinə aiddir. Burada məqsəd rəng və formanı qavramaq, markanı tanımaq və psixoloji təsirləri qiymətləndirməkdir.

Xarici Bazar Araşdırmaları. Xarici bazar araşdırmaları Daxili bazar araşdırmalarından daha mürəkkəbdir, dil, mədəniyyət və sosial zövq kimi cəhətləri ilə fərqlənən bazar mühitində məlumatların toplanması və təhlilini əhatə edir. Məqsəd, hər hansı bir xarici bazarda müəyyən bir məhsulun marketinqi zamanı qərar verməyə kömək edəcək məlumatlar toplamaqdır.

Xarici bazar araşdırması vasitəsilə əldə ediləcək datalar aşağıdakılardır:

- Hədəf edilmiş xarici bazarlar haqqında ümumi məlumat;
- İxrac ediləcək məhsul haqqında məlumat;
- Hədəf bazarında qanunvericilik və bazar şərtləri barədə məlumat.

Xarici bazar araşdırması modelində; mədəni, iqtisadi, demoqrafik, coğrafi, texnoloji, sənaye, ixrac ediləcək məhsul və xarici ticarət siyasətləri, idxal rejimi və qaydaları, gömrük qanunvericiliyi, rəqabət statusu, paylama kanalları, satış səyləri və kredit statusu haqqında məlumatlara ehtiyac var.

Ən əhəmiyyətli və əhəmiyyətli vasitəçilərin mallara sahib olması və "kimin adına ticarət aparılması" əsasında ayrılmasıdır. Bu əsasda vasitəçilər dörd əsas qrupa bölünür:

satıcılar;

- distribyutorlar;

- komissiya agentləri;

- brokerlər.

Dilerlər- Topdansatış, az tez-tez öz adından və öz hesablarına əməliyyat aparan pərakəndə vasitəçilər. Təchizat müqaviləsi ilə mal alırlar, çatdırılma üçün ödəniş edildikdən sonra malın sahibi olur və bu malları istehlakçılara satırlar.

Distribyutorlar - İstehsalçıların adından və öz hesablarına əməliyyat aparan topdan və pərakəndə vasitəçilər. İstehsalçı distribyutorun məhsullarını müəyyən bir ərazidə və müəyyən müddətə ticarət etmək hüququ verir. Distribyutor məhsulun sahibi deyil. Müqaviləyə əsasən onu satmaq hüququnu əldə edir.

Komissiya agentləri - Öz adından və istehsalçının hesabına əməliyyat aparan topdan və pərakəndə vasitəçilər. Agent məhsul sahibi deyil. Göstərilən xidmətlər üçün ona əməliyyatların faizi şəklində bir haqq ödənilir.

Brokerlər - tərəfdaşları gətirən əməliyyatlar zamanı vasitəçilər. Brokerlər məhsulların sahibi deyillər, məhsulları satmırlar. Təlimatlar əsasında hərəkət edirlər və əməliyyatı asanlaşdırırlar; mükafat yalnız satılan məhsullar üçün alınır.

Malların sahibi olması / olmaması ilə funksiyaların fərqləndirilməsinə əsaslanaraq vasitəçilər 14 qrupa bölünürlər. Budur onların qısa təsviri.

Daimi toptancılar tam xidmət biznesi aparır. Adətən, tam mülkiyyət əsasında, istehlakçılar üçün mallarla əməliyyat aparan müstəqil bir şirkətdir. İstehsal distribyutorları istehlakçı görünüşündə müntəzəm topdan satıcılardan fərqlənir. Bu vəziyyətdə onlar sənaye təşkilatları, kommunal xidmətlər, dəmir yolu, xidmət sektoru təşkilatları və s. Satış siyasəti marketinq qarışığının (satışın) üçüncü elementinin praktik şəkildə həyata keçirilməsi ilə əlaqələndirilir. Müəyyənləşdirməyi təmin edir malın harada, kimə, necə, kim tərəfindən və hansı şərtlərlə satılması. Başqa sözlə, marketinq siyasəti istehsalçıdan istehlakçıya qədər olan məkanda və vaxtda malların rəqabətli hərəkətini təşkil etməyə yönəlmiş tədbirlərin işlənilməsini və həyata keçirilməsini nəzərdə tutur.

Satınalma siyasəti. Bundan əlavə, marketinq siyasətinin tərs tərəfini unutmamalıyıq - haqqında satınalma siyasəti. İlə əlaqəli problemlərin həllini təmin edir malın haradan, kimdən, necə, kim tərəfindən və hansı şərtlərlə alınması. Eyni şey, amma əksinə. Satınalma siyasəti, tədarükçülərin

Zəfər gününə həsr olunmuş “Pandemiya dövründə gənclərin tədqiqat problemləri”

mövzusunda respublikanın materialları

seçilməsinə, malların tədarükü və ödənilməsi üçün optimal şərtlərin hazırlanmasına və həyata keçirilməsini nəzərdə tutur.

Bazar iqtisadiyyatı şəraitində istehsal vasitələri bazarının normal və səmərəli fəaliyyəti yalnız inkişaf etmiş bazar infrastrukturunu vasitəsi ilə həyata keçirilir. Bazar ictimai təkrar istehsalın bütün fazaları (istehsal, bölgü, mübadilə və istehlak) ilə bir sistem halında, əlaqəli olduğundan, onun infrastrukturunu bir çox xidmət növlərini özündə birləşdirir. Bazar infrastrukturunu bazarın ayrı-ayrı növlərinin fəaliyyəti üçün əlverişli iqtisadi mühitin təhlil olunmasına xidmət edir.

Mövzunun aktuallığı: Bazar və onun infrastrukturunun inkişafının proqnozlaşdırılmasını düzgün quraraq müəssisənin bazarda rəqabət qabiliyyətinin artırır.

Açar sözlər: Bazar, satış siyasəti, marketinq araşdırmaları

Ədəbiyyat siyahısı:

1. Инновационный маркетинг: учебник для бакалавриата и магистратуры / под. Общ. ред. С.В. Карповой. – М.: Издательство Юрайт, 2016, 457 с
2. Котлер Ф. (Гари Армстронг, Вероника Вонг, Джон Сондерс) - Основы маркетинга, 5-е европейское издание. ИД Вильямс 2014, 496 с
3. Манн И. Маркетинг на 100% - М.: МИФ, 2011

МАРКЕТИНГОВЫЕ ИССЛЕДОВАНИЯ ВЕБ-САЙТА ПРОГНОЗИРОВАНИЕ РАЗВИТИЯ РЫНКА И ЕГО ИНФРАСТРУКТУРЫ

Т.С.Юсифов

Азербайджанский Технологический Университет

Teymuryusif.51@gmail.com

Статья предназначена для исследования рынка по вопросам планирования рынка и развития его инфраструктуры.

WEBSITE MARKETING RESEARCH FORECASTING MARKET DEVELOPMENT AND ITS INFRASTRUCTURE

T.S.Yusifov

Azerbaijan Technological University

Teymuryusif.51@gmail.com

The article is intended for market research on the planning of the market and the development of its infrastructure.



MALİYYƏ EHTİYATLARININ İSTİFADƏSİ VƏ EFFEKTİNİN YÜKSƏLDİLMƏSİ

M.Q.Qurbanzadə

Azərbaycan Texnologiya Universiteti

dagli.muzeffer@gmail.com

İqtisadi baxımdan maliyyə millimən fəatin, Ümum Daxili Məşulun bölünməsi və təkrar bölünməsi əməliyyat idarəetmə fondlarının qurulması və istifadə olunması ilə bağlı məsləhətçi və əlaqədar iqtisadiyyat əlaqələrinə bildirir. Maliyyə kəteqoriyası müxtəlif xüsusiyyətli nişanələrə sahibdir. Bunu nişanələrin ilkin və əsas olanı finansal əlaqələrin valyuta

Zəfər gününə həsr olunmuş “Pandemiya dövründə gənclərin tədqiqat problemləri”

mövzusunda respublikanın materialları

şəklində olanıdır. Aydın desək, maliyyə əla-qələricəmiyyət dəmələgələn valyuta əlaqələrinin tərkibi şəklində özünü valyutalarında riyəsi ilə əlaqədar önə çıxarır. Bu cür dövriyyələr olmasa maliyyə əlaqələrinin varlığından söz danışa bilmərik. Maliyyə əlaqələrinin başqı bir xarakteristikası onların bölgü qrupuna təbəliyi dir. Bu xarakter millimən fətin bölgüsü zamanı özünü bir-zəvər verir. Yəni, millimən fətin və yaxud hazırlanmış qiymətin bölməsi maliyyə vasitəçiliyi ilə gerçəkləşdirilir və budatəzə hissələrə (elementlərə) bölünür. Nəticə olaraq bütəzə qiymətin hazırlanmasında çixışləyənlər başqa-

başqa insanların, qurum və orqanların və b. valyuta gəlirləri və iğmaları hazırladılır [3]. Budakı, özəksini maliyyə resursları ifadəsində təzahür edir. Finans resursları maliyyə əlaqələrinin zərurət xarakteristikalarında qıqı ifadəsi şəklində iştirak eləyir. Ümumilikdə, maliyyə ehtiyatları ümumi yerləşmə şü-lun (UDM), milli qazancın paylanması və təkrar paylanması prosesizamanı əmələgələn və təsərrüfatçılığın, başqa başqa insanların və hökumətin ixtiyarında ki valyuta qazancları və yaxud valyuta fondları mərkəzlərinin toplu formasında şərhələmək mümkündür.

Finans resursları əsas olaraq valyuta fondları mərkəzlərinin tərkibinə əid olmağla fond şəklində qurulur. Maliyyə resurslarını fond olmayan formada da təşkil eləmək mümkündür. Ancaq, maliyyə resurslarının fond şəklində qurulması, fond olmayan formada qurulmasından müəyyən avantajlara sahibdir. Bu avantajlara aşağıda sadaladığımızıza şərait yaraşır [2]:

- Əhalinin ehtiyaclarının təmini ilə ölkənin iqtisadi fürsətlərini qarşılaşdırmağa;
- Resursları iqtisadi fəaliyyətin əhəmiyyətli bölməsinə istiqamətləndirməyə;
- Cəmiyyətin üzvlərinin orta qəmənfətlərini qarşılıqlı şəkildə əlaqədar etmək.

Maliyyə ehtiyatları potensialıq baxımından emal prosesi zamanı formalaşdırılır, amma bölgü prosesində özünün əksini tapır. Yəni ki, çalışan avadanlıq idarə eləyərək finans resurslarını yox, birbaşa məşul emal eləyir. Bu məşullar gerçəkləşdikdən sonra onların dəyərləri bölgü əməliyyatı zamanı tərkibi hissələrinə bölünür və nəhayət maliyyə ehtiyatları yaranır.

Maliyyə resurslarının başlıca xarakteristikası odur ki, bu kategoriya vasitəsiylə xalqın təsərrüfatında ki maliyyə əlaqələrinin hamısı nəzərə alınır və buna əsaslanılaraq finans vasitəsinin iqtisadi-sosial təərəqqiyə effektiv və ufektiv çoxaldılması üçün müəyyənləşdirilir. Maliyyə ehtiyatları təsərrüfatın inkişafında, maddi-əşyalar və başqa nişangahlarını tarazlaşdırılmasında vacib rol oynayır. Maliyyə resursları ölkənin iqtisadiyyatın öqtəyinə zərər dən ümumilikdə situasiyasının fərqləndirici xüsusiyyətləri ni müəyyənləşdirir.

2010 ilində ölkənin iqtisadi obyektlərinin emal etdikləri Ümum Daxili Məşulun miqdarı öncəki 12 ayın həmin vaxtına nəzərən iyirmi faiz və ya müqaisəli dəyərlərlə 6996,0 mln naznyüksələrək 41574,70 mln azn-ə çatmışdır. Adam payına düşən Ümum Daxili Məşul 2009 ilini müqaisədə 18,70 faiz qalxaraq 4653,30 azn-ə yüksəlmişdir. 2010-də maliyyə qaynaqlarının hamısının sayəsində sosial iqtisadi qaynaqların təərəqqisinə 9905,60 mln azn, yaxud 2009-dakından 28 faiz artıq sərmayə istiqamətləndirilmişdir. Sərf edilmiş məsrəfin 24,30 %-ni əcnəbi sərmayələr, 75,7 %-insə yerli lokal kapitallardan ibarət olmuşdur. Emal olunmuş sərmayələrin 29,90 %-i petrosahəsinin, 70,1 %-iyə qeyri petrosənayesinin öhtəliyinə əid olmuşdur [2].

Maliyyə ehtiyatları iqtisadiyyat proseslərinin, emal proseslərinin maliyyə baxımdan təmin olunmalarını gerçəkləşdirir, əhalinin getdikçə yüksələn tələblərinin təmin olunmasına istiqamətləndirilir, əmək gücünün yenidən emalını gerçəkləşdirir. Yenidən emalın maliyyə təminatlılığı, yeni-dən emal məsrəflərinin finans resursları vasitəçiliyi ilə ödənilməsidir. Maliyyə ehtiyatları ilə başlıca materialların emal dövriyyəsi təminləşdirilir, belə ki, aparıcı fond mərkəzlərinin sərf edilmiş qiymətinin təmin olunması reallaşdırılır. Yəni ki, başlıca materiallar icra prosesi zamanı maddi-mənəvi aşınmaya düşər olur. Maliyyə ehtiyatları vasitəsiylə aparıcı fond mərkəzlərinin sadəcə bərba olunması deyil, həm də, qabaqcıl, verimli texnoloji təchizat və dəzgahlarla əvəzlənməsi gerçəkləşdirilir.

Maliyyə ehtiyatlarının tutumunun insanların tələblərinə müvafiqliyə emal əməliyyatının təminləşdirilməsinə, inkişafına və böyüdülməsinə, dövlətin ehtiyaclarının daha operativ formada yerinə yetirilməsinə, cəmiyyətin rifahlılıq situasiyasının artmasına səbəb olur. Əks təqdirdə maliyyə resurslarının çatışmazlığı maliyyə təminatlılığının və emalın əhəmiyyətli liliyinin zəifləməsinə, dövlətin ümum maliyyə halının intensivləşməsinə, cəmiyyətin rifahının bərba olmasına səbəb olur.

Maliyyə ehtiyatlarının tutumu emal prosesiylə bağlıdır. Yəni ki, emalın səmərəliliyinin artırılması, onların tutumunun böyüdülməsinə həyatında Ümum Daxili Məşulun, Milli qazancın və yekun nəticə zamanı

Zəfər gününə həsr olunmuş “Pandemiya dövründə gənclərin tədqiqat problemləri”

mövzusunda respublikanın materialları

maliyyə ehtiyatlarının miqdarını çoxaldır. Bu isə cəmiyyət üzvlərinin ehtiyaclarının nisbətən artımına şərait yaradır.

Köhnə Sovet respublikasının tərkibi olmuş olan respublikamız da iqtisadi-hökm sisteminə tərzi edib təzə bir iqtisadiyyat sisteminə bazar iqtisadiyyatına keçid prosesinin ilkin zamanlarında bu yeni iqtisadiyyat sisteminin ilkin çatışmazlıqları özünün pis effektini biruzə verdi [1]. Başqayəndən hazır vəziyyətə gətirilmiş maliyyə ehtiyatları da özlüyündə əhəmiyyətsiz istismar olunmuşdur. Nəhayət, nəticədə, ölkəmizdə emalın miqdarı xeyli dərəcədə zəifləmiş, maliyyə ehtiyatlarının səviyyəsi azalmışdır. Qeyd elədiyim bu 2 faktor biri-birilərinə effektiv təsirdə və təəssüf ki, bu effektiv təsiri “pis” xüsusiyyətə malik idi.

Praktika bildirir ki, ölkədə müəyyən iqtisadi sektorlar, bölgələri biri-birilərilə müqayisədə müntəzəm olmayan formada təkmilləşdirilər. Bir sıra təsərrüfatçılıq əraziləri daha çevik inkişaf edər-kən, digərlərinin inkişafı ondan müəyyən qədər arxada gəlirdi. Bunlar da iqtisadiyyatın bütün qüvvəsi ilə fəaliyyətdə olmasına maneyə törədirdi, təsərrüfatın quruluşunda mütənəsibsizlik vəziyyəti yaradırdı. İqtisadi cəhətdən faydalı inkişafa sadəcə bu sektorların aralarında əlverişli nəzarət təyin olunduqda, bunların ahəngli və biri-birilərilə münasibət və asılı olaraq inkişafı vasitəçiliyi ilə müvəffəq oluna bilər. Bu hədəfin yerinə yetirilməsindən ötrü hökumətin iqtisadi yaşama qarışması gerçəkləşdirilir. İqtisadi hökmlülük çərçivəsində hökumət iqtisadi sahəni bilavasitə nəzarətində sax-layır və iqtisadi fəaliyyətdə problemlərin hamısı sırf hökumətin mənəfinə əsaslanılaraq planlı şəkildə şauqulilik prinsipi əsasında amiranə qanunlar formasında reallaşdırılırdı. Ancaq, bazar əlaqələri kompleksinə keçid etməklə bağlı təsərrüfatın yönəldilməsi mexanizmində, yəni təsərrüfatın idarəsində köklü yeniləşmələr olmuşdur. Bu proseslərdə inzibati üsullar özünü iqtisadi üsullarla əvəzləmişdi. Hökumətçiliyimizin bərpə olunması və yenimüddəalara əsaslanılaraq iqtisadi inkişafın bünövrəsinin qoyulması, dəyişikliklərin edilməsi, politik və iqtisadi stabilizasiya müqəffəq olmaq zəruri səmərəlilik daşıyan hadisələrdəndir. Axır zamanlarda respublikada bazar iqtisadiyyatının tələbatlarını qarşılayan quruluş formalaşmış, inkişaf olunması təminləşdirilmiş, dayanıqlı qaynağı olan bütçə, maliyyə, bank strukturu hazırlanmışdır.

Ədəbiyyat siyahısı:

1. D.Vəliyev “Azərbaycanın global iqtisadiyyata inteqrasiyası” Bakı 2008
2. R.Əliyev, N.Novruzov “İnvestisiyanın maliyələşdirilməsi və kreditləşdirilməsi” Bakı, 2003
3. T.Qurbanova “Maliyyə siyasətinin sosial-iqtisadi inkişafatəsinin qiymətləndirilməsi” 2006

ИСПОЛЬЗОВАНИЕ И ПОВЫШЕНИЕ ЭФФЕКТИВНОСТИ ФИНАНСОВЫХ РЕСУРСОВ

М.Г.Гурбанзаде

Азербайджанский Технологический Университет

dagli.muzeffer@gmail.com

В статье рассматриваются правила целевого использования финансовых ресурсов и способы усиления механизмов их воздействия на экономическое развитие. Были проведены исследования о преимуществах сбора средств, о том, как увеличить финансовые ресурсы и как добиться экономического развития.

USING AND INCREASING THE EFFECTIVENESS OF FINANCIAL RESOURCES

M.G.Gurbanzada

Azerbaijan Technological University

dagli.muzeffer@gmail.com

The article examines the rules of the targeted use of financial resources and ways to strengthen the mechanisms of their impact on economic development. Research has been conducted on the advantages of fundraising, how to increase financial resources and how to achieve economic development.



AZƏRBAYCAN RESPUBLİKASINDA QEYRİ-NEFT SEKTORUNUN İXRAC İMKANLARININ YÜKSƏLDİLMƏSİ İSTİAMƏTLƏRİ

M.Əliyeva

**Zəfər gününə həsr olunmuş “Pandemiya dövründə gənclərin tədqiqat problemləri”
mövzusunda respublikanın materialları
Ə.Ə.Əsgərov**

Azərbaycan Texnologiya Universiteti
matanat.aliyev@mail.ru

Məqalədə qeyri-neft sektorunun ixrac imkanları, barədə məlumat verilib. Qeyri-neft sektoru bütövlükdə ölkənin iqtisadiyyatının inkişafında böyük rol oynayır. Qloballaşan dünyada o dövlətlər dinamik və sabit inkişaf edir ki, onlar gələcəyə hədəflənən düşünülmüş strategiyaya malikdir. Son 10 il ərzində Azərbaycanın sosial-iqtisadi həyatında baş verən irimiqyaslı kəmiyyət və keyfiyyət dəyişiklikləri dövründə ölkəmizin iqtisadi qüdrəti daha da artmışdır. Respublikada sahibkarlığın inkişafında hərtərəfli şəraitin yaradılması, zəngin təbii sərvətlərdən və regionların potensialından səmərəli istifadə, qeyri-neft sektorunun inkişafı, investisiya mühitinin daha da yaxşılaşdırılması, yerli məhsulların rəqabət qabiliyyətliliyinin yüksəldilməsi istiqamətində görülən tədbirlər ölkə iqtisadiyyatının yüksələn xətlə inkişafını təmin etmişdir.. Azərbaycanda qeyri-neft sektorunun, o cümlədən qeyri-neft sənayesinin davamlı inkişaf meylləri beynəlxalq reyting agentlikləri tərəfindən də yüksək qiymətləndirilir. İqtisadiyyatın şaxələndirilməsi, qeyri-neft sektorunun inkişafına yönəldilən strategiyanın nəticələri olaraq Davos İqtisadi Forumunun reytingində Azərbaycan iqtisadiyyatı rəqabət davamlılığına görə 37-ci, MDB-də isə 1-ci yerdə göstərilmişdir. Ölkənin qeyri-neft potensialının gücləndirilməsi, onun infrastrukturunun müasirləşdirilməsi və beynəlxalq standartlara uyğun rəqabətqabiliyyətli ixracat məhsulları istehsal etmək gücündə olan sənaye sektorunun yaradılması və inkişaf etdirilməsi zəruriliyi həm ölkənin daxili iqtisadi inkişaf modelinin, həm də dünya iqtisadiyyatının müasir inkişaf meyllərinin tələbləri ilə bağlıdır. Bununla yanaşı, kənd təsərrüfatı, turizm və informasiya - kommunikasiya texnologiyaları ölkədə qeyri-neft sektorunun inkişafında əsas prioritet sahələr hesab edilir.

Mövzunun aktuallığı. Azərbaycan Respublikasının iqtisadiyyatının qeyri-neft sektorunun inkişafında beynəlxalq kreditlərdən istifadənin xüsusiyyətləri təşkil edir.

Təqdimatın məqsədi. Azərbaycanın qeyri-neft sektorunun ixrac potensialının artırılması və beynəlxalq kreditlərdən istifadənin imkanlarının müəyyən edilməsidir. Bundan irəli gələrək tədqiqatın məqsədinə uyğun olaraq aşağıdakı vəzifələrin həyata keçirilməsi diqqətə alınmışdır:

- müasir çağırışlar fonunda qeyri-neft sektorunun inkişafının zəruriliyinin açıqlanması;
- qeyri-neft sektorunun inkişafını vacib edən amillərin müəyyənləşdirilməsi;
- qeyri-neft sektorunun inkişafının dövlət dəstəklənməsi və stimullaşdırılması tədbirlərinin araşdırılması;

Tədqiqatın obyektini. Azərbaycan Respublikasının iqtisadiyyatının qeyri-neft sektoru təşkil edir.

Təqdimatın metodu. Azərbaycan Respublikasının iqtisadiyyatının qeyri-neft sektorunun inkişafında beynəlxalq kreditlərdən istifadənin xüsusiyyətləri təşkil edir.

Ədəbiyyat siyahısı:

1. Abbasov İ.M., Əliyev T.N. Qeyri-neft sənayesinin iqtisadiyyatı. Dərslik. Bakı, 2018, 267 s
2. Ölkədə qeyri-neft sənayesinin inkişaf strategiyası. İ.Aliyev. Bakı, 2014
3. Qeyri-neft məhsullarının ixracının genişləndirilməsi. S.Mustafayev, Bakı, 2015
4. Qeyri-neft sektoru Azərbaycan iqtisadiyyatının aparıcı qüvvəsinə çevrilir. Səbuhi Məmmədov 2015-16 avqust. Xalq qazeti
5. Курс экономической теории/ род редакция В.В.Федоровича Москва 2000, 402 с
6. Егел Е.А. Роль человеческого капитала в современной экономике

**ПОВЫШЕНИЕ ЭКСПОРТНЫХ ВОЗМОЖНОСТЕЙ НЕНЕФТЯНОГО СЕКТОРА
АЗЕРБАЙДЖАНСКОЙ РЕСПУБЛИКИ**

**Zəfər gününə həsr olunmuş “Pandemiya dövründə gənclərin tədqiqat problemləri”
mövzusunda respublikanın konfransının materialları**

M.Алиева

A.A.Аскеров

Азербайджанский Технологический Университет

matanat.aliyev@mail.ru

Возможности использования международных кредитов в увеличение экспортной потенции не нефтяной сектор Азербайджана состоит из введения, трех глав, заключения, рекомендации и библиографического списка.

**INCREASING THE EXPORT POSSIBILITIES OF THE NON-OIL SECTOR IN THE
REPUBLIC OF AZERBAIJAN**

M.Aliyeva

A.A.Asgarov

Azerbaijan Technological University

matanat.aliyev@mail.ru

The opportunities to use of international credits for increasing the export potential of the Azerbaijan non-oil sector.” consists of introduction, three parts, conclusion and suggestions and the list of references.



TURİZM SAHƏSİNDƏ DÖVLƏT SİYASƏTİ

G.N.Məmmədova

Azərbaycan Texnologiya Universiteti

**Zəfər gününə həsr olunmuş “Pandemiya dövründə gənclərin tədqiqat problemləri”
mövzusunda respublikanın konfransının materialları
gulnarmamedova580@gmail.com**

Turizmin inkişafına təsir edən amillərdən siyasət məsələlərini götürsək ən başda turizmin inkişafında dövlətin rolunu müəyyən etmək lazımdır. Dövlət turizmin inkişafını ləngidən mexanizmləri aradan qaldırmalı və onu dövlət və xalq üçün lazımı şəkildə yönləndirməlidir. Dövlətin əsas rollarından biri sənayenin və iqtisadiyyatın inkişafına yönəlməlidir. Bunun üçün iqtisadi, siyasi, sosial, hüquqi və maliyyə parametrlərini müəyənləşdirən çərçivə qurmaq lazımdır. Həmçinin, turizm sektorunun bəzi sahələrinə və maliyyələşmənin çətin olduğu özəl sahələrdə dövlət prioritet inkişaf planına yönələn investisiya mexanizmləri hazırlamalıdır.

Turizmdə dövlət siyasəti dedikdə təkcə rəsmi siyasət nəzərdə tutulmur. Buraya əyalətdə olan qərarlar tədbirlər və bir çox blokları nəzərdə tutulur. Məsələn ərazi siyasəti, səmimiyyətdə siyasət, mədəniyyət siyasəti, sosial siyasət, istirahət siyasəti və iqtisadi siyasət aiddir.

Dövlət tərəfindən müəyyən iqtisadi və sosial hədəflərə çatmaq üçün verilən subsidiyalar ölkəni müsbət şəkildə təmsil etmək üçün hazırlanan tədbirlərdən başlayaraq turizm sektoruna bəzi vergi güzəştlərinin verilməsinə qədər müxtəlif şəkillərdə özünü göstərir. Subsidiyalara misal olaraq torpaq və ya infrastrukturun satış qiymətindən aşağı icarəyə verilməsi, rüsumların azaldılması və s göstərmək olar. Digər iqtisadiyyat sahələrinə nisbətən turizm sahəsinə investisiya cəlb olunması və ya sərmayə qoymaq daha risklidir. Çünki turizm sahəsi iqtisadi, iqlim, siyasi və turist gəlirlərini böyük dərəcədə azalda bilən bu və ya digər dəyişikliklərə qarşı çox həssasdır. Buna görə də, dövlət digər iqtisadi və sosial sahələrə nisbətən turizm sahəsinə daha çox investisiya cəlb olunmasına çalışmalıdır.

Azərbaycanda turizm sahəsi coğrafi yerləşimi və iqliminə görə ən perspektivli sahələrdən biri hesab olunur. Dövlət 2025-2030-cu ilə kimi dövlət büdcəsinin turizm sahəsinin inkişafı hesabına genişlənməsini nəzərdə tutur. Bunu da qeyd etməliyik ki, Azərbaycanın turizm sahəsindəki dövlət siyasətinin əsas məqsədi turizm sektorunun gələcək inkişafı üçün əsas olan prioritetləri müəyyən etməkdir. Beynəlxalq rəqabət, sosial dəyişikliklər, milli gəlirlər və maraqlar turizm sektorunun idarə olunmasında dövlət orqanlarının iştirakını tələb edən səbəblərdəndir. Həmçinin gələcək planlardakı məqsədləri reallaşdırmaq üçün də Azərbaycan İdman və Gənclər Nazirliyi, onların region şöbələri və komitələri, Azərbaycan Respublikasının Milli Məclisində Mədəniyyət Komissiyası və turizm şirkətləri fəaliyyət göstərir. Proqramda turizmin maddi-texniki bazasının genişləndirilməsi, turistlərin tələbatına uyğun xidmətin və kadrların təkmilləşdirilməsi vəzifələri göstərilir.

Ədəbiyyat siyahısı:

1. Turizmin əsasları-Soltanova H.B və Hüseynova Ş.H Bakı-2007 Mürtəcim nəşriyyatı
2. Clare Inkson, Lynn Minnaert-Tourism Management 2018
3. Mark Anthony Camilleri-Travel marketing, Tourism Economics and the Airplane product
4. Turizm fəaliyyətinin tənzimlənməsi-Bahadur Bilalov Bakı, 2006

ГОСУДАРСТВЕННАЯ ПОЛИТИКА В СФЕРЕ ТУРИЗМА

Г.Н.Мамедова

Азербайджанский Технологический Университет

gulnarmamedova580@gmail.com

Государственная политика в сфере туризма не означает только официальную политику. Она также включает экономическую политику, социальную политику, территориальную политику, культурную, рекреационную и пассажирскую политику. Государство должно устранить механизмы, мешающие развитию туризма, а также должно правильно направлять его для государства и народа.

**Zəfər gününə həsr olunmuş “Pandemiya dövründə gənclərin tədqiqat problemləri”
mövzusunda respublikanın konfransının materialları**

Сфера туризма рискованная сфера. Потому что сектор туризма очень чувствителен к экономическим и политическим влияниям. Поэтому государство должно вкладывать в туризм больше, чем в другие сферы.

Туризм в Азербайджане является одним из самых перспективных направлений с точки зрения географического положения и климата. Цель государственной политики дальнейшее развитие туризма. В программе предусмотрено расширение материально-технической базы туризма, оказание услуг по удовлетворению потребностей туристов и повышение квалификации кадров.

STATE POLICY IN THE FIELD OF TOURISM

G.N.Mammadova

Azerbaijan Technological University

gulnarmamedova580@gmail.com

State policy in tourism is not only official policy. These include social policy, cultural policy, rest policy, economic policy, passenger policy and territorial policy. The state must eliminate mechanics to delay the development of tourism and must redirect it properly for the state and people.

It is risky to invest in the tourism sector. Because the tourism sector is very sensitive to economic and political changes. Therefore, the state must invest more in tourism than other sector.

Tourism in Azerbaijan is one of the most promising areas in terms of geographical location and its main purpose in the field of tourism is to further increase the development of the tourism sector. Expanding the material and technical base of tourism in the program, the task of improving the service and personnel in accordance with the needs of tourists displayed.



TURİZMİN İNKİŞAFINDA İNFORMASİYA TEXNOLOGİYALARININ ROLU

S.N.Həsənova

G.Q.Hüseynova

S.Ə.Məmmədova

G.S.Məmmədova

Azərbaycan Texnologiya Universiteti

hesenovasabina93@gmail.com

gulshen.novruzova1994@mail.ru

memmedovas941@gmail.com

Turizm sahəsində müasir informasiya texnologiyalarının fəal şəkildə tətbiqi turizm müəssisəsinin rəqabət qabiliyyətinin artırılması üçün zəruri şərtə çevrilir. Müasir dövrdə turizmin rəqabət üstünlükləri getdikcə daha çox informasiya sferasında formalaşır. İnformasiya texnologiyaları turizmdə rəqabət qabiliyyətinin artması üçün müasir innovativ bir qaynaqdır. Bütün səviyyələrdə informasiyanın inkişafı turizmin rəqabət uğurunda mühüm amilə çevrilir. Buraya məlumatların həcmnin artırılması daxildir ki, bu da sistemin dəyişən xarici şəraitə daha yaxşı uyğunlaşmasına imkan verir. İnformasiyanın inkişafı informasiyanın həcmnin artmasına və təşkilati müxtəlifliyə səbəb olan informasiya yönümlü innovasiyaların yayılması prosesi ilə bağlıdır. Belə yeniliklərə rəqəmsal texnologiya, kompüter texnologiyası, telekommunikasiya sistemləri, e-poçt və internet daxildir.

İnformasiya texnologiyalarının inkişafı turistlərin sayını artırır və hazırda qloballaşmaya öz töhfəsini verməkdədir. Turizm bazarının peşəkar iştirakçıları üçün qlobal şəbəkə yeni marketing alətləri, tərəfdaşlar, turizm məhsulunun təşviqi, marketing tədqiqatları, virtual turizm zalının yaradılması, elektron ticarət və effektiv ünsiyyət üçün digər imkanlar axtarır. Bu gün turizm özündə bir çox yeni kompüter texnologiyalarını birləşdirən qlobal paylama sistemini, inteqrasiya olunmuş kommunikasiya şəbəkələrini, multimedia sistemlərini, idarəetmə informasiya sistemlərini və s. istifadə edir. Bu informasiya texnologiyaları müxtəlif dərəcədə və ayrı-ayrılıqda istifadə olunur.

Cəmiyyətin indiki inkişaf mərhələsi üçün informasiya texnologiyalarının rolunu və əhəmiyyətini təhlil edərək, bu rolun strateji əhəmiyyəti haqqında yaxşı nəticələr çıxarmaq olar və yaxın gələcəkdə bu texnologiyaların əhəmiyyəti daha da artacaqdır. Bu gün texnoloji inkişafda dövlətin rolunu müəyyən edən məhz bu texnologiyalardır

Beləliklə, informasiya texnologiyaları turizm sektorunun müasir imicinin formalaşmasında ən mühüm rollardan birini oynamışdır. Məhz informasiya texnologiyaları sayəsində turistlər turun təşkili ilə bağlı bütün lazımi məlumatları tez bir zamanda əldə edə bilirlər və turoperatorlar üçün turizm agentlikləri ilə yeni müştərilər tapmaq və onlara xidmət göstərmək xeyli ucuz başa gəlir. İnformasiya texnologiyalarının gələcək inkişafı turizm sənayesinin inkişafının növbəti mərhələsini yaradaraq İnternetdə turist xidmətlərinin təşkili üzrə işlərin çoxunu həyata keçirə bilər.

Ədəbiyyat siyahısı:

1. Qasımova, S.E. Sosial sahədə informasiya texnologiyaları: Dərslik / S.E. Qasumov. - M.: Daşkov və K, 2015, 312 s
2. Morozov, M. A. Turizmdə informasiya texnologiyaları / M. Morozov // İqtisadiyyat və həyat. 2010, № 5, s.31-35
3. Privalov V.A., Turizm bazarının və Turizm bazarının konyeksur və məzmununun mahiyyəti və məzmunu, Turizm bazarının konyeksiyası və məzmunu, A.Polyarenko // Novainfo, 2017, T 3. № 58. P. 163-169 [Elektron Resurs]. Giriş rejimi: <http://sayt/məqalə/10509>
4. <https://codoschool.ru/az/>

**Zəfər gününə həsr olunmuş “Pandemiya dövründə gənclərin tədqiqat problemləri”
mövzusunda respublikanın materialları**

Г.К.Гусейнова

С.А.Мамедова

G.S.Məmmədova

hesenovasabina93@gmail.com

gulshen.novruzova1994@mail.ru

memmedovas941@gmail.com

Внедрение и применение современных информационных технологий в туристскую отрасль является обязательным условием для повышения конкурентоспособности туристского предприятия. Индустрия туризма не ограничивается использованием всех видов компьютерной технологий. В настоящее время туризм привлекает большое количество инноваций, компьютерных и информационных технологий с разным уровнем активности и распространения.

В целом развитие информационных технологий поставило туризм перед беспрецедентными вызовами и стремлением конкурировать за потребителя. Проводимые исследования в области взаимодействия технологий туризма и информационных технологий являются актуальными, а их результаты могут стать главным фактором онлайн-борьбы за потребителя.

THE ROLE OF INFORMATION TECHNOLOGIES IN THE DEVELOPMENT OF TOURISM

S.N.Hasanova

G.K.Gusenova

S.A.Mammadova

G.S.Məmmədova

hesenovasabina93@gmail.com

gulshen.novruzova1994@mail.ru

memmedovas941@gmail.com

The introduction and application of modern information technologies in the tourism industry is a prerequisite for increasing the competitiveness of a tourism enterprise. The tourism industry is not limited to the use of all types of computer technology. Currently, tourism attracts a large number of innovations, computer and information technologies with different levels of activity and distribution.

In general, the development of information technology has placed tourism in front of unprecedented challenges and the desire to compete for the consumer. The ongoing research in the field of interaction between tourism technologies and information technology is relevant, and their results can become the main factor in the online struggle for the consumer.



**TÜRKİYƏDƏ BƏRPA OLUNAN ENERJİ RESURSLARINDAN İSTİFADƏ EDƏN
PƏRAKƏNDƏ SATIŞ NÜMUNƏLƏRİ**

K.V.Qasımzadə

Zəfər gününə həsr olunmuş “Pandemiya dövründə gənclərin tədqiqat problemləri”

mövzusunda respublikanın materialları

Azərbaycan Texnologiya Universiteti

Qasimzadekamran402@gmail.com

Dünya ilə yanaşı, Türkiyədə də pərakəndə satıcılar bərpa olunan enerjiyə sərmayə qoyur və müəssisələrində bərpa olunan enerjiden istifadə etməyi hədəfləyirlər. Bu məqsədə uyğun olaraq supermarketlər (Tesco Kipa, Migros), qida satışları (Sütaş), hazır qida satışları (KFC), hava yolu pərakəndəçiləri (THY), bankçılıq (Garanti Bank) kimi bir çox pərakəndə satış şirkətləri istehsal və investisiyalarında bərpa olunan enerji mənbələrindən istifadə etmək üçün addımlar atmağa başlamışdır.

Supermarket şəbəkələri Tesco Kipa və Migros bərpa olunan enerjiden istifadə edən pərakəndə satıcılardır. Tesco Kipa Türkiyədəki mağazalarında günəş enerjisi və gün işığından istifadə edən aparıcı mağazalardan biridir. Satış və anbar sahələrində bərpa olunan və təmiz enerjinin istifadəsi sayəsində Tesco Kipa imic və xərc baxımından rəqabət üstünlüyü əldə etmişdir. Tesco Kipa ildə 100 evin istehlak etdiyi elektrik enerjisinə qənaət edir. Qlobal istiləşmə problemini aradan qaldırmaq üçün Tesco Kipa İngiltərədəki mağazalarının buraxdığı 64 min ton karbon emissiyasının miqdarını 2020-ci ilə qədər 50% azaltmaq qərarına gəlib və Türkiyədə də eyni hədəfə çatmaq üçün hərəkətə keçib. 2007-ci ildən bəri Tesco Kipa, Kuşadası və Marmaris mağazalarındakı kassaların enerji ehtiyaclarını ödəmək üçün 30 KW günəş enerjisi panelləri quraşdırmışdır. Tesco Kipa, işıqlandırma ehtiyaclarını ödəmək üçün Salihli mağazasında günəş işığı işıqlandırma borularından istifadə etməyə başladı. Bu yolla Tesco Kipa enerjiyə 30% qənaət edib. Tesco Kipa bütün mağazalarında və paylama mərkəzlərində kvadrat metrə düşən karbon emissiyalarının miqdarını 50% azaldıb. Ümumilikdə 180 Tesco Kipa mağazası arasında 37 ekoloji təmiz mağaza var. Bu ekoloji təmiz mağazalarda günəş enerjisi (fotovoltaik) panelləri ilə yanaşı, elektrik enerjisinə qənaət edən gün işığı sistemlərindən də istifadə olunur. İlk dəfə pərakəndə bir mağaza tərəfindən də istifadə edilən və karbon emissiyalarını təxminən 15% azaldan karbon qazı soyutma sistemi, 2012-ci ildə fəaliyyətə başlayan Kütahya Tesco Kipa mağazasında həyata keçirilir. (Retail Türkiye, 2015)

2016-cı ildə Tesco Kipa-nı satın alan Migros, Alaçatı və Bodrumdakı mağazalarında fotovoltaik panellərlə günəşdən elektrik istehsal edir və mağazaların enerji ehtiyaclarının bir hissəsi bərpa olunan enerji mənbələrindən yerindəcə qarşılır. Günəş enerjisi səhər doqquzdan axşam beşə qədər, xidmət sahələri istisna olmaqla, mağazalarda işıqlandırma üçün istifadə olunan enerjinin miqdarını 90% azaldır. (Migros, 2019)

Qida pərakəndə satış şirkətlərindən biri olan Sütaş, bərpa olunan enerjiyə sərmayə qoyan və bu mənbələrdən istehsalatda istifadə edən pərakəndə satıcılardan biridir. Sütaş, Türkiyənin kənd təsərrüfatı baxımından ən böyük bioqaz və enerji istehsalı obyektini sayılan Sütaş Aksaray Təbii Enerji Obyektini 2016-cı ildə Aksarayda qurdu. Sütaş bütün enerji ehtiyacını süd məhsullarının istehsal olunduğu fabrikində təmin edir; Zavodun buxar və isti suya olan tələbatının böyük hissəsi müəssisədə istehsal olunan 6,4 MVt/saat elektrik enerjisi hesabına ödənilir. Sütaşın bərpa olunan enerji mənbələrinə etdiyi investisiyaların məbləği 205 milyon dollara çatıb. (Retail Türkiye, 2015)

Fast food pərakəndə satış mərkəzlərindən biri olan KFC-nin İstanbul, Bostancı restoranında istifadə edilən elektrik enerjisinin hamısı bərpa olunan külək enerjisi ilə istehsal olunur və günəş enerjisindən maksimum yararlanmaq üçün günəş panelləri və böyük pəncərələr quraşdırılıb. Bundan əlavə, restoranda tez-tez istehsal olunan üç tullantı ayrılaraq təkrar emal olunur. Belə ki, restoranda əmələ gələn qida, plastik və kağız tullantıları israf edilmir və yeməklərin hazırlanmasında istifadə olunan yağ da təkrar emala göndərilir. Bundan əlavə, KFC ekoloji yanaşması ilə restoran çərçivəsində bir çox ekoloji cəhətdən təmiz yeniliklər həyata keçirib. Bu yeniliklərlə KFC Bostancıdakı restoranında enerji və su sərfiyyatına 25% qənaət edir. KFC Türkiyənin ilk ekoloji təmiz restoranı seçilmiş və LEED (Enerji və Ətraf Mühitin Dizaynında Liderlik) sertifikatını almışdır. (Perakende org., 2011)

Havayolu pərakəndə satış şirkəti THY, 2013-cü ildə Türkiyədə bioyanacaq istehsalı mövzusunda mümkün alternativləri qiymətləndirmək məqsədilə ABŞ-ın Solena Fuels Corporation firması ilə

Zəfər gününə həsr olunmuş “Pandemiya dövründə gənclərin tədqiqat problemləri”

mövzusunda respublikanın materialları

müqavilə imzaladıqlarını açıqlamışdır. THY burazılaşma ilə həmbusahədəki layihələridəstəkləməyi, həm də bərpa olunan enerji mənbələrinə keçərək karbon emissiyalarını azaltmağı hədəflədiklərini bildirib. THY, həmçinin bərpa olunan enerji qaynaqları ilə yanacaq təchizatında resurs müxtəlifliyinə təminat məyihə dəflədiyini bildirmişdir. (Yeşil Ekonomi, 2013) Araşdırmada Türkiyədəki Tesco Kipa, Migros, Sütəş, KFC, THY kimi bir çox müəssisənin öz istehsal və əməliyyatlarında bərpa olunan enerji mənbələrindən istifadə etdiyi və investisiya qoyduqları müəyyən edilmişdir.

Araşdırmada pərakəndə satıcıların üç əsas kateqoriyada enerji istehlak etdiyi müəyyən edilib: mağazalar, paylama mərkəzləri və çatdırılma. Bundan əlavə, araşdırmada görünür ki, pərakəndə satıcılar mağazalarında, paylama mərkəzlərində və çatdırılma əməliyyatlarında enerji istehlakını azaltmaq üçün işıqlandırma və isitmə, havalandırma və kondisioner sistemləri kimi enerji tutumlu sahələri hədəfləyirlər. Enerji əməliyyatlarına bərpa olunan enerji mənbələrini əlavə etməklə pərakəndə satıcılar enerji portfəllərini şaxələndirmək və potensial olaraq artan enerji qiymətlərinə qarşı qorunma riskini minimuma endirmək imkanı əldə edirlər. Yaşıl enerji əlavə etməklə pərakəndə satıcılar sürətlə böyüyən, davamlı şəkildə diqqət mərkəzində olan müştəri segmentindən gəlir əldə etmək, brend kapitalını artırmaq və müştəri sədaqətini artırmaq imkanı əldə edirlər. Bərpa olunan enerji mənbələri tək cə brend kapitalını artırmır, həm də gələcək tənziqləmə yükü və resurs məhdudiyyətləri ilə əlaqəli uzunmüddətli riskləri də azaldır. Mağazalarda, paylamada və çatdırılmada enerji səmərəliliyinin təkmilləşdirilməsi əməliyyat xərclərini azalda bilər. (Accenture, 2012)

Ədəbiyyat siyahısı:

1. Accenture. (2012). Sustainable Energy for All: Opportunities for the Retail Industry. <https://Accenture-Sustainable-Energy-All-Opportunities-Retail-Industry.pdf>.
2. Migros. (2019). Sürdürülebilirlik. <https://www.migroskurumsal.com/surdurulebilirlik>
3. Perakende org. (2011). KFC Bostancı Türkiyənin ilk LEED Sertifikalı restoranı oldu. <https://www.perakende.org/kfc-bostanci-turkiyenin-ilk-leed-sertifikali-restorani-oldu>
4. Retail Türkiyə. (2015). Perakendeci və Tedarikçilerimizdə çevre bilinci artıyor. <https://retailturkiye.com/kapak-konusu-perakendeci-ve-tedarikcilerimizde-cevre-bilinci-artiyor/>
5. Yeşil Ekonomi. (2013). THY Çöpten Jet yakıtı üreten şirket ile görüşmelere başladı. <https://yesilekonomi.com/thy-copten-jet-yakiti-ureten-sirket-ile-gorusmelere-basladi/>

ПРИМЕРЫ РОЗНИЧНЫХ ПРЕДПРИЯТИЙ, ИСПОЛЬЗУЮЩИХ ВОЗОБНОВЛЯЕМЫЕ ЭНЕРГЕТИЧЕСКИЕ РЕСУРСЫ В ТУРЦИИ

К.В.Гасымзаде

Азербайджанский Технологический Университет

Qasimzadekamran402@gmail.com

Согласно исследованию, многие компании в Турции, такие как Tesco Kipa, Migros, Sütəş, KFC, THY, использовали и инвестировали в энергетические ресурсы, используемые для самозанятости и занятости. Повышение энергоэффективности в магазинах, совместном использовании и взломе может сократить расходы бизнеса.

EXAMPLES OF RETAILERS USING RENEWABLE ENERGY RESOURCES IN TURKEY

K.V.Gasymzade

Azerbaijan Technological University

Qasimzadekamran402@gmail.com

In the research, many companies in Turkey such as Tesco Kipa, Migros, Sütəş, KFC, THY have used and invested in the energy resources used in their self-employment and employment. Improving energy efficiency in stores, sharing, and hacking can reduce business costs.



KIÇIK BİZNESİN İNNOVASIYALI İNKIŞAFI PERSPEKTİVLƏRİ

A.İ.Oruclu

Azərbaycan Texnologiya Universiteti

anaroruclu41@gmail.com

Zəfər gününə həsr olunmuş “Pandemiya dövründə gənclərin tədqiqat problemləri” mövzusunda respublikanın konfransının materialları

Kiçik biznesin böyüdülməsi saydığımız problemlərin aradan qaldırılmasına yaxşı təsir edir:

1) İnsanların ehtiyaclarının lazım olan qaydada öhtəsindən gəlinməsi üçün müstəqil rəqabətliliyinin başlaması; 2) Tələbatların və iş imkanlarının çeşidliliyinin və keyfiyyətinin yüksəldilməsi; 3) Mal və xidmət tələbatlarının dəqiq kliyənlərə istiqamətləndirilməsi; 4) İqtisadiyatın struktur baxımdan təzədən yaradılmasına effekt; 5) İnsanların fərdi vəsaitlərinin istehsalara cəzb olunması; 6) Təzə və artıq çalışma müəssisələrinin təşkili; 7) Fərdin talantının və qurub-yaratma bacarığının kəşf edilməsi; 8) Xalqın müəyyən kütləsinin aktiv işlərə cəlbi; 9) Şəxsi biznesin inkişafı; 10) Elmi və texnoloji tərəqqi; 11) Lokal xammalın istifadəsi.

Kiçik biznesin zorluqları arasındakı kapital azlığı onları orta həcmli təsərrüfat obyektinə kimi qalxmasına şərait yaratmır. İstehsal fəaliyyətini təsis eləyib, inkişaf etdirməkdən ötrü həmişə kredit götürmək imkanına malik deyil, ala bilsələr də, banklar kiçik məbləğləri böyük faizlərlə təqdim edirlər. Lokal təbiət sərvətlərinin tamam və əhəmiyyətli istifadəsində zəifdilər. İxtisaslaşmış kadrların işlərə cəlbi yaxud hazırlaşdırılmasında böyük şəraitə sahib deyildilər. Kiçik bizneslərdə, bir qayda olaraq biznesmen də, biznesin meneceri də, çalışanlar da digər peşə yiyələri olduqları üçün yaxud da təcrübəsiz olduqlarından səhvləri çox ola bilər, müflis olması yüksək ehtimaldır. Kiçik bizneslər lazımı vəsaitləri az aldıklarına görə, bu lazımı xammalları bunlara güzəştli qiymətlə satmırlar. Bu baxımdan nəticə olaraq istehsal olunan məhsulun mayası baha başa gəlir. Bunlardan savayı kiçik biznesin əhəmiyyətliliyi sonuncu malın istehsal olmasından ötrü lazımı yarım hazır məmulatların və. s. buraxılmasında da özünü biruzə verir.

Kiçik biznesin inkişaf etməsi ilk olaraq onların maliyyə təminatlarıyla bağlıdır. Dünya praktiki-kasından görülmüşdür ki, xırda biznesin inkişafı üçün sərmayənin olması aktual məsələdir.

Bütün müəssisələrin iqtisadi iş prosesi onun finansal vəsaitlərinin varlığı ilə əlaqədardır. Sırf bundan ötrü bütün biznes subyektlərinin başlıca hədəfi özlərinin finansal vəsaitlərinin müqdarını çoxaltmaqdır. Biznesmen özlərinin fəaliyyətlərinin formalaşdırılması və inkişaf etməsində yerli və əcnəbi finans qaynaqlarından faydalanır. Yerli finans qaynaqlarına hökumət xəzinəsindən maliyələşmə, əhalinin yığdıqları, firmaların yığdıqları pul, komersiya bankları, sərmayə fondları və firmaları, xüsusi təqatüd fondları, siğorta firmalarının vəsaitləri aiddir. Əcnəbi maliyyə qaynaqlarına isə əcnəbi sərmayələr, yabancı kreditlər və borçlar daxildir.

Bildirək ki, günümüzdə xırda sahibkarlığın aparıcı finans qaynağı kimi hökumət xəzinəsindən sahibkarlığın inkişaf etməsinə istiqamətlənmiş vəsaitlər rol oynayır. Sırf bunlar üçün hökumətin sahibkarlara dəstəyi, onların fəaliyyətlərinə yardımdan ötrü xəzinədən müəyyən olmuş sayda pulun verilməsi çox zəruridir. Dövlətin ayırdığı finansal köməklər təsdiqlənmiş layihələr daxilində endirilmiş kreditlər, subsidiyalar, kompensasiyalar, qrantlar, kredit təminatı, lizinq təşkili, biznesmenlərə xidmət edən maliyyə-kredit təşkilatlarına təkancerici tədbirin tətbiqatı şəklində reallaşdırılır.

Axır illərdə ölkəmizdə xırda biznesin inkişaf etməsi üçün çoxyönlü finansal yardım kompleksinin əmələ gətirilməsi, finansal köməyin gerçəkləşdirilməsi mexanizmlərinin ümumdünya standart səviyyəyə uyğunlaşdırılmasına baxımdan işlər görülür. Bu hədəf üçün 1993-dən xidmət eləyən “Sahibkarlığa Yardım Milli Fondu” AR qanunlarına əsasən hökumət xəzinəsindən kiçik biznesin təkmilləşdirilməsinə istiqamətlənən pulun paylaşdırılması və istifadə olunmasını təminləşdirir[3]. Xırda biznesin hökumət yardımı sayəsində formalaşan finansal qaynaqlarından birisi vergiyə güzəşt olunmasıdır. Sərmayələşdirilmiş vergi kreditləri deyəndə biznes obyektlərinə qazanca qoyulan vergilərə olunan güzəştlər toplusu anlaşılır. Həmin ki kredit borçları lokal və region vergilərinə görə 1 ildən 5 ilədək reallaşdırıla bilər. Vergilərdəki güzəştlər biznesmenlərə aşağıdakı situasiyalarda olunur:

- Müəssisə yönündən elm və araşdırma proseslərini yaxud istehsal prosesinin təzədən təşkil edilməsinin reallaşdırıldığı situasiyalarda. Həmçinin, əlillərdən ötrü təzə çalışma məkanlarının yaradılması və təbiəti mühafizə yönündə gerçəkləşdirilən yenidənberpa işlərində də güzəşt oluna bilər;

- Müəssisə tərəfdən innovativ fəaliyyətin gerçəkləşdirildiyi zaman. Habelə, təzə ləvazimatların alınmasından ötrü firmaya modern texniki avadanlıqların cəlbi vəziyyətində də nəzərə alınır;

- Bir şərtlə ki, müəssisə bölgənin inkişaf eləməsi baxımından və habelə insanların həyat şəraitiylə əlaqədar məxsusi səmərəli fəaliyyət göstərsə bu endirimlərdən yararlanmaq haqqını qazanır. Sərmayələşdirilmiş vergi kreditləri müəssisənin xahişinə əsaslanılaraq finans təşkilatıyla imzalanmış kontrata əsasən alınır [2].

Kiçik sahibkarlığın sərmayələşdirilməsində hökumətə aid qaynaqların funksiyasının faydalı olması ilə bərabər özəl mülkə aid sərmayədən də yararlanılması zəruridir. Ümumi olaraq, respublikamızda xırda biznesin inkişaf eləməsində firmaların özəl maddiyyatlarından istifadələri kafi deyildir. Özəl maliyyə qaynaqlarına şəxsi maliyyə materialları, özəl mülkiyyətdə olan firmaların sahib olduqları maliyyə ehtiyatları və cəzb olunmuş pullar, uzun zamanlı kredit borçları, dəyərli kağız buraxılmalarından qazanılan mənfəətlər

Zəfər gününə həsr olunmuş “Pandemiya dövründə gənclərin tədqiqat problemləri”

mövzusunda respublikanın materialları

daxildir. Uyğun qaydada bazar iqtisadiyyatının inkişafının yoluna istiqamətlənmiş ölkəmizdə rəqabətliyi formalaşdıran metodlardan birisi olaraq kiçik biznes təkmilləşdirilməli, bundan ötrü də həmin bizneslərin investisiya çətinlikləri aradan qaldırılmalıdır.

Kiçik bizneslər iqtisadi inkişaf baxımından insanların məşğulluğunu artırmağa imkan verir və işsizlik səviyyəsini aşağı endirərək toplumun həyatını stabilləşdirərək səmərəli funksiyaya sahib olurlar. Paralel vaxtda, kiçik bizneslər böhran zamanı toplu müflisliyə rəğmən əsnək olaraq iqtisadiyyat cəhətdən zorluqlarla ayaqlaşaraq stuaasiyaya tab gətirirlər. Bu müəssisələr bu stuaasiya ilə onunçün ayaqlaşa bilir ki, onlar maaşları aşağı salır, çalışma saatlarını artırır. Bunu demək faydalı olar ki, zəif qazancla işləmələri, keyfiyyətli mal istehsal etmək və əhəmiyyətli istehsalat cəhdləri, kiçik biznesin rəqabətlik aləmini formalaşdırır. Bu baxımdan də, müəyyənləri rəqabətlikdən azad iş görürlər və kiçik sahibkarlıq sahəsinə addım atırlar. Sırf bu nöqteyi nəzərdən də, inkişaf eləmiş dövlətlərdə əməyin verimliliyini çoxaldan rəqabətlikdə zəfər qazanan, lokal məmulatın yerli və əcnəbi bazarlarında gerçəkləşən kiçik bizneslərə ümidlə baxırlar.

Kiçik bizneslər respublikanın ixracatında əhəmiyyətli rola sahibdir, sosial-iqtisadi səmərəlilik cəhətdən dəfələrlə faydalıdır. Bütün bunlarla birlikdə, kiçik bizneslərin respublikanın ixrac mallarında hissəsinin çoxalması iqtisadi və sosial çətinliklərin həllinə, xüsusən də təzə iş yerlərinin əmələ gəlməsinə, xarici pul vəsaiti daxilolmalarının səbəbinə respublikanın pul resurslarının çoxalmasına və ən başdaysa integrasiyanın qüvvətlənməsinə böyük şərait yaradır[1]. Xırda sahibkarlığın sosial və iqtisadi tərəfdən digər xeyri də budur ki, onlar cəld hərəkət edərək bazar şərtlərindəki dəyişikliklərə asan adaptasiya olur. Buda özlüyündə xırda sahibkarlığın kompaktlığını bildirir. Bu cəldliyi əmələ gətirən başlıca nədəni onların xırda həcmli olmasıdır. Sırf bunu üçün də kiçik bizneslər bazar iqtisadiyyatında müstəqil hərəkətlərlə dəyişən mal ehtiyaclarını öhtəliklərinə alırlar.

Xırda bizneslərin böyük əhəmiyyətliliyinin əsas ünsürü, həmin bizneslərin məhsul emalında və əmək avadanlıqlarından istifadə etməkdə az ixtisaslaşmış olmasıdır.

Ədəbiyyat siyahısı:

1. Abbasov A.B., Abbasova R.Ə., Əliyev M.Ə., Abbasov S.A., Xankişiyev X.S. və b. “Biznesin təşkili və idarə edilməsi” Bakı, 2011
2. “Azərbaycan Respublikasının Vergi Məcəlləsi” 905-IQ, Bakı, 2000
3. “Azərbaycan Respublikasının Sahibkarlığa Kömək Milli Fondunun fəaliyyətinin təkmilləşdirilməsi haqqında” Azərbaycan Respublikasının Prezidentinin Fərmanı, Bakı, 2009

ПЕРСПЕКТИВЫ ИННОВАЦИОННОГО РАЗВИТИЯ МАЛОГО БИЗНЕСА

А.И.Оруджу

Азербайджанский Технологический Университет

anaroruclu41@gmail.com

Статья посвящена перспективам инновационного развития малого бизнеса. Какие проблемы играет расширение малого бизнеса в решении проблем, его вклад в экономику, как выжить в кризисных ситуациях, помощь государства им, значение льготных кредитов и налоговых льгот, производственной деятельности и т.д. было проанализировано и исследовано.

PROSPECTS FOR INNOVATIVE DEVELOPMENT OF SMALL BUSINESS

A.İ.Orujlu

Azerbaijan Technological University

anaroruclu41@gmail.com

The article is dedicated to the prospects of innovative development of small business. What problems does the expansion of small business play in solving problems, its contribution to the economy, how to survive in crisis situations, government assistance to them, the importance of low-interest loans and tax breaks, production activities, etc. has been analyzed and researched.



STRATEJİ ƏMƏLİYYAT VƏ BÜDCƏ PLANLAŞDIRILMASINDA RİSKLƏRİN İDARƏEDİLMƏSİ

dos. C.N.İsmayılov

Risqlərin idarə edilməsi və büdcələşdirmə sizə əlaqəli proses kimi görünməyə bilər, lakin onlar çox əlaqəlidir. Hər ikisini birləşdirmək onlar üçün faydalı ola bilər. Hər bir proses digərinin qavramadığı məsələlərə işıq sala bilər, eyni zamanda işləməklə həm risqlərin idarə edilməsi, həm də maliyyə şirkətinizi daha təhlükəsiz və gəlirli edə bilər.

Hər bir şirkət böyümək istəyirsə, müəyyən miqdarda planlaşdırma aparmalıdır. Buraya təkcə əməliyyatları genişləndirmək və mənfəəti artırmaq üçün strateji planlaşdırma vacibdir. Menecerlər də qarşılaşa biləcəkləri risqləri planlaşdırmalıdır ki, təhdidləri qabaqlaya bilsinlər. Buna görə də, heç bir iş funksiyasının nəzərdən qaçırılmaması üçün bu planlaşdırmanı bütün təşkilatınıza inteqrasiya etməyin mənası var.

Bu əməkdaşlıq büdcənizin hazırlanmasını sadələşdirməyə kömək edəcək və həm müştərilərə, həm də maraqlı tərəflərə inam yaratmağa kömək edəcək. Nəhayət, risqlərin idarə edilməsi komandanız büdcə prosesinizdə iştirak etməlidir. Şirkətinizə ayrı-ayrı departamentlər kimi deyil, bütövlükdə baxmaq sizə nəyə üstünlük verməli olduğunuzu və pulunuzun hara ayrılacağını görməyə kömək edəcək. Bundan əlavə, büdcənizin nəticələrini və onun ümumi uğurunuzla təsirlərini izləmək sizə yeni risqlərin harada yarana biləcəyini görməyə kömək edə bilər. Xərcləriniz zamanla artırsa, bu, məhdudlaşdırılmalı və azaldılmalı olan sahələrdə risqlərin inkişaf etdiyini ifadə edə bilər. Büdcə və risqlərin idarə edilməsi hər iki şöbənin uğur şanslarını artırmaq üçün işləyə bilər və belə də olmalıdır. Büdcəni Risk İdarəetmə Planınıza necə daxil etmək olar?

Risqlərin idarə edilməsinin əsas komponenti gələcəkdə nələrin baş verə biləcəyini görməkdir. Büdcə oxşardır: maliyyə komandanız şirkətinizin hansı sahələrinin daha çox maliyyələşdirməyə ehtiyac duyacağını və bu xərclərin pul vəsaitlərinin hərəkətinə və ümumi mənfəətinizə necə təsir edəcəyini görmək üçün irəli baxır. Büdcələşdirməyə müəssisə risqlərinin idarə edilməsi yanaşması maliyyə idarəetmə komandanızla məhdudlaşmamalı, şirkət miqyasında bir şey olmalıdır. Ayrı-ayrı işçilər və ya şöbələr, şirkətin digər sahələrinin ehtiyaclarını nəzərə almadan öz ehtiyaclarını ehtiyatsızlıqdan üstün tuta bilərlər. Büdcənizdə qalan vəsaitlərin ayrılmasının bütövlükdə şirkətə ən yaxşı fayda verəcəyinə əmin olmaq üçün büdcənizdəki sətir maddələrinin müxtəlif şöbələrə necə təsir etdiyinə baxmaq lazımdır. Maliyyə hesabatları və davamlı monitorinq də vacibdir, çünki növbəti illik büdcənizi yaratmaq vaxtı gələndə standartlaşdırılmış ölçülərin qərar qəbul etməyinizdə vacib rol oynayacaqdır.

Mövzunun aktuallığı. Büdcə planlaşdırma prosesində standart risk qiymətləndirməsi addımlarının tətbiqi.

Tədqiqatın məqsədi. Hər hansı potensial risqləri müəyyənləşdirməsi, onların bütövlükdə şirkətə təsirinin qiymətləndirilməsi, məlumat toplanması və ya vəsaitləri yenidən bölüşdürməklə problemlərin ən yaxşı şəkildə necə azaldılmasına qərar verilməsi.

Tədqiqat obyektı. Büdcə planlaşdırılmasında risqlərin idarə edilməsi.

Tədqiqat metodu. Büdcə yaratma prosesinə risqlərin idarə edilməsinin inteqrasiyası çoxlu faydalar gətirir.

Ədəbiyyat siyahısı:

1. Kazımlı X., Quliyev İ. “İqtisadi risqlərin qiymətləndirilməsi və idarə edilməsi” Dərs vəsaiti. Bakı, 2011

Zəfər gününə həsr olunmuş “Pandemiya dövründə gənclərin tədqiqat problemləri”

mövzusunda respublikanın konfransının materialları

2. Балдин К.В., С.Н.Воробьев, М. Гардарски. “Риск менеджмент”. М. 2005
3. <https://reciprocity.com/blog/risk-management-and-budget-planning/>
4. https://az.wikipedia.org/wiki/Risk_menecment

**УПРАВЛЕНИЕ РИСКАМИ В СТРАТЕГИЧЕСКОЙ ДЕЯТЕЛЬНОСТИ И
ПЛАНИРОВАНИИ БЮДЖЕТА**

доц. Д.Н.Исмаилов

М.Г.Алхасзаде

Азербайджанский Технологический Университет

Alxaszademeqsed@gmail.com

Управление рисками и бюджетирование могут показаться вам не связанными процессами, но они очень взаимосвязаны. Сочетание этих двух может быть полезным для них. Каждый процесс может пролить свет на проблемы, которых нет у других, но в то же время работа может сделать управление рисками и сделать вашу финансовую компанию более безопасной и прибыльной.

RISK MANAGEMENT IN STRATEGIC OPERATION AND BUDGET PLANNING

prof. J.N.Ismailov

M.G.Alkhaszadeh

Azerbaijan Technological University

Alxaszademeqsed@gmail.com

Risk management and budgeting may not seem like a related process to you, but they are very interrelated. Combining the two can be beneficial for them. Each process can shed light on issues that others do not, but at the same time, working can both make risk management and make your financial company safer and more profitable.



**MENECMENTDƏ RISKLƏR: TƏYİNATI, GÖSTƏRİCİLƏRİ,
QİYMƏTLƏNDİRİLMƏ METODLARI VƏ AZALDILMASI YOLLARI**

dos. E.Y.Hüseynova

Ümumiyyətlə, menecmentdə risklərin təyinatı, göstəriciləri, qiymətləndirilmə metodları və azaldılması üçün seçilən üsullar diqqətlə öyrənilməli və düzgün tətbiq edilməlidir. Bunun özü riskin idarə olunması deməkdir.

Risklərin idarə edilməsi prosesinin risk təhlili və qiymətləndirilməsi mərhələsinin məqsədi əvvəllər müəyyən edilmiş riskləri prioritetləşdirməkdir ki, ilk növbədə risk aradan qaldırılsın. Bu, riskləri bir-biri ilə müqayisə etməklə əldə edilir. Riskin qiymətləndirilməsi, öz növbəsində, riskin aradan qaldırılması ehtiyacını müəyyən etmək üçün “təhlil prosesində aşkar edilmiş risk səviyyəsini nəzərdən keçirilən kontekstdə müəyyən edilmiş risk meyarları ilə müqayisə etməkdən” ibarətdir. Fəaliyyət göstəriciləri kimi risk anlayışının iki elementi götürülür: ehtimal və nəticələr. Ehtimal imkana və nəticələrinə görə hesablanı bilərənlər çox vaxt pul və ya vaxt itkiləri ilə ifadə edilir, tənzimləyici üçün isə nəticələr iqtisadi itkilər, ətraf mühitə ziyan və ya ictimai sağlamlığın pisləşməsi ola bilər. Qərar verənlər bu ölçülərə etibar edərlərsə, fürsəti nəticələrə vurmaqla riskin potensial dəyərini hesablamağa bilərlər. Bu hərəkəti bütün risklərlə təkrarlamaq sizə daha çox və ya daha az riskləri müəyyən etməyə imkan verəcək. Təşkilat üçün ən vacib olanı, dəyəri ən yüksək olan risklər olacaqdır. Menecmentdə risklərinin qiymətləndirilməsi üsullarının geniş bir mövzuda təhlil olunmuşdur. Bura əsasən qiymətləndirmənin ekspert, analitik hesablama, statistik və analoq metodları daxildir. Qiymətləndirmə dedikdə konkret olaraq metodlarının seçilməsi zəruri informasiya toplusunun mövcud olması və menecerlərin ixtisas səviyyəsinin uyğunluğu ilə müəyyən olunur. Riskin qiymətləndirilməsi əməliyyatı əsasən 3 mərhələdən ibarətdir:

- ❖ problemin həlli zamanı mümkün olan variantlarının aşkar olunması;
- ❖ qərarın həyata keçirilməsi nəticəsində baş tuta bilən mümkün siyasi, mənəvi, iqtisadi və digər nəticələrin (mənfi halların) müəyyən olunması;
- ❖ riskin əsas olaraq qarşılıqlı iki əlaqəli aspektlərindən ibarət olan kəmiyyət və keyfiyyət tərəfi.

Riskin azaldılması prosesi zamanı əsasən aşağıdakıların rolu böyükdür.

- Düzgün, tam və əlavə informasiyanın əldə olunması.
- Riskin layihənin işçiləri arasında bölünməsi.
- Kapitalın məhdudlaşdırılması.
- Systemsiz olan riskin seçilməsi.
- Ehtiyat vəsaitlərinin yığılması.
- Sığorta.

Risk olmayan yerdə mənfəət də yoxdur və əksinə. Hədəflər nə qədər iddialı olsa, risklər də bir o qədər yüksək olar. Buna görə də, gözlənilən faydanın artırılması qərarı potensial xərclərin artmasına və buna görə də daha bahalı profilaktik tədbirlərin görülməsinə səbəb olacaqdır.

Mövzunun aktuallığı. Risklərin idarə edilməsi sağlam və düzgün qərarların qəbulunu asanlaşdırmaq üçün nəzərdə tutulmuşdur.

Tədqiqatın məqsədi. Risklərin maliyyə sahəsində təhlili, qiymətləndirilməsi və idarə olunması prosesi.

Tədqiqat obyektı. İqtisadiyyatda risklərin təhlili.

Tədqiqat metodu. Risklərin idarə edilməsi prosesi.

Ədəbiyyat siyahısı:

1. Banklarda risklərin idarə olunması haqqında” Qaydalar, AR Milli Bankı. Bakı, 2009

Zəfər gününə həsr olunmuş “Pandemiya dövründə gənclərin tədqiqat problemləri”

mövzusunda respublikanın konfransının materialları

2. https://www.researchgate.net/publication/305710995_Risk_Management_Measurement_and_Evaluation_Methods_Based_on_Performance_Indicators

3. Риски при осуществлении сделок на рынке

ценных бумаг. <http://stat.bashedu.ru/konkurs/bakirov/aug/index.htm>

**РИСКИ В УПРАВЛЕНИИ: ЦЕЛЬ, ПОКАЗАТЕЛИ, МЕТОДЫ ОЦЕНКИ И ПУТИ ИХ
СНИЖЕНИЯ**

доц. Э.Я.Гусейнова

Т.А.Юсibli

Азербайджанский Технологический Университет

togrulyusibli09@gmail.com

В целом, идентификация рисков, индикаторы, методы оценки и методы, выбранные для смягчения последствий в управлении, должны быть тщательно изучены и должным образом применяться. Это означает управление рисками.

**RISKS IN MANAGEMENT: GOAL, INDICATORS, EVALUATION METHODS AND WAYS
TO REDUCE THEM**

Prof. E.Y.Guseinova

T.A.Yusibli

Azerbaijan Technological University

togrulyusibli09@gmail.com

In general, risk identification, indicators, assessment methods and methods chosen for mitigation in management should be carefully studied and properly applied. This means risk management.



İNVESTİSİYA LAYİHƏLƏRİ VƏ ONLARIN MALİYYƏLƏŞDİRİLMƏSİ RİSKLƏRİ

X.N.Əliyev

Azərbaycan Texnologiya Universiteti

**Zəfər gününə həsr olunmuş “Pandemiya dövründə gənclərin tədqiqat problemləri”
mövzusunda respublikakonfransının materialları
Xaliq.aliyev99@icloud.com**

İnvestisiya ümumilikdə iqtisadiyyatda, həmçinin müxtəlif sahələr və müəssisədə reallaşan fundamental iqtisadi proseslərdə əhəmiyyətli iştiraka malikdir. İnvestisiyada olan keyfiyyət və kəmiyyət göstəricilərindən ölkədə olan istehsal imkanı, istehsal fəaliyyətinin səmərəli olması, istehsalın sahə üzrə və yenidən istehsal quruluşu, iqtisadi artım tempindən asılıdır.

İnvestisiya - mənfəət qazanmaq və ya müsbət sosial effektdə nail olmaq üçün sahibkarlıq və başqa fəaliyyət sahəsi obyektlərinə kapital yatırımına deyilir. Bazar iqtisadiyyatı dövründə mənfəət qazanmaq investisiya aktivliyinin stimullaşdırıcı məqsədidir. Belə məqsəd müəyyən məhsul istehsalı, bazar daxilində tələb edilən xidmətin göstərilməsi xüsusiyyətini daşıyır, bu məqsədlərsiz investisiya qoyuluşu səmərə verməz. Əgər vergilər, əsasən də gəlir vergisinin səviyyəsi azalarsa, qanuna uyğun olaraq əmlakın hüquqi forması təmin olunarsa, stimullaşdırıcı motiv daha da güclü və möhkəm olacaq. Bu gəlirlərin təkrar olaraq maliyyələşməsinə şərait yaratmaq, yəni onu konkret miqdarda istehsalatın inkişaf etdirilməsinə yönəltmək daha səmərəlidir.

İqtisadi ədəbiyyatda investisiya nemətlərin istifadəsindən bir anda imtina aktı kimi qiymətləndirilir.

İnvestisiyanı, gəliri və ya sosial fayda qazanmaq üçün sahibkarlıq və başqa fəaliyyət növləri obyektlərinə yatırılan maliyyə vəsaitləri, həm də maddi və intellektual resurslardan təşkil olunmuşdur. Hazırda olan bəllidirsə, gələcəkdə olan hər zaman qaranlıqdır. Bu səbəbdən, investisiya müəyyənləşdirilməyən səmərələrin qazanılması məqsədilə xərclənən konkret məsrəfləri göstərir. İnvestisiya yatırımının reallaşdırılmasında nəticələnən məsrəflər gələcək dövrdə səmərə verməyə başlayacaq ki, bu səmərənin dəyəri də əvvəlcədən bəlli olmur. Malların alınması baxımından, investisiya qoyuluşuna gələcək dövrdə yararlanması məqsədilə qazanılan malların həcmi aid edilir. Bu səbəbdən, investisiya hər zaman gələcəkdə olacaq istehlakla əlaqədardır. Yəni investisiya yatırmaq deyəndə, gələcək dövrdə daha çox vəsait qazanmaq üçün hazırda vəsaitdən imtina olunması nəzərdə tutulması deməkdir. Bu cür münasibəti amerika iqtisadçıları L.Qitman və M.Conk da müsbət dəyərləndirirlər. Bu iqtisadçılar investisiya termininə kapital məbləğinin saxlanması və ya çoxaldılması və gəlir qazanılmasını təmin etməli olan kapital qoyuluşu metodu kimi diqqət göstərir. Fikrimizcə, mikroiqtisadi tərəfdən nəzər yetirdikdə, gələcəkdə olacaq istehlakla bağlı hazırki istehlakdan imtina və imtina olunmuş resursun gələcəkdə olan səmərələrin qazanılması və ya resursun qiymətinin saxlanması üçün istifadə olunması «investisiya» termininin mövzusunı aydınlaşdırır.

İnvestisiya layihəsi – investisiyaların istifadə edilməsi planıdır. İnvestisiya layihəsi aşağıdakılardan təşkil olunmuşdur:

- biznes-plan;
- müəssisənin xarici mühitinin təsviri;
- təşkilat və idarəetmə sisteminin inkişafı;
- layihənin reallaşdırılmasında mümkün risklərin təhlili;
- risklərin minimuma endirilməsi üçün mümkün yolların tapılması;

Risk azaldılması həm çeviklik, həm də məqsədyönlü fəaliyyət tələb edir. Bu məqsədyönlü fəaliyyət risklərin məcmu potensial sferaları üzrə baş verməlidir. Risklərlə bağlı ən önəmli məsələ risklərin tərəflər arasında bölüşdürülməsi və risklərdən yaranan itkilərin müəyyənləşdirilməsidir. Lakin bazar şəraitində itkilərin var olması onların sığortalanmasını tələb edir.

Risk mövcudluğu və onunla əlaqədar olaraq maliyyə itkilərinin obyektiv mövcud olduğu şəraitdə xüsusi bir mexanizmə, yəni riskin idarə edilməsi prosesinə xüsusi bir tələbat hiss edilir. Bu mexanizm də təsərrüfat fəaliyyətində qərarların qəbulu və reallaşdırılmasında firma sahibkarının öz məqsədlərinə çatması nöqtəyi-nəzərindən qarşıya çıxan risklərin dərindən araşdırılmasına və idarə edilməsinə xidmət edir. Risklərin idarə edilməsi prosesinin ilk mərhələsində risklər təhlil edilir və qiymətləndirilir. Daha sonra isə risklərə təsir metodları müəyyən edilir və bu metodların içərisində iqtisadi cəhətdən ən

Zəfər gününə həsr olunmuş “Pandemiya dövründə gənclərin tədqiqat problemləri”

mövzusunda respublikanın konfransının materialları

səmərəlisi müəyyən edilir. Ən səmərəli metod seçimindən sonra optimal qərar qəbul edilir və bu qərarın reallaşdırılması gedişində risklərə təsiretmə, yəni risklərin idarə edilməsi prosesi baş verir.

Mövzunun aktuallığı: İqtisadiyyatın müxtəlif sahələrinə investisiyaların qoyuluşu Azərbaycan iqtisadiyyatının sürətli inkişafının vacib şərtlərindən biri hesab edilir. İnvestisiya fəaliyyətinin inkişafı zamanı iqtisadiyyatın təşəkkülü və inkişaf təmin edilir, müəssisələr modernləşdirilir, yeni əmtəə və xidmətlərin istehsalının mənimlənməsi təmin edilir.

Tədqiqatın məqsədi: Tədqiqatın məqsədi aşağıdakılardan ibarətdir:

- Maliyyə riskləri, onların yaranması səbəblərinin araşdırılması;
- Maliyyə risklərinin təsnifatının müəyyən edilməsi;
- Risklərin idarə edilməsi sisteminin strukturunun müasir təhlili;

Tədqiqat obyektı: İnvestisiya layihəsi və investisiya layihələrinin maliyyələşdirilməsi riskləri

Tədqiqat metodu: Tədqiqat prosesində iqtisadi-statistik, statistik qruplaşdırma, müqayisəli- iqtisadi təhlil, sistemli yanaşma üsullarından istifadə olunmuşdur.

Açar sözlər: investisiya, investisiya layihələri, maliyyələşdirmə riskləri

Ədəbiyyat siyahısı:

1. Erdal A.N., Kərimov V.X. İnvestisiya layihələrinin hazırlanması və qiymətləndirilməsi. Bakı: "Bakı Universiteti" nəşriyyatı, 2002, 151 s
2. Əliyev F.B. İnvestisiya layihələrinin təhlili və dəyərləndirilməsi. Bakı, “Azər” nəşriyyatı, 2003 s
3. Əliyev N.C., Daşdəmirov M.Ə, Mirzəyev V.S. İnvestisiya layihələrinin təhlili. Bakı, 2003, 182 s
4. <http://www.e-qanun.az/framework/9367>
5. <https://banker.az/ensiklopedia/investisiya-layihəsi-nədir/>
6. <https://dolg-nalog.ru/az/news/osnovnymi-metodami-finansirovaniya-investicii-yavlyayutsya-teoreticheskie.html>

ИНВЕСТИЦИОННЫЕ ПРОЕКТЫ И РИСКИ ИХ ФИНАНСИРОВАНИЯ

Х.Н.Алиев

Азербайджанский Технологический Университет

Xaliq.aliyev99@icloud.com

Из экономической теории известно, что чем более ограничены ресурсы, тем больше потребность в их более эффективном использовании. С этой точки зрения актуально ограниченное финансирование государственных инвестиций.

INVESTMENT PROJECTS AND RISKS OF THEIR FINANCING

Kh.N.Aliyev

Azerbaijan Technological University

Xaliq.aliyev99@icloud.com

Economic theory suggests that the more limited the resources, the greater the need for more efficient use. From this point of view, limited financing of public investments is relevant.



XİDMƏT SAHƏSİNDƏ UÇOT VƏ AUDİTİN TƏŞKİLİ

P.E.Muxtarova

A.N.Talıbova

**Zəfər gününə həsr olunmuş “Pandemiya dövründə gənclərin tədqiqat problemləri”
mövzusunda respublikanın konfransının materialları
Azərbaycan Texnologiya Universiteti
talibovhidayet2020@gmail.com**

Mühasibat uçotu və eyni zamanda audit müəssisələrdə əsas rol oynayır. Müəssisələrin gələcək zamandakı fəaliyyətlərinin planlı olması və hal-hazırda maliyyə vəziyyətlərinin təyin olunması mühasibat uçotu əsasında hazırlanır.

Xidmət sektorunda mühasibat uçotu müəssisələrin fəaliyyəti onu iqtisadiyyatın digər sahələrindən fərqləndirən və istehsalın təşkilinə eyni zamanda müəssisənin iqtisadiyyatına müəyyən təsir göstərən bir sıra xüsusiyyətlərə malikdir. Bunlar aşağıdakı əsas xüsusiyyətlərdir:

1. Xidmət müəssisələrinin fəaliyyəti əsasən təklif olunan xidmətlərə olan tələbatdan asılıdır. Xidmət istehsalı tələbatın mövsümi tərəddüdlərinə məruz qalır, həm də istehsalın həcminin yerli şəraitdən asılılığını müəyyən edən yerli xarakter daşıyır.
2. Xidmət sektoru müəssisələri öz fəaliyyətlərində istehsal və ticarət əməliyyatlarını birləşdirir.
3. İstehsal prosesində xidmət göstərən müəssisələr əhalinin əmtəə dəyərlərindən (materiallar, avadanlıqlar) istifadə edirlər.
4. Kommunal xidmət müəssisələri çoxprofilli xarakter daşıyır, çünki onlar təkcə əhaliyə deyil, həm də təşkilatlara xidmət göstərir, həmçinin istehlak malları istehsal edir.

Azərbaycanda audit xidmətinin təşkili, auditorların hüquqları və vəzifəsi, bu xidmətin başa çatdırılmasının hüquqi əsasları – audit xidməti haqqında qanunla müəyyən olunur. İndiki zamanda Azərbaycan Respublikasında bu xidmətləri audit təşkilatları ilə bir yerdə sərbəst auditorlar həyata keçirirlər. Sərbəst auditor isə Auditor palatasının lisenziyalarına əsaslanaraq Azərbaycan ərazisində audit xidmətləri həyata keçirən fiziki şəxsə deyil, Sadalanan şərtlər Azərbaycan ərazisində sərbəst auditor hüququna nail olmaq üçün lazımi olan şərtlərdir :

- Azərbaycan Respublikasının vətəndaşı olması;
- Mühasibat uçotu, hüquqşünas yaxud da maliyyə ixtisası üzrə ali təhsilli olmalı, sadalanan ixtisaslar üzrə ən az 3 illik iş stajı olmalıdır;
- Sərbəst auditorlar məhkum olmamalı (cinayət üzrə) və məhkumluq müddəti bitmiş olmalıdır;
- Digər ölkələrdə audit xidməti ilə məşğul olan şəxslər Auditorlar Palatasının icazəsi ilə burada işləyə bilər.

Audit olmaq üçün Auditorlar Palatasının əsasnaməsinə əsasən imtahanlar təşkil edilir və Palata tərəfindən komissiya əsasında nəzarət olunur.

Mövzunun aktuallığı. Mühasibat uçotu fərqli xidmət növünə fərdi tələbat və tələbatın ödənilməsi üçün nəzərdə tutulan milli iqtisadiyyatın əsas sahəsindən biridir.

Tədqiqatın məqsədi. Xidmət sektoru iqtisadi fəaliyyətin bəzi sahəsi kimi məqsədi əhalinin fərdi sifarişləri üçün fərqli pullu xidmətlər göstərən təşkilatların məcmusudur.

Tədqiqat obyektı. Mühasibat uçotu və audit

Tədqiqat metodu. Şəffaflıq və dəqiqliyinin təmin edilməsi üçün auditin metod hesab edilir.

Açar sözlər: mühasibat uçotu, audit xidmətləri, xidmət sektoru

Ədəbiyyat siyahısı:

1. “Audit (Qanunvericilik və normativ sənədlər)” III cild “İqtisadiyyat və audit” jurnalının nəşri, Bakı-2005, 322 s
2. Abbasov İ.M., Məmmədov İ.A., Cabbarov A.S. “Mühasibat uçotu (sahələr üzrə)” – dərslik. Bakı, 2017, 424 s
3. https://otherreferats.allbest.ru/audit/00109920_0.html
4. Баранов О.В “Аудит информационных систем”, Вестник Финансовой Академии»М, 2009, №1

Zəfər gününə həsr olunmuş “Pandemiya dövründə gənclərin tədqiqat problemləri”

mövzusunda respublikanın konfransının materialları

ОРГАНИЗАЦИЯ УЧЕТА И АУДИТА В СФЕРЕ УСЛУГ

П.Э.Мухтарова

А.Н.Талыбова

Азербайджанский Технологический Университет

talibovhidayet2020@gmail.com

Бухгалтерский учет и аудит необходимы для бизнеса. Планирование будущей деятельности предприятий и определение текущего финансового положения основываются на информации, предоставляемой бухгалтерией.

ORGANIZATION OF ACCOUNTING AND AUDIT IN THE SERVICE SECTOR

P.E.Mukhtarova

A.N.Talybova

Azerbaijan Technological University

talibovhidayet2020@gmail.com

Accounting and auditing are essential for businesses. The planning of the future activities of the enterprises and the determination of the current financial situation are based on the information provided by the accounting.



ELEKTRON HÖKMƏT PORTALININ HƏYATIMIZDA ROLU

A.A.Məmmədova

Azərbaycan Texnologiya Universiteti

vuqaravten2519@gmail.com

Zəfər gününə həsr olunmuş “Pandemiya dövründə gənclərin tədqiqat problemləri” mövzusunda respublikakonfransının materialları

E-hökumət" layihəsi "Azərbaycan Respublikasının inkişafı naminə informasiya-kommunikasiya texnologiyaları üzrə Milli Strategiyaya (2003–2012-ci illər)" əsasən işlənib hazırlanmışdır və "Elektron Azərbaycan" Dövlət Proqramı çərçivəsində həyata keçirilir. Layihə informasiya-kommunikasiya texnologiyalarının (İKT) geniş tətbiqi ilə dövlət orqanlarının fəaliyyətinin səmərəliliyinin və operativliyinin yüksəldilməsini, əhali, biznes qurumları, həmçinin öz aralarında əlaqələrin asanlaşdırılması və sərbəstləşdirilməsinə yönəldilmiş fəaliyyəti nəzərdə tutur, vətəndaş-məmur münasibətlərinin yeni müstəvidə qurulmasına, şəffaflığın təmin olunmasına və informasiya tələbatının dolğun ödənilməsinə şərait yaradır.

GirişLayihənin məqsədi: Dövlət orqanlarında müasir İKT-dən istifadəni genişləndirməklə idarəetmə metod və mexanizmlərinin təkmilləşdirilməsi.Dövlət orqanlarının fəaliyyətinin səmərəliliyinin artırılması, şəffaflığın təmin edilməsiİctimai qərarların qəbul edilməsində vətəndaşların iştirakına şərait yaradılması və hökumət orqanları ilə əlaqələrin daha sadə və münasib olan elektron üsullarla həyata keçirilməsi.Layihənin həyata keçirilməsinin əsas istiqamətləri. E-hökumətin və onun istifadəçilərinin fəaliyyətini tənzimləyən normativ-hüquqi bazanın formalaşdırılması.Dövlət idarəçiliyində müasir texnologiyaların tətbiqinin genişləndirilməsi.E-hökumət infrastrukturunun əsas komponentlərinin yaradılması."Bir pəncərə" prinsipi əsasında e-xidmətlərin tətbiqi və inkişaf etdirilməsi.Dövlət qulluqçularının, İKT üzrə mütəxəssislərin hazırlıq səviyyəsinin yüksəldilməsi.E-hökumət infrastrukturunun və informasiya sistemlərinin fəaliyyətinin təhlükəsizliyinin, fərdi məlumatların mühafizəsinin təmin olunması. Əhali qruplarının informasiya texnologiyaları sahəsində savadlılıq səviyyəsinin artırılması, e-hökumət xidmətlərinə çıxışının təmin olunması. E-hökumət infrastrukturunun əsas komponentləri. Dövlət orqanlarının vahid şəbəkə infrastrukturunu. E-hökumət portalı,E-hökumət şlüzü,İnformasiya resursları və sistemlərinin dövlət reyestri,E-imza üzrə milli infrastruktur,E-sənəd dövriyyəsi üzrə milli infrastruktur (hazırlanmaqdadır),E-hökumət verilənlər mərkəzi (data-center) (hazırlanmaqdadır)

Məsələnin qoyuluşu və həlli.Layihənin əsas üstünlükləri:Hökumət üçün müasir texnologiyaların geniş tətbiqi ilə dövlət orqanlarının fəaliyyətinin səmərəliliyinin artması.Büdcə vəsaitlərinə qənaət edilməsi, dövlət xidmətlərinin göstərilməsi müddəti və xərclərinin azalması.Dövlət orqanlarının vahid informasiya fəzasının formalaşması və təhlükəsizliyinin təmin olunması.Effektiv, şəffaf, nəzarət oluna bilən dövlət idarəetməsinin və yerli özünüidarəetmənin bərqərar olması.Vətəndaşlar üçün Vətəndaşların dövlət idarəçiliyində fəal iştirak etməsi.Vətəndaşların dövlət orqanları ilə təmaslarının sadələşdirilməsi, daha münasib və çevik formada həyata keçirilməsi.İnformasiya tələbatının dolğun ödənilməsində rahatlıq.Məhdud imkanlı insanların dövlət xidmətlərinə çıxış imkanı əldə etməsi.Biznes sektoru üçün.Dövlət orqanları ilə səmərəli və operativ şəkildə əlaqə qurulması, xərclərin azaldılması.İqtisadi aktivliyin, rəqabət qabiliyyətinin və xarici bazarlara çıxış imkanlarının artması.

Nəticə. Layihənin icrasından əldə olunacaq nəticələr: E-xidmətlərin göstərilməsi:Vətəndaşlar üçün e-xidmətlər:Gəlir vergisi,iş axtarışı (müəssisələrdə vakansiyalar),Sənədlərin verilməsi (pasport və sürücülük vəsiqəsi),vətəndaşların qeydiyyat aktları (doğum, ölüm, nikah),avtomobillərin qeydiyyatı,"Onlayn" ərizə (ali məktəbə daxil olmaq, tikinti aparmağa razılıq almaq, pensiya, müavinət və s. haqqında),yaşayış yerində qeydiyyat,səhiyyə xidmətləri (e-məsləhət) və s. Biznes sektoru üçün e-xidmətlər:Sosial fondlara ödəmə,E-bəyannamə, e-vergi hesab-fakturası,yeni şirkətlərin qeydiyyatı,gömrük bəyannamələri,E-lisenziya,E-satınalma, E-kotirovka,E-hərrac,arayışların verilməlidir.

Açar sözlər:elektron hökumət portalı,İKT,Online ərizə,xidmətlərin göstərilməsi

Ədəbiyyat siyahısı:

Zəfər gününə həsr olunmuş “Pandemiya dövründə gənclərin tədqiqat problemləri”

mövzusunda respublikanın materialları

1. Махов А.Е., Петровская Л.И., Смолкин В.М. Большой российский энциклопедический словарь. М.: Большая российская энциклопедия. 2003
2. Чернова Ж.Б. Анализ научных подходов к экономической природе кластера // Интернет-журнал «Науковедение», 6 (25), 2014, с. 1-10
3. <https://www.e-gov.az/>

РОЛЬ ПОРТАЛА ЭЛЕКТРОННОГО ПРАВИТЕЛЬСТВА В НАШЕЙ ЖИЗНИ

А.Мамедова

Азербайджанский Технологический Университет

vuqarayten2519@gmail.com

Проект электронного правительства разработан в соответствии с Национальной стратегией развития информационных и коммуникационных технологий Азербайджанской Республики (2003-2012 годы) и реализуется в рамках Государственной программы «Электронный Азербайджан». Проект предусматривает повышение эффективности и результативности деятельности государственных органов за счет широкого использования информационно-коммуникационных технологий (ИКТ), мероприятий, направленных на облегчение и либерализацию отношений между населением, бизнесом, а также построение нового уровня взаимоотношений государственных служащих, обеспечение прозрачность и информационная потребность создает условия для полной оплаты.

THE ROLE OF E-GOVERNMENT PORTAL IN OUR LIVES

A.A.Mammadova

Azerbaijan Technological University

vuqarayten2519@gmail.com

The e-government project has been developed in accordance with the National Strategy for Information and Communication Technologies for the Development of the Republic of Azerbaijan (2003-2012) and is being implemented within the framework of the State Program "Electronic Azerbaijan". The project envisages increasing the efficiency and effectiveness of government agencies through the widespread use of information and communication technologies (ICT), activities aimed at facilitating and liberalizing relations between the population, businesses, as well as building a new level of civil servant relations, ensuring transparency and information needs. creates conditions for full payment.



İNNOVATİV BİZNESİN İNKİŞAF ETMƏSİNƏ MANEƏ TÖRƏDƏN FAKTORLAR VƏ ONLARIN XÜSUSİYYƏTLƏRİ

A.İ.Oruclu

Azərbaycan Texnologiya Universiteti

**Zəfər gününə həsr olunmuş “Pandemiya dövründə gənclərin tədqiqat problemləri”
mövzusunda respublikanın materialları
anaroruclu41@gmail.com**

Xırda biznesin inkişaf etməsi ölkənin iqtisadi baxımdan suverenliyinin təminləndirilməsi prosesi zamanı səmərəli rola sahibdir. Bazar münasibətləri müstəvisində hər biznesmen özəl mülkündən, icarəyə götürmüş olduğu sahənin istifadəsində, nəyi və necə istehsal etmək, həmçinin istehsalatla əlaqədar başqa qərarların azad şəkildə alınması malikdir. Kiçik biznesin böyüməsi iqtisadi inkişaf baxımdan bir sıra üstün cəhətlərə sahibdir. I sırada, məhsulun çeşidliliyi və rəqabətliliyi yüksəlir, istehlakçıların dəyişkən tələblərini daha aktiv və sürətli təmin edir. Həmdə, minimal xərc sərfiyyatı ilə özünü istehsalat vasitələrinin hamısı ilə təchiz edərək bol çeşitli mal istehsal eləyir və beləliklə də, elmi və texnoloji inkişafın müvəffəqiyyətlərini asan şəkildə şirkətə cəzb eləyir.

Ümumiləşdirsək, təzə ideya və fikirlərin, kəşflərin və təzə istehsal metodlarının hazırlanması və reallaşdırılması kiçik biznesdən başlayır. Həm də, iri bizneslə müqayisədə daha az zaman müddətində özünü innovasiyalarla təmin etmək xüsusiyyətinə malikdir.

Innovasiya tətbiq olunması prosesi yüksək sərmayələrlə reallaşdırılır və bu baxımdanda investisiya prosesinin təkmilləşdirilməsi yönündə işlər görülür. Özəlliklə, hakimiyyət tərəfdən qeyri petrol sektorunda innovativ ideyaların tətbiq olunmasına görə “açıq qapı” politikası reallaşdırılır. Bölgələrdə daha yaxşı, daha təkmilləşmiş cihazları sövq etməklə bölgələr arasında fərqliliklər yox edilir. Ancaq, bölgələrdə bizneslərin müasir cihazlarla zəif təchiz olunması yəni, innovasiyanın ləng inkişafı insanların bölgələr arasında yerdəyişmələrinə səbəbiyyət verir.

Sərmayələrin adam kapitalına istiqamətləndirilməsiylə irəliləyən zamanlarda savadlı kadrların əmələ gəlməsinin yekunu kimi həmin kadrlara aid kəşflərin ərsəyə gəlməsinə müvəffəq olunacaq. Respublikamız 2009-2015 illərində elmi inkişaf yönündə hökumət programı işlənmiş, burda başlıca hədəf peşəkar kadrların potensialının və elm qurumlarının yaradılmasını təminləndirmək, aparılmış araşdırmaları modern standartlar səviyyəsinə çatdırmaqdır [3]. Peşəkar kadrları formalaşdırmaqla təzə fikirlərin yığılması, doğru-düzgün araşdırmaların aparılması, bütün məhsullara aid informasiyaların firmaya axışının təmin olunması elmi məshulların emalını ödəyir.

Innovasiya prosesinə maneə törədən faktorlardan birisi hökumətin nizamlaşdırma priyomu olan vergi endirimlərindən firmaların lazımı qaydada istifadə etməməsidir. Hökumətin sayəsində innovasiyanın tənzim olunması, həmdə, vergi nizamlaşdırılması metodu ilə gerçəkləşdirilir. Bu nöqtəyi nəzərdən güzəşt olunana vergi firmanın fəaliyyətinin təkmilləşdirilməsinə və rəqabətlik bacarıqlı məshulların yaradılmasına səbəbiyyət verir. AR-nın vergi qanunlarının 165-ci maddəsinə (vergi tutulmasının 0% olması) əsasən, uyğun olan icra hakimiyyətinin qərarını əsas götürərək hazırlanılan sənayə parkında uyğun icra hakimiyyəti qurumunun müəyyənləşdirdiyi işlə fəaliyyət göstərən sənayə parkının rezidentinə podratçıdan, podratçıya onla bilavasitə anlaşma imzalamış subpodratçıdan həmin fəaliyyət hədəflərinə görə məshulların təqdimi, işlərin yerinə yetirilməsi və qulluğun verilməsi, 2016-nın bur mayından beş il ərzində verginin dərəcəsi 0 olur. Həmdə, vergi məcəlləsinə müvafiq qaydada, respublikada var olan sənayə parklarıyla səviyyəli texnologiya sahəsində fəaliyyətdə olan sub-yektlər bəzi vergilərdən qazanc, əmlak və topraq vergilərindən, ƏDV-dən məhrum olunmuşdur[2].

Innovasiya fəaliyyətlərinin gerçəkləşdirilməsi ilkin olaraq araşdırma, praktika, təzə məshul örnəklərinin yaradılması və çalışanların cəhdlərinin birləşdirilməsi, mtb-nin (texnoloji bazanın) təkmilləşdirilməsi böyük həcmli maliyyə vəsaiti istəyir. Nəticədə, bu hadisələri böyük müəssisələrin həyata keçirilməsi gerçəkləşdirməsi daha məqsədyönlüdür.

Innovativ proses aşağıda qeyd olunan etaplarda gerçəkləşdirilir: 1) Firmaya qəbul olmuş ideyaların strukturlaşdırılması; 2) Bu fikirlərin seçimlərdən keçməsi və bu mal fikrinin işlənməsi; 3) Malın əhəmiyyətliliyinin təhlil olunması; 4) Təzə malın hazırlanması; 5) Hazırlanmış malı sınaq üçün örnəyinin bazara göndərilməsi; 6) Təzə malın kütləvi emalı qərarının verilməsi[1].

Innovasiya biznesi bir çox metodlarla gerçəkləşdirmək olar. Ən sərfəli metodun seçilməsi texnoloji xarakterlə, müəssisənin potensial şəraiti ilə, yönətim strukturunun təcrübəliliyi ilə və s. bağlıdır. Innovasiya fəaliyyətinin tətbiq olunması biznesin inkişafına, onun təkmilləşdirilməsinə təkan verir. Innovativ sahibkarlıq deyəndə, hüquqi şəxsiyyət olmadan, elm və texnoloji sənayedə çıxış eləyən fiziki şəxsiyyətlər başa düşülür.

Innovativ biznes başlıca olaraq, təzə çeşidli məshulun hazırlanması, onun gerçəkləşdirilməsi və bu mala hansısa qiymətin verilməsini özlüyündə təşkil eləyir. Innovasiya bizneslə fəaliyyət göstərmək ilkin olaraq, əmək bacarığı olan xalqın təhsil dərəcəsiindən, yəni sadəcə ideya təklifləri etməklə yox, həmdə bunları gerçəkləşdirmək qabiliyyətinə sahib olan peşəkar mütəxəssislərin hazırlıq səviyyəsiylə birbaşa əlaqədardır.

Müəyyən hökumətlər peşəkar mütəxəssisləri özlərinin respublikalarına çəkərək onların peşəkarlıq

Zəfər gününə həsr olunmuş “Pandemiya dövründə gənclərin tədqiqat problemləri”

mövzusunda respublikanın materialları

dərəcələrini yüksəltməklə az maddi sərfiyyatla yüksək səviyyəli nəticə qazanaraq respublikanın innovativ inkişafını stimullaşdırır. Xırda və orta sahibkarlıq inovasiyanın bünövrəsidir. Bulara müəyyən faktorlar təsir eləyir:

- Xırda və orta bizneslərdə çalışanların hamısı vahid proyekt çərçivəsində toplaşır, beləliklə də, edilmiş araşdırmalar gərgin xarakterə malikdir;

- Xırda və orta bizneslər idarəçilik cəhətdən daha əhəmiyyətlidir, habelə, idarəçiliklə əlaqədar məsrəflər böyük bizneslərə nəzərən zəifdir və biznes fəaliyyətinin yekununa yaxşı effekt göstərir.

- Xırda və orta bizneslərdə tükətici ehtiyatlarını daha cəld müəyyən eləyir və yerinə yetirir.

İnnovativ fəaliyyət innovasiya proyektinə əsasən gerçəkləşdirilir. İnnovativ fəaliyyət vençur fonrlar hesabına maliyyə ilə təminləşdirilir ki, bu fonrlar elmi araşdırmaların yekunlarını uyqulayan biznes müəssisələrinin fəaliyyətlərini investisiyalaşdıran fonrlardır. Bu vaxt firmanın texnoloji təchizatın təmini və marketink tədqiqatlarına aid xərcləri təminləşdirmək fürsəti mümkün olmaya bilər. Ancaq, vençur proqramları gerçəkləşdirən biznes firmalarına görə saydığımız faktorlar xərclərin əsasını təşkil eləyir. Paralel vaxtda vençur maliyyə təminatının likvidlik çətinliyi də bu cəhətdən səmərəli çıxış etməz, ona görə ki font bazarlarında başlıca olaraq böyük biznes müəssisələrinin dəyərli kagızlarına dahada fikir verilir. Təzə fəaliyyət göstərən yeni, xırda bizneslərin satışı çox zaman təlb eləyən qəliz prosesdir.

Vençur investisiyaların likvidlik problemi respublikamızda da həllini tapmış olan məsələ kimi aşağıda qeyd olunmuş xüsusiyyətləri özlüyündə birləşdirir:

- Vençur proyektlərini reallaşdıran bizneslərin fəaliyyətinə sərmayə qoyulmasını gerçəkləşdirən sehm bazarlarının inkişaf etməməsi;

- Vençur proyektlərini gerçəkləşdirən bizneslərin alışımda lazımı praktikanın az olması;

- Əcnəbi sərmayəçilərin respublikamızda təzə fəaliyyət göstərən bizneslərə etimadının müəyyən dərəcədə zəifliyi.

Vençur sahibkarlığın inkişaf etməsində hökumət mühafizəsini əsas götürən normatif huquqi bazasının yoxluğu mənfi situasiya şəklində dəyərləndirilir.

Ədəbiyyat siyahısı:

1. Abbasov A.B., Abbasova R.Ə., Əliyev M.Ə., və b. “Biznesin təşkili və idarə edilməsi” Bakı-2011
2. “Azərbaycan Respublikasının Vergi Məcəlləsi” 905-IQ, Bakı, 2000
3. “Sahibkarlığa Yardım Milli Fondunun təkminləşdirilməsi haqda” AR-sı Prezidentinin əmri-2009

FACTORS HINDERING THE DEVELOPMENT OF INNOVATIVE BUSINESS AND THEIR CHARACTERISTICS

A.Oruclu

Azerbaijan Technological University

anaroruclu41@gmail.com

The article examines the stages of realization of innovative business, the factors that hinder its development. Also, the features of these factors were analyzed, the issues of what features of the liquidity problem of venture investments in our country are discussed. The growth of small business, first of all, from the point of view of economic development, increases the diversity and competitiveness of the product.

ФАКТОРЫ, ПРЕПЯТСТВУЮЩИЕ РАЗВИТИЮ ИННОВАЦИОННОГО БИЗНЕСА, И ИХ ХАРАКТЕРИСТИКА.

А.Оручлу

Азербайджанский Технологический Университет

anaroruclu41@gmail.com

В статье рассматриваются этапы реализации инновационного бизнеса, факторы, препятствующие его развитию. Также были проанализированы особенности этих факторов, обсуждены вопросы, каковы особенности проблемы ликвидности венчурных инвестиций в нашей стране. Рост малого бизнеса, прежде всего, с точки зрения экономического развития, увеличивает разнообразие и конкурентоспособность продукта.



AZƏRBAYCAN RESPUBLİKASINDA İNVESTİSİYA QOYULUŞUNUN SƏMƏRƏLİLİYİNİN QİYMƏTLƏNDİRİLMƏSİ

M.B.Mamedova

Zəfər gününə həsr olunmuş “Pandemiya dövründə gənclərin tədqiqat problemləri”

mövzusunda respublikanın konfransının materialları

Dos. R.M.Qəmbərova

Azərbaycan Texnologiya Universiteti

malakmamedova0@gmail.com

Azərbaycan Respublikasında investisiya qoyuluşlarının nəzəri metodoloji əsasları haqqında məlumat verilmişdir.

İnvestisiya- İnvestisiya latın sözü olub (investio) , mənası “geyindirmək”, “örtmək” deməkdir. İnvestisiya mənfəət və ya müəyyən sosial səmərə əldə olunması məqsədi ilə sahibkarlıq və yaxud digər fəaliyyət növləri obyektlərinə uzun müddətə qoyulan maliyyə vəsaitindən, maddi və intellektual sərvətlərdən ibarətdir. Belə vəsait və sərvətlərə pul məqsədli bank əmanətləri, kreditlər, paylar, səhmlər, müvafiq qaydada rəsmiləşdirilmiş elmi-təcrübi və digər intellektual sərvətlər, daşınan və daşınmaz əmlak daxildir. İnvestisiya siyasəti dedikdə, investisiya qoyuluşlarının əsas istiqamətlərini iqtisadiyyatın aparıcı sahələrində cəmləşdirilməsi üzrə kompleks tədbirləri müəyyən təsərrüfat qərarlarının məcmusu başa düşülür. İnvestisiya vasitəsi ilə respublikanın makro, mikro iqtisadiyyatının yüksək inkişafına nail olunur. Eyni zamanda iqtisadiyyatın tarazlığı onun səmərəliliyini yüksəldilməsi və milli gəlirin artımı təmin edir. Ölkə iqtisadiyyatına yönəldilən bütün investisiyalar 2 mənbədən ola bilər: daxili və xarici mənbələr. 2015-ci ilin ortalarından etibarən ölkədə biznes və investisiya mühitinin yaxşılaşdırılması istiqamətində bir sıra addımlar atılıb. İnvestisiya fəaliyyətinin stimullaşdırılması sahəsində investisiya təşviqi sənədi tətbiq edilib. İnvestisiya mühitinin təşəkkülündə müvafiq qanunvericilik bazasının möhkəmləndirilməsi mühüm rol oynayır. Hüquqi bazanın formalaşmasında Azərbaycan Respublikasında investisiya fəaliyyəti haqqında qanunun rolunu xüsusi qeyd etmək lazımdır. Azərbaycanın uzunmüddətli dövrdə dayanıqlı və tarazlı inkişafının təmin edilməsində investisiyaların cəlb edilməsi xüsusi rol oynayır. İnvestisiyaların tələb olunan həcm və keyfiyyətinin təmin edilməsi məqsədi ilə ölkədə investisiya mühitinin daha da yaxşılaşdırılması qarşıda duran əsas vəzifələrdəndir. Bunun üçün şəxsi mülkiyyətin qorunması və korporativ idarəetmənin təkmilləşdirilməsinə, mülkiyyətin formasından asılı olmayaraq bütün investorlar üçün daha əlverişli rəqabət mühitinin yaradılmasına, investisiya hüquqi-normativ rejiminin təmin edilməsi məqsədilə dövlətin rolunun artırılmasına, biznes informasiya təminatının yaxşılaşdırılmasına, mühasibat uçotunun və statistikanın beynəlxalq standartlara uyğunlaşdırılmasına yönəldilmiş tədbirlər davam etdiriləcəkdir. Ölkədə dövlət investisiya siyasətinin əsas istiqamətlərini ölkənin iqtisadi təhlükəsizliyin təmin olunması, dövlət investisiyalarının elm tutumlu layihələrə yönəldilməsi, dövlətin müdafiə qabiliyyətinin artırılması prioritetləri təşkil edir. Azərbaycanın investisiya mühitindən danışarkən onun əlverişli geosiyasi və coğrafi mövqeyi, yüksək ixtisaslı kadr potensialı, zəngin təbii sərvətləri ön plana çəkilir. Əslində əlverişli investisiya mühiti yaratmaq üçün bunlar yalnız ilkin şərtlərdir, səmərəli yanaşma olmadıqda bu zənginlik ölkə üçün ciddi problemlər mənbəyi ola bilər. Azərbaycan investisiya qoyuluşunun artmasının səbəbi maliyyə bazarının təkmilləşdirilməsinə daim diqqət yetrilməsi ilə bağlıdır. Belə ki ölkədə əsas diqqət maddi resursların iş adamlarının əlində cəmləşməsinə yönəldilir. Maddi resursların investisiya layihələrinə istiqamətləndirilməsi baxımından Azərbaycan dünyada və MDB məkanında üstün mövqeyə malikdir. İnvestisiya fəaliyyəti anlayışını nəzərdən keçirdikdə aydın olur ki, İnvestisiya qoyuluşu perspektiv xarakter ilə fərqlənir- yəni qoyulmuş məqsədlərə tez bir zamanla deyil, müəyyən dövr ərzində nail olunur. İnvestisiya fəaliyyəti konkret məqsədə yönəlir gəlirin və ya digər faydalı sosial səmərənin əldə edilməsidir.

Mövzunun aktuallığı: İnvestisiya qoyuluşunu araşdırılması

Tədqiqatın məqsədi: İnvestisiyanın qoyulması və fəaliyyətində əsas mənbələrin öyrənilməsi

Tədqiqat obyekti: Azərbaycan Respublikasında investisiya qoyuluşunun səmərəliliyinin qiymətləndirilməsi

Açar sözlər: investisiya, investisiya qoyuluşu və fəaliyyəti, investisiyanın nəzəri əsasları

Ədəbiyyat siyahısı:

1. Əhmədov M.A. Hüseyn A.C. İqtisadiyyatın dövlət tənzimlənməsinin əsasları. Bakı, 2011
2. Məmmədov İ.S. Azərbaycan sənayesində investisiya fəaliyyəti və onun təkmilləşdirilməsi. Bakı, 2005
3. AR konstitusiyası, 2013

**ОБЪЕМ ИНВЕСТИЦИЙ В АЗЕРБАЙДЖАНСКОЙ РЕСПУБЛИКЕ ОЦЕНКА
ЭФФЕКТИВНОСТИ**

доц. Р.М.Гамбарова

М.Б.Мамедова

Азербайджанский Технологический Университет

malakmamedova0@gmail.com

Сообщено о рациональности инвестирования в Азербайджанской Республике.

EVALUATION OF EFFICIENCY OF INVESTMENT IN THE REPUBLIC OF AZERBAIJAN

Dos. R.M Gambarova

M.B.Mamedova

Azerbaijan Technological University

malakmamedova0@gmail.com

Information was provided on the theoretical and methodological bases of investments in the Republic of Azerbaijan.



MHBS ƏSASINDA MİLLİ UÇOT VƏ HESABAT SİSTEMİNİN İNKİŞAFI

dos. Y.Ə.Abbasova

A.A.Hüseynova

Azərbaycan Texnologiya Universiteti

Azərbaycan şirkətlərində mühasibat uçotunun təşkilini təkmilləşdirmək üçün Beynəlxalq Mühasibat Uçotu Standartlarına və Maliyyə Hesabatlarına (BMHS) diqqət yetirilməsi vacibdir. MHBS-nin rolu müxtəlif ölkələrdən olan şirkətlər tərəfindən hesabatların müqayisəliliyini təmin etməkdən ibarətdir.

Mühasibat uçotu sistemləri birinci növbədə mühasibat uçotu prinsipləri, qiymətləndirmə prinsipləri, uçot metodları (məsələn, mühasibat uçotu prosedurları) və maliyyə hesabatları (maliyyə hesabatlarının məzmunu) ilə xarakterizə edilir. Sahibkarların maliyyə hesabatlarını uyğunlaşdırılması söylərinə baxmayaraq, dünyada əhəmiyyətli fərqlərə malik mühasibat uçotu sistemləri kifayət qədər yüksəkdir. O, cəmiyyət tərəfindən qurulmuş və milli qanunvericilikdən təsirlənmişdir. Son dövrlərdə qloballaşma və kapital bazarlarında müəssisələrin sürətli inkişafı müxtəlif mühasibat uçotu təcrübələri arasında fikir ayrılıqlarını aradan qaldırmağa yönəlmiş qlobal səviyyədə qəbul edilmiş maliyyə hesabat sistemlərinə ehtiyac yaratmışdır.

Azərbaycanda Beynəlxalq Maliyyə Hesabatları Standartları və MHBS-ni qəbul etmək zəruridir. 2008-ci ilin yanvar ayından etibarən Avropa İttifaqı ölkələrində və digər ölkələrdəki bütün şirkətlər, eləcə də Azərbaycanda MHBS-a uyğun olaraq maliyyə hesabatları tərtib etməlidirlər. İqtisadiyyat sferasında beynəlxalq inteqrasiyanın artan rolu ilə müşayiət olunan biznesin inkişafı mənfəətin formalaşması və hesablanması prinsiplərinin, vergitutma bazasının, müxtəlif ölkələrdə istifadə olunan kapitalın qoyuluşu şərtlərinin vahidliyi və başa düşülməsi üçün müəyyən şərtlər yaradır.

Milli uçot və hesabat sisteminin inkişafı üçün aşağıdakılar tətbiq olunmalıdır:

- ❖ Milli standartların hazırlanması prosesi zamanı standartların məzmunu maksimum dərəcədə beynəlxalq standartlara qarşılıqlı uyğunluğu olmalıdır;
- ❖ Uçot informasiyalarının tətbiqi və işlənməsi üçün kompüterlərdə istifadə olunan proqramların, eyni zamanda mühasibat uçotu registrlərinin həmçinin hesabat formalarının düzgünlüyünü yenidən baxılıb, nəzərdən keçirilməlidir;
- ❖ İxtisası mühasibatlıq üzrə olan kadrların hazırlanması sistemi inkişaf etdirilməlidir.

Dünyanın hər bir yerində qəbul olunan çoxlu sayda hesabat formalarının standartlara uyğun olması vacib əhəmiyyətə daşıyıb, ölkə iqtisadiyyatının təkmilləşdirilməsində böyük rol oynayır.

Mövzunun aktuallığı. Azərbaycanda MHBS-nin qəbulu iqtisadiyyata kömək edir və müsbət iqtisadi təsirlərlə inkişaf edir.

Tədqiqatın məqsədi. Mühasibat uçotunun və maliyyə hesabatlarının iqtisadi inkişafın müasir səviyyəsinin tələblərinə uyğun təkmilləşdirilməsi.

Tədqiqat obyektı. Uçot və hesabat sisteminin inkişafı.

Tədqiqat metodu. BMHS-a keçid maliyyə hesabatlarının şəffaflığının və effektivliyinin artırılmasına əhəmiyyətli təsir göstərmişdir.

Açar sözlər: Maliyyə hesabatları, Maliyyə Hesabatlarının Beynəlxalq Standartları (MHBS), Azərbaycanda MHBS-nin təsiri, milli hesabat standartları

Ədəbiyyat siyahısı:

1. Rzayev Q.R., “Mühasibat uçotunun beynəlxalq standartları və maliyyə hesabatı”, Bakı, 2004
2. Alexander D., Britton A., Jorissen A. “International Financial Reporting and Analysis”, 2010
3. <https://unec.edu.az/application/uploads/2018/12/Ayshan-Suleymanli-diplom-isi.pdf>
4. <https://www.ifrs.org/use-around-the-world/why-global-accounting-standards/>

**Zəfər gününə həsr olunmuş “Pandemiya dövründə gənclərin tədqiqat problemləri”
mövzusunda respublikanın konfransının materialları
МСФО**

доц.Е.А.Аббасова

А.А.Гусейнова

**Азербайджанский Технологический Университет
aitachh999@gmail.com**

Для улучшения организации бухгалтерского учета в азербайджанских компаниях необходимо обратить внимание на Международные стандарты бухгалтерского учета и финансовой отчетности (МСФО). Роль МСФО заключается в обеспечении сопоставимости отчетов из разных стран.

**DEVELOPMENT OF THE NATIONAL ACCOUNTING AND REPORTING SYSTEM BASED
ON IFRS**

prof. E.A.Abbasova

A.A.Huseynova

**Azerbaijan Technological University
aitachh999@gmail.com**

In order to improve the organization of accounting in Azerbaijani companies, it is necessary to pay attention to International Accounting Standards and Financial Reporting (IFRS). The role of IFRSs is to ensure comparability of reports from different countries.



REGIONAL ƏMƏK BAZARININ FORMALAŞMASI VƏ İNKİİŞAF PROBLEMLƏRİ

dos. M.Tağıyev

P.A.Balaşov

Azərbaycan Texnologiya Universiteti

**Zəfər gününə həsr olunmuş “Pandemiya dövründə gənclərin tədqiqat problemləri”
mövzusunda respublikakonfransının materialları
balasov2016@gmail.com**

Məqalədə regional əmək bazarının formalaşması və inkişaf problemləri barəsində danışılıb.

Regional əmək bazarı və onun real vəziyyəti həm konkret regionun, həm də bütövlükdə ölkənin iqtisadiyyatının inkişafına mühüm təsir göstərir. Regional əmək bazarının fəaliyyətinə və inkişafına təsir edən əsas amillər arasında aşağıdakıları sadalamaq olar:

- 1) İqtisadi amil - vakant iş yerləri üçün regionun əmək resurslarına tələbat;
- 2) Demografik amil - əmək ehtiyatlarının potensialının formalaşması;
- 3) Sosial-psixoloji amil - təhsilin əlçatanlığı üçün şəraitin formalaşdırılması, əmək ehtiyatlarının miqrasiyası üçün motivasiya, əsas dəyəri işçilərin orta aylıq nominal hesablanmış əmək haqqı olan zəruri yaşayış səviyyəsi və gəlir;
- 4) Təhsil amili - işçilərin tələb olunan peşələr və ixtisaslar üzrə hazırlanması;
- 5) İnvestisiya amili – əlavə iş yerlərinin yaradılması üçün vəsaitlərin qoyuluşu, onların təmin olunma səviyyəsi, təhsilin keyfiyyətinin inkişafı və s.

Regional əmək bazarının inkişafı istiqamətində yaranan problemləri həll etmək üçün bir sıra məsələlərin həll edilməsi və təkmilləşdirilməsi lazım gəlir:

- iqtisadiyyatın real sektorunun müxtəlif fəaliyyət sferalarında regionun elmi-texniki potensialının artımının təmin edilməsi;
- iqtisadiyyatın bütün sahələrində yeni texnologiyalara investisiyaların stimullaşdırılması;
- disbalansın azaldılması üçün əmək bazarında tələbat olan ixtisaslara fokuslanmaqla təhsil sisteminin təkmilləşdirilməsi;
- daxili immiqrasiya üçün şəraitin yaradılması və keyfiyyətli immiqrasiyanın stimullaşdırılması məqsədilə normativ-hüquqi bazanın təkmilləşdirilməsi.

Qarşıya qoyulan vəzifələrin reallaşdırılması regional əmək bazarının tələb və təklifinin balanslaşdırılmasına, eləcə də onun keyfiyyətə təkmilləşdirilməsinə imkan verəcək. Beləliklə, regional əmək bazarında formalaşan tələbat və mövcud öz əmək ehtiyatları arasında tarazlığın əldə edilməsi həm daxili, həm də beynəlxalq istiqamətli əmək immiqrasiyasından istifadə edilməklə mümkündür. Daxili əmək ehtiyatları, habelə regionun sosial-iqtisadi xüsusiyyətləri və aşkar edilmiş ehtiyatlar nəzərə alınmaqla əmək bazarında tələbat haqqında obyektiv məlumatların formalaşdırılması regional əmək bazarının səmərəli inkişafını təmin etməyə imkan verir. Qeyd etmək lazımdır ki, əmək bazarı işçi qüvvəsi ilə bağlı tələb və təklif, əmək dəyəri və rəqabət elementləri daxil olmaqla özünəməxsus struktura malikdir. Bu elementlər əmək dəyərinin dəyişməsi, işçilərin iş yerləri üçün rəqabəti və işəgötürənlərin işçiləri maddəli işə cəlb etməsi şəklində gələn məlumatlar əsasında bir-birinə əhəmiyyətli dərəcədə təsir göstərir.

Əmək bazarı, o cümlədən regional əmək bazarı işçi qüvvəsinin müəssisələr və sənayelər arasında hərəkət etmək qabiliyyətini artırır. Azərbaycanda bu proses bir sıra amillərin təsiri ilə ləng gedir. Daimi yaşayış yeri, iş yerinə adaptasiya və mənzil probleminin həll edilməsindən sonra işçi qüvvəsinin fəallığı arta bilər və bu, məhz əmək bazarı vasitəsilə tənzimlənəcək.

Araşdırma göstərdi ki, Azərbaycanda regional əmək bazarı hələ tam inkişaf etməyib. İslahatdan əvvəlki dövrdə bu istiqamətdə həyata keçirilən tədbirlər həm daxili, həm də xarici əmək bazarlarının və eləcə də regional əmək bazarlarının formalaşmasına zəmin yaratmışdır.

Mövzunun aktuallığı. Əmək bazarı iqtisadi fəal əhəlinin məşğulluğunu təmin etdiyi, onun istehsal və xidmət sahələrində tələbatını qarşıladığı, işçilərin müvafiq əmək haqqı almasına şərait yaratdığı üçün tədqiq etdiyimiz mövzu aktuallıq kəsb edir.

Tədqiqatın məqsədi. Regional əmək bazarının formalaşmasına təsir edən əsas amilləri təyin etmək və inkişaf problemlərinin həlli istiqamətində təkliflər vermək.

Tədqiqat obyektı. Öz növbəsində, mühüm informasiya mənbəyi kimi çıxış edən regional əmək

**Zəfər gününə həsr olunmuş “Pandemiya dövründə gənclərin tədqiqat problemləri”
mövzusunda respublikanın materialları**

bazarıdır.

Tədqiqat metodu. Tədqiqat işi aparılarkən, əsasən, analiz metoduna üstünlük verilib.

Açar sözlər: əmək bazarı, əmək ehtiyatları, iqtisadi amil, yaşayış səviyyəsi, miqrasiya

Ədəbiyyat siyahısı:

1. Məmmədova S., Azərbaycanca Sosial Dövlət: İnkişafı, Perspektivləri. Bakı, Avropa, 2017, s.232
2. Гелета И.В. Современное состояние и перспективы рынка труда // Гуманитарные и социально-экономические науки. 2011. № 1. с. 68-71
3. Гневашева В.А. Миграционные процессы рынка труда // Экономика и управление народным хозяйством. 2017. № 5. с. 10-14
4. Соболев Э.Н. Критерии и факторы конкурентоспособности на современном рынке труда // Экономика и бизнес: теория и практика. 2019. № 2. с. 141-146

ПРОБЛЕМЫ ФОРМИРОВАНИЯ И РАЗВИТИЯ РЕГИОНАЛЬНОГО РЫНКА ТРУДА

доц. М.Тагиев

П.А.Балашов

Азербайджанский Технологический Университет

balasov2016@gmail.com

Рынок труда, в связи со структурными изменениями экономики, обеспечивает повторное распределение экономически активного населения. Это проблема достаточно актуальна в нашей стране.

**PROBLEMS OF FORMATION AND DEVELOPMENT OF THE REGIONAL LABOR
MARKET**

M.Tagiyev

P.A.Balashov

Azerbaijan Technological University

balasov2016@gmail.com

The labor market ensures the redistribution of the economically active population due to structural changes in the economy. This problem is quite relevant in our country.



TURİZM VƏ İQTİSADİYYAT

R.R.Mustafayev

Azərbaycan Texnologiya Universiteti

raminmustafayev572@gmail.com

Zəfər gününə həsr olunmuş “Pandemiya dövründə gənclərin tədqiqat problemləri”

mövzusunda respublikanın materialları

Turizmin iqtisadiyyata təsiri çox vaxt yaxşı təsir yaratmaya bilər, lakin mənfi təsirlər əhəmiyyətli ola bilər. Tədqiqatçılar xaricdən gətirilən əmtəələrə, turistlərin gətirdiyi gəlirlərə, biznes gəlirlərinə, turizmdən asılılığa və qiymətlərin inflyasiyasına diqqət çəkirlər. Tədqiqatların nəticəsi onu göstərir ki, turizmin iqtisadi faydaları adətən mənfi cəhətləri üstələyir. Onlar, iqtisadi-ekoloji və sosial-mədəni məsələləri nəzərdən keçirərkən iqtisadi məsələlərində aydın gördüyünə inanırlar.

Turizm müxtəlif növ turizm şirkətlərini və dövlət qurumlarını əhatə edən qlobal bir anlayışdır. Turizm mühüm iqtisadi və sosial mənbədir. Nəticə etibarilə onun üçün obyektiv və elmi anlayış tələb olunur. Turistlər olmadan turizm sənayesi də olmaz. Turistlər əsasən maraqlı yerlərə səyahət edirlər və hətta onlar bəzən kəşf olunmamış yerləri belə kəşf edə bilirlər. Bununla belə, turistlər (və ya potensial turistlər) turizm tacirləri tərəfindən reklamlara məruz qalır, və onların pullarını almağa çalışırlar.

Biz adətən turistləri evdən uzaqda bir yerdə tətillə gedən insanlar kimi düşünürük. Lakin turistlərin texniki tərifləri bir az daha konkretdir. Yaşam standartından 1 il içində ən az 1 gecə kənara çıxan insanlar turist sayılır. Səyahətin məqsədləri müxtəlif ola bilər: iş məqsədilə, dostları və ailəni ziyarət etmək, təhsil məqsədləri üçün və ya sadəcə əylənmək üçün ola bilər. Milli və regional təyinatlar daxilində müxtəlif təriflər istifadə edilə bilər. Məsələn, Çinə bir günlük gələn qonaqlar (axşamlama yoxdur) turist sayılır və həmçinin Birləşmiş Millətlər Təşkilatının Ümumdünya Turizm Təşkilatı (UNWTO) üçün turist sayılır. Bir çox ölkə işgüzar səyahət edənləri tətillə üçün səyahət edənlərdən ayırır. Dünyada ümumiyyətcə tətillə məqsədilə səyahət edənlər işgüzar səyahət edənləri üstələyir. Ancaq bu, təyinatdan asılı olaraq çox dəyişir. İşgüzar səyahət edənlər istirahət üçün səyahət edənlərdən təyyarə biletləri və otellər üçün daha çox pul xərcləyirlər.

Turizm Sənayesi

Turizm dünyanın ən böyük xidmət sahələrindən biridir. Beynəlxalq turizm xərcləri və gəlirləri xidmətlər üzrə ümumi beynəlxalq ticarətin 30%-ni təşkil edir (2002-ci il məlumatı, Dünya Turizm Təşkilatı). Xüsusilə Asiya, Latın Amerikasına və Şərqi Avropa kimi inkişaf etməkdə olan iqtisadiyyatlarda istirahət və iqtisadi rifah artdıqca səyahət və turizm tələb də artmaqda davam edir. Airbus və Boeing kimi təyyarə istehsalçılarına görə səyahət edənlərin sayı 2000 ilə 2020-ci illəri arasında 2 dəfə artmışdır. Ümumi uçuş məsafələrinin və təyyarələrin saylarının artımı müşahidə olunmuşdur. Orta uçuş məsafəsi 2002-ci ildə 1437 km təşkil edirdisə indi bu rəqəm 1516 km-ə bərabərdir.

Turizm və İqtisadi İnkişaf

Turizm inkişaf etməkdə olan ölkələrin iqtisadi artımında, inkişaf etmiş ölkələrlə müqayisədə daha dinamik rol oynayır. Turizmin inkişafı, məşğulluq və gəlir əldə etmək üçün bir vasitədir. Turizm əmtəələrin ticarəti, tələb olunan xidmətlərin və iqtisadi istehsal seqmentlərinin idxalı ilə valyuta gəlirlərini artırır. Turizmin inkişafının iqtisadi təsir növləri: birbaşa, dolay, induktiv. Misal olaraq turizmin birbaşa iqtisadi nəticələrindən biri otellərdən, restoranlardan və turizmdən gələn gəlirlərin artmasıdır. Dolay təsirlər turistlərin istehlakı reallaşdırdıqları digər turizm istehsalçılarına olan faydalardır. İnduktiv təsirlər isə birbaşa və dolay təsirlər nəticəsində yaranır və öz məhsullarını sataraq əldə etdikləri iqtisadi fayda sayəsində turizm istehsalçılarının artan gəlir səviyyəsində əks olunur. Turistlərin pulunu birbaşa ala bilən səyahət sənayesindəki şirkətlər yerli iqtisadiyyatın digər təşkilatlarından mal və xidmətlər almalıdırlar. Bu iqtisadi fəaliyyətin sürət effektidir. Dolay təsirlər turistlərin xərclədiyi bütün pulları əhatə etmir. Bu pulun bir hissəsinin vergilər vasitəsilə daxil olacağı ehtimal edilir.

Azərbaycanda turizm

Proqnozlar, neftin qiymətinin aşağı düşməsi gələcəkdə iqtisadi problemlərə gətirib çıxara və Azərbaycan manatında devalvasiya yarada biləcəyini göstərir. Qeyri-neft sənayesinə, xüsusən də turizm sənayesinə diqqət yetirməklə, gələcək devalvasiya və iqtisadi yavaşlama riskini kompensasiya edərək mənfi təsirlər azaldıla bilər. Turizmə diqqət yetirmək daha çox yaşayış yerləri və şərait tələb edir.

Zəfər gününə həsr olunmuş “Pandemiya dövründə gənclərin tədqiqat problemləri”

mövzusunda respublikanın materialları

Hökumətin inzibati strukturunda dəyişikliklər, Azərbaycanda turizmlə bağlı assosiasiyasının yaradılması Azərbaycanda turizm sektorunda yeni inkişaf mərhələsidir. Azərbaycanda turizm markalarının inkişafı nəticəsində bir neçə il ərzində gələn turistlərin sayı artmışdır. Azərbaycanın “Başqa Baxış” adlı yeni kampaniyasının strateji məqsədlərindən biridə 2023-cü ildə Azərbaycana gələn turist sayını iki qatına çıxarmaqdır. Azərbaycan turizm brendlərinin beynəlxalq səviyyədə sərgilənməsində turist axınının artmasına və davamlı olmasına kömək edir.

Ədəbiyyat siyahısı:

1. Cultural heritage and tourism in the developing world: a regional perspective by Penny Yim King Wan (<https://www.tandfonline.com/doi/abs/10.1080/1755182X.2010.498155>)
2. Tourism Services Exports and Economic Growth in Barbados (<https://www.tandfonline.com/doi/abs/10.1080/08853908.2011.554788>) Tourism and Development in Developing Economies: A Policy Implication Perspective
3. Asif Khan, Sughra Bibi 3, Ardito Lorenzo 4, Jiaying Lyu 1, and Zaheer Udden Babar (<https://www.mdpi.com/2071-1050/12/4/1618>)
4. World Geography of Travel and Tourism: A Regional Approach by Alan A. Lew, Colin Michael Hall, and Dallen Timothy (<https://notendur.hi.is/sth158/0750679786Geography.pdf>)

ТУРИЗМ И ЭКОНОМИКА

R.R.Mustafayev

Азербайджанский Технологический Университет

raminmustafayev572@gmail.com

Экономика туризма является одним из важнейших вопросов для стран мира, но она часто подвержена внешним воздействиям на туризм. В последнее время Covid-19 является ярким примером этого. Помимо внешних воздействий, серьезное влияние на экономику туризма оказывают внутренние экономические и социальные проблемы. В развитых странах поток туристов в страну в результате экономического развития меняется в лучшую сторону. Для защиты экономики туризма от негативных последствий необходимо совершенствовать маркетинговую стратегию и бренд в этой сфере. Одним из наиболее важных способов маркетинговой стратегии сегодня являются социальные сети. В настоящее время он изменил свою форму в маркетинге в результате его обширного развития в социальных сетях. Используя это развитие социальных сетей, можно пройти долгий путь в развитии индустрии туризма. Результатом развития экономики туризма является развитие экономики страны в целом.

TOURISM AND ECONOMY

R.R.Mustafayev

Azerbaijan Technological University

raminmustafayev572@gmail.com

The tourism economy is one of the most important issues for the countries of the world, but it is often affected by external influences on tourism. Recently, Covid-19 is a clear example of this. In addition to external influences, domestic economic and social issues have a serious impact on the tourism economy. In developed countries, the flow of tourists to the country as a result of economic development is changing for the better. To protect the tourism economy from negative effects, it is necessary to improve the marketing strategy and brand in this area. One of the most important ways of marketing strategy today is social media. It has now changed its form in marketing as a result of its extensive development on social media. Using this development of social media, it is possible to go a long way in the development of the tourism industry. The result of the development of the tourism economy is the development of the country's economy as a whole.



BİZNES FƏALİYYƏTİNİN DÖVLƏT TƏNZİMLƏNMƏSİNİN AKTUAL MƏSƏLƏLƏRİ

S.S.Mustafayev

Azərbaycan Texnologiya Universiteti

subhan.mustafayev1999@mail.ru

Zəfər gününə həsr olunmuş “Pandemiya dövründə gənclərin tədqiqat problemləri”

mövzusunda respublikanın materialları

Bazar iqtisadiyyatı şəraitində ölkənin iqtisadi, sosial problemlərini həll etmək üçün dövlət tənzimlənməsi mexanizmindən istifadə olunur. Hər bir sosial-iqtisadi və ictimai-siyasi sistemdə iqtisadiyyat dövlət tərəfindən idarə edilir. Müasir iqtisadi fəaliyyətin genişlənməsi, beynəlxalq təsərrüfat əlaqələrinin dərinləşməsi iqtisadiyyatın, onun ayrı-ayrı sahələrinin və ictimai istehsalın tənzimlənməsində dövlətin rolunu daha da artırır. Bazar iqtisadiyyatına malik ölkələrdə dövlətin biznes fəaliyyətinə müdaxiləsi dolaylı xarakterə malikdir. Bazar iqtisadiyyatı şəraitində dövlətin iqtisadiyyata müdaxiləsinin məhdud xarakter daşması istehsal vasitələri üzərində müxtəlif mülkiyyət formalarının olması ilə əlaqədardır. İqtisadiyyatın dövlət tənzimlənməsinin məqsədi cəmiyyətin, dövlətin və əhəlinin maraqlarını və mənafeyini qorumaqdır. Bazar iqtisadiyyatı şəraitində dövlətin başlıca vəzifələri istehsalçıların və istehlakçıların hüquqlarını müdafiə etmək, iqtisadiyyatın və onun ayrı-ayrı sahələrinin inkişafını təmin etməkdən ibarətdir. Amerika iqtisadçısı V.İ. Leontyevin fikrincə iqtisadiyyat yelkənli gəmiyə bənzəyir və onu idarə etmək üçün sükan və külək lazımdır. İqtisadiyyatda sükan funksiyasını ölkənin iqtisadi sistemi, külək funksiyasını isə maddi maraq yerinə yetirir.

Biznes fəaliyyətini və bütövlükdə iqtisadiyyatı inkişaf etdirmək üçün dövlət tərəfindən iqtisadi siyasət həyata keçirilməlidir. İqtisadi siyasət qiymət, investisiya, amortizasiya, elmi-texniki, fiskal, pul-kredit və digər tədbirləri özündə birləşdirir. Biznes fəaliyyətinin inkişafı bazar iqtisadiyyatının tələblərinə uyğun olmalı və bu istiqamətdə sağlam rəqabətə xüsusi diqqət yetirilməlidir.

Biznes fəaliyyətinin inkişaf etdirilməsi üçün hüquqi baza yaradılmalıdır. Hüquqi baza dedikdə biznes fəaliyyətini tənzimləyən, biznesin inkişafına şərait yaradan qanunlar və normativ-hüquqi aktlar başa düşülür. Biznes fəaliyyətinin inkişafı və dövlət tənzimlənməsi sahəsində bir sıra qanunlar və normativ-hüquqi aktlar qəbul edilmişdir. Bura "Sahibkarlıq fəaliyyəti haqqında" Azərbaycan Respublikasının qanunu (24 dekabr 1992-ci il), "Azərbaycan Respublikasında Sahibkarlığın inkişafı sahəsində dövlət siyasətinin əsas istiqamətləri" (Azərbaycan Respublikası Milli Məclisinin qərarı, 26 yanvar 1993-cü il), "Azərbaycan Respublikasında kiçik və orta sahibkarlığa dövlət köməyi proqramı" (1997-2000-ci illər), "Azərbaycanda kiçik və orta sahibkarlığın inkişafının dövlət proqramı" (2002-2005-ci illər) və s. aiddir. Bazar iqtisadiyyatı şəraitində hüquqi tənzimlənmənin müxtəlif formaları bazar mexanizminin məhdudlaşdırılmasına deyil, onun inkişafına şərait yaratmaqla, son nəticədə iqtisadi inkişafa təkan verir. Ölkədə biznes fəaliyyətinin inkişafı üçün hüquqi tənzimləmə formaları daim təkmilləşdirilməlidir. Ölkədə biznes fəaliyyətinin inkişaf etdirilməsi iqtisadiyyatın dövlət tənzimlənməsi sahəsində qanunların qəbul edilməsini və hüquqi bazanın möhkəmləndirilməsini tələb edir.

Son illər Azərbaycanda biznesin dövlət tənzimlənməsi və dəstəklənməsi sahəsində qəbul olunmuş dövlət proqramları, qanunlar, qərarlar, biznes mühitinin yaxşılaşdırılması istiqamətində həyata keçirilən iqtisadi islahatlar ölkədə azad rəqabətə əsaslanan biznesin inkişafına xidmət edir. Ölkədə biznes mühitinin inkişaf etdirilməsi beynəlxalq reytinglərdə Azərbaycanın mövqeyinin daha da yaxşılaşmasına səbəb olur. Beynəlxalq İrs Fondu tərəfindən hazırlanan “İqtisadi Azadlıq İndeksi 2021” hesabatında Azərbaycan 172 ölkə arasında 38-ci pillədə qərarlaşıb. Bu hesabatda Azərbaycan Polşa, İspaniya, Fransa, İtaliya kimi ölkələri qabaqlamışdır. Prezident İlham Əliyevin "Ölkəmizin inkişafı sahibkarlığın inkişafından asılıdır" fikrinə uyğun olaraq ölkədə biznes və investisiya mühitinin yaxşılaşdırılması istiqamətində tədbirlər həyata keçirilir. Azərbaycanın 2020-ci ildə işğaldan azad edilmiş ərazilərində də biznesin inkişaf etdirilməsi üçün tədbirlər görülməsi nəzərdə tutulub.

Mövzunun aktuallığı. Biznes iqtisadiyyatın əsas sahələrindən biri olduğu üçün bazar iqtisadiyyatı şəraitində biznesin dövlət tərəfindən tənzimlənməsi mühüm əhəmiyyət kəsb edir.

Tədqiqatın məqsədi. Biznesin dövlət tənzimlənməsinin zəruriliyinin, əhəmiyyətinin müəyyən edilməsi.

Tədqiqat obyektı. Biznesin dövlət tənzimlənməsi məsələləri.

Tədqiqat metodu. Biznesin dövlət tənzimlənməsinin aktual məsələlərinin müəyyən edilməsi baxımından, dövlət tənzimlənməsinin zəruriliyinin, əhəmiyyətinin təhlil edilməsi metodu

Açar sözlər: dövlət tənzimlənməsi, hüquqi tənzimləmə, bazar iqtisadiyyatı, biznes fəaliyyəti, kiçik və

**Zəfər gününə həsr olunmuş “Pandemiya dövründə gənclərin tədqiqat problemləri”
mövzusunda respublikonun materialları**

orta biznes.

Ədəbiyyat siyahısı:

1. Abbasov A.B. Biznesin əsasları. Azərbaycan Dövlət İqtisad Universiteti. Bakı, 2005, s.644
2. www.kitabyurdu.org
3. www.taxes.gov.az

**АКТУАЛЬНЫЕ ВОПРОСЫ ГОСУДАРСТВЕННОГО РЕГУЛИРОВАНИЯ ПРЕДПРИНИМА
ТЕЛЬСКОЙ ДЕЯТЕЛЬНОСТИ**

С.С.МУСТАФАЕВ

Азербайджанский Технологический Университет

subhan.mustafayev1999@mail.ru

Для обеспечения развития бизнеса в условиях рыночной экономики необходимо его регулирование со стороны государства и совершенствование его нормативно-правовой базы.

TOPICAL ISSUES OF STATE REGULATION OF BUSINESS ACTIVITIES

S.S.MUSTAFAYEV

Azerbaijan Technological University

subhan.mustafayev1999@mail.ru

The purpose of state regulation is to protect the interests of society, the state and the population, to protect the rights of producers and consumers, to ensure the development of the economy and its individual sectors.



**İDARƏETMƏ UÇOTU MƏQSƏDİ ÜÇÜN TƏŞKİLATIN UÇOT SİYASƏTİ VƏ ONUN
TƏKMİLƏŞDİRİLMƏSİ**

Y.B.Əhmədov, T.S.Nuriyeva

Azərbaycan Texnologiya Univeristetini

telnaznuriyeva796@gmail.com

İdarəetmə uçotu istehsalat-kommersiya fəaliyyətinin planlaşdırılması və nəzarətin aparılması üçün

Zəfər gününə həsr olunmuş “Pandemiya dövründə gənclərin tədqiqat problemləri”

mövzusunda respublikanın konfransının materialları

menecerə lazım olan informasiyanın hazırlanması prosesini özündə birləşdirir. İdarəetmə uçotu idarəetmə prosesini uçot prosesilə əlaqələndirir. İdarəetmə uçotu hər hansı obyektin idarə olunması üçün lazım olan məlumatların eyniləşdirilməsi, ölçülməsi, yığılması, sistemləşdirilməsi, təhlili ayrılması, deməkdir. İdarəetmə uçotunun sinonimi daxili uçotdur.

İdarəetmə uçotunun məqsədini konkret müəssisədə qəbul edilmiş qərarın təbiətinə tam uyğunlaşdırılmış və idarəetmə vasitəsi kimi istifadə edilən hesabat sisteminin təmin edilməsi təşkil edir. Qarşıya qoyulan məqsədə nail olmaq üçün idarəetmə uçotu sistemi planlaşma, uçot, təhlil, tənzimləmə və s. işlərdə istifadə olunur. Bütün bunlar formalaşdırılan məqsədlərin son nəticəsinin müəyyən edilməsinə yönəldilir.

İdarəetmə uçotunun aşağıdakı vəzifələri var.

- Müəssisənin üzərinə götürdüyü bütün istehsal funksiyalarının yerinə yetirilməsini təmin edən xərcləri müəyyənləşdirir;
- Müəssisə balansının bir sıra tərkib hissələrini hesablamaq üçün əsas yaradır;
- Müvafiq satış qiymətilə müqayisə etmək üçün məlumatların dəyərini hesablamaqla müəssisənin istehsalat fəaliyyətindən əldə edilən nəticəni təhlil edir;
- Cari xərc və gəlirləri proqnozlaşdırır;
- Proqnozlaşdırılan və həqiqi məlumatlar arasındakı kənarlaşmanı təhlil və təsdiq edir.

Bu sadə vəzifələri üç istiqamətdə qruplaşdırmaq məqsədə uyğundur.

1. Birinci istiqamət-məlumat və xidmətin dəyərinin hesablanması, həmçinin təhlili

2. İkinci istiqamət-müəssisənin məsul bölmələrinin yerinə yetirdiyi funksiyalarla əlaqədar maliyyə - təsərrüfat fəaliyyətinə idarəetmə nəzarəti;

3. Üçüncü istiqamət-qərar qəbul etmək

Mövzunun aktuallığı. İdarəetmə

Tədqiqatın məqsədi. Təsərrüfatın mühasibat uçotunun idarə edilməsinə dair məsələlər öz əksini tapmışdır.

Tədqiqat obyektı. İdarəetmə və mühasibat uçotunun təkmiləşdirilməsi.

Tədqiqat metodu. İdarəetmə uçotuna dair məsələlər.

Açar sözlər: İdarəetmə uçotu, Uçot siyasəti, mühasibat uçotu

Ədəbiyyat siyahısı:

1. Abdullayev L.İ., Maliyyə uçotu, Sumqayıt, 2017
2. Abbasov Q.G., İdarəetmə uçotunun təşkili prinsipləri. Bakı, “Elm”, 2006
3. Əliyeva A.H., Mühasibat uçotu, Bakı, “Elm və təhsil” 2016
4. Səbzəliyev S.M., Quliyev V. “İdarəetmə uçotu” Bakı, 2014

УЧЕТНАЯ ПОЛИТИКА ОРГАНИЗАЦИИ ДЛЯ ЦЕЛЕЙ УПРАВЛЕНЧЕСКОГО УЧЕТА И ЕЕ СОВЕРШЕНСТВОВАНИЕ

Ю.Б.Ахмедов, Т.С.Нуриева

Азербайджанский Технологический Университет

telnaznuriyeva796@gmail.com

В статье рассматриваются назначение и совершенствование управленческого учета.

COMPANY ACCOUNTING POLICY FOR THE PURPOSE OF MANAGEMENT ACCOUNTING AND ITS IMPROVEMENT

Y.B.Akhmedov, T.S.Nuriyeva

Azerbaijan Technological University

telnaznuriyeva796@gmail.com

The article discusses the purpose and improvement of management accounting.



BAZAR İQTİSADİYYATI ŞƏRAİTİNDƏ DÖVLƏT STRUKTUR SİYASƏTİNİN REALLAŞMASI VƏ TƏKMİLƏŞDİRİLMƏSİ MƏSƏLƏLƏRİ

Ş.N.Qasimov

H.S.Mustafayeva

Azərbaycan Texnologiya Universiteti

hebibe.mustafayeva@gmail.com

Zəfər gününə həsr olunmuş “Pandemiya dövründə gənclərin tədqiqat problemləri”

mövzusunda respublikanın konfransının materialları

Struktur siyasətinin müəyyən edilməsində iqtisadiyyatın ixtisaslaşma və uzunmüddətli strukturunun əsaslandırılmasına xüsusi əhəmiyyət verilir. Eyni zamanda, təbii ki, ilkin amillər təbii, sənaye, əmək, innovativ, maliyyə və digər resurslardan istifadənin real qiymətləndirilməsi və səmərəliliyidir.

İqtisadiyyatın makroiqtisadi strukturunun formalaşması, onun istehsal şəraitinin, sosial tələbatların, daxili və dünya bazarlarının konyukturasının dəyişməsindən asılıdır. Struktur dəyişiklikləri tənzimləyən dövlətin və bazar mexanizmlərinin əsas funksiyaları müəyyən edilir, bazar iqtisadiyyatı şəraitində onların birləşməsinin obyektiv zərurəti əsaslandırılır. Ölkələr üçün iqtisadiyyatın struktur modernləşdirilməsini, iqtisadi potensial və əhali, resurs imkanları və səviyyə arasında mövcud dərin disproporsiyaların aradan qaldırılmasını nəzərdə tutan uzunmüddətli struktur siyasətinin hazırlanması və həyata keçirilməsinin xüsusi aktuallığı. onların istehsalatda, xammal və emal sənayeləri arasında istifadəsi əsaslandırılır.

Son illərdə ölkədə və onun bölgələrində sosial-iqtisadi formasiyanın köklü islahatı, sosialist mərkəzləşdirilmiş planlı iqtisadi sistemin sosial yönümlü bazar iqtisadiyyatına çevrilməsi həyata keçirildi.

Texnoloji dövrlərin sürətlənmiş dəyişməsinin, həyatın bütün sahələrində intensiv innovasiya proseslərinin gətirdiyi müasir şəraitdə ölkənin və onun regionlarının dünya iqtisadi məkanına inteqrasiyası yalnız yüksək inkişaf etmiş və rəqabətqabiliyyətli bazar iqtisadiyyatı şəraitində mümkündür.

Ona görə də ölkədə və regionlarda aparılan islahatların ən mühüm strateji vəzifəsi sosial-iqtisadi sistemin transformasiyası, iqtisadiyyatın struktur modernləşdirilməsi, yüksək inkişaf templərinin və iqtisadiyyatın rəqabət qabiliyyətinin təmin edilməsidir. “Yeni sosial-iqtisadi strategiyanın mahiyyəti və ölkənin islahatı konsepsiyasının özəyi onun tədricən, mərhələli şəkildə insanların həyat keyfiyyətinin müasir xüsusiyyətlərinə malik post-sənaye tipli cəmiyyətin versiyasına keçməsidir.

Bazar tələb və təklifin tənzimlənməsində mühüm funksiyaları yerinə yetirir ki, bu da öz növbəsində iqtisadiyyatın strukturuna müvafiq olaraq istehsal və istehlaka fəal təsir göstərir. Bazarın aşağıdakı funksiyaları məlumdur:

✚ vasitəçilik, məlumatlandırma, qiymət, tənzimləyici, stimullaşdırıcı;

Aparılan islahatların yekun məqsədi obyektiv surətdə struktur modernləşdirilməsini, disbalansın aradan qaldırılmasını, iqtisadiyyatın bütün sahə və sektorlarının optimallaşdırılmasını və balanslaşdırılmasını tələb edən ölkənin və onun regionlarının uzunmüddətli davamlı sosial-iqtisadi inkişafının təmin edilməsindən ibarətdir.

Mövzunun aktuallığı. Qloballaşma və açıq dünya bazarı şəraitində bazar iqtisadiyyatının formalaşması və inkişafı üçün struktur siyasətinin reallaşması.

Tədqiqatın məqsədi. İqtisadi siyasətin funksiyaları və əsas vəzifələri, onun əsas tərkib hissəsi kimi dövlət və regional struktur siyasətinin üzə çıxarılması.

Tədqiqat obyektı. Struktur siyasətinin reallaşması və inkişafı məsələləri.

Tədqiqat metodu. Sosial-iqtisadi inkişafı üçün dövlət idarəetmə sistemində dövlət struktur siyasətindən fəal və geniş istifadə olunması.

Açar sözlər: iqtisadiyyatın strukturu, iqtisadi siyasət, struktur siyasəti, dövlət tənzimlənməsi, tənzimlənmənin bazar mexanizmi, struktur modernləşmə, innovativ transformasiyalar.

Ədəbiyyat siyahısı:

1. V.I.Kuşlin «Bazar iqtisadiyyatının dövlət tənzimlənməsi» Bakı, 2008.

2. http://unec.edu.az/application/uploads/2015/05/AZ_RBAYCAN-DOVL_T-IQTISAD-UNIVERSITETI-struktur-maq.pdf

Zəfər gününə həsr olunmuş “Pandemiya dövründə gənclərin tədqiqat problemləri”

mövzusunda respublikanın konfransının materialları

3. <file:///C:/Users/HP/Downloads/strukturnaya-politika-gosudarstva-v-usloviyah-innovatsionnyh-preobrazovaniy-v-ekonomike.pdf>

ВОПРОСЫ РЕАЛИЗАЦИИ И СОВЕРШЕНСТВОВАНИЯ ГОСУДАРСТВЕННОЙ СТРУКТУРНОЙ ПОЛИТИКИ В УСЛОВИЯХ РЫНОЧНОЙ ЭКОНОМИКИ

Ш.Н.Гасымов

Г.С.Мустафаева

Азербайджанский Технологический Университет

hebibe.mustafayeva@gmail.com

При определении структурной политики особое внимание уделяется обоснованию специализации и долгосрочной структуре экономики. При этом, безусловно, первичными факторами являются реальная оценка и эффективность использования природных, производственных, трудовых, инновационных, финансовых и других ресурсов.

ISSUES OF IMPLEMENTATION AND IMPROVEMENT OF STATE STRUCTURAL POLICY IN A MARKET ECONOMY

Sh.N.Gasymov

H.S.Mustafayeva

Azerbaijan Technological University

hebibe.mustafayeva@gmail.com

In determining the structural policy, special attention is paid to the justification of the specialization and long-term structure of the economy. At the same time, of course, the primary factors are the real assessment and efficiency of the use of natural, industrial, labor, innovative, financial and other resources.



TURİZMİN İDARƏ OLUNMASININ ƏSASLARI

A.K.Quliyeva

Azərbaycan Texnologiya Universiteti

a.k.quliyeva@asan.gov.az

Turizm idarəçiliyi sosial və iqtisadi idarəetmə problemlərinin vəhdətində təşkil olunur. İqtisadi və

Zəfər gününə həsr olunmuş “Pandemiya dövründə gənclərin tədqiqat problemləri”

mövzusunda respublikanın konfransının materialları

təşkilatı quruluş sahə və ərazi prinsipləri əsasında qurulur. İdarəetmə vəzifələri bazar iqtisadiyyatının tələblərinə uyğun dinamik, kompleks və sistemli təşkil olunur. İdarəetmə funksiyası mülkiyyət münasibətlərini, onun formalarını və təsərrüfatın təşkil olunmasının istiqamətlərini əhatə edir. İdarəetmə məqsədi olaraq maksimal səmərə nəzərdə tutulur. Turizm səmərəsi iqtisadi və sosial səmərə ilə ölçülür. Hər bir subyekt təsərrüfat bu turizmdə gələn gəlirlərin maksimum artmasına səbəb olur. Minimum məsrəflərlə yeni iş yerlərinin açılması, məşğulluq və kommersiya mənfəətinin artırılması nəzərdə tutulur. Turizmin idarəçiliyini turizmin mentaliteti formalaşdırır. İlk növbədə turizmin bazarı öyrənilir. Turizm bazasının digər sahələrdən fərqli cəhətləri onun fəaliyyət mexanizmlərinin xüsusiyyətləri ilə formalaşır. Turist idarəçiliyi turist tələbatı ilə təklifi arasında təşkilatı idarəetmə strukturunu yaratmağı özündə əks etdirir. Turizm idarəsinin bazar strukturu şəraitində əsas maliyyə mənbəyi sahibkarlıq və dövlət hesabına büdcə təşkil edir. İdarəetmə mexanizminə əsasən tursitlərin ayırmaları sayı onların məqsədləri və ölkənin iqtisadi potensialı daxildir.

Turizm idarəsinin əsas prinsipləri aşağıdakılardır:

1. Sistemli yanaşma prinsipləri
2. Normativ yanaşma prinsipləri
3. Səmərəlilik prinsipləri

Turizmin regional xüsusiyyətli idarəetmədə regionların kompleks inkişafına və onun əsas amillərinin nəzərə alınması ilə formalaşdırır. İdarəetmə iqtisadi və sosial inkişafın ali məqsədlərinə xidmət edir. Region maraqları ilə makroiqtisadi maraqların uzlaşmasını təmin edir. İdarəetmə resurs təminatına və tələbatın ödənilməsinin yaxşılaşmasına yönəldilir. Turizmdə çəkilən xərclərin çoxşaxəliliyi, rəngarəngliliyi onun məsrəflərinin qiymətləndirilməsinin yeni metodikasını tələb edir. Buna görə turizm “gətirilmiş məsrəflər” ilə ifadə olunur, 1 məsrəf digər məsrəfdən ekvivalentliyini tapır. Turizmin iqtisadi potensialı təbii sərvətlər ilə ifadə olunur. Turizmin iqtisadi potensialı təbii sərvətlərin qiymətləndirilməsi ilə bağlıdır. Təbii sərvətlər isə öz effektivliyinə görə, istifadə olunmasına və sahəsinə görə fərqli bir-birini əvəz edən resurslara daxildir. Ona görə idarəetmə vəzifələri proqnozlarla reallaşır. Proqnozlar idarəetmə hədəfini müəyyənləşdirir.

Turizmin idarəedilməsi məqsədyönlü fəaliyyətdir. Turizm inkişafının struktur modeli onun sahədaxili və sahələrarası proporsiyalarına nisbəti müəyyən edir. Turizmin proqnozları ümumi iqtisadi inkişafın proqnozları ilə tarazlaşdırılır.

Ədəbiyyat siyahısı:

1. Əlirzayev Ə.Q. Turizmin iqtisadiyyatı və idarə olunması.
2. Bakı: “İqtisad Universiteti” Nəşriyyatı, 2010.

ОСНОВЫ ТУРИСТСКОГО МЕНЕДЖМЕНТА

А.К.Кулиева

Азербайджанский Технологический Университет

a.k.guliyeva@asan.gov.az

В статье анализируются основы управления туризмом.

FUNDAMENTALS OF TOURISM MANAGEMENT

A.K.Guliyeva

Azerbaijan Technological University

a.k.guliyeva@asan.gov.az

The article analyzes the basics of tourism management.



AZƏRBAYCANDA VƏ DÜNYA PRAKTİKASINDA MALİYYƏ HESABATININ NORMATİV TƏNZİMLƏNMƏSİ

P.E.Məmmədova

G.R.Rəhimova

Azərbaycan Texnologiya Universiteti

Bildiyimiz kimi müasir dövrdə informasiyanın rolu dönmədən artmaqdadır. Sahibkarlıq fəaliyyətində mənfəətin əldə edilməsində və kapitalın artımında öz əksini tapan işgüzar müvəffəqiyyət iqtisadi informasiyaların keyfiyyətindən bir başa olaraq asılıdır. Ümumiyyətlə investisiya qərarlarının qəbulu, müştərilərin, məhsulanların və digər işgüzar partnyorların seçilməsi üçün məlumatların tamlığı və etibarlılığı vacib şərtlərdən biridir. Ümumiyyətlə mühasibat hesabatı dedikdə, istifadəçi üçün qəbul ediləsi görünüşdə təqdim olunan müəyyən informasiyalar başa düşülür. Bildiyimiz kimi, hesabat adətən kağız üzərində tərtib edilərək, kağız daşıyıcısı formasında təqdim edilir. Lakin müasir dövrdə texnologiyanın inkişafı nəticəsində hesabat həm elektron formada, həm də digər formalarda tərtib oluna bilər. Hesabatın tərtibi müəyyən vaxt kəsiyi ərzində (ay, rüb, altı ay, il) müəssisənin təsərrüfat fəaliyyətinin son mərhələsi, eyni zamanda mühasibat uçotunun yekunu hesab olunur.

Bəs maliyyə hesabatlarını necə düzgün şəkildə tərtib edə bilərik? Maliyyə hesabatlarını düzgün tərtib etmək üçün qüvvədə olan qanunvericiliyin bütün tələblərini özündə əhatə edən informasiyalara malik olmaq lazımdır. Hazırda Azərbaycanda uçot və hesabatın tənzimlənməsinin dördsəviyyəli sistemi təşəkkül tapmışdır. Bu sistemin formalaşmasına ölkədə iqtisadi cəhətdən yenidənqurma, təşkilatların yeni bazar şəraitinə uyğunlaşması, habelə Maliyyə Hesabatlarının Beynəlxalq Standartları əsasında Milli Mühasibat Uçotu Standartlarının hazırlanması və tətbiqi fəal rol oynamışdır.

İndi isə dünya praktikasında maliyyə hesabatının normativ tənzimlənməsi: Fransada uçot və hesabatın tənzimlənməsinin əsasını Kommersiya Kodeksi təşkil edir. Bu sənəddə mühasibat uçotunun təşkili və hesabatın hazırlanmasının başlıca şərtləri öz əksini tapmışdır. v **Almaniyada** mühasibat işinin çox qədim ənənələri mövcuddur. Bu ölkədə uçot və hesabatın qanunvericilik əsası Ticarət Kodeksi hesab olunur. Qeyd olunan sənəd mühasibat uçotunun digər məsələləri ilə yanaşı, hesabatın tərtib olunması qaydalarını da tənzimləyir. Burada balansın, mənfəət və zərərlər haqqında hesabatın məzmunu və tərtib olunması ilə bağlı qaydalar ətraflı şəkildə araşdırılır. Almaniyada vahid hesablar planı qüvvədədir və onun əsasında sənaye, ticarət və maliyyə sferasının təşkilatları üçün ayrı-ayrı sahələr üzrə mühasibat uçotunun hesablar planı hazırlanmışdır. Müxtəlif alman mənbələrinə nəzər salsaq, görürük ki, bu ölkədə mühasibat uçotu və hesabatın aparılmasını tənzimləyən aşağıdakı sənəd qruplarını qeyd etmək olar.

- kommersiya normativ aktları;
- vergi qanunvericiliyi;
- vergi təlimatları;
- uçot siyasətinin materialları;
- peşə təşkilatlarının tövsiyələri.

İtaliyada uçot və hesabat sisteminin qanunvericilik əsası kimi Mülki Kodeks, Respublika Prezidentinin sərəncamları, habelə Maliyyə Nazirliyinin müvafiq əmrləri, o cümlədən peşə təşkilatlarının tövsiyələri çıxış edir. **ABŞ-da** mühasibat uçotu və hesabatını tənzimləyən başlıca sənəd GAAP sistemi hesab olunur. GAAP özünün mahiyyətinə görə uçot standartlarının rolunu oynayan və hamı tərəfindən qəbul edilən ümumi uçot prinsiplərindən ibarətdir.

GAAP sistemində sənədlərin dörd səviyyəsi fərqləndirilir: **1. A səviyyəsi:**- maliyyə uçotu standartları üzrə təlimat;- interpretasiyalar;- tövsiyələr;- mühasibat uçotu üzrə tədqiqat bülletenləri. **2. B səviyyəsi:**- texniki bülletenlər;- mühasibat uçotu və audit üzrə sahə təlimatları;- izahlar. **3. S səviyyəsi:**- işçi qrupunun ümumi qərarı,- praktik bülletenlər;- tətbiq üzrə təlimatlar;- uçotun qəbul edilən sahə praktikası. ABŞ-ın GAAP sisteminin əsasını A səviyyəsinin sənədləri təşkil edir.

Tədqiqatın məqsədi. Hesabatların yerli və xarici standartlarını öyrənmək.

Tədqiqat obyektı. Hesabatların tənzimlənməsi

Açar sözlər: maliyyə, mühasibat, hesabat, uçot

**Zəfər gününə həsr olunmuş “Pandemiya dövründə gənclərin tədqiqat problemləri”
mövzusunda respublikakonfransının materialları
Ədəbiyyat siyahısı:**

1. Səbzəliyev S., Maliyyə hesabatı dərəcəsi vəsaiti, Bakı, 2018
2. Bağırov D., Həsənlı M., Maliyyə Bakı, 2011
3. Alexander D., Britton A., Jorissen A., Maliyyə hesabatının beynəlxalq standartları

**НОРМАТИВНОЕ РЕГУЛИРОВАНИЕ ФИНАНСОВОЙ ОТЧЕТНОСТИ В
АЗЕРБАЙДЖАНЕ И МИРОВАЯ ПРАКТИКА**

Г.Р.Рагимова

П.Э.Мамедова

Азербайджанский Технологический Университет

gulnazrehimova7@gmail.com

В каждой стране по-своему регулируется финансовая отчетность

**NORMATIVE REGULATION OF FINANCIAL REPORTING IN AZERBAIJAN AND WORLD
PRACTICE**

P.E.Mammadova

G.R.Ragimova

Azerbaijan Technological University

gulnazrehimova7@gmail.com

Learning how to manage financial statements is important in terms of being familiar with the results of accounting.



MÜƏSSİSƏLƏRİN İDARƏ EDİLMƏSİNDƏ RİSKLƏRİN NƏZƏRƏ ALINMASI

V.V.Bəhmənli

Azərbaycan Texnologiya Universiteti

behemli_vaqif@bk.ru

Sürətlə inkişaf edən dünyamızda cəmiyyət olaraq böyümək və inkişaf etmək üçün risk etməliyik və idarə etməli olduğumuz risklər sürətlə inkişaf edir. Risklərin idarə edilməsi, müəssisələrin məqsədlərinə

Zəfər gününə həsr olunmuş “Pandemiya dövründə gənclərin tədqiqat problemləri”

mövzusunda respublikanın konfransının materialları

çatmasını təmin etmək üçün riski anlamaq, təhlil etmək və həll etməkdən ibarətdir. Risk, müəssisənin mürəkkəbliyinə və növünə mütənəsib olmalıdır. Müəssisə riskinin idarə edilməsi təşkilat və onun genişləndirilmiş şəbəkələrində riski idarə etmək üçün inteqrasiya olunmuş yanaşmadır.

Müəssisə riskləri təşkilatın müxtəlif səviyyəsində olan potensial itkilərdir. Bunlar korporativ idarəetmənin və icraçı rəhbərliyin diqqətini tələb edir. Müəssisə risklərinin idarə edilməsi müəssisə fəaliyyətinə və məqsədlərinə mane ola biləcək və yaxud itkilərə səbəb ola biləcək potensial itkiləri, təhlükələri və digər zərər potensiallarını müəyyən etmək, qiymətləndirmək və onlara hazırlaşmaq məqsədi daşıyan şaquli strategiyadır.[1]

Müəssisə risklərinin idarə edilməsi vahid bir yanaşma tətbiq edir və fərdi biznes bölməsi və ya seqment üçün idarəetmə səviyyəsində qərarların qəbul edilməsini tələb edir. Beləliklə, hər bir biznes bölməsinin öz risk idarəçiliyinə cavabdeh olması əvəzinə, firma miqyasında nəzarət üstünlük verilir. Məsələn, investisiya bankında risk meneceri firmanın müxtəlif sahələrində yerləşən iki ticarət bölməsinin eyni riskə məruz qaldığını görsə, onlar ikisindən daha az əhəmiyyətə malik olanı riskə qurban verməyə məcbur qala bilərlər. Bu qərar bütün firma nəzərə alınmaqla qəbul edilir. Biznesdə müəssisə risklərinin idarə edilməsi müəssisələrin riskləri idarə etmək və məqsədlərinə nail olmaq üçün imkanlardan istifadə etmək üçün istifadə etdiyi üsul və prosesləri əhatə edir. Risklərin idarə edilməsi üçün müəssisənin məqsədlərinə uyğun olan xüsusi riskli hadisələrin və ya halların müəyyən edilməsini, onların təsir ehtimalı və miqyası baxımından qiymətləndirilməsini, cavab strategiyasının müəyyən edilməsini və monitorinq prosesini əhatə edir. [4]

Müəssisə risklərinin idarə edilməsinin məqsədi daha çox bürokratiya yaratmaq deyil, həqiqətən böyük risklərin nə olduğu barədə müzakirələri asanlaşdırmaqdır. Müxtəlif mühüm risklərin idarə edilməsi çərçivələri mövcuddur ki, onların hər biri müəssisənin üzləşdiyi daxili və xarici mühitdə risklərin və imkanların müəyyən edilməsi, təhlili, cavablandırılması və monitorinqi üçün yanaşmanı əhatə edir. Rəhbərlik müəyyən edilmiş və təhlil edilmiş xüsusi risklər üçün risk cavab strategiyasını seçir, bunlara aşağıdakılar daxil ola bilər:

1. Yayınma: riskə səbəb olan fəaliyyətlərdən uzaqlaşmaq;
2. Azaltma: risklə bağlı ehtimalı və ya təsiri azaltmaq üçün tədbirlər görmək;
3. Alternativ fəaliyyətlər: riskləri minimuma endirmək üçün digər mümkün addımlara qərar vermək və nəzərdən keçirmək;
4. Paylaşma və ya sığortalama: riskin bir hissəsini köçürmək və ya bölüşmək, onu maliyyələşdirmək;
5. Qəbullanma: xərc-fayda qərarına görə heç bir tədbir görülmür.

Monitorinq adətən risklərə cavab strategiyasının necə işlədiyini və məqsədlərə nail olub-olmadığını anlamaq üçün analitik hesabatların nəzərdən keçirilməsi və ya müvafiq ekspertlərlə idarəetmə komitəsinin görüşləri kimi daxili nəzarət fəaliyyətlərinin bir hissəsi kimi rəhbərlik tərəfindən həyata keçirilir. Riskin növlərinə aşağıdakılar daxildir: təbii fəlakət, maliyyə riski, qiymət riski, valyuta riski, likvidlik riski, strateji risklər və s. [2]

Risklərin idarə edilməsi prosesi ilk öncə müəssisənin daxili, xarici və risklərin idarə edilməsi kontekstində fəaliyyət göstərdiyi cari şərtlərin anlaşılmasını əhatə edir. Növbəti mərhələdə müəssisənin məqsədlərinə çatması üçün maddi təhdidlərin sənədləşdirilməsi və müəssisənin rəqabət üstünlüyü üçün istifadə edə biləcəyi sahələrin müəyyənəlməsi, risklərin təhlili və risklərin kəmiyyətinin müəyyən edilməsi daxildir. Risk təhlili tədqiq olunan obyektin strukturu, xassələri və cəlb olunan risklər haqqında zəruri məlumatların əldə edilməsinin ilkin mərhələsidir.

Risklərin inteqrasiyasına korrelyasiya və portfel effektlərini əks etdirən bütün risk paylamalarının ümumiləşdirilməsi və müəssisənin əsas fəaliyyət göstəricilərinə təsir baxımından nəticələrin formalaşdırılması daxildir. Risklərin qiymətləndirilməsi və prioritetləşdirilməsi hər bir riskin ümumi risk profilinə töhfəsinin müəyyən edilməsi və müvafiq prioritetləşdirmə daxildir. Təhlil prosesindən sonra risk meneceri müəssisədə risklərin idarə edilməsinin təşkilati strukturunu formalaşdırır və bu fəaliyyətlə

Zəfər gününə həsr olunmuş “Pandemiya dövründə gənclərin tədqiqat problemləri”

mövzusunda respublikanın materialları

bağlı əsas müddəaları və təlimatları hazırlayır. Qiymətləndirmə müəyyən edilmiş risklərin keyfiyyət və kəmiyyət təsviri, mümkün zərərin ehtimalı və dərəcəsi kimi xüsusiyyətlərin müəyyən edilməsidir. İqtisadi kateqoriya kimi istənilən riskli əməliyyatın üç nəticəsi ola bilər: mənfi - bu itki, ziyan, itkidir; sıfır və müsbət, qazanc, fayda, mənfəət deməkdir. Risk səviyyəsi bir çox amillərdən, o cümlədən təsərrüfat subyektlərinin təşkilati-hüquqi formalarının yaradılması və fəaliyyət göstərməsindən, şirkətin ölçüsündən, onların fəaliyyət subyektindən və s. [7]

Ədəbiyyat siyahısı:

1. Aqrar-sənaye müəssisələrinin iqtisadiyyatı və idarə edilməsi. Qasımov Ə. Bakı: Nurlan, 2005, 354 s.
2. Cəfərov N.Ə. Bazar münasibətləri şəraitində sənaye istehsalının inkişafının stimullaşdırılması məsələləri. Bakı, Azərneşr, 2010, 196 s
3. İqtisadi risklərin qiymətləndirilməsi və idarə edilməsi. X.Kazımlı, İ.Quliyev. B.,2011
4. İqtisadi təhlükəsizlik və inkişafın maliyyə problemləri. E.Ə. Balayeva. Bakı, “Elm”, 2011,396 s
5. Kommersiya fəaliyyətinin əsasları. K.Paşayev. B.,2010
6. Qloballaşma şəraitində milli iqtisadiyyatın formalaşmasının nəzəri problemləri. İqt. elm. dok. ...dis. avtoref. Əhmədov M.A. Bakı, 2005, 45 s
7. Menecment. Ə.Əliyev, M.Vəliyev, S.Pürhani. B.,2013

УЧЕТ РИСКА В УПРАВЛЕНИИ ПРЕДПРИЯТИЕМ

В.В.Бахманлы

Азербайджанский Технологический Университет

behmenli_vaqif@bk.ru

В нашем быстро меняющемся мире нам необходимо идти на риск, чтобы расти и развиваться как общество, и риски, которыми мы должны управлять, быстро развиваются. Управление рисками включает в себя понимание, анализ и устранение рисков, чтобы обеспечить достижение бизнесом своих целей. Риск должен быть пропорционален сложности и типу предприятия. Управление рисками предприятия — это комплексный подход к управлению рисками в организации и ее расширенных сетях.

Риски предприятия - это возможные потери на разных уровнях организации. Они требуют внимания корпоративного управления и исполнительного руководства. Управление рисками предприятия представляет собой вертикальную стратегию, направленную на выявление, оценку и подготовку к возможным убыткам, опасностям и другим потенциальным убыткам, которые могут препятствовать или вызывать убытки в деятельности и целях организации.

RISK CONSIDERATION IN ENTERPRISE MANAGEMENT

V.V.Bahmanli

Azerbaijan Technological University

behmenli_vaqif@bk.ru

In our fast-paced world, we need to take risks to grow and develop as a society, and the risks we need to manage are evolving rapidly. Risk management involves understanding, analyzing, and resolving risk to ensure that businesses achieve their goals. The risk should be proportional to the complexity and type of enterprise. Enterprise risk management is an integrated approach to risk management in an organization and its extended networks.

Enterprise risks are potential losses at different levels of the organization. These require the attention of corporate governance and executive management. Enterprise risk management is a vertical strategy aimed at identifying, assessing and preparing for potential losses, hazards and other potential losses that may impede or cause losses to the entity's operations and objectives.



QIYMƏTİN YARANMASININ ELMİ ƏSASLARI

A.V.Abdurahmanov

Azərbaycan Texnologiya Universiteti

A.Allahverdi137@gmail.com

Qiymət, pulla ifadə olunan mal vahidinin dəyəri hesab edilir. Qiymət, hər hansı bir əmtəənin pulla ifadə olunması deməkdir. Hər hansı bir əmtəəyə qiymətin yaranması metodlarının öyrənilməsi onu göstərir ki, başqa bazar amilləri ilə yanaşı xərclərin səviyyəsi də əsas amil hesab edilir. Faktiki olaraq ölkəmizdə qiymətin yaranmasının əsas prinsipi ondan ibarətdir ki, qiymətlər satıcı və alıcı arasında razılaşdırılır. Lakin,

Zəfər gününə həsr olunmuş “Pandemiya dövründə gənclərin tədqiqat problemləri”

mövzusunda respublikanın konfransının materialları

dövlət müəyyən əmtənin qiymətinin tənzimlənməsini də öz əlində saxlayır.

İstehsalın müəyyən xərclərini görə qiymətin yaranmasının metoduna onun zərərsizlik təhlilinə əsasən hesablanmasına və məqsədli şəkildə mənfəətin təmin olunmasına aiddir. Hər hansı bir firmanın öz məhsuluna elə qiymət qoymağa çalışır ki, istədiyi həcmdə mənfəət əldə etsin.

Xidmətlərdə qiymətlərin yaranmasından danışıldıqda isə təkcə xidmətin göstərilməsi ilə deyil, həm də onların istehlakıyla bağlı olan xərclərin uçuotu da mühüm amillərdəndir. Burada müştərilərin, xidmətin alınmasında vaxt məsrəfləri ilə, fiziki güc məsrəfi ilə, əsəbi-psixi xərclər ilə və sensor xərcləri nəzərdə tutulur. Bu xərclərin xüsusi diqqət göstərilməsi məqamı ondan ibarətdir ki, bir çox müştərilər bunlardan yaxa qurtarmaq üçün hətta yüksək qiymət ödəməyə də hazırdır

Məhsulun satış qiymətinin təyin edilməsində marketinq yanaşmasının əsas xüsusiyyətləri ondan ibarətdir ki, məhsulun qiyməti hər hansı bir kalkulyasiyanın nəticəsində deyil, tarazlığı bazar vəziyyətində əmələ gəlir. Bu tarazlığı axtarmaq üçün məhsul satılacaq bazarın vəziyyətini, rəqabətliliyini, risklərini və istehlakçı psixologiyasını öyrənmək zəruridir. Bazarın marketinq təhlilləri nəticəsində məhsula və onunla bağlı xidmətə elə qiymət yaranır ki, alıcı və satıcıni kifayət qədər təmin edir. Marketinq zamanı əgər bazar düzgün qiymətləndirilərsə, onda məhsulun bir çeşidi üzrə qiyməti yüksəldilə bilər, lakin belə olmadıqda məhsulun digər çeşidlərinin qiyməti aşağı salınmalıdır. Qiymətin yaranması üçün marketinq zamanı bir tərəfdən bazarın xüsusiyyətlərini, digər tərəfdən satıcılar və alıcıların davranışını öyrənmək lazımdır. Marketinqin fəaliyyəti zamanı əsasən nəticə satışın artırılmasına yönəldilir. Bazar iqtisadiyyatının inkişafı və qiymətin yaranmasının məhdudlaşdırılması üçün məqsədli şəkildə dəqiq naliyyətlərə yönəlmiş vergi siyasəti həyata keçirmək tələb olunur.

Qiymətin dövlət tənzimlənməsi, dövlət qurumlarının qiymətin təyin edilməsində və qiymətin yaranmasında müəyyən qaydaların tətbiq edilməsində inzibati müdaxiləni ifadə edir. Qiymətin vasitəsiz şəkildə özünün tənzimlənməsi kimi deyil, qiymətə təsir göstərən amillərin tənzimlənməsini göstərir

Açar sözlər: istehsalın qiyməti, xidmətin qiyməti, əmtənin qiyməti, dövlət tənzimlənməsi

Ədəbiyyat siyahısı:

1. Çudakov A.D., Qiymətlər və qiymətin əmələ gəlməsi. Dərslik, Bakı, 2009
2. Kazımlı X.H., Bayramov Q.S., Sadiqov B.C., Quliyev İ.Q., Hübətova S.İ., Məmmədov İ.N. Qiymətin əmələ gəlməsi. Dərslik. “Müəllim” nəşriyyatı Bakı, 2019
3. <https://az.wikipedia.org/wiki/Qiym%C9%99t>

НАУЧНЫЕ ОСНОВЫ ЦЕНООБРАЗОВАНИЯ

А.В.Абдурахманов

Азербайджанский Технологический Университет

A.Allahverdi137@gmail.com

Цена – это стоимость единицы товара, выраженная в деньгах. Цена есть денежное выражение любого товара. Изучение методов ценообразования на любой товар показывает, что уровень издержек является ключевым фактором, наряду с другими рыночными факторами. По сути, главный принцип ценообразования в нашей стране заключается в том, что цены согласовываются между продавцом и покупателем. Однако, государство также контролирует цены на некоторые товары.

Ключевые слова: себестоимость, цена услуги, цена товара.

SCIENTIFIC BASES OF PRICE FORMATION

A.V.Abdurakhmanov

Azerbaijan Technological University

A.Allahverdi137@gmail.com

Price is the value of a unit of goods expressed in money. Price is the monetary expression of any commodity. The study of methods of price formation for any commodity shows that the level of costs is a key factor, along with other market factors. In fact, the main principle of price formation in our country is that prices are agreed between the seller and the buyer. However, the state also retains control over the price of certain goods.

Keywords: cost of production, price of service, price of goods.



AZƏRBAYCANDA ANTIİNFLYASIYA SİYASƏTİ VƏ ONUN DÖVLƏT TƏRƏFİNDƏN TƏNZİMLƏNMƏSİ

T.Q.Quliyev

Azərbaycan Texnologiya Universiteti

taleh335@mail.ru

Qiymətlərin ümumi səviyyəsindəki mütəmadi artımlar və bunun nəticəsində pulun aramsız şəkildə

Zəfər gününə həsr olunmuş “Pandemiya dövründə gənclərin tədqiqat problemləri”

mövzusunda respublikanın konfransının materialları

qiymətdən düşməsi – inflyasiya hazırda bu və ya digər dərəcədə həm keçid iqtisadiyyatı, həm də bazar iqtisadiyyatının səciyyəvi olduğu ölkələr üçün problem olaraq qalmaqda davam edir.

Azərbaycanda inflyasiyanın tənzimlənməsi problemlərindən və mexanizmlərindən danışarkən iki əsas şərti diqqətə almaq lazımdır:

- İnflyasiyaya uyğunlaşmaq – adaptasiya siyasəti;
- Radikal – antiinflyasiya siyasəti ilə inflyasiyanın ləğv edilməsi.

Adaptasiya siyasətində dövlət, firmalar – bütün bazar subyektləri öz fəaliyyətlərində inflyasiyanı tənzimləyərkən, əksərən, pulun alıcılıq qabiliyyətinin düşməsini əsas götürürlər. Buradan aydın olduğu kimi, adaptasiya siyasətində inflyasiyanın mənşə səbəblərinə ciddi yanaşılır. Dövlətin bazar qüvvələrinə minimal müdaxiləsi və antiinflyasiya tədbirləri görməsi inflyasiya zamanı dövlətin ikinci siyasəti kimi dəyərləndirilir. Bu, firmaların fəaliyyət şəraitinin həm daxili, həm də dünya bazarında liberallaşması, azad qiymət və milli valyuta kursunun saxlanılmasını özündə ehtiva edir. Bir çox ölkələr kimi, Azərbaycan da bu siyasət növünü seçmişdir.

Manat öz real dəyərindən həddindən çox uzaqlaşdıqca onun kursunun saxlanılması da bir o qədər mürəkkəbləşir və baha başa gəlir. Əgər 1996-cı ildən vüsət alan pul-kredit siyasətini bir qədər yüngülləşdirmək olsaydı, hazırda manatın kursunun saxlanılması üçün az ehtiyat lazım gələrdi və dövlət daha çox ehtiyat qoruyardı. Başlıcası isə, iqtisadiyyat daha mülayim inflyasiya şəraitində işləməklə uzlaşmış olardı. Bu gün, inflyasiyanın tənzimlənməsi dövlətin qarşısında duran əsas problemlərdən biridir. İnflyasiyanın sürətinin “təhlükəsiz” səviyyəyədək azaldılması (ildə 15-20% və yaxud ayda 1-2%), yalnız istehsalın səmərəsinin və idarəetmənin keyfiyyətinin yüksəldilməsi yolu ilə mümkündür. Bu məqsədə çatmaq üçün mərhələlərlə uzun müddət lazımdır. Bu işin öhdəsindən gəlmək üçün, investisiyanın tələb, intehsal xərcləri və gözləmə tənzimlənməsi kimi komponentləri istiqamətində kompleks tədbirlərin həyata keçirilməsi lazımdır: [1, s.78]

1. İnhisarçı sahədə qiymətin qalxması ilə təzad təşkil edən məqsədyönlü bilavasitə məhdudlaşdırıcı tədbirlərin görülməsi;
2. 4-5%-lə büdcə kəsirinin məhdudlaşdırılması. Dövlətin investisiya qoyuluşu dövlət büdcə bazası gəlirlərinin genişləndirilməsi ilə paralellik təşkil etməlidir;
3. İnflyasiyanı stimullaşdıran hal kimi qiymətləndirilən vaxtı keçmiş debitor borclarının böyüməsi əleyhinə tədbirlərin görülməsi, bu isə, öz növbəsində, sənayedə dövriyyə kapitalının dövriyyəsinə və veksəl istifadəsinin inkişafına və normalaşdırılmasına qatqı göstərir;
4. İstehlak mallarının yekun qiymətində vasitəçi gəlirlərin payının məhdudlaşdırılması vacibdir.
5. Valyuta kursunun stabilləşdirilməsi siyasətinə keçməzdən əvvəl, ilk öncə, məqsədyönlü şəkildə, “valyuta dəhlizinin” saxlanılması lazım gəlir. Bu məsələnin həlli tələb edir ki, inflyasiya iqtisadiyyatda radikal şəkildə azaldılsın, qiymət nisbətlərində dəyişikliklər, investisiya və istehlak kompleksləri sahələrində struktur dəyişiklikləri aparılsın. İntestisiya və istehsal dinamikasında sabitlik real sektorda əhalinin rifahının yaxşılaşdırılmasına imkan yaradır.

İnflyasiyanın mənfi yöndə sosial-iqtisadi nəticələri dövləti vadar edir ki, bu neqativ prosesi yaradan səbəbləri ortadan qaldırmağa imkan verən kompleks tədbirləri, yəni antiinflyasiya siyasətini həyata keçirsin. Praktikada, bu siyasətin effektivliyinin zəruri şərtləri aşağıdakı kimi səciyyələndirilir: [1, s.80]

- cari inflyasiyanın elmi cəhətdən əsaslandırılmış prinsiplərə əsaslanaraq qiymətləndirilməsi;
- maliyyə, pul-kredit təşkilatları ilə hökumət orqanlarının fəaliyyətinin uyğunlaşdırılması;
- inflyasiya əleyhinə mexanizmin kompleksliliyi və çox həlqəliliyi.

İnflyasiyanın qarşısını almaq üçün hökumət ev təsərrüfatını izafi vergilərlə yükləməməli, gəlirlərin yenidən bölgüsü sahəsinə ifrat müdaxilə etməməlidir. Bununla bərabər, zəruri hallarda, ölkədə gərgin sosial-iqtisadi və siyasi vəziyyət zamanı müəyyən anda dövlət iqtisadi siyasəti, bütövlükdə, inflyasiya nəticələrinin aradan qaldırılması tədbirlərinin realizasiyasına, intensiv yenidən bölgü proseslərinin icra edilməsinə istiqamətləndirə bilər.

Zəfər gününə həsr olunmuş “Pandemiya dövründə gənclərin tədqiqat problemləri”

mövzusunda respublikanın konfransının materialları

İnflyasiyaya qarşı mübarizə və onun tənzimlənməsi müəyyən müddət üçün hesaba alınmış siyasi proqram deyil, müddətsiz proqramdır, dövlətin gündəlik öhdəliyi, onun daimi funksiyasıdır. İnflyasiyanın dövlət tərəfindən tənzimlənməsi istiqamətində hökumətin və Mərkəzi Bankın əsl məqsədi inflyasiyanı yalnız mülayim, balanslaşdırılmış, proqnozlu deyil, həm də onu nəzarət altında olan bir prosesə çevirməkdən ibarətdir. Antiinflyasiya siyasətinin formalaşdırılması zamanı dövlət yalnız onun məqsədli istiqamətini deyil, eyni zamanda müddətli intervalını da müəyyənləşdirməlidir. Yalnız müəyyən interval müddətində verilmiş məqsədə nail olmaq olar.

İnflyasiya gözləmələrinin ləğv edilməsi siyasəti tətbiq edilərkən inflyasiya gözləmələrinin aradan qaldırılmasında qiymətlərin tənzimlənməsi vacib əhəmiyyət kəsb edir. Qiymətlərin müəyyən edilməsi hakimiyyət orqanlarının sərəncamında olduğu təqdirdə əmtəə defisiti və inflyasiya (defisit) gözləməsi qaçılmaz olacaqdır. Dövlət tərəfindən dəqiq irəli sürülən inflyasiya tempi və onun təminatının zəiflədilməsi üçün cəhdlər edilərkən qiymət dinamikasının sabitləşməsi məqsədi bütün digərləri üzərində dominantlıq təşkil edir, ev təsərrüfatı və şirkətlər öz iqtisadi davranışını qəfil surətdə dəyişir. [3, s.102]

Pul aqreqatlarının targetləşdirilməsi siyasəti tətbiq edilərkən Mərkəzi Bank gələcək üçün Fridmen tənliyinə (bərabərliyinə) müvafiq olaraq pul kütləsi artımının məqsədli istiqamətini təyin edir. Təcrübədən göründüyü kimi, belə yanaşma pula olan tələbin dəyişməsi zamanı səmərəli hesab olunmur. Valyuta kursunun targetləşdirilməsi siyasəti dedikdə, valyutanın tənzimlənməsi nəzərdə tutulur. Bu, inflyasiyanın azalan tempi ilə ölkənin milli valyutasının xarici valyuta ilə bağlılığı ilə nəticələnir.

Müəyyən şəraitdə, ələlxüsus, büdcənin qeyri-tarazlığı şəraitində büdcə kəsirinin azaldılması strategiyası və bununla inflyasiya təhlükəsinin aradan qaldırılması tələb edir ki, hökumət sürətli istehsal və maliyyə nəticələrini təmin edən xərclərin çoxaldılması tədbirlərini reallaşdırsın. Sözsüz ki, bu tip çox riskli strategiyanın həyata keçirilməsi milli iqtisadiyyatın investisiya xərclərinin sürətli inkişaf edən sektorlarına vergi ödəyiciləri tərəfindən vəsaitlərin qoyuluşunu tələb edir. Bu strategiya, eyni zamanda dövlət borcunun idarə edilməsi üzrə maliyyə hökumət orqanlarının fəaliyyətini özündə ehtiva edir.

Azərbaycanda antiinflyasiya siyasəti və onun dövlət tərəfindən tənzimlənməsi sahəsində Mərkəzi Bank valyuta siyasəti yeritməli, həmçinin ölkədə həyata keçirilən sosial – iqtisadi inkişaf proqramlarının reallaşdırılmasını dəstəkləməli və makroiqtisadi siyasətin əlaqələndirilməsində aktiv iştirak etməlidir ki, inflyasiyanın təkrəqəmli səviyyədə saxlanmasına və maliyyə sabitliyinin qorunmasına nail olmaq mümkün olsun.

Ədəbiyyat siyahısı:

1. M.A.Əhmədov, A.C.Hüseyn. İqtisadiyyatın dövlət tənzimlənməsinin əsasları. Bakı. 2011.
2. Quliyev T.Ə. İnflyasiyanın anatomiyası. Bakı, 2006
3. Rasim Həsənov. “İqtisadi siyasət: metodologiya və praktika”. Bakı. “İqtisad Universiteti” nəşriyyatı. 2014
4. Лаврушин О.И. О денежно-кредитной и банковской политике. Банковское дело. 2008. №02
5. С.Н. Кабушкин. Управление Банковским Кредитным Риском. Москва. 2014

АНТИИНФЛЯЦИОННАЯ ПОЛИТИКА В АЗЕРБАЙДЖАНЕ И ЕЕ РЕГУЛИРОВАНИЕ ГОСУДАРСТВОМ

Т.Г.Гулиев

Азербайджанский Технологический Университет

taleh335@mail.ru

Zəfər gününə həsr olunmuş “Pandemiya dövründə gənclərin tədqiqat problemləri”

mövzusunda respublikanın konfransının materialları

Из опыта предыдущих лет регулирования инфляции и реализации антиинфляционных мер можно сделать вывод, что для того, чтобы эта политика была целенаправленной, необходимо правильно использовать элементы инфляционного механизма. Жесткая денежно-кредитная политика, обеспечивающая стабильность курса маната и сдерживание инфляции, должна проводиться таким образом, чтобы сделать возможным минимизировать негативное влияние этой политики на экономику. Для этого необходимо создать микрофинансовую стабильность, которая представляет собой реальную финансовую стабильность, основанную на сильной экономике.

ANTI-INFLATION POLICY IN AZERBAIJAN AND ITS GOVERNMENT REGULATION

T.G.Guliyev

Azerbaijan Technological University

taleh335@mail.ru

From the experience of the previous years in the regulation of inflation and the implementation of anti-inflationary measures, it can be concluded that in order for this policy to be purposeful, it is necessary to properly use the elements of the inflation mechanism. A tight monetary policy that ensures the stability of the manat and curbing inflation should be carried out in such a way as to make it possible to minimize the negative impact of this policy on the economy. To do this, it is necessary to create microfinance stability, which is to be real financial stability based on a strong economy.



**KİÇİK BİZNESİN RƏQABƏT QABİLİYYƏTİNİN YÜKSƏLDİLMƏSİNDƏ STRATEJİ
MARKETİNQİN ROLU**

V.Məmmədova

K.V.Həsənov

Azərbaycan Texnologiya Universiteti

Qısamüddətli planlaşdırma ilə qısamüddətli vəzifələr formalaşdıraraq, hədəfləri və fəaliyyət istiqamətləri tez-tez dəyişən, habelə istehsal, maliyyə və intellektual imkanlara malik olmayan fəaliyyət şəraitindəki dəyişikliklərə qısa zamanda reaksiya verməyə imkan verən kiçik sahibkarlıq subyektləri bazarda rəqabətə davamlı ola bilməz.

Buna görə də, rəqabətli bazarda kiçik biznesin rəqabət qabiliyyətinin səviyyəsinin yüksəldilməsi üçün idarəetmə heyəti müəssisənin inkişafı üçün effektiv marketinq strategiyası işləyib hazırlamalıdır.

Kiçik biznesdə strateji marketinqin başlıca rolunu sahibkarlıq subyektini uzunmüddətli perspektivdə müəssisənin rəqabət qabiliyyətinin yüksəldilməsi mexanizmləri və alətlərini özündə təmsil edən effektiv strategiya ilə təmin etməsindən ibarətdir.

Strateji marketinqin effektivliyi müəssisənin rəqabətə davamlı olub-olmamasını və ya rəqiblərin təzyiqi altında öz mövqeyini itirib-itirməyəcəyini müəyyən edir.

Strategiya rəqabətli bazarda öz inkişaf vektorunu formalaşdırmağa, rəqabət üstünlüklərini və bazardan gələn təhdidləri qiymətləndirməyə imkan verir.

Sahibkarlıq tipli kiçik biznes müəssisələrində strateji marketinqin əsas funksiyaları aşağıdakılardır: [1, s.123]

- müəssisənin inkişaf istiqamətinin yaradılması;
- potensial alıcıların üstünlüklərinin təhlili, marketinq tədqiqatlarının aparılması, effektiv reklam kampaniyalarının yaradılması, səmərəli satış sisteminin, habelə müəssisənin qiymət siyasətinin işlənilib hazırlanması;
- hər bir funksional şöbə üçün müəssisənin ümumi vəzifələrinə müvafiq olan aydın məqsədlərin müəyyən edilməsi;
- müəssisənin bütün funksional şöbələrinin fəaliyyətinin koordinasiyası;
- müəssisənin rəqabət qabiliyyətinin qiymətləndirilməsi, müəssisənin rəqabət qabiliyyətinin xarici və daxili amillərinin, habelə bazarda mümkün risklərin təhlili;
- müəssisənin maddi, maliyyə və intellektual resurslarının səmərəli bölgüsü.

Mövcud iqtisadi şəraitdə, strateji marketinq kiçik biznesin rəqabət qabiliyyətinin yüksəldilməsinin ayrılmaz mexanizmidir.

Kiçik biznes müəssisəsində strateji marketinq xarici və daxili mühit parametrlərinin, bazar tələblərinin, rəqabət mühitinin, təklif olunan məhsul və xidmətlər çeşidinin, qiymət siyasətinin, məhsulun keyfiyyətinin təhlilini və proqnozlaşdırmasını aparmağa, həmçinin özlərinin uzunmüddətli perspektivlərini, öz məqsədlərini və onlara nail olmaq metodlarını müəyyən etməyə imkan verir. [3, s.142]

Strateji marketinq nəzəriyyəsinin əsas predmeti rəqiblərlə müqayisədə müəssisənin rəqabət üstünlüklərinin axtarışı, yaradılması və saxlanılmasıdır.

Beləliklə, səmərəli strateji marketinqin həyata keçirilməsi kiçik biznesin iqtisadi dayanıqlığının daim yüksəldilməsini təmin etməklə yanaşı, həm onun istehsal etdiyi malların, həm göstərilən xidmətlərin, həm də müəssisənin özünün rəqabət qabiliyyətinin yüksəldilməsini təmin edir.

Mövzunun aktuallığı. Müasir iqtisadi şəraitdə kiçik biznesin fəaliyyəti onun fəaliyyət nəticələri ilə maraqlanan bazar münasibətləri iştirakçılarının geniş dairəsinin diqqət predmetini təşkil edir. Bununla bağlı olaraq, kiçik biznesin rəqabət qabiliyyətinin yüksəldilməsi aktual əhəmiyyətə malikdir.

Tədqiqatın məqsədi. Kiçik biznesin rəqabət qabiliyyətinin yüksəldilməsində strateji marketinqin rolunun aydınlaşdırılmasıdır.

Tədqiqat obyektı. Qarşıya qoyulan məqsədlərə müvafiq olaraq sahibkarlıq fəaliyyəti ilə məşğul olan kiçik biznes müəssisələridir.

Tədqiqat metodu. Mövzunun tədqiq edilməsi zamanı araşdırma və analiz metodlarına üstünlük

**Zəfər gününə həsr olunmuş “Pandemiya dövründə gənclərin tədqiqat problemləri”
mövzusunda respublikonun materialları**

verilib.

Açar sözlər: kiçik biznes, rəqabət qabiliyyəti, strateji marketinq, qısamüddətli planlaşdırma, uzunmüddətli perspektiv

Ədəbiyyat siyahısı:

1. Носова Н.С. Конкурентная стратегия компании, или маркетинговые методы конкурентной борьбы. - М.: Дашков и Ко, 2013. 256 с
2. Олдерогге Н.Г. Управление конкурентоспособностью в бизнесе: справочное пособие. - М.: Омега-Л, 2013. 496 с
3. Передовые подходы к стратегии бизнеса. Harvard Business Review. / Пер. с англ. Минервина И. М.: Юнайтед Пресс, 2014. 256 с

**THE ROLE OF STRATEGIC MARKETING IN ENHANCING THE COMPETITIVENESS OF
SMALL BUSINESS**

V.Mammadova

K.V.Hasanov

Azerbaijan Technological University

hasanovkamran611@gmail.com

Competitiveness is the possession of properties that create advantages for an economic entity to win in economic competition. And the role of strategic marketing in increasing this competitiveness is irreplaceable.

**РОЛЬ СТРАТЕГИЧЕСКОГО МАРКЕТИНГА В ПОВЫШЕНИИ
КОНКУРЕНТОСПОСОБНОСТИ МАЛОГО БИЗНЕСА**

В.Мамедова

К.В.Гасанов

Азербайджанский Технологический Университет

hasanovkamran611@gmail.com

Конкурентоспособность - это обладание свойствами, создающими преимущества для хозяйствующего субъекта одержать победу в экономическом соревновании. И роль стратегического маркетинга в повышении этой конкурентоспособности незаменима.



**REGIONLARDA KİÇİK VƏ ORTA SAHİBKARLIĞIN İNKİŞAFININ MƏŞĞULLUQ
SƏVİYYƏSİNİN YÜKSƏLDİLMƏSİNDƏ ROLU**

Ə.Ə.Əsgərov

X.A.Əliyeva

Azərbaycan Texnologiya Universiteti

**Zəfər gününə həsr olunmuş “Pandemiya dövründə gənclərin tədqiqat problemləri”
mövzusunda respublikanın konfransının materialları
aliyeva.xavala95@mail.ru**

Sahibkarlıq regionlar üzrə nəzərə cərpacaq dərəcədə fərqlidir. “İnformasiyanın yayılmasından” və digər amillərdən faydalanan dinamik firmaların klasterlərini yaradan bölgələrin sayı getdikcə artır.

KOM-lar (kiçik və orta müəssisələr) əksər ölkələrdə iş yerlərinin 60-70 faizini təşkil edir, xüsusilə İtaliya və Yaponiyada böyük pay, ABŞ-da isə nisbətən kiçik paya malikdir. Onlar həmçinin yeni iş yerlərinin qeyri-mütənasib böyük hissəsini təşkil edir, xüsusən də bu işlərdə ABŞ və Hollandiya da daxil olmaqla, güclü məşğulluq rekordunu nümayiş etdirən ölkələr var. Bəzi sübutlar həmçinin iş yerlərinin yaradılmasında ölçüdən çox yaşın vacibliyinə işarə edir: gənc firmalar məşğulluqda paylarından çoxunu yaradırlar. Bu səbəbdən yalnız bir neçə iş yerləri mühüm töhfələr verən yüksək inkişaf edən firmalara çevrilir. Yüksək iş dövrüyyəsi məşğulluğun təminatında problemlər yaradır. Kiçik firmalar da təlimə daha az sərmayə qoyur və sərişələrin artırılması üçün nisbətən daha çox kənar işə etibar edirlər.

Məhdud sayda yüksək inkişaf edən KOM-lar iş yerlərinin yaradılmasına və məhsuldarlığın artmasına mühüm töhfələr verir. Əvvəlki mərhələlərdə idarəetmə imkanları inkişaf etmək üçün çox vacibdir. Firma yetkinləşdikcə insan resursları və innovasiya strategiyalarının əhəmiyyəti artır. Şirkət qurulan zaman innovasiyalar böyümə üçün çox vacibdir. Ən sürətlə böyüyən sahibkar, innovasiya və təlim formasında fəaliyyətə çevirən, ixtisaslı işçilərin işə götürülməsinə və işçilərin həvəsləndirilməsinə böyük diqqət yetirən və müxtəlif sahələrdə onlara imkan yaradan yüksək bilikli sahibkarlardır. Əsas maneələr yüksək inkişaf edən KOM-ların inkişafı kapital bazarlarında bazar uğursuzluqları, hökumət qaydaları, dolayısı əmək xərcləri, xarici bazarlara çıxış və ixtisaslı kadrların və ixtisaslı işçilərin işə götürülməsində çətinliklərdir.

Qadınlara məxsus KOM-lar bir sıra ölkələrdə bütövlükdə iqtisadiyyatdan daha sürətli böyüyür və bu təhsilli və təlim keçmiş qadınların bacarıqlarının kapitallaşdırılmasına imkan verir. Öz biznesinə xas olan artan çeviklik qadınlara iş və ailəni balanslaşdıraraq ailələrinin gəlirlərinə töhfə verməyə imkan verir. Bununla belə, bu sahədə informasiya və statistikanın təkmilləşdirilməsi, habelə maliyyələşdirmə, şəbəkə və texnologiya üçün ilkin şərtlərin gücləndirilməsi üçün tədbirlər tələb olunur.

Tənəzzüldə olan sənayelərdən əziyyət çəkən bölgələrə kömək etmək üçün regional inkişaf siyasətləri tətbiq edilmişdir. Firmaları əlverişsiz bölgələrə cəlb etmək üçün əsas siyasət alətləri infrastruktura investisiya, sosial yardım, təlim və digər dövlət yardım formalarıdır. Sahibkarlığın regional ölçüsü təkcə müəssisə klasterləri ilə məhdudlaşmır, həm də mikro müəssisələri də əhatə edir. Daxili şəhərlərdə və ucqar kənd yerlərində mikro müəssisələrin yaradılmasına və inkişafına yardım proqramları geniş yayılmış siyasət alətlərinə çevrilmişdir. Digər regionlarda və ya ölkələrdə uğurla istifadə edilən siyasətləri qəbul etmək istəyən hökumətlər regional konteksti nəzərə almalıdırlar.

Mövzunun aktuallığı. KOM-lar haqqında etibarlı, aktual və beynəlxalq səviyyədə müqayisə edilə bilən məlumatlara tələbat artır.

Tədqiqatın məqsədi. Sahibkarlığın inkişafı üçün uyğun olan bir neçə regionlar məşğulluq səviyyəsinin yüksəldilməsində rolu vardır.

Tədqiqat obyektı. Kiçik və orta sahibkarlığın inkişafı.

Tədqiqat metodu. Sahibkarlığa dövlət tərəfindən dəstək olunması və məşğulluğun ölkə tərəfindən tənzimlənməsi.

Açar sözlər: kiçik və orta sahibkarlıq, məşğulluq, inkişaf və innovasiya.

Ədəbiyyat siyahısı:

1. Tağıyev A.H., Fərzəliyev S.A. Kiçik biznesin təşkili və idarə edilməsi. Bakı, Təknur, 2007
2. Qasimov F.H və b. “Sahibkarlığın əsasları”. Bakı, MAA nəşriyyatı, 2008
3. <https://www.oecd.org/cfe/smes/2090740.pdf>

**РОЛЬ РАЗВИТИЯ МАЛОГО И СРЕДНЕГО ПРЕДПРИНИМАТЕЛЬСТВА В
ПОВЫШЕНИИ УРОВНЯ ЗАНЯТОСТИ В РЕГИОНАХ**

А.А.Аскеров

Х.А.Алиева

Азербайджанский Технологический Университет

aliyeva.xayala95@mail.ru

Предпринимательство значительно различается по регионам. Все большее число регионов создают кластеры динамичных фирм, получающих выгоду от «распространения информации» и других факторов.

**THE ROLE OF SMALL AND MEDIUM ENTREPRENEURSHIP DEVELOPMENT IN
RAISING EMPLOYMENT IN THE REGIONS**

A.A.Askerov

Kh.A.Aliyeva

Azerbaijan Technological University

aliyeva.xayala95@mail.ru

Entrepreneurship differs significantly by region. An increasing number of regions are creating clusters of dynamic firms that benefit from "information dissemination" and other factors.



TURİZMDƏ MARKETİNQİN TƏKMİLLƏŞDİRİLMƏSİ İSTİQAMƏTLƏRİ

X.N.Cavadzadə, A.F.Qurbanlı

Azərbaycan Texnologiya Universiteti

ayten.qurbanli.2017@mail.ru

Marketing-müəyyən istehlakçı qrupunun ehtiyaclarını ödəmək məqsədilə məhsul və xidmətlərin istehsalı və satışı ilə əlaqəli fəaliyyətin planlaşdırılması və idarə edilməsidir. Hər şeydən əvvəl “marketing” -

Zəfər gününə həsr olunmuş “Pandemiya dövründə gənclərin tədqiqat problemləri” mövzusunda respublikon fransızın materialları

iqtisadi bir prosesdir.

Marketing planlaşdırmasının uğurlu həyata keçirilməsi üçün bu ardıcılıq qorumaq lazımdır.

- 1) Mövcud vəziyyətin analizi
- 2) Müəssisənin misiyə, hədəf və məqsədlərinin təyin edilməsi
- 3) Strategiyanın təyin edilməsi
- 4) Tətbiq etmə
- 5) Dəyərləndirmə və sınaq müddəti

Turizmdə marketing – turizm məhsullarının və xidmətlərinin hazırlanması, planlaşdırılması, bazara irəlilədilməsi, satışı və onlara tələbin stimullaşdırılması üzrə həyata keçirilən fəaliyyətdir. Turizm bazarının formalaşması, tələb və təkliflərin artması, rəqabətin kəskinləşməsi nəhayət turizmdə marketingin yaranmasına səbəb oldu. Turizm sənayesində istehsal edilən məhsul və xidmətlərin marketingində alt qruplarda toplansaq turizm sənayesində diferensiallıq xüsusiyyəti vardır.

- 1) Turizm məhsulu iki ayrı səviyyədə bazara çıxarılır. Bunlardan birincisi, milli və ya regional rəsmi turizm təşkilatlarının ümumi olaraq ölkəyə və ya bölgəyə turist cəlb edə bilmək məqsədilə həyata keçirdikləri marketing fəaliyyətidir.
- 2) Turizm marketinginin ikinci xüsusiyyəti, bazara çıxarılan məhsul və xidmətlərin əksəriyyətini anbarlaşdırmaq olmur, xidmət göstərmə tutumu yaradılır və hazır saxlanılır.
- 3) Turizm məhsulu olaraq satılan xidmətlərin həm anbarlaşdırıla bilməməsi və həm də “əmək-tezlik” məhsullar olmaları səbəbindən bir-birindən fərqli xüsusiyyətləri vardır.
- 4) Məhsullar istehsal edilib bir müddət sonra satıldığı və istehlak edildiyi halda xidmətlər birinci satılır, istehsal ilə istehlak daha sonra eyni zamanda həyata keçirilir.

Mövzunun aktuallığı. Məqalə turizmdə marketingin təkmilləşdirilməsi yollarına həsr olunub.

Tədqiqatın məqsədi. Turizmdə marketingin təkmilləşdirilməsini yolları araşdırılır. Marketingin planlaşdırmasının həyata keçirilməsində ən önəmli faktorlar araşdırılır.

Tədqiqat obyektı. Turizmdə marketingin təkmilləşdirilməsi və istifadə metodları.

Tədqiqat metodu. Turizmdə marketing və onun təkmilləşdirilməsi üsulları.

Açar sözlər: turizm, marketing, marketing təkmilləşdirilməsi

Ədəbiyyat siyahısı:

1. Əlirzayev Ə.Q. Turizmin iqtisadiyyatı və idarə edilməsi. Bakı, İqtisad Universiteti, 2011
2. Tourism destination management
3. <https://www.emerald.com/insight/content/doi/10.1108/03090560010348452/full/html>
4. <http://az.strategiya.az/news.php?id=140831>

НАПРАВЛЕНИЯ СОВЕРШЕНСТВОВАНИЯ МАРКЕТИНГА В ТУРИЗМЕ

А.Ф.Гурбанлы

Х.Н.Джавадзаде

Азербайджанский Технологический Университет

ayten.qurbanli.2017@mail.ru

В целом туризм и маркетинг взаимосвязаны. Маркетинг играет незаменимую роль при организациях успешной связи туризма.

DIRECTIONS FOR IMPROVING MARKETING IN TOURISM

H.N.Javadzadeh

A.F.Gurbanly

Azerbaijan Technological University

ayten.qurbanli.2017@mail.ru

In general, tourism and marketing are interrelated. Marketing has an invaluable input into building successful tourism relationships.



HEYƏTİN İDARƏ EDİLMƏSİNƏ İQTİSADİ METODLARIN TƏSİRİ

S.V.Əkbərova, dos. Ş.Qasimov

Azərbaycan Texnologiya Universiteti

akberovas1999@gmail.com

İdarəetmə – bu təşkilatın məhsul istehsal prosesində əmək kollektivlərinin və

Zəfər gününə həsr olunmuş “Pandemiya dövründə gənclərin tədqiqat problemləri”

mövzusunda respublikanın konfransının materialları

ayrı-ayrı işçilərin fəaliyyətinin təşkili və əlaqələndirilməsinə yönəldilmiş insanların xidməti əməyinin göstərilməsidir. İdarəetmə vaxtı həmişə suallar yaranır: nə, kimə, harada, nə vaxt, nə qədər, nədən? Belə məsələlərin sayı durmadan artır

Müəssisənin idarə edilməsi iki əsas vəzifələri həlledir:

1. İstehsalın normal gedişinin idarəetmə, onun dövriliyini və sabitliyini təmin etmək;
2. İstehsalın inkişafını təmin etmək, məhsulün təkmilləşdirilməsi, texniki və texnologiya yeniliklərinin tətbiqi.

Təşkilatda insanlara təsir edən üç amili ayırmaq olar.

Birinci-təşkilatın yerarxiyası, strukturu, harada əsas təsir vasitəsi-bu hakimiyyətin münasibətidir - tabe etməyə, yuxarıdan təzyiqlə, məcburiyyətin köməyi ilə maddi nemətlərin bölgüsü üzərindən əsarət.

İkinci mədəniyyət, yəni cəmiyyətdə təşkilat daxili bir qrupla birgə yaradılan dəyərləri, sosial normaları, qaydaya salan şəxsiyyətin hərəkətlərini, davranışını, özünü belə başqa cür deyil, məcburiyyət olmadan fərdin özü-özünü aparmağa məcbur edir.

Üçüncü-bazar-məhsulun və xidmətlərin alqı-satışına əsaslanan bərabər hüquqlu münasibətlərin şəbəkəsidir. Bu həlqə özündə mülkiyyətin münasibətləri, satıcının və alıcının maraqlarının tarazlığını birləşdirir.

Təsirin bu amilləri - çox mürəkkəblər anlayışlardır və təcrübədə nadir hallarda ayrılıqda reallaşır. Onlardan prioritet kimi təşkilatda iqtisadi situasiyanın simasıdır.

Müasir dövrdə təşkilatlarda heyətin idarə edilməsinin yeni xidmətləri yaradılır. Bunlar bir qayda olaraq, ənənəvi xidmətlər əsasında: kadr şöbəsi, mühasibatlıq, əməyin ölçülməsi, əməyin qorunması, texniki təhlükəsizliyin təşkili şöbələri və başqaları sayılır.

Mövzunun aktuallığı:

Məqalədə idarəetmə, təşkilatda idarəetmə həmçinin müasir dövrdə idarəetmədə yeni xidmətin yaradılması aktual hesab edilir.

Tədqiqatın məqsədi: Təşkilatda heyətin idarə edilməsi və onun təsir göstərəcəklərinin öyrənilməsi.

Tədqiqatın obyekti: Məqalədə əsas obyekt heyətin idarə edilməsidir.

Tədqiqatın metodu: Tədqiqat işi aparılarkən idarəetmədə hansı üsullardan, həmçinin müasir dövrdə hansı qaydalara əsasən idarə edilməsi araşdırılma və analiz metodundan istifadə edilmişdir.

Ədəbiyyat siyahısı:

1. Heyətin idarə edilməsi, Bazarov T.Y., B.L. Yereminin redaktorluğu ilə (tərcümə) Bakı, 2012
2. İnsan resurslarının idarə edilməsi, Tofiq Quliyev, Bakı, 2013
3. Организационная Культура (Учебное пособие) Ульяновск, 2007
4. Зайцев Л.Г., Соколова М.И. «Стратегический менеджмент»

ВЛИЯНИЕ ЭКОНОМИЧЕСКИХ МЕТОДОВ НА УПРАВЛЕНИЕ ПЕРСОНАЛОМ

доц. Гасымов Шахин, С.В. Акбарова

Азербайджанский Технологический Университет

akberovas1999@gmail.com

Необходимо учитывать факторы, влияющие на управление персоналом в организации, а также обратить внимание на новые услуги управления персоналом в организациях в современное время.

IMPACT OF ECONOMIC METHODS ON PERSONNEL MANAGEMENT

prof. Sh. Gasymov, S.V. Akbarova

Azerbaijan Technological University

akberovas1999@gmail.com

It is vital to consider the elements that influence staff management in the organization, as well as to pay attention to the new services of people management in organizations at current times.



AZƏRBAYCAN RESPUBLİKASINDA AZAD İQTİSADİ ZONALARIN FORMALAŞDIRILMASI VƏ İNKİŞAFIN SOSIAL-İQTİSADİ ASPEKTLƏRİ

Ə.Ə. Əsgər

**Zəfər gününə həsr olunmuş “Pandemiya dövründə gənclərin tədqiqat problemləri”
mövzusunda respublikanın konfransının materialları
J.E.Nəzərli
Azərbaycan Texnologiya Universiteti
zhalanazarli@icloud.com**

Azad iqtisadi zonalar kapitalın, malların və əməyin ümumi sərbəst hərəkəti ilə xarakterizə olunan xüsusi gömrük və ticarət rejimi ilə açıq şəkildə məhdud olan ərazilərdir. AİZ-in əsas xüsusiyyətləri dünya iqtisadiyyatı, dünya bazarı ilə sıx əlaqə və xarici kapitalın aktiv cəlb edilməsidir.

Azad İqtisadi Zonalar İnstitutunun (AİZ) kifayət qədər uzun tarixi var. 20-ci əsrin ortalarında AİZ-lər bir çox ölkələrdə geniş yayılmışdır. Eyni zamanda, müxtəlif ölkələrdə bu qurumun yaradılması özünəməxsus şəkildə baş vermişdir ki, bu da xarici ölkələrin praktiki təcrübəsinin Azərbaycanda istifadə maraqları baxımından öyrənilməsi və müqayisəli təhlili üçün aktualıq verir. Bu gün AİZ investisiyaların cəlb edilməsini asanlaşdıran, o cümlədən dövlətin iqtisadi və elmi potensialını gücləndirən bir qurumdur. Bütövlükdə Azərbaycan iqtisadiyyatının inkişafının dəyişən xarici və daxili amillərini və onun iri iqtisadi rayonlarının inkişaf xüsusiyyətlərini nəzərə almaqla zonaların fəaliyyətinin hərtərəfli öyrənilməsinə ehtiyac yarandı.

Azad iqtisadi zonaların formalaşması və inkişafının ümumi və spesifik xüsusiyyətlərini müəyyən etmək, habelə regional amillərin təsirini qiymətləndirmək lazımdır. Bu məqsədə çatmaq üçün aşağıdakı vəzifələri qoyulur:

- dünya iqtisadiyyatında xüsusi iqtisadi zonaların yaradılması və fəaliyyətinin məqsəd və vəzifələrini təsnif etmək, onların Azərbaycanda tətbiq oluna biləcək variantlarını nəzərdən keçirmək;
- dünyanın makrozonasında xüsusi iqtisadi zonaların iqtisadi inkişaf xüsusiyyətlərini nəzərə almaqla onların formalaşması və fəaliyyət göstərmə xüsusiyyətlərini müəyyən etmək;
- mövcud əsas çətinlikləri müəyyən etmək və zonaların inkişafı üçün perspektivli sahələrin axtarışı məqsədilə Azərbaycanda xüsusi iqtisadi zonaların fəaliyyəti təcrübəsini təhlil etmək;
- müxtəlif modellərin müqayisəli təhlili əsasında Azərbaycan üçün xüsusi iqtisadi zonanın konseptual çərçivəsini və dünya iqtisadi sistemində fəal inteqrasiya yolu ilə iqtisadi sabitləşməyə və idarəetmənin səmərəliliyinin artırılmasına töhfə verən regional modifikasiyalarını müəyyən etmək;

İqtisadi-coğrafi vəziyyətin üstünlüklərindən istifadə, ilk növbədə, AİZ-lərin adətən dəniz və çay limanlarının, dünya bazarı ilə yaxşı əlaqəni təmin edən beynəlxalq hava limanlarının yaxınlığında yaradılmasında reallaşır. Bununla belə, belə zonaların yaradılmasının müxtəlif məqsədləri və onların ərazisində biznesin aparılması üçün müxtəlif qaydaları olur.

Mövzunun aktuallığı. AİZ-lər inkişaf etməkdə olan ölkələrə ixracın təşviqi, birbaşa xarici investisiyaların cəlb edilməsi, ixracın rəqabətini, valyuta gəlirlərinin artırılması və regional inkişaf kimi inkişaf amillərini sürətləndirməyə kömək edir.

Tədqiqatın məqsədi. AİZ-in yaradılmasında bəyan edilmiş ilkin məqsəd və vəzifələr, faktiki inkişaf nəticəsində baş verən sosial-iqtisadi aspektlər.

Tədqiqat obyektı. Azad zona nəinki ayrı coğrafi ərazi deyil və milli iqtisadi məkanın bir hissəsidir.

Tədqiqat metodu. AİZ-da agentlərin fəaliyyətini tənzimləyən xüsusi qanunvericilik mövcuddur və ixrac-idxal əməliyyatlarının gömrük tənzimlənməsi, vergitutma, bank, əmlak və ipoteka münasibətlərinin idarə edilməsini əhatə edir.

Açar sözlər: AİZ, sosial-iqtisadi aspekt, təkmilləşdirmə

Ədəbiyyat siyahısı:

1. Əliyev Ş.T., "Xüsusi iqtisadi zonaların tətbiqi problemləri", Azərbaycan Respublikasının Prezidenti yanında Elmin İnkişafı Fondu, Bakı, 2012

Zəfər gününə həsr olunmuş “Pandemiya dövründə gənclərin tədqiqat problemləri”

mövzusunda respublikanın materialları

2. https://www.researchgate.net/publication/312176539_Significance_of_free_economic_zones_A_Study_from_an_International_Perspective.pdf

3. <https://www.economy.gov.az/article/iqtisadi-zonalar/21402>

**ФОРМИРОВАНИЕ СВОБОДНЫХ ЭКОНОМИЧЕСКИХ ЗОН И СОЦИАЛЬНО-
ЭКОНОМИЧЕСКИЕ АСПЕКТЫ РАЗВИТИЯ В АЗЕРБАЙДЖАНСКОЙ РЕСПУБЛИКЕ**

А.А.Аскеров

Ж.Э.Назарли

Азербайджанский Технологический Университет

zhalanazarli@icloud.com

Свободные экономические зоны – это территории, четко ограниченные особым таможенным и торговым режимом, характеризующимся общим свободным перемещением капитала, товаров и рабочей силы. Основными особенностями ОЭЗ являются мировая экономика, тесные связи с мировым рынком и активное привлечение иностранного капитала.

**FORMATION OF FREE ECONOMIC ZONES AND SOCIO-ECONOMIC ASPECTS OF
DEVELOPMENT IN THE REPUBLIC OF AZERBAIJAN**

A.A.Askerov

J.E.Nazarli

Azerbaijan Technological University

zhalanazarli@icloud.com

Free economic zones are areas that are clearly marked by a special customs and trade regime characterized by the general free movement of capital, goods and labor. The main features of the SEZ are the world economy, close ties with the world market and the active attraction of foreign capital.



**İNNOVASIYA YÖNÜMLÜ İNVESTİSIYA QOYULUŞUNUN STİMULLAŞDIRILMASI
MEXANİZMİNİN TƏMİNATINDA MÜHASİBAT UÇOTUNUN ROLU**

dos. Y.B.Əhmədov

A.Z.Nəzərli

İnvestisiya fəaliyyəti biznesin mürəkkəb və riskli növlərindən biridir. Onun nəticələri bütövlükdə sahibkarların inkişafına böyük təsir göstərir. Müasir şəraitdə investisiya iqtisadiyyatda struktur dəyişikliklərin həyata keçirilməsinin, iqtisadi artımın davamlı inkişafının təmin olunmasının, elmi-texniki tərəqqinin müasir nailiyyətlərinin tətbiqinin, təsərrüfat fəaliyyətinin keyfiyyət göstəricilərinin yüksəlməsinin mühüm vasitəsi kimi çıxış edir. Məsələyə bu aspektdən yanaşdıqda, belə bir fikir formalaşır ki, müəssisələrdə resursların əsas kapitalla yönəldilməsinin məqsədə uyğunluğunun düzgün qiymətləndirilməsi investisiya xərclərinin həcmi, investisiya resurslarından istifadənin mümkün variantları və investisiya obyektlərinin vaxtında yaradılması haqqında tam və dürüst informasiya əsasında mümkündür.

Məlum olduğu kimi, respublikamızda innovasiya yönümlü investisiya qoyuluşunun stimullaşdırılması üçün mühasibat uçotunun rolu danılmazdır. Bunun üçün Mühasibat Hesabatlarının Beynəlxalq Standartları (MHBS) və Mühasibat Uçotunun Beynəlxalq Standartlarına (MUBS) uyğun Milli Mühasibat Uçotu Standartları (MMUS) hazırlanmış və 2010-cu ildən başlayaraq müəssisələrdə həyata keçirilməyə başlamışdır. Bu baxımdan investisiya proseslərinin müəssisələrin maliyyə təsərrüfat fəaliyyətində rolu və önəmi artmış, onun uçotu, auditi və təhlili məsələləri günün aktual məsələlərindən birinə çevrilmişdir.

İqtisadiyyatın transformasiyası şəraitində müəssisə və təşkilatlarda iqtisadi fəaliyyətin bütün sistemlərinin təkmilləşdirilməsi və keyfiyyətə yenidən qurulmasını tələb edir. Məsələyə bu prizmadan yanaşaraq qeyd etmək ki, həmin məsələnin həlli müəyyən dərəcədə təsərrüfat subyektinin idarəetmə prosesinin informasiya təminatının səmərəliliyinin yüksəldilməsindən asılıdır. Belə ki, idarəetmə qərarlarının qəbul olunması zamanı istifadə olunan informasiyanın keyfiyyəti maliyyə resurslarının həcmi, mənfəət səviyyəsini, müəssisənin bazar dəyərini, investisiya layihələrinin və investisiyalaşdırmanın maliyyə alətlərinin seçilməsinin alternativliyini və mülkiyyətçilərin rifah səviyyəsini və onun iqtisadi inkişafı tempini formalaşdıran digər göstəriciləri daha düzgün müəyyən etməyə imkan verir. Belə şəraitdə idarəetmə uçotu sistemi xüsusi əhəmiyyət kəsb edir və müxtəlif istifadəçiləri təsərrüfat subyektinin fəaliyyəti məsələləri üzrə vaxtında, kifayət qədər və dürüst informasiya ilə təmin edən mühasibat uçotu sisteminin tərkib hissəsidir.

Mövzunun aktuallığı. Mövzu üzrə innovasiya yönümlü investisiya anlayışında mühasibat uçotunun rolu öyrənilsədə hal-hazırda da bu mövzu aktual hesab edilir.

Tədqiqatın məqsədi. İnnovasiya yönümlü investisiya qoyuluşunun stimullaşdırılması mexanizminin təminatında mühasibat uçotunun rolunun və əsas faktorların öyrənilməsidir.

Tədqiqat obyekti. İnnovasiya yönümlü investisiya qoyuluşunun stimullaşdırılması mexanizmi.

Tədqiqat metodu. İnnovasiya yönümlü investisiya qoyuluşunun stimullaşdırılması mexanizminin təminatında mühasibat uçotunun seqmentləşdirilməsi metodu.

Açar sözlər. İnvestisiya, mühasibat uçotu, innovasiya, biznes

Ədəbiyyat siyahısı:

1. Mahmudov I.M., Zeynalov T.Ş., İsmayılov N.M. İqtisadi təhlil. Dərslik. Bakı, İqtisad Universiteti. 2010, 796 s
2. Namazova C.B., İnvestisiya qoyuluşlarının inkişaf perspektivləri. Monoqrafiya. Bakı, CBS. 2008, 222 s

**Zəfər gününə həsr olunmuş “Pandemiya dövründə gənclərin tədqiqat problemləri”
mövzusunda respublikanın materialları**

Доц. Ю.Б.Ахмедов

А.З.Назерли

Азербайджанский Технологический Университет

asif.nezerov7551@gmail.com

В статье рассматривается роль бухгалтерского учета в обеспечении механизма стимулирования инновационно-ориентированных инвестиций.

**THE ROLE OF ACCOUNTING IN PROVIDING A MECHANISM TO STIMULATE
INNOVATION-ORIENTED INVESTMENTS**

Prof. Y.B.Akhmedov

A.Z.Nazerli

Azerbaijan Technological University

asif.nezerov7551@gmail.com

This article is about the role of accounting in providing a mechanism to stimulate innovation-oriented investments.



**İNSAN KAPİTALININ FORMALAŞMASI VƏ ONUN SOSIAL-İQTİSADI
SƏMƏRƏLİLİYİ**

M.Tağıyev, G.E.Məmmədova

Azərbaycan Texnologiya Universiteti

gulnar_m919@mail.ru

Zəfər gününə həsr olunmuş “Pandemiya dövründə gənclərin tədqiqat problemləri” mövzusunda respublikakonfransının materialları

Təhsilə və ixtisaslı hazırlığa qoyulmuş kapital – insan kapitalı texniki bilik və bacarıqlar ehtiyatının formalaşdırılmasını hədəfə alır. Onun hesabına, adi, ixtisasız və təhsil almamış işçi qüvvəsi ilə müqayisədə zənginləşmiş işçi qüvvəsi elmi-texniki tərəqqinin daha sürətlə inkişaf etməsinə gətirib çıxarır, onun nailiyyətlərindən bacarıqla və ustalıqla faydalanır, nəticədə, daha çox mənfəət, gəlir və məhsul yaradılmasına qatqı göstərir, əhalinin daha firavan yaşaması üçün maddi imkan formalaşdırmış olur.

Müasir şəraitdə insan kapitalının formalaşması və inkişafı bu kimi əsas amillərin təsiri altında baş verir: ölkənin siyasi və sosial-iqtisadi inkişafı, onun demoqrafik potensialı, qanunun aliliyi, vətəndaşların təhlükəsizliyi, təhsilin və səhiyyənin keyfiyyəti.

İnsan kapitalının təkrar istehsalına ən çox birbaşa təsiri demoqrafik faktorlar göstərir. Öz növbəsində, insan kapitalının artımı iqtisadiyyatın inkişafı, onun innovativ komponentinin güclənməsi ilə bağlıdır. Məhz iqtisadiyyatın innovativ sektoru yüksək keyfiyyətli insan kapitalının akkumulyasiya mənbəyi kimi çıxış edir. [2,s.56]

Sosial-iqtisadi, mənəvi və hətta siyasi baxımdan vacib əhəmiyyət kəsb edən insan kapitalının normal olaraq reallaşdırılması və gerçəkləşməsi bu kimi istiqamətlər vasitəsilə təmin edilir:

- ✓ təhsilə kapital qoyuluşu;
- ✓ ixtisaslı hazırlığa kapital qoyuluşu;
- ✓ elmə kapital qoyuluşu.

Son zamanlar, ölkəmizdə insan kapitalının reallaşdırılması sahəsində nəzərəcarpacaq işlər görülmüş, xüsusilə peşəkar kadrların hazırlanmasına, təhsilin tərəqqisinə, bu sektora ayrılan büdcə vəsaitinin ilbəlilə çoxalmasına, təhsil işçilərinin sosial problemlərinin həllinə, tələbələrin təqaüdlərinin artırılmasına, istedadlı tələbələrin xarici ali məktəblərə daxil olmasına, təhsil sahəsində çalışan işçilərin peşəkarlıq səviyyəsinin yüksəldilməsinə çox mühüm diqqət yetirilmişdir.

İnsan kapitalının səmərəliliyinin qiymətləndirilməsinin mürəkkəbliyi onun fiziki kapitaldan fərqliliyi ilə şərtlənir. Belə ki, fiziki əmək sahibinin fəaliyyətinin qiymətləndirilməsi istehsal olunmuş məhsulun kəmiyyət və keyfiyyət ölçüsü üzrə aparılır. Maddi məhsul istehsal etməyən intellektual işçinin məhsulu isə bilik və ideyadır. İntellektual fəaliyyətlə məşğul olan işçi yalnız özünün deyil, həmçinin həmkarlarının işinə də səmərəlilik gətirməlidir. Eyni zamanda, təşkilatın insan kapitalının əsasını təşkil edən intellektual işçinin səmərəliliyi onun aktual məsələləri həll etmək bacarığında öz əksini tapır. Səmərəlilik dedikdə, keyfiyyət meyarı nəzərdə tutulur. İnsan kapitalının səmərəliliyinin ənənəvi göstəricisi isə əmək məhsuldarlığıdır. [3,s.81]

İnsan kapitalının inkişafının və keyfiyyətinin yüksək olmasının nəticəsi olaraq, inkişaf etməkdə olan ölkələrdə adambaşına ÜDM-in stabil artımı, əhalinin məişət rifahı və yüksək həyat səviyyəsi təmin edilmiş olur. İnsan kapitalının inkişafı ölkənin və əhalinin gələcəklərinin artımına öz töhvəsini verir və iqtisadiyyatın yaxın və uzaq perspektivdə dinamik və keyfiyyətli inkişafına nəzərəcarpacaq dərəcədə təsir göstərir.

Elmi-texniki inqilabın nəticələri, əhalinin bilik səviyyəsi, onların texniki bilik və bacarıqlarının mənimsəməsi əhalinin həyat səviyyəsinin yüksəldilməsinin və bütövlükdə ölkənin sosial-iqtisadi rifahının əsas təminatçısı kimi çıxış edir. Bütün bunlar insan vasitəsilə və insan fəaliyyəti ilə həyata keçirildiyi üçün insan kapitalının həcmi və kəmiyyəti daim çoxaldılmalıdır.

Mövzunun aktuallığı. İqtisadiyyatın innovativ inkişafında insan kapitalı əvəzsiz rol oynadığı və bütün dünya iqtisadiyyatının inkişaf xarakterini müəyyən etdiyi üçün mövzumuz aktuallıq kəsb edir.

Tədqiqatın məqsədi. İnsan kapitalının formalaşmasını və onun sosial-iqtisadi səmərəliliyini əsaslandırmaqdır.

Tədqiqat obyektı. Kapitalın reproduksiyası prosesində onun komponentləri olan istehsal vasitələrini hərəkətə gətirib öz dəyərindən artıq dəyər istehsal edən, onun işçi qüvvəsinin daşıyıcısı olan insan

**Zəfər gününə həsr olunmuş “Pandemiya dövründə gənclərin tədqiqat problemləri”
mövzusunda respublikanın materialları**

kapitalıdır.

Tədqiqat metodu. Tədqiqat mövzusu işlənərkən qiymətləndirmə metoduna üstünlük verilib.

Açar sözlər: insan kapitalı, qiymətləndirmə, iqtisadi səmərəlilik, təhsilə kapital qoyuluşu, elmi-texniki tərəqqi

Ədəbiyyat siyahısı:

1. Как увеличить человеческий капитал и его вклад в экономическое и социальное развитие. 2018. М.: Изд. дом Высшей школы экономики, 63 с. URL: <https://publications.hse.ru/mirror/pubs/share/direct/218063308> .pdf (дата обращения: 04.07.2020).
2. Малыгин В.А., «Человеческий капитал как определяющий фактор развития инновационной экономики», «Вестник экономики, права и социологии» №1, 2007
3. Худякова, Е. Г. Роль человеческого капитала в инновационном развитии предприятия [Текст] / Е. Г. Худякова // Материалы Российской научно-практической конференции «Тенденции и закономерности функционирования и развития социально-экономических систем». – Уфа: ГБОУ ВПО «БАГСУ». 2014, с.78-81

**ФОРМИРОВАНИЕ ЧЕЛОВЕЧЕСКОГО КАПИТАЛА И ЕГО СОЦИАЛЬНО-
ЭКОНОМИЧЕСКАЯ ЭФФЕКТИВНОСТЬ**

М.Тагиев

Г.Э.Мамедова

Азербайджанский Технологический Университет

gulnar_m919@mail.ru

Благосостояние и устойчивое развитие любой нации зависит от человеческого капитала. Поэтому необходима продуманная и последовательная политика в области развития человеческих ресурсов и сбалансированных инвестиций в человеческий капитал, как на уровне предприятий, так и на уровне страны в целом.

HUMAN CAPITAL FORMATION AND ITS SOCIO-ECONOMIC EFFICIENCY

M.Tagiyev

G.E.Mammadova

Azerbaijan Technological University

gulnar_m919@mail.ru

The well-being and sustainable development of any nation depends on human capital. Therefore, there is a need for a well-thought and consistent policy in the field of human resource development and balanced investment in human capital, both at the enterprise and the national level as a whole.



**AZƏRBAYCANIN ENERJİ VƏ QEYRİ ENERJİ SAHƏSİNDƏ ÖLKƏ XARİCİNDƏ
YATIRDIĞI İKİ ƏN BÖYÜK İNVESTİSİYA**

A.R.Cəfərli

Azərbaycan Texnologiya Universiteti

Ölkələrin iqtisadi inkişaf səviyyəsi əsasən Ümumi Daxili Məhsul (ÜDM) miqdarı ilə ölçülür. ÜDM, bir il ərazində ölkə daxilində istehsal olunan əmtəə və xidmətlərin bazar dəyəridir. Burada həm dövlət müəssisələrinin, həm ölkə vətəndaşlarına aid olan müəssisələrin, həm də ölkə ərazisində fəaliyyət göstərən xarici şirkətlərin istehsal etdiyi mal və xidmətlər hesablanır. ÜDM ilə yanaşı Ümumi Milli Məhsulun (ÜMM) hesablanması da zəruridir. ÜMM, yalnız vətəndaşların daxil istehsal etdikləri son əmtəə və xidmətlər ilə ölkədən kənarında yaşayan vətəndaşların əldə edib ölkəyə transfer etdikləri iqtisadi amillərin gəlirlərinin məcmu bazar dəyəridir[1].

Dünya ölkələrinin iqtisadi göstəricilərini ölçərkən əsasən ÜDM nəzərə alınır. Yaponiya kimi milli markaları ilə tanınan və dünyanın çox ölkəsində şirkətləri fəaliyyət göstərən dövlətlərin iqtisadiyyatında isə ÜMM-nin payı daha böyük yer tutur. Ümumilikdə xarici ölkələrin ərazisində fəaliyyət göstərən orada əldə edilən gəlirlərin bir başa maliyyə şəklində ölkəyə transfer edilməsi sınaqdan keçirilmiş müsbət təcrübədir. Hər hansı bir sahə üzrə fəaliyyət göstərən müəssisələrin böyüməsi Azərbaycan kimi kiçik ölçülü iqtisadiyyatlarda məhdud olur. Belə məhdudluqları aşmaq, qarşıya çıxan müxtəlif fürsətləri dəyərləndirmək və daha geniş bazarlarda iştirak etmək üçün bu tip şirkətlər xarici ölkələrin ərazisində müxtəlif layihələrdə iştirak edir, investisiyalar qoyur. Azərbaycan ərazisi daxilində məhsul istehsal edib uzaq bazarlara ixrac etmək isə istər nəqliyyat xərcləri baxımından istər müxtəlif idxal-ixrac xərcləri baxımından baha başa gələcək.

Gələn, hissədarları Synergy Group MMC və Paşa Holding MMC olan Azerbaijan Global Investments şirkətinin Monteneqroda turizm sahəsinə yatırdığı investisiyanın təmsalında ÜMM-nin artımını gözdən keçirək. Azerbaijan Global Investments şirkəti tərəfindən 2012-ci ildə Monteneqroda köhnə Portonovi limanı ərazisində inşasına başlanan dəyəri 900 milyon avroya yaxın olan Portonovi Resort hotel kurort kompleksi Azərbaycanın ölkə xaricində qeyri enerji sektoruna yatırdığı ən böyük sərmayədir. 2019-cu il iyun ayının 15-də Bakıda keçirilən Azərbaycan-Monteneqro biznes forumunda çıxış edən Monteneqronun baş naziri Doşko Markoviç bunun Monteneqroda reallaşdırılan ən iri layihə olduğunu bildirib. Monteneqronun özəlliklə Adriatik dənizi sahillərinin turizm potensialını nəzərə alsaq bu investisiyanın nə demək olduğunu yaxşı başa düşərik. Buraya Monteneqronun turizm infrastrukturunu, Adriatik dənizinin təmiz, şəffaf suyu, o bölgənin təmiz havası, 6 aylıq çimərlik mövsümü, hotel qiymətlərinin tələbatdan yaranan yüksəkliyi aid edilir. Bu layihədən gələn gəlirlərin ölkəyə transferi ÜMM-də iqtisadi artıma səbəb olur.[2]

Enerji sahəsində Azərbaycan Dövlət Neft Şirkətinin (SOCAR) Türkiyədəki fəaliyyətlərinə nəzər salaq. SOCAR Azərbaycanda neft və qaz emalını həyata keçirən dövlət şirkətidir. 30 may 2008-ci ildə keçirilən hərəcda Petkim Petrokimya Holding A.Ş-nin səhmlərinin 51%-ni 2 milyard 40 milyon dollara almışdır. Hal hazırda petkimdə 2500 adam işləyir. Bunun ardınca 400 milyon dollarlıq SOCAR Terminal, 6.3 milyard dollarlıq Star neft emalı zavodu, 600 milyon dollarlıq anbar[5]. Bundan başqa TANAP layihəsinə 6.5 milyard dollar sərmayə qoymuşdur. SOCAR-ın bu günə kimi Türkiyə iqtisadiyyatına qoyduğu investisiyaların ümumi miqdarı 15 milyarddan artıqdır. Hazırda davam etməkdə olan layihələrlə birlikdə bu rəqəmi 19.5 milyard dollara çatdıracağı planlayır. Layihələr tamamlandıqdan sonra SOCAR Türkiyənin 3 böyük holdinqindən biri, sənaye sahəsində isə birincisi olacaq. SOCAR sadəcə Petkim layihəsinin 15 əsas 6 köməkçi obyektində istehsal olunan 60 növ müxtəlif neft kimya sənayesi məhsulunun satışından 2018-ci ildə 872 milyon TL (2018-ci ilin ortalama məzənnəsi ilə 311 milyon manat[7]) xalis mənfəət əldə edib[3].

Bundan əlavə SOCAR Türkiyədə bərpaolunan enerji sahəsində də işlər görür. Türkiyənin bərpaolunan enerji potensialından mümkün qədər səmərəli istifadə olunması istiqamətində 2018-ci ildə 51 meqavat gücə malik Petkim Külək Enerjisi Stansiyası fəaliyyətə başlayıb. Petkim KES 17 külək turbin generatoru vasitəsi ilə ildə 200 gigavat/saat elektrik enerjisi istehsal edir[4].

Zəfər gününə həsr olunmuş “Pandemiya dövründə gənclərin tədqiqat problemləri”

mövzusunda respublikanın konfransının materialları

Səhmlərinin 70%-i SOCAR-a aid olan SOCAR Terminal konteyner limanı ildə 1.5 milyon TEU (TEU-konteyner ölçüsü: 1 TEU=34 kub metr[6]) potensialı ilə Egey bölgəsinin ən böyük konteyner terminalıdır. SOCAR Terminala xərclənən vəsaitin məbləği 400 milyon dollardır.

SOCAR-ın beynəlxalq ticarət və investisiya fəaliyyətləri 13 ölkədə təmsilçilik, Sinqapur, Vyetnam, Nigeriya və İsveçrədə beynəlxalq ticarət şirkətləri, əlavə olaraq Türkiyə, Gürcüstan, Ukrayna, Rumıniya, İsveçrəyə Yunanıstanda aktivlərin satın alınması işlərinə davam edir. 2019-cu ilin dövlət büdcəsində neft sektorunun payı 59.1% olduğunu nəzərə alsaq, SOCAR-ın bu sahədə gördüyü işlərin iqtisadi inkişafda çox böyük rola malik olduğu qənaətinə gələrik.

Ədəbiyyat siyahısı:

1. Makroiqtisadiyyat – Fizuli Məmmədov, Vüqar İsmayılov, Asiman İlyasov, Gəncə 2018
2. http://cbc.az/az/az/v_story/azrbaycanin-monteneqroda-tkdy-yay-kurortu-gln-l-stfady-verlck
3. <https://realmedia.az/socar-in-milyardlarla-g%C9%99lir-g%C9%99tir%C9%99n-layih%C9%99si-petkim-d%C9%99n-reportaj-fotolar/>
4. <https://socar.az/socar/az/activities/chemicals/petkim>
5. <https://enerji.socar.com.tr/kurumsal/SOCAR-Turkiye-Hakkinda>
6. <https://www.gemipersoneli.com/makalebak.asp?makid=31>
7. <https://www.doviz365.com/Azərbaycan-Manat%C4%B1/2018>

ДВЕ КРУПНЕЙШИЕ ИНВЕСТИЦИИ АЗЕРБАЙДЖАНА ЗА ПРЕДЕЛАМИ СТРАНЫ В ЭНЕРГЕТИЧЕСКУЮ И НЕЭНЕРГЕТИЧЕСКУЮ СФЕРУ

А.Р.Джафарли

Азербайджанский Технологический Университет

anarjfrl@gmail.com

Необходимо использовать потенциал стран мира для достижения больших успехов в экономическом развитии. Для этого необходимо иметь долю рынка в зарубежных странах и инвестировать в экономику этих стран. Перенос прибыли в страну ведет к экономическому росту.

AZERBAIJAN'S TWO LARGEST INVESTMENTS OUTSIDE THE COUNTRY IN THE ENERGY AND NON-ENERGY SECTOR

A.R.Ceferli

Azerbaijan Technological University

anarjfrl@gmail.com

It is necessary to use the potential of the world countries to achieve greater achievements in economic development. For this, it is necessary to have a market share in foreign countries and invest in the economy of these countries. The transfer of profits to the country leads to economic growth.



TARAZLI İQTİSADİ İNKİŞAFDA İNVESTİSİYANIN FUNKSİYASI

Dos. R.Ş.Şükürov, S.Ş.İsmayılov
Azərbaycan Texnologiya Universiteti

İnvestisiyalar makroiqtisadi baxımdan 2 rola malikdirlər. İlkin olaraq, investisiyalar məsrəflərin çoxlu və elastik hissəsi olduğu üçün, sərmayələrin sürətli çoxalması və ya zəifləməsi məcmuu tələbə sürətli effekt göstərir; məcmuu tələbin dəyişilməsi isə özlüyündə emala və məşğulluq sahəsinə təsir edəcəkdir. İkincisi, sərmayələr kapital yığılmasına səbəbiyyət verir. Təchizat və inşaatların artması dövlətin potensial emalını çoxaldır və uzun müddətli iqtisadi yüksəlməni təmin edir. Bununla da, sərmayələr ikili xarakter: qısa ərəfədə emala məcmu tələblətə təsir etməklə və uzun ərəfədə kapitalın formalaşmasının potensial emala və məcmuu təklifə təsir etməsi metod ilə. Məlumumuz olduğu qaydada kapital aparıcı emal faktorlarından birisidir. Yəni, o elə bir ehtiyatdır ki, məhsul emalında vacib səmərəyə malikdir. Bu cəhətdən kapital bir sıradəqiq formaya bürünür.

Yaranma qaynaqları baxımından, kapital hökumət və fərdi kapitalla ayrılır. Hökumət kapitalı, ölkə xəzinəsindən alınan vəsaitlər və yaxud hökumət qərarıylayabancı qaynaqlardan qazanılan gəlirlərdir. Bu kateqoriyaya müəyyən bir dövlətdən başqasına verilən ölkə borclarının hamısı, ssudalar, qrandəstəkləri, bir sıra sektorların investisiya qoyuluşları və s. daxildir. [1] Hökumət kapitalna həm də ümumdünya dövlətlərarası qurumların təqdim elədikləri vəsaitlərdə daxildir. (Nümunə üçün, BVF-nin sərmayə kreditləri, Dünya Bankının kreditləri, BMT təşkilatının sülhün bərqərar olunmasına ayırdığı məsrəflər və i.)

Hökumət kapitalının qaynağını büdcə vasitələri əmələ gətirdiyindən, kapital qoyulması haqqındakı qərarlar dövlət səviyəsində verilir. Böyük proyektlər ratifikasiya (hökumətin səlahiyyətli şəxsinin bağlamış olduğu beynəlxəq sızlşmənin eyni ölkənin ali dövlət qurumunda təsdiqi) edilməlidir. Fərdi (qeyri rəsmi) kapital isə başqa-başqa özəl şirkət, bank və ya başqa qeyri-rəsmi firmaların vəsaitləridir. Bu kateqoriyaya özəl şirkətlərin reallaşdırdıqları investisiya yatırımları, biznes kredit borclarının verilməsi və s. daxil olunur. Onların qaynağını şirkətlərin, bankların şəxsi mənfəətləri, yəni hökumət büdcəsiylə əlaqədar olmayan mənfəətlər yaradır. Ancaq şirkətlərin gerçəkləşdirdikləri kapital yatırımlarında iqtisadi baxımdan azadlıq olsada, bu yatırımların nizamlanması və onların yoxlanılmasını qəti şəkildə hökumət qurumları reallaşdırmalıdır. [2] Emal xüsusiyyəti baxımdan isə, kapital biznesmen və ssuda kapitalla ayrılır. Biznesmen kapitalı-gəlir qazanılması hədəfi ilə emala verilən birbaşa və dolaylı vəsaitlərdir. Biznesmen kapitalı formasında ənənəvi olaraq fərdi kapital rol oynayır. Ancaq hökumət və yaxud hökumətə aid təşkilatlar emala qazanc yatıra bilər.

Ssuda kapitalı isə müəyyən faiz qazanmaq məqsədi ilə borc verilən vəsaitdir. Dünyamiqyası səviyyəsində ssuda kapitalı şəkildə bir qayda olaraq rəsmi hökumət kapitalı çıxış eləyir. Ancaq fərdi mənbələrdən əldə olunan ssuda kapitalı da, yüksək səmərəli miqdara qalxmışdır.

Qoyulmuş zaman ərəfəsinə görə kapital orta, uzun və qısa zamanlı kapitallara ayrılır. Orta və uzun zaman ərəfəli kapital, vahid ildən artıq zamana qoyulmuş vəsaitlərdir. Birbaşa və portfolio investisiyalar, həm də ssuda kapitalı uzun zamanlı kapital yatırımları hesab olunur. Qısa zamanlı kapitalon iki aydan qısa zamana qoyulmuş vəsaitlərdir. Sərmayə qoyulmasında birbaşa və paket investisiyaları daha çox əhəmiyyətə malikdirlər. Birbaşa investisiyalar elə kapital qoyuluşuna deyilir ki, sərmayəçiyə kapital qoyulan müəssisəyə yoxlama şəraiti yaradır. Birbaşa investisiyalar uzun zamana iqtisadi mənfəət qazanmaq məqsədilə gerçəkləşdirilir. Birbaşa investisiyalar adətən fərdi biznes kapitalıyla bağlıdırlar. [3]

Portfolio investisiyaları, əcnəbi dəyərli kağızlara yatırılan kapitallardır. Həmin investisiyalar sərmayəçiyə kapital qoyulmuş müəssisəyə yoxlama səlahiyyəti vermir.

Onu da qeyd edək ki, respublikamızın 44 günlük II Qarabağ müharibəsindəki zəfərindən sonra demək olar ki, dünyada geoiqtisadi potensiala çevrilmişdir. Hazırda bölgədə yaranmış yeni iqtisadi və siyasi konfigurasiya yerli və xarici investorların diqqət mərkəzindədir. Dünya praktikasından görmək olar ki, müharibədən çıxmış dövlətlərə xarici investorların marağı həmişə böyük olur. Lakin işğaldan azad edilmiş ərazilərimizdəki quruculuq işlərinin əksəriyyəti dövlətimizin maliyyə ehtiyatları hesabına

Zəfər gününə həsr olunmuş “Pandemiya dövründə gənclərin tədqiqat problemləri”

mövzusunda respublikanın konfransının materialları

aparılmışdır. Qeyd edim ki, bütün çətinliklərə rəğmən hazırda ölkəmizin valyuta ehtiyatları 51,2 milyard dollara çatıb.

Şanlı qələbəmizdən sonra isə ölkəmiz bölgədə sülhü və stabilliyi təminləşdirmək üçün bir sıra dövlətləricəmləşdirən nəqliyyat projelərini müzakirə eləməyə başlayıb. Azərbaycan, Türkiyə və İran bölgədə nəqliyyat projelərinin icrasıyla əlaqədar yek mövqə göstərib. Bu projelərdən ən önəmlisi Zəngəzurdan həyata keçəcəkdir. Beləliklə, ölkəmizin əsas hissəsi ilə Naxçıvan MR-nın və Türkiyəni əlaqələndirəcək yeni nəqliyyat koridoru yaradılacaq.

Artıq Qarabağda quruculuq-bərpa işləri baxımdan əcnəbi dövlətlərin investorları ilə müəyyən əməkdaşlıqlar yaradılıb. Yəni ki, ölkəmizin azad olunmuş bölgələrində elektroenergetik infrastrukturun formalaşdırılması hədəf alınaraq “Azərenerji” ASC- ilə İtalyanın “Ansaldo Energia” şirkəti arasında müqavilə bağlanıb. Sözləşmədə, Ağdam, Füzuli, Kəlbəcər və Qubadlı rayonlarında qurulacaq 4 ədəd 110 k.voltluq yarımstansiyanın təchizatlarla təşkilini sırf bu firma reallaşdıracaq. Həmçinin qardaş Türkiyə Cümhuriyyətində 130 ədəd texnoloji firmaya kömək edən “GOSB” texnoparkı ilə Azərbaycan İnnovasiyalar Agentliyi arasında bağlanmış “Mədəni və Elmi Əməkdaşlıq” sənədinə əsaslanaraq Qarabağda Yüksək Texnologiyalar Parkı qurulacaq. [4]

Ədəbiyyat siyahısı:

1. Əhmədov M.A., Hüseyn A.C. “İqtisadiyyatın dövlət tənzimləməsinin əsasları”. Bakı “UNEC” 2011
2. İsayev S.Z. “İnvestisiya fəaliyyətinin hüquqi tənzimlənməsi” Dərs vəsaiti. Bakı, 2010
3. Mahmudova X.C. “Bazar iqtisadiyyatına keçid dövründə Azərbaycan sənayesinə investisiya qoyuluşlarının əsas istiqamətləri”, Bakı, 2000
4. <https://science.gov.az/az/news/open/15789>. Second Karabakh War, the interests of local and foreign investors and the planned projects

ФУНКЦИЯ ИНВЕСТИЦИЙ В СБАЛАНСИРОВАННОМ ЭКОНОМИЧЕСКОМ РАЗВИТИИ

Р.Ш.Шукуров, С.Ш.Исмаилов

Азербайджанский Технологический Университет

sukurov_rafayil@mail.ru

ismayilsovsahil@gmail.com

В статье рассматривается роль инвестиций в динамичном и пропорциональном развитии экономики. Характеристика инвестиций, виды капитала по источникам происхождения и переработки, виды капитала по срокам инвестирования, заемный капитал, портфельные инвестиции и др. были проанализированы. В результате была выяснена важность инвестиций в сбалансированное экономическое развитие. В статье также комментируются строительно-восстановительные работы в регионе после славной 44-дневной победы во Второй Карабахской войне, интересы местных и иностранных инвесторов, и планируемые проекты.

THE FUNCTION OF INVESTMENT IN BALANCED ECONOMIC DEVELOPMENT

R.Sh.Shukurov, S.Sh.Ismayilov

Azerbaijan Technological University

sukurov_rafayil@mail.ru

ismayilsovsahil@gmail.com

The article examines the role of investment in the dynamic and proportional development of the economy. Characteristics of investments, types of capital in terms of sources of origin and processing, types of capital by term of investment, loan capital, portfolio investments, etc. were analyzed. Consequently, the importance of investment in balanced economic development has been clarified. The article also comments on the construction and restoration work in the region after the glorious 44-day victory of th.



AZƏRBAYCANDA OPTİMAL İNVESTİSİYA ŞƏRAİTİNİN FORMALAŞMASI

**Zəfər gününə həsr olunmuş “Pandemiya dövründə gənclərin tədqiqat problemləri”
mövzusunda respublikanın konfransının materialları
Dos. R.Ş.Şükürov**

S.Ş.İsmayılov
Azərbaycan Texnologiya Universiteti

sukurov_rafavil@mail.ru

ismayilsoysahil@gmail.com

Respublikamızda müvəffəqiyyətlə gerçəkləşdirilən əhatəli iqtisadi-sosial dəyişimlər sayəsində axır zamanlar dövlətimizin yaşayışında zəruri dəyişimlər olmuşdur, respublika iqtisadiyyatının dinamik inkişafıyla təzə etapa sənayeləşməyə addım atmışdır. Son 5 ildə ümumi daxili məhsul 29,90%, həmçinin sənaye məshulları 4,1 dəfə çoxalmışdır. Bilindiyi üzrə, respublikanın iqtisadi inkişafı bura bəzi sərmayələrin cəlbi və bunlardan optimal istifadəsi günümüzün mühüm etaplarındandır. Respublikanın investisiya şəraitinə müəyyən məsələlər maneə törədir. Bütövlüklə investisiya şəraitinə maneə törədən çətinliklər FİAS-ın (əcnəbi sərmayələr üzrə məsləhət servisi) 2006-cı ildə apardığı anketin yekununda açıq görülür (Şəkil 1).

Şəkil 1. Investisiya şəraitinə maneəçilik törədən çətinliklər

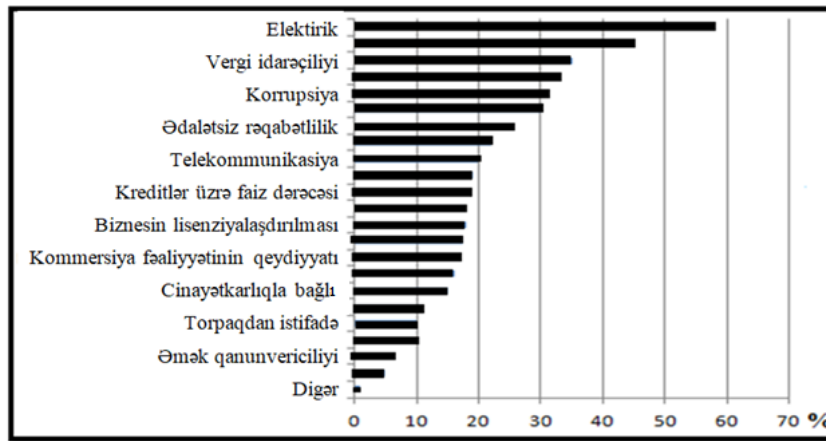

Əcnəbi dövlətlərdən respublika iqtisadiyyatına kapital qoyulması həmin respublikanın iqtisadiyyat şəraitinin incəlikləriylə öyrənilməsinə vacib eləyir. Dövrümüzdə bütün iri müəssisələr bu məqsəd ilə öncə respublikanın investisiya şəraitini və biznes infrastrukturalarının səviyyəsini dəyərləndirir və sonrasında bu respublikaya investisiya qoymağı qərara alır.

Qeyd eləməliyə ki, optimal sərmayə şəraitinə aşağıda saydığımız ünsürlər müsbət effekt verir:

1. Hökumətin biznesə təkan verməsi siyasətinin sabitliyi;
2. Endirimli vergi sisteminin varlığı;
3. İnamlı çevik bank strukturu;
4. İnformasiya kommunikasiya texnologiyası və infrastrukturalarıyla təmin olunma səviyyəsi;
5. Qeyri-təbii nəzarət və müdaxilənin olmaması üçün müəssisə zəncirinin inkişafı;
6. İntelektual mülkiyyətin dayanıqlı mühafizəsi;
7. Təsərrüfatçılıq fəaliyyəti prosedurunun sadələşdirilməsi;
8. Yaradıcılıq müstəqilliyi və i. (azad innovasiya);
9. Əcnəbi sərmayə gerçəkləşdirmək istəyən firmanın bəzi məhdudluqla rastlaşması mümkündür.

Ən geniş yayılmış məhdudluq respublikaya gətirilmiş müəyyən əmtəələrə (texnoloji və s.) tətbiq olunan rüsum və vergilərdir. Bunun üçün də bu cür məhdudluqların effektinin asanlaşdırılması məqsədiylə uyğun ümumdünya müəssisələri mütəmadiyən, əmələ gəlmiş mühitə müvafiq nizamlayıcı planlar qururlar. [1] Misal üçün, Modern zamanda AR-da gömrük qurumlarının fəaliyyətinin qlobal standartlara uyğunlaşması, prosedurlarının dahada elementarlaşdırılması və aydınlaşdırılması

Zəfər gününə həsr olunmuş “Pandemiya dövründə gənclərin tədqiqat problemləri”

mövzusunda respublikanın materialları

məqsədiylə ümumdünya valyuta fondu, ümumdünya gömrük mərkəziylə birlikdə projekt gerçəkləşdirməkdədir. Gerçəkləşdirilən sistemli fəaliyyətin yekunu olaraq, qlobal praktikaya uyğun deyərək ki, respublikamızda ixrac ödəmələri (rüsüm) aradan qaldırılmış, idxal ödəmələrinə on beş faizlik maksimal həddləri təyinləşdirilmişdir. Paralel olaraq yerli bazarda təkmilləşmiş rəqabətliyin inkişafı, təbii inhisarcıların tariflərinin, həmçinin hökumətin təyin elədiyi dəyərlərin sistemli formada nizamlanması hədəfi ilə respublika başçısının sərəncamına əsaslanaraq və Nazirlər Kabinetinin 31.01.2002 tarixdəki sərəncamıyla “Azərbaycan Respublikası Tarif Şurası” qurulmuşdur. Respublikada biznesin sürətli inkişaf etməsinin təminləşdirilməsi, sahibkarlıq şəraitinin optimallığının yüksəldilməsi və sahibkarlığa başlama prosedurlarının elementarlaşdırılmasına görə mühüm metodların görülməsi hədəflənərək AR-nın başçısı "Sahibkarlıq subyektlərinin fəaliyyətinin "bir pəncərə" prinsipiylə təşkil olunmasının təminləşdirilməsi üsulları haqda" 25.10.2007 tarixində fərman qərara almışdır. Fərmana görə, "bir pəncərə" prinsipiylə tək dövlət qeydiyyat qurumu “AR Vergilər Nazirliyi” təyin olunmuşdur və 01.01.2008 tarixindən ölkədə bu strukturun tətbiq olunmasına başlanılmışdır. "Bir pəncərə" strukturunun tətbiq olunmasının ardınca respublikada sahibkarlığa başlanma prosedurları on beşdən birə və bunun üçün sərf edilən zaman otuz gündən üç günə salınmışdır. Günümüzdə biznesmenlər vergi qurumları və banklarla sənəd alış-verişini təzə qurulmuş elektron vergi sistemi (www.e-taxes.gov.az) ilə gerçəkləşdirə bilirlər. Ondan savayı, biznesmenlər vergi məəcəlləsinə dair müraciətlərinə cəld şəkildə cavab almaq üçün 195 №li telefon məlumat xidmətinə zəng edə bilirlər.

Planlaşdırılmış iqtisadi fəaliyyətdən bazar iqtisadi fəaliyyətinə keçməklə sonra gələn dərin iqtisadi dəyişimlər çağında sərmayəçilərin haqq və mənfəətlərinin mühafizəsi, mülkiyyət toxunmazlığının təminləşdirilməsi, faydalı biznes şəraitinin yaradılması, qazanılmış gəlirdən azad istifadə edilməsinin təminləşdirilməsi üçün müəyyən faydalı qaydalar qəbul olunmuşdur. Ölkəmizin sərmayə qoyuluşunu nizamlamaq üçün AR başçısının 13.01.1995 tarixindəki 952 №-li sərəncamıyla təsdiqlənmiş “İnvestisiya qoyuluşu haqda”, “Əcnəbi investisiyaların mühafizəsi haqda” Ali baş komandanımızın 15.01.1992-dəki 57№-li sərəncamıyla təsdiqlənmiş qərarları gündəmədədir. [2] Bunlardan savayı respublikamız müəyyən əcnəbi dövlətlərlə 2 dəfə artıq vergi tutulmasının ləğv olunması, sərmayənin cəlbi və ikitərəfli mühafizəsi haqda sözləşmələr bağlanmışdır. Mənfəətin digər pullarla konvertasiyası, digər dövlətlərə köçürülməsi, investisiyayla əlaqədar problemlərin hamısı ortadan götürülmüş, bazar iqtisadiyyatı prinsiplərini əsas götürərək liberal pul sinifi yaradılmışdır. [3]

Respublikada lisenziya alma məsələsinin asanlaşdırılması yönündə bəzi prosedurlar gerçəkləşdirilmişdir. Hazırda lisenziya alma sistemi təməmindən dəyişdirilmiş lisenziya alınan fəaliyyətlərin miqdarı 240-dən 33-ə endirilmiş, lisenziyaların vaxtı isə beş il yox, ömürlük edilmişdir. Prezidentin 21.12.2015-dəki 713№ li fərmanı, yeni lisenziya alma sisteminin tətbiq olunması müstəqil rəqabətliyin inkişaf etməsinə, emal edilən malın, verilən xidmət keyfiyyətinin artırılmasına gətirəcək. Qlobal praktikada sərmayə qoyuluşuna görə respublika seçimini təsirləndirən ən vacib amillərdən birisi vergi qanunudur. Aydın ki, milli iqtisadiyyatın inkişaf hədəfləri və dərəcəsi üçün əsas olaraq dövlətlərin vergi qanunları bir-birlərindən xeyli seçilir.

Ədəbiyyat siyahısı:

1. Əhmədov M.A., Hüseyn A.C. “İqtisadiyyatın dövlət tənzimləməsinin əsasları”, Bakı, “UNEC” 2011
2. İsayev S.Z. “İnvestisiya fəaliyyətinin hüquqi tənzimlənməsi” Dərs vəsaiti, Bakı, 2010
3. Mahmudova X.C., “Bazar iqtisadiyyatına keçid dövründə Azərbaycan sənayesinə investisiya qoyuluşlarının əsas istiqamətləri”, Bakı, 2000

ФОРМИРОВАНИЕ ОПТИМАЛЬНЫХ ИНВЕСТИЦИОННЫХ УСЛОВИЙ В АЗЕРБАЙДЖАНЕ

**Zəfər gününə həsr olunmuş “Pandemiya dövründə gənclərin tədqiqat problemləri”
mövzusunda respublikanın konfransının materialları**

Доц. Р.Ш.Шукуров

С.Ш.Исмаилов

Азербайджанский Технологический Университет

sukurov_rafayil@mail.ru

ismavilsoysahil@gmail.com

В статье рассматриваются направления формирования эффективного инвестиционного климата в Азербайджанской Республике. Отражены трудности, препятствующие созданию благоприятного инвестиционного климата, а также факторы, оказывающие положительное влияние. В период глубоких экономических преобразований путем перехода к рыночной экономике были приняты определенные решения для защиты прав и интересов инвесторов, а также для обеспечения неприкосновенности собственности, создания благоприятной деловой среды, обеспечения свободного использования прибыли.

FORMATION OF OPTIMAL INVESTMENT CONDITIONS IN AZERBAIJAN

R.Sh.Shukurov

S.Sh.Ismayilov

Azerbaijan Technological University

sukurov_rafayil@mail.ru

ismavilsoysahil@gmail.com

The article examines the directions of forming an effective investment climate in the Republic of Azerbaijan. The difficulties that hinder the favorable investment climate, as well as the factors that have a positive effect, are reflected. During the period of profound economic changes through the transition to a market economy, certain decisions and their results were made to protect the rights and interests of investors, to ensure the inviolability of property, to create a favorable business environment, and ensure the free use of profits.



Zəfər gününə həsr olunmuş “Pandemiya dövründə gənclərin tədqiqat problemləri”
mövzusunda respublikanın konfransının materialları
MARKETİNQİN İDARƏ EDİLMƏSİ XÜSUSİYYƏTLƏRİ

dos. V.Q.Məmmədova

C.P.Mirzəyev

Azərbaycan Texnologiya Universiteti

covherm@bk.ru

Yüngül sənaye əhalinin istehlak mallarına olan tələbatının ödənilməsində, həyat səviyyəsinin, mədəniyyətin yüksəldilməsində, eləcə də digər sənaye sahələrinin inkişafı üçün əsas məhsulların verilməsində, eləcə də ölkənin əsas valyuta gəlirləri ilə təmin olunmasında mühüm rol oynayır.

İqtisadiyyatın innovativ inkişafı və bazar iştirakçılarının inkişafının son yüz ildə onun əsas lokomotivi kimi marketinqlə əlaqəsi yerli və qlobal bazarlarda münasibətlərin fəlsəfi əsasını müəyyən edir. Ümumən marketinqin idarə edilməsi iqtisadi inkişaf üçün müəssisələri bazar şəraitinə uyğunlaşdırmaq, istehsalı artırmaq, malların çeşidini genişləndirmək, üçün ən əsas və mühüm vasitədir.

Yüngül sənaye müəssisələrinin marketinq fəaliyyəti onlara xammal və texnologiya tədarükçüləri ilə hazır məhsulların alıcıları arasında bazar münasibətlərinin elmi-metodoloji və praktiki əsasını təşkil edir. Yüngül sənaye müəssisələrinin marketinq fəaliyyətinin səmərəliliyinin yüksəldilməsi öz növbəsində marketinq strategiyalarının formalaşdırılmasını tələb edir. Strategiya yeniləşmə proseslərinin real fəaliyyət proqramıdır. Marketinq strategiyası müəyyən bir dövrdə müəssisənin məqsədlərinə çatmaq üçün əsas vəzifəni həll etməyə imkan verən bazar tələbinin və rəqiblərin davranışının öyrənilməsidir.

Məlumdur ki, yüngül sənaye ən inkişaf etmiş sənaye sahələrindən biridir və bu sənayenin inkişafı üçün unikal bazar mühiti ilə xarakterizə olunur. Yüngül sənaye ümumi sənaye məhsulunun çox hissəsini istehsal edən bütöv bir kompleks sistem kimi formalaşmış və onun əsas xüsusiyyətləri bunlardır:

- ❖ Ölkənin istehlak malları bazarının əsas hissəsini təşkil edən parçalara, tikiş məmulatlarına, xalçalara, corablara, ayaqqabılara və s.-yə əhalinin tələbatını davamlı olaraq təmin edir;
- ❖ Dünya bazarlarında yüngül sənaye məhsullarına artan tələbat ölkənin ixrac potensialını və iqtisadi qüdrətini artıracaq, xalqın rifahı ilə bağlı sənaye sahələrini ən zəruri xammalla təmin edəcək;
- ❖ Yüngül sənaye məhsullarının istehsalı digər sənaye sahələri ilə müqayisədə əl əməyinin xüsusi çəkisi və əməyin böyük həcmdə olması səbəbindən əhalinin böyük hissəsini işlə təmin edəcək;
- ❖ Yüngül sənaye moda sənayesinin inkişafının əsasını qoyur, əhalinin mədəni səviyyəsinin və geyim mədəniyyətinin inkişafında lokomotivdir.

Bazar münasibətlərinin yüksək səviyyədə olduğu ölkələrdə, iqtisadi cəhətdən inkişaf etmiş ölkələrdə sadə məişət idarəçiliyindən tutmuş məkandan səmərəli istifadəyə qədər gedən prosesdə marketinqin qanun və prinsiplərinə əsaslanır.

Mövzunun aktuallığı. Marketinq təkcə istehsal və xidmət sahələrinin bazarı deyil, həm də elmi əsasdır.

Tədqiqatın məqsədi. Yüngül sənaye müəssisələrində marketinqin idarə edilməsi iqtisadi inkişaf üçün innovasiyaların və elmi-texniki nailiyyətlərin tətbiqinə diqqət yetirmək və mənfəəti artırmaq üçün ən əsas və mühüm vasitədir.

Tədqiqat obyektı. Marketinqin idarə edilməsi xüsusiyyətləri.

Tədqiqat metodu. Elmi statistik təhlil, sistemli yanaşma və müqayisə metodlarından istifadə olunmuşdur.

Ədəbiyyat siyahısı:

1. Cəfərov Turan Vəliyəddin oğlu. Yüngül sənaye sahələrində resursların səmərəli istifadə problemləri
2. file:///C:/Users/HP/Downloads/4042...MEI...N...Theories+Of+Marketing+Strategies+To+Increase+The+Competitiveness.pdf

**Zəfər gününə həsr olunmuş “Pandemiya dövründə gənclərin tədqiqat problemləri”
mövzusunda respublikonun materialları**

3. <https://unec.edu.az/application/uploads/2018/12/Mahmudov-Nurlan-Sehran-o-lu.pdf>

**ОСОБЕННОСТИ УПРАВЛЕНИЯ МАРКЕТИНГОМ НА ПРЕДПРИЯТИЯХ ЛЕГКОЙ
ПРОМЫШЛЕННОСТИ В УСЛОВИЯХ ИНТЕНСИВНОЙ КОНКУРЕНЦИИ**

Доц. В.Г.Мамедова

Д.П.Мирзаев

Азербайджанский Технологический Университ

covherm@bk.ru

Легкая промышленность играет важную роль в удовлетворении потребности населения в товарах народного потребления, повышении уровня жизни, культуры, а также в обеспечении основными продуктами для развития других отраслей промышленности, а также в обеспечении страны основными валютными поступлениями.

**FEATURES OF MARKETING MANAGEMENT AT THE ENTERPRISES OF LIGHT
INDUSTRY IN CONDITIONS OF INTENSE COMPETITION**

Prof. V.G.Mammadova

J.P.Mirzaev

Azerbaijan Technological University

covherm@bk.ru

Light industry plays an important role in meeting the population's demand for consumer goods, raising living standards, culture, as well as providing basic products for the development of other industries, as well as providing the country with basic foreign exchange earnings.



**Zəfər gününə həsr olunmuş “Pandemiya dövründə gənclərin tədqiqat problemləri”
mövzusunda respublikanın materialları
ONUN NƏZƏRİ-METODOLOJİƏSASLARI**

i.f.d.dos. Ə.Qurbanəliyev

R.Ə.Xurşudova

Azərbaycan Texnologiya Universiteti

ruqiwxursudova@gmail.com

Azad iqtisadi sistemin əsasını təşkil edən sahibkarlıq fəaliyyəti və onun inkişafına şərait verən iqtisadi mühit müxtəlif inkişaf mərhələlərini keçmişdir. Bu mərhələlər sahibkarlıq fəaliyyətini formalaşdıraraq hazırkı vəziyyətə gətirmişdir. Əvvəllər Aristotelin bəzi fikirləri- məsələn ticarət haqqındakı fikirləri sahibkarlıq anlayışına uyğun gəlsə də, tam fikri 1755-ci ildə Richard Contilion özünün «Kommersiyanın təbiəti haqqında oçerk» əsərində («sahibkar risk əsasında fəaliyyət göstərən şəxsdir») ifadə etmiş. Azərbaycanda milli sahibkarlığın ən böyük inkişaf dövrü XIX əsrin axırlarına və XX əsrin əvvəllərinə təsadüf edilir. Neft hasilatı üzrə gedən mübarizədə ölkəmiz həm respublikada, həm də dünyada güclü nüfuza malik neft sahibkarlarının (milyonçuların) yetişməsinədə böyük rol oynamışdır.

Sahibkarlıq iqtisadi kateqoriya kimi iqtisadi fəaliyyətlə məşğul olan bazar subyektləri arasında çoxşaxəli, qarşılıqlı münasibətləri əks etdirir. Sahibkarlıq fəaliyyətinin təsərrüfatçılıq metodu kimi başlıca şərti onun təsərrüfat subyektini kimi müstəqil və azad olması ilə xarakterizə edilir. Sahibkarlıq fəaliyyətinin müstəqilliyinin əsas cəhətlərindən biri onunla bağlıdır ki, onun nə istehsal etməsinə, necə qiymət qoymasına heç bir orqan müdaxilə etmir. (lakin onu da qeyd etmək lazımdır ki, əgər sahibkar bazarda hökmran mövqə tutarsa Antiinhisar fəaliyyəti və Sahibkarlığa Kömək Komitəsi tərəfindən müəyyən tədbirlər nəzərdə tutula bilər [6] və bir də əgər sahibkarlıq fəaliyyəti qanunsuz istehsal fəaliyyəti ilə məşğul olarsa buna yol verilmir. O, ancaq qəbul edilmiş qanunların tələbləri dairəsində öz fəaliyyətini davam etdirir.

İnnovasiya sahibkarlığına istehsalçıların bütün elmi texniki, istehsal, marketinq fəaliyyətini əhatə edən və son nəticədə bazar tələbatının ödənilməsinə yönəldilmiş proseslər kimi baxmaq lazımdır. İnnovasiya sahibkarlığı müxtəlif yollarla həyata keçirilə bilər. Hər bir konkret halda daha səmərəli yolun seçilməsi texnologiyanın, son məhsul bazarı, firmanın potensialı, iqtisadi iqlim, rəhbərliyin səriştəlilik dərəcəsi kimi şərt və amillərdən asılıdır. İstənilən halda müxtəlif qruplar tərəfindən həyata keçirilən çoxüzlü və çoxrəqəmli proseslərin, bir çox insanlar, bölmə və təşkilatlar arasında dinamik qarşılıqlı təsirin rolu böyükdür. Bununla yanaşı, həmişə uğur qazanılması maneə və müqavimətin aradan qaldırılması ilə bağlıdır. Odur ki, innovasiyalar təşəbbüslü və inadsız, habelə istehsal, insan, təşkilatı və sosial amillər sahəsində iri xərclər çəkmədən mümkün deyildir. İnnovasiya sahibkarlığının məqsədləri, həyata keçirilməsi üsulları, forma və müddətləri hər şeydən əvvəl ayrı-ayrı təsərrüfat subyektlərinin və bütövlükdə cəmiyyətin resurs imkanları ilə müəyyən olunmalıdır. İnnovasiya sahibkarlığının gedişində təsərrüfat subyektləri tərəfindən seçilən məqsədlərin məcmusu və onların həyata keçirilməsi fərz edilən üsullar yeniliklərin reallaşdırılması üzrə onların innovasiya siyasətini müəyyən edir.

Elmin, texnologiyanın inkişafı nəticəsində dünya ölkələrində innovativ şirkətlərin sayı daha da artmışdır. İnnovativ şirkətlər sırasında Amazon da online satış saytı olaraq ön sıralardadır. Satış məhsullarına kompüter oyunları və proqramları, geyim, əşyalar, elektronik məhsullar, mebellər və s. aiddir. Şirkətin ən böyük uğuru isə kindle elektron kitab satışını reallaşdırmasıdır. Şirkətin dünyada 20 minə yaxın işçisi vardır.

1980-cı illərdən etibarən ABŞ-da və bir çox Avropa ölkələrində innovasiyaya əsaslanan sahibkarlıq öz inkişafını tapmışdır. ABŞ-da fəaliyyət göstərən 70 elmi-istehsal mərkəzinin nəznində olan tədqiqat qurumları və sənaye firmaları arasında əlaqələr daha da genişlənilir. İnkişaf etmiş ölkələr öz milli maraqlarına əsaslanan “ Milli innovasiya sistemi” nin əsasını qoyur və bununla da, iqtisadiyyata xidmət

Zəfər gününə həsr olunmuş “Pandemiya dövründə gənclərin tədqiqat problemləri”

mövzusunda respublikanın konfransının materialları

edən təkmilləşmiş texnika, texnologiyanın ərsəyə gəlməsinə və tətbiqinə, elmi birliklərin formalaşmasına, motivləşdirici tədbirlərin reallaşmasına nail olmuş olurlar. İnnovasiya sistemlərinin 3 formasını fərqləndirmək olar:

Şəkil 1.1 sistemlərinin forması:

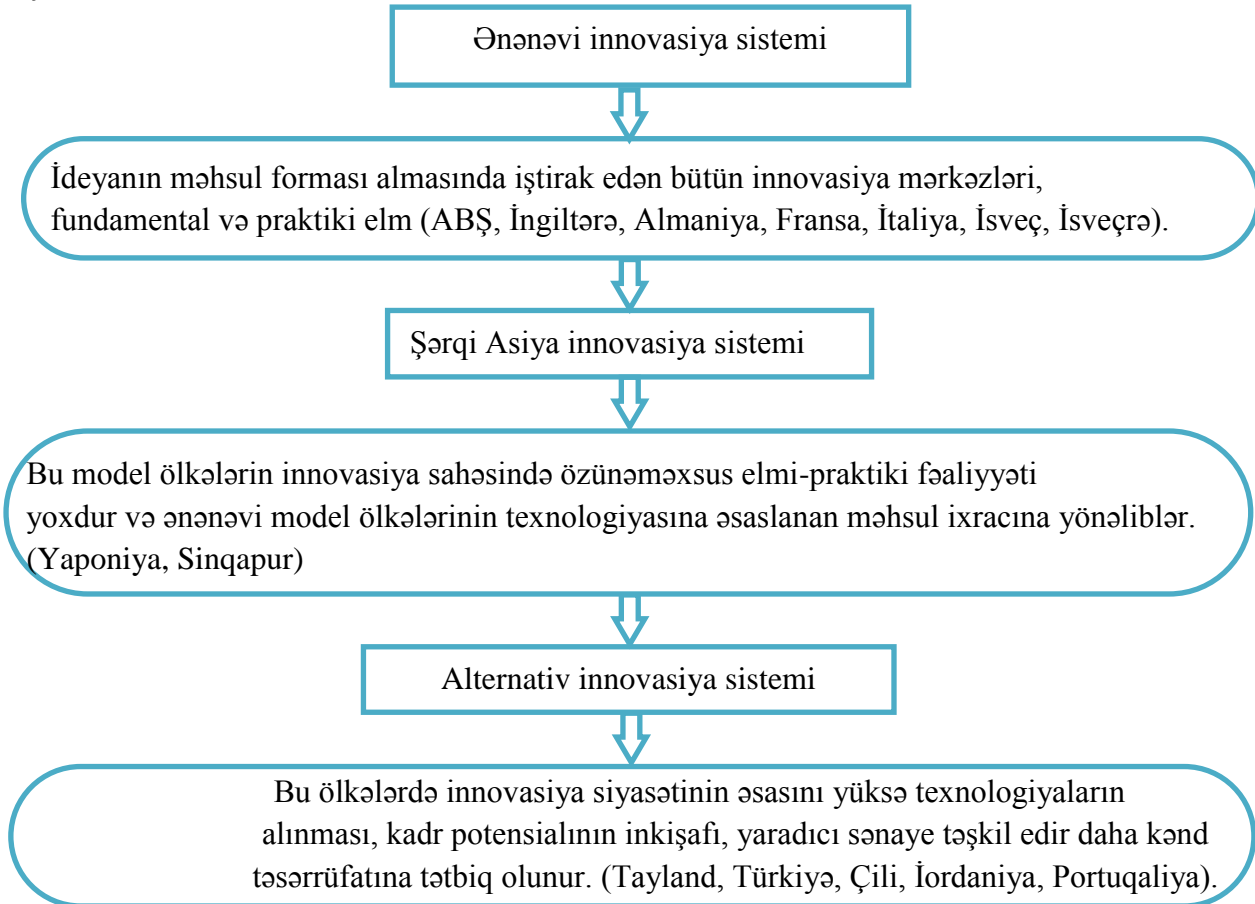

Açar sözlər: İnnovasiya, innovasiyalı iqtisadi inkişaf, nəzəriyyə, sahibkarlıq əliyyəti, iqtisadi artım, transformasiya

Ədəbiyyat siyahısı:

1. Manafov Q.N. Sahibkarlığın nəzəri və praktiki məsələləri. Bakı, 1997
2. Nəcəfov Z.M. Azərbaycan Respublikasında milli innovasiya sisteminin formalaşması və inkişafı, İqtisad elmləri doktoru alimlik dərəcəsi almaq üçün təqdim edilən dissertasiyanın avtoreferatı. Bakı, 2011, 35 s
3. Qasımov F.H., Nəcəfov Z.M. İnnovasiyaların yaranması, yayılması və inkişaf perspektivləri. Bakı: “Elm”, 2009, 416 s
4. http://unec.edu.az/application/uploads/2016/03/ahmedli_ahmed.pdf

ЭТАПЫ РАЗВИТИЯ ИННОВАЦИОННОГО ПРЕДПРИНИМАТЕЛЬСТВА И ЕГО ТЕОРЕТИКО-МЕТОДОЛОГИЧЕСКАЯ ОСНОВА

и.ф.д.дос.А.А.Гурбаналиев

Р.А.Хуршудова

Азербайджанский Технологический Университет

ruqiwxursudova@gmail.com

Иновационное предпринимательство следует рассматривать как процесс, охватывающий всю научно-техническую, производственную, маркетинговую деятельность производителей и в

Zəfər gününə həsr olunmuş “Pandemiya dövründə gənclərin tədqiqat problemləri”

mövzusunda respublikanın konfransının materialları

конечном итоге направленный на удовлетворение потребностей рынка. Инновационное предпринимательство может осуществляться по-разному. Выбор более эффективного пути в каждом случае зависит от условий и факторов, таких как технология, рынок конечного продукта, потенциал фирмы, экономический климат и управленческая компетентность. В любом случае велика роль многоплановых и многозначных процессов, осуществляемых разными группами, динамического взаимодействия множества людей, подразделений и организаций. В то же время успех всегда связан с преодолением препятствий и сопротивлением. Поэтому инновации невозможны без инициативы и настойчивости, а также без больших затрат в области производственных, человеческих, организационных и социальных факторов. Цели, методы, формы и сроки реализации инновационного предпринимательства должны определяться, прежде всего, ресурсными возможностями отдельных хозяйствующих субъектов и общества в целом. Набор целей, выбранных хозяйствующими субъектами в ходе инновационного предпринимательства, и методы их реализации определяют их инновационную политику по внедрению инноваций.

Ключевые слова: инновации, инновационное экономическое развитие, теория, предпринимательство, экономический рост, трансформация

DEVELOPMENT STAGES OF INNOVATIVE ENTREPRENEURSHIP AND ITS THEORETICAL AND METHODOLOGICAL BASIS

i.f.d.dos.A.Gurbanaliyev

R.A.Khurshudova

Azerbaijan Technological University

ruqiwxursudova@gmail.com

Innovative entrepreneurship should be considered as a process that covers all the scientific, technical, production, marketing activities of producers and ultimately aimed at meeting market needs. Innovative entrepreneurship can be done in different ways. The option for a more efficient path in each case depends on conditions and factors such as technology, end product market, firm's potential, economic climate, and managerial competence. In any case, the role of multi-faceted and multi-digit processes carried out by different groups, the dynamic interaction between many people, departments and organizations is great. At the same time, success is always associated with overcoming obstacles and resistance. Therefore, innovations are impossible without initiative and perseverance, as well as without large expenditures in the field of production, human, organizational and social factors. The goals, methods, forms and terms of implementation of innovative entrepreneurship should be determined, first of all, by the resource capabilities of individual economic entities and society as a whole. The set of goals selected by economic entities in the course of innovative entrepreneurship and the methods of their implementation determine their innovation policy for the implementation of innovations.

Keywords: Innovation, innovative economic development, theory, entrepreneurship, economic growth, transformation



IMPROVING MANAGEMENT WITH PROPER TIME MANAGEMENT

Sh.Sh.Huseynova

Abstract. Time management is a way to find the time for all the things you want and need to do. It helps you decide which things are urgent and which can wait. Learning how to manage your time, activities, and commitments can be hard. However, doing so can make your life easier, less stressful, and more meaningful.¹

Introduction. Every year, nearly three million recent high school graduates and older students enroll in a college or university. Sadly, though, one in four college freshmen will drop out of school, never to return. Not quite as tragic, but still extremely regrettable, is the fact that nearly a third of those who embark on the quest for a bachelor’s degree will take six or more years to complete it.¹

Materials and methods. With a time and materials contract, instead of quoting a fixed price for the entire project, a contract will describe the rough scope of the job along with a quote for a fixed hourly wage plus the cost of materials. The contractor might also include a maximum price for the project — commonly called a “not-to-exceed” clause — as a guarantee to protect the client against runaway costs.²

Fixed price vs. time and materials. There are some important differences between fixed price and time and materials contracts. Fixed price contracts, in which the final price is determined before work begins, are more common than time and materials contracts. Fixed price contracts are best suited to projects that are well understood by both the client, the contractor and, therefore, the time needed, and costs required are predictable.²

Control procrastination. The more stressful or unpleasant a task, the more likely you are to put it off. This only increases your stress. You may want to try these tips for controlling procrastination:

Structure your time. Use a day planner or notebook to plan your day or week. Just seeing on paper that there is a time to get your tasks done can help you get to work. For shorter projects, use a timer or alarm clock to help you stick with your plan. You can also find apps to help structure and plan your time. They can be used on your phone or computer.²

Break up large tasks. If you know that you won’t be able to focus on a project for 3 hours, break up your work into 1-hour blocks over 3 days. It’s easier to face an unpleasant task if the time you are giving it is brief.²

Create short-term deadlines. Short-term deadlines will help you make a habit of meeting deadlines. It will also force you to get things done. That way, when the long-term deadline does arrive, you won’t have as much pressure and work built up.²

Avoid perfectionism. If you demand perfection, you might not even start a task because you’re worried it won’t be perfect. Doing your best is fine. Giving yourself enough time to do your best will reduce stress. If you find a tip that works for you, stay with it. Over time you’ll gain confidence that you can beat the procrastination habit.³

You may still slip up sometimes and find yourself putting things off. That’s okay. Don’t blame yourself. Confidence and positive thinking can help you get back on track.

Manage your commitments. Both too many and too few commitments can lead to stress.

Letting go of a commitment doesn’t mean giving up. It means learning what’s important to you, recognizing that you have limits, and deciding how you want to spend your time. Here are some tips for letting go: Don’t commit to things that are not important to you.³

The stressful life of an independent meeting planner and business owner can lead to asking oneself some tough questions. Have you ever felt that everything around you is collapsing? Do you have challenging clients? Are you juggling between your company and your family? Is it really worth it? You may be wondering how to get out of the vicious cycle of working hard—harder than ever before—but

**Zəfər gününə həsr olunmuş “Pandemiya dövründə gənclərin tədqiqat problemləri”
mövzusunda respublikakonfransının materialları**

not being able to develop your business above a certain level. Chances are that nobody ever told you about that. ³

“No one ever told me that I would never have a day off after starting a business,” Kratt said. “I have days when I stress about our events, about my leadership skills, about expanding. ”The list goes on and on,” she added.

We’ve all been there: trapped in a meeting with no way to escape, another hour to go, and escalating levels of stress hormones threatening to culminate in a full-fledged panic attack. The feelings of mounting anxiety can be particularly crushing in a claustrophobic setting like a conference room, especially when you have to appear cool, collected, and professional.³

References:

1. <https://www.uofmhealth.org/health-library/av2103>
2. Business.az
3. Kayzen.az
4. Wikipedia.org

TAYM MENECMENTİN KÖMƏYİLƏ İDARƏETMƏNİN TƏKMİLLƏŞDİRİLMƏSİ

Ş.Ş.Hüseynova

Azərbaycan Texnologiya Universiteti

shafakamran@gmail.com

Məqalədə vaxtın düzgün idarə edilməsi ilə idarəetmənin təkmilləşdirilməsi və bunun nəticəsində idarəetmədə uğurun əldə olunmasından söhbət gedir.

УЛУЧШЕНИЕ УПРАВЛЕНИЯ С ПРАВИЛЬНЫМ ТАЙМ-МЕНЕДЖМЕНТОМ

Ш.Ш.Гусейнова

Азербайджанский Технологический Университет

shafakamran@gmail.com

В статье рассматривается совершенствование управления при правильном управлении временем и, как следствие, успешность управления.



**HEYVANDARLIQDA MƏSRƏFLƏRİN VƏ MƏHSUL ÇIXIMININ UÇOTUNUN
TƏŞKİLİ VƏ ONUN TƏKMİLLƏŞDİRİLMƏSİ**

Heyvandarlıq kənd təsərrüfatının yüksək material tutumlu sahələrindən biridir. Bu sahənin bir çox məhsullarının maya dəyərində heyvanların saxlanılmasına çəkilən cəmi xərcin yarısından çoxunu yem xərci təşkil edir. Heyvandarlığın inkişafında əsas məsrəflər heyvanların qidalanmasına çəkilən xərclərdə çoxluq təşkil edir. Heyvandarlıqda istifadə edilən əsas məsrəflər yemlərin alınmasına çəkilən xərclər, otlaq sahələrinin alınmasına çəkilən xərclər, ot tayalarının alınmasına çəkilən xərclər südlüq heyvanlarda süd artırıcı qidalara çəkilən xərclər, ətlik heyvanlarda isə çəki artıracaq yemlərə çəkilən xərclər xeyli məsəflərə səbəb olur. Heyvandarlıqda edilən məsrəflər məhsul çıxımında sahibkarın xeyrinə olduqda bu heyvandarlığın inkişafına səbəb olacaqdır. Həmçinin çəkilən məsrəf məhsul çıxımındakı xeyirdən artıq olduqda bu ziyana səbəb olacaqdır. Heyvandarlıqda məsrəflərin uçot obyektinə kimi heyvanların növləri və qrupları çıxış edir.

İribuynuzlu mal-qaranın və qoyunların saxlanılmasına sərf edilən məsrəflər qrupları üzrə uçota alınır.

I. I. İribuynuzlu mal-qara:

A. Südlük istiqamətli mal-qara

a) bütün yaşda olan cavan heyvanlar və kökəldilməkdə olan heyvanlar

b) əsas sürü (inəklər və törədici buğalar)

B. Ətlik istiqamətli mal-qara

a) əsas sürü (inəklər, törədici buğalar, 8 aylığa qədər buzovlar)

b) 8 aylıqdan yuxarı cavan heyvanlar və kökəldilməkdə olan iribuynuzlu mal-qara.

II. Qoyunçuluq

a) yunluq və ətlik istiqamətli qoyunçuluq

b) qaragül qoyunları;

c) Qeyd: Məsrəflər qoyunların bütün yaş qrupları üzrə uçota alınır.

İribuynuzlu mal-qara:

A. Südlük istiqamətli mal-qara

a) bütün yaşda olan cavan heyvanlar və kökəldilməkdə olan heyvanlar

b) əsas sürü (inəklər və törədici buğalar)

B. Ətlik istiqamətli mal-qara

a) əsas sürü (inəklər, törədici buğalar, 8 aylığa qədər buzovlar)

b) 8 aylıqdan yuxarı cavan heyvanlar və kökəldilməkdə olan iribuynuzlu mal-qara.

II. Qoyunçuluq

a) yunluq və ətlik istiqamətli qoyunçuluq

b) qaragül qoyunları;

c) Qeyd: Məsrəflər qoyunların bütün yaş qrupları üzrə uçota alınır.

Heyvandarlıqda məsrəflərin analitik uçotu yuxarıda göstərilən qrupları üzrə təşkil edilir. Heyvanların saxlanılması xərcləri aşağıdakı kalkulyasiya maddələri üzrə uçota alınır: yem, döşənək, avto nəqliyyat, traktorların nəqliyyat işləri, su təchizatı, elektrik təchizatı, əsas vəsaitlərin amortizasiyası, əsas vəsaitlərin caritəmiri, sair istehsalat xərcləri, ümumi istehsalat və ümum təsərrüfat xərcləri, əsas və əlavə əmək haqqı, sosial

Zəfər gününə həsr olunmuş “Pandemiya dövründə gənclərin tədqiqat problemləri”

mövzusunda respublikanın konfransının materialları

ehtiyaclara ayırmalar. Xərc maddələrinin yuxarıda sadalanan nomenklaturası heyvandarlıq məhsullarının maya dəyərinin formalaşması xüsusiyyətlərini əks etdirir.

Heyvandarlıqda bütün məsrəflərin tam və dəqiq aşkara çıxarılması baş verən əməliyyatların, şlənilmə iş vaxtının, işçilərin istehsal etdikləri məhsul, əmək haqqı məbləği, yemxərci və digər əməliyyatları düzgün və vaxtında sənədləşdirilməsini tələb edir. Heyvandarlıq işçilərinin istehsal etdikləri məhsulun həcmi və əmək haqqını uçota almaq üçün əsasən, iş vaxtının uçotu tabelindən və əmək dövlətinin hesablanması cədvəlindən istifadə edilir. Ümumilikdə götürüldükdə heyvandarlıq məhsulları həcmi artımı özəl bölmənin inkişafı və kənd təsərrüfatında aparılan özəlləşdirmə prosesi hesabına baş vermişdir. Qeyd etməkləzımızdır ki, heyvandarlıq məhsulları istehsalının artımı kiçik şəxsi yardımçı təsərrüfatların hesabına baş vermişdir.

Heyvanların yetişdirilmə işlərini 3 başlıq altında göstərmək mümkündür.

- Baxım
- Bəsləmə
- Heyvan sağlamlığı

Heyvandarlıqda istehsal məsrəflərinin və məhsul çıxımının uçotunun ümumi sxemasını südlük istiqamətli iribuynuzlu mal-qaranın böyüdülməsi və kökəldilməkdə olan hissəsinə nəzər yetirdikdə bəzi məsrəfləri aydın görmək olar. Heyvandarlıq işçilərinə əmək haqqı hesablanması, qidalanmada yem sərif edilməsi, dərman maddələrinin işlənməsi, elektrik enerjisinin və suyun sərif edilməsi və başqa digər məsrəfləridə göstərmək olar.

Mövzunun aktuallığı. Məqalə heyvandarlıqda istifadə olunan məsrəflərdən və məhsul dəyərinin kalkulyasiyasından bəhs etmişdir. Heyvandarlıqda düzgün məqsədlər üçün istifadə olunan məsrəflər və məhsullar heyvandarlığın düzgün inkişafı sahəsində aktuallığını qoruyub saxlayacaqdır.

Tədqiqatın məqsədi. Heyvandarlığın yaxşı inkişafı insan qidalanmasının əsasını təşkil edən qida rasionunun daha keyfiyyətli olmasına səbəb olacaqdır.

Tədqiqat obyektı. Heyvandarlıqda məsrəflər və məhsul çıxımı.

Tədqiqat metodu. Heyvandarlıqda məsrəflərin əsasən harada daha çox aparılması və məhsul çıxımının düzgün təşkili və kalkulyasiyasının aparılması.

Açar sözlər: Heyvandarlıqda istehsal məsrəfləri, heyvandarlığın südlük və ətlik növləri, məhsulun maya dəyərinin kalkulyasiyası

Ədəbiyyat siyahısı:

1. <http://genderi.org/dersvesaitibak.html?page=31#8.3>. _Heyvandarlıqda_məsrəflərin_uçotu_və_məhsulun_maya_dəyərinin_kalkulyasiyası
2. kalkulyasiyası
3. www.Wikipedia.org

ОРГАНИЗАЦИЯ И СОВЕРШЕНСТВОВАНИЕ УЧЕТА ЗАТРАТ И ПРОДУКЦИИ ЖИВОТНОВОДСТВА

Р.Т.Мамедли, П.Э.Мухтарова

Азербайджанский Технологический Университет

resadmemmedli2000@bk.ru

В статье рассматриваются затраты, используемые в животноводстве и расчет себестоимости продукции.

ORGANIZATION AND IMPROVEMENT OF COST ACCOUNTING AND LIVESTOCK PRODUCTS

R.T.Mammadli, P.E.Mukhtarova

Azerbaijan Technological University

resadmemmedli2000@bk.ru

The article discusses the costs used in animal husbandry and the calculation of the cost of the product.



**Zəfər gününə həsr olunmuş “Pandemiya dövründə gənclərin tədqiqat problemləri”
mövzusunda respublikanın konfransının materialları
İSTİQAMƏTLƏRİ**

X.F.Məmmədova
Azərbaycan Texnologiya Universiteti
fizuli.ekonomist@gmail.com

Azərbaycan Respublikası Prezidentinin imzaladığı “Pambıçılığın inkişafı” Dövlət Proqramında xüsusilə qeyd edilmişdir ki, 2018-2022-ci illər Respublikamızda bu şəhərin inkişafı yüngül və toxuculuq sənayesinin inkişafına böyük təkan verəcəkdir.

Bununla bağlı Respublikamızın kənd və rayon yerlərində ilbəl pambıçılıq üzrə göstəricilər artır və bunun da sayəsində toxuculuq və yüngül müəssisələri stabil olaraq fəaliyyət göstərir. Xüsusən bu sahənin inkişafı işğaldan azad olunmuş torpaqlarda özəl bir xarakter daşıyır. Həmin torpaqlar nəinki, pambıçılıq üçün eyni zamanda digər xammal ehtiyatları üçün xüsusən əhəmiyyətlidir.

Müasir dövrdə ölkədə yüngül sənayenin inkişaf etdirilməsi bu sahəyə investisiyanın cəlb olunması müvafiq inkişaf institutlarının yaradılmasını tələb edir. Həmçinin əlverişli biznes investisiya mühiti, ixtisaslı kadr potensialı, institusional potensial, səmərəli infrastrukturun, xammal resurslarının mövcudluğu və digər bu kimi amillər yüngül sənaye sahəsinin investisiya cəlbediciliyini müəyyən edir. Bununla belə bu imkanların hərəkətə gətirilməsi, yüngül sənayenin strukturunun təkmiləşdirilməsi və onun uzun müddətli təmin edilməsi baxımdan mühüm əhəmiyyətə malikdir.

Qeyd etmək lazımdır ki, yüngül sənaye müəssisələri üçün əsas xammal bazası aqrar sahə və kimya sənayesidir. Aqrar sahəyə investisiya qoyuluşu o qədər də arzu olunan səviyyədə deyildir. Ona görə xarici şirkətlər bu sahəyə investisiya yatırım etmirlər. Əvvəla bu sahə riskli sahədir bundan başqa ölkəmizdə risk və sığorta haqqında qanun qəbul olunmamışdır. Bu sahəyə yönəldilən investisiya tez bir zamanda itirilə bilər. Əgər risk haqqında qanun qəbul olunarsa, onda yüngül sənayenin inkişafı yüksək səviyyədə inkişaf edə bilər.

Son illərdə ölkədə həyata keçirilən islahatlar əsasən neft və qaz hasibatı sənayesinə və infrastruktur sahələrə yönəldilmişdir. İnfrastruktur sahələrin inkişafı real sektorda istehsalın artımı və cəmiyyətin həyat səviyyəsinə müsbət təsir göstərsə də bu sahəyə investisiya qoyuluşları ilə sahənin xidmətlərindən istifadə edən sahələrin inkişafının əlaqələndirilməsi ölkədə prioritet istiqamətdir və dövlət proqramı çərçivəsində reallaşdırılmalıdır. Bu baxımdan, yüngül sənayedə istehsalın artırılması, bu sahədə biznes fəallığının artırılması üçün əlverişli investisiya mühitinin formalaşdırılması cəlb olunmuş. Daxili və xarici investisiya resurslarının bu qeyri-neft sənayesində səmərəli istifadə olunması və yüngül sənayedə investisiya fəaliyyətinin dövlət tərəfindən stimullaşdırılması məsələləri Azərbaycan iqtisadiyyatı üçün mühüm əhəmiyyət kəsb edir. Qeyd edilənlərin aktuallığı nəzərə alınaraq elmi iş yüngül sənayenin uzun müddətli inkişafının əsas istiqamətlərinin öyrənilməsinə həsr olunmuşdur.

Tədqiqatın məqsədi yüngül sənayenin uzun müddətli kompleks təhlili əsasında bu sahədə istehsal fəallığının təmin olunması yollarını müəyyənləşdirmək və bu istiqamətdə elmi cəhətdən əsaslandırılmış təklif və tövsiyələr işləyib hazırlamaqdan ibarətdir.

Açar sözlər: müəssisə, tikmə, istehsal, inkişaf, sənaye

Ədəbiyyat siyahısı:

1. Управление хозяйственными связями предприятия с поставщиками и потребителями. Коллективная монография с международным участием. М. 2015. 569 с
2. Проектирование информационных систем управления бизнес-процессами предприятий легкой промышленности. Учебник с международным участием. М. 2020. 587 с

ПЕРСПЕКТИВЫ И ДОЛГОСРОЧНЫЕ РАЗВИТИЯ ПРЕДПРИЯТИЯ ЛЕГКОЙ

**Zəfər gününə həsr olunmuş “Pandemiya dövründə gənclərin tədqiqat problemləri”
mövzusunda respublikanın materialları
ПРОМЫШЛЕННОСТИ**

Х.Ф.Мамедова

**Азербайджанский Технологический Университет
fizuli.ekonomist@gmail.com**

Основной целью работы является комплексное исследование долгосрочного развития предприятия легкой промышленности Азербайджана. Для этого разработана методика исследования на основе которого выполнена данная работа.

Ключевые слова: предприятия, швейной, производства, развития, промышленность

PROSPECTS FOR LONG-TERM DEVELOPMENT OF LIGHT INDUSTRY ENTERPRISES

H.F.Mammadova

**Azerbaijan Technological University
fizuli.ekonomist@gmail.com**

The main goal of the work is a comprehensive study of the long-term development of the light industry enterprises in Azerbaijan. For this purpose the method on the basis of which the work is carried out, has been developed.

Keywords: enterprises, garments, manufacturing, development, industry



Zəfər gününə həsr olunmuş “Pandemiya dövründə gənclərin tədqiqat problemləri”

mövzusunda respublikanın konfransının materialları

EMAL SƏNAYE MÜƏSSİSƏLƏRİNDƏ STRATEJİ MARKETİNQİN TƏTBİQİ XÜSUSİYYƏTLƏRİ

E.Ə.Həsənov

Azərbaycan Texnologiya Universiteti

elnurhesenoff@gmail.com

Sənaye iqtisadiyyatın aparıcı sahəsidir. Lakin sənayenin tərkib hissələri iqtisadiyyata müxtəlif cür təsir göstərilir. İqtisadiyyata çox güclü müsbət təsir göstərən sahə emal sənayesidir. Emal məhsulları istehsal etmək, hər il yenidən onların sadə və geniş təkrar istehsalına nail olmaq dünya təsərrüfat sisteminin ən mühüm sferalarından hesab edilir. Uzun illərin təcrübəsi göstərir ki, emal sənayesi bir çox cəhətdən ölkə iqtisadiyyatının prioritet istiqamətlərini təyin edir. O ilk növbədə sosial məsələlərin həlli üçün lazımdır. Yeni iş yerlərinin yaradılması bilavasitə emal sənayesindən, onun sahə strukturundan asılı olur. Bundan başqa, emal sənayesinin məhsulu hazır məhsullardır: avadanlıqlar, cihazlar, dəzgahlar, axın xətləri, avtomatlar, kompyuterlər, elektrik stansiyaları üçün avadanlıqlar, raketlər, müxtəlif yeyinti məhsulları, geyim-ayaqqabı məmulatları və s. Bütün bu məhsulların sənayenin hasilat sahələrinin məhsulundan mühüm fərqli cəhətləri vardır. Onlar ilk növbədə ETT-nin daşıyıcılarıdır, son elmi və texniki tərəqqini özlərindən təcəssüm etdirirlər və eyni zamanda istehsalın texniki səviyyəsini yüksəltməyə qadirdilər. Emal sənayesini inkişaf etdirmək, yaradılan məhsulların davamlılığını, uzunömürlülüynü, etibarlılığını yüksəltmək, rəqabət qabiliyyətli emal məhsulları istehsal etmək güclü bilik, yaradıcı əmək və çoxlu vəsait tələb edir. Bu şərtləri ödəyən ölkələr emal sənayesini inkişaf etdirə bilirlər və dünya ölkələri arasında özlərinin iqtisadi gücləri ilə fərqlənirlər. Təsədüfi deyildir ki, inkişaf etmiş ölkələrdə bir qayda olaraq emal sənayesi yüksək səviyyədə olur. Son dövrlər sənaye cəhətdən inkişaf etmiş ölkələrdə emal sənayesindən istehsalın nisbətən aşağı düşməsi müşahidə olunur. Belə meyl heç də sənayenin bu mütərəqqi sahəsinin rolunun azalması mənasını vermir, əksinə, prosesində dünyaya ölkələrinə yayılmasından xəbər verir. Keçən əsrin 70-ci illərindən başlayaraq dünya miqyasında belə bir istiqamət diqqəti cəlb edir. Emal sənayesinin ÜDM-dəki xüsusi çəkisi inkişaf etmiş ölkələrdə azalmağa, inkişafda olan ölkələrdə isə nisbətən çoxalmağa başlamışdır. Dünya iqtisadiyyatına aid dərc olunmuş materiallarda bu proses desənayeləşmə adlanır. Bu prosesin həm obyektiv həmdə subyektiv kökləri vardır. Desənayeləşmənin subyektiv əsasını dünya miqyasında baş verən beynəlmilləşmə, qloballaşma, yarım sistemlər iqtisadiyyatının daha açıq olması və beynəlxalq ticarətin sürətlə inkişaf etməsi, biliyin bütün dünyaya yayılmasını təşkil edir. Dünya miqyasında baş verən elmi-texniki tərəqqi və iqtisadi inkişafın obyektiv xüsusiyyəti obyektiv amil rolunu oynayır. İnkişafda olan ölkələr anlayıblar ki, təkə xammal və materiallar ixrac etməklə sosial-iqtisadi inkişafa nail olmaq olmaz, sənayenin bütün sahələrini, o cümlədən də ilk növbədə emal sənayesini tamamilə inkişaf etdirmək lazımdır. Bu prosesin baş verib genişlənməsinə inkişaf etmiş ölkələrində təsiri olur. Çox vaxt emal müəssisələri ətraf ölkələrdə yerləşdirmək onların özü üçün də sərfəli olur. İnkişaf etmiş ölkələrdə emal sənayesinin artım sürətinin nisbətən aşağı düşməsinə hazır məhsulların qiymət indeksindən aşağı olmasında təsir göstərir. Bütün dünya üzrə emal sənayesinin səviyyəsi isə sahənin inkişafda olan ölkələrdə üstün inkişaf etdirilməsi yolu ilə sabitləşdirilir.

Emal sənaye müəssisələrində planlaşdırmanın, xüsusilə strateji planlaşdırmanın rolu çox böyükdür. Beynəlxalq fəaliyyətlə məşğul olan sənaye müəssisələrinin idarə edilməsi təcrübəsində marketing planlarının müxtəlif növlərinin geniş dairəsinin tərtib edilməsi mümkündür. Standart və ya qlobal marketing proqramları müxtəlif ölkələrin bazarlarında işləməyə vahid yanaşma və onlarda marketing işinin vahid metodlarından istifadə etməyi nəzərdə tutur. Standart marketing proqramları qlobal marketingin ifadəsidir. Onlar müxtəlif ölkələrin istehlakçılarının ümumi və oxşar tələblərinə istiqamətlənir və bütün emal sənaye müəssisələr üçün vahid reklam konsepsiyası üzrə bir sıra hallarda isə vahid qiymət strategiyası və birtipli satış kanalları üzrə bir standart məhsul təklif edirlər. Belə

Zəfər gününə həsr olunmuş “Pandemiya dövründə gənclərin tədqiqat problemləri”

mövzusunda respublikakonfransının materialları

proqram, onun tərtib edilməsi və həyata keçirilməsi ən az xərc tələb edir və rəqabət mübarizəsində əhəmiyyətli üstünlüklər təmin edə bilər.

Ədəbiyyat siyahısı:

1. A.T.Məmmədov. “Marketingin əsasları” dərs vəsaiti. 2007
2. Beynəlxalq marketing Allahverdiyeva M.A., Dərslük 444səh Bakı, İqtisad Universiteti
3. Marketing strategy. <https://www.gartner.com/technology/research.jsp>

ПРИМЕНИМЫЕ ОСОБЕННОСТИ СТРАТЕГИЧЕСКОГО МАРКЕТИНГА НА ПЕРЕРАБАТЫВАЮЩИХ ПРОМЫШЛЕННЫХ ПРЕДПРИЯТИЯХ

Э.А.Гасанов

Азербайджанский Технологический Университет

elnurhesenoff@gmail.com

Роль планирования, особенно стратегического планирования, очень важна в перерабатывающей промышленности. В практике управления промышленными предприятиями, осуществляющими международную деятельность, возможна разработка широкого спектра различных видов маркетинговых планов. Стандартные или глобальные маркетинговые программы предусматривают единый подход к работе на рынках разных стран и использование на них единых методов маркетинга.

APPLICABLE FEATURES OF STRATEGIC MARKETING IN PROCESSING INDUSTRIAL ENTERPRISES

E.A.Hasanov

Azerbaijan Technological University

elnurhesenoff@gmail.com

The role of planning, especially strategic planning, is very important in the processing industry. In the practice of managing industrial enterprises engaged in international activities, it is possible to develop a wide range of different types of marketing plans. Standard or global marketing programs provide a unified approach to working in the markets of different countries and the use of common methods of marketing in them.

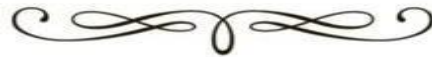

**Zəfər gününə həsr olunmuş “Pandemiya dövründə gənclərin tədqiqat problemləri”
mövzusunda respublikanın konfransının materialları
TƏŞKİLİ VƏ TƏKMİLLƏŞDİRİLMƏSİ**

P.E.Muxtarova

E.E.Fətəliyev

Azərbaycan Texnologiya Universiteti

e.fataliev@mail.ru

Mühasibat uçotunun təkmilləşdirilməsi, o cümlədən təşkilatın maliyyə-təsərrüfat fəaliyyətinə nəzarət funksiyalarının rolunun gücləndirilməsi maliyyə-büdcə sisteminin gücləndirilməsinin nəticəsidir. Təşkilatlarda mühasibat uçotunun aparılmasının özünəməxsus xüsusiyyətləri vardır və nəticəyə yönümlüdür. Əməyin və əmək haqqının uçotunun düzgün təşkili onun sənədləşdirilməsindən bilavasitə asılıdır. Əmək haqqını hesablamaq üçün müəssisələrdə işə görə və vaxta görə işləyənlərin sayını bilmək mütləqdir. Vaxta görə işləyənlərə əmək haqqı hesablamaq üçün onların işə çıxma saatlarının miqdarını müəyyən etmək lazımdır. İş dərəcələrini, habelə vəzifə maaşlarını bilməklə əmək haqqı hesablamaq olar. Belə bir məlumat mənbəyi müəssisədə işə çıxmanı qeydə alan tabel uçotudur. İşəməz işləyənlərə əmək haqqı hesablamaq üçün onlara verilmiş tapşırıqların həcmi, istehsal olunan məhsulun miqdarına və keyfiyyətini bilmək lazımdır. Aylıq və rüblük hesabatlara baxmadan cari təşkil etmək çətindir, dövlətlər və kontingentlər tərəfindən planın icrası və əvvəllər köçürülmüş vəsaitlər haqqında məlumatların daxil olması bu hesabatlar əsasında müəyyən edilə bilər.

Düzgün təşkil edilmiş mühasibat uçotu əsasında: gizli ehtiyatları aşkara çıxarmaq; plan və maliyyə-büdcə sifarişinə əməl etmə rejimindən kənarlaşmaların müəyyən edilməsi; ehtimal olunan itkilərin, habelə əsassız xərclərin qarşısının alınması və vaxtında aradan qaldırılması.

Büdcədən vəsaitlər plan üzrə deyil, konkret məqsədlər üçün, istehsal-təsərrüfat məqsədləri üçün, müəyyən proqram və tapşırıqların həlli üçün ayrılır. Bununla yanaşı, vacib məqam bu büdcə vəsaitlərinə həqiqətən ehtiyac olduğunu sübut etmək, həmçinin bu xərclərin xərc limitinə daxil edilməsinin zəruriliyidir.

Büdcə təsnifatının maddələri bölməsində gəlir və xərclərin smetalarının icrasına və onların ciddi uçota alınmasına nəzarət, habelə büdcə uçotunun yeni forması və s. mühasibat uçotunun xüsusiyyətlərinə aid edilə bilər.

Əmək haqqı uçotunun ən vacib vəzifələri bunlardır:

- İşçilərin kadr tərkibinin düzgün uçotunun aparılması, o cümlədən görülən işlərin məbləğinin uçotu;
- əməyə görə ödəniş məbləğlərinin və ondan tutulmaların düzgün hesablanması;
- qurumun işçiləri, büdcə, sosial sığorta orqanları, habelə tibbi sığorta və pensiya fondu ilə hesablaşmaların uçotu;
- əmək ehtiyatlarından və əmək haqqı fondundan məqsədə uyğun istifadəyə nəzarət
- Sosial ehtiyaclar üçün hesablanmış əmək haqqı və ödənişlərin müvafiq mühasibat uçotu hesablarına düzgün aid edilməsi.

Əmək haqqının hesablanması və ödənilməsi prosesində mülki, vergi və əmək qanunvericilik və normativ hüquqi aktlara əsaslanmaq lazımdır.

Mövzunun aktuallığı. Əməyin və müəssisənin işçi heyəti ilə hesablaşmaların uçotunun öyrənilməsi və təhlili.

Tədqiqatın məqsədi. Mühasibat uçotunun formalaşdırılması, normativ sənədlər vasitəsilə həyata keçirilən ciddi dövlət uçot siyasəti, habelə büdcə uçotunun yeni formasının təşkili.

Tədqiqat obyektı. İşçi heyəti ilə hesablaşmaların uçotu.

Tədqiqat metodu. Smeta təyinatına uyğun olaraq maliyyələşdirmə məqsədi ilə ayrılan xərclərin düzgünlüyünə mütəmadi olaraq nəzarət edilməsi metodu.

Ədəbiyyat siyahısı:

**Zəfər gününə həsr olunmuş “Pandemiya dövründə gənclərin tədqiqat problemləri”
mövzusunda respublikonun materialları**

1. Rzayev Q.R. Mühəsibat uçotunun beynəlxalq standartları və maliyyə hesabatı. Dərs vəsaiti. Bakı, 2004
2. <http://unec.edu.az/application/uploads/2018/11/Osobennosti-ucheta-i-audita-raschetov-po-oplate-truda-v-byudzhety-h-organizatsiyah.pdf>
3. Səbzəliyev S.M. Mühəsibat (maliyyə) hesabatı. Bakı, 2003
4. Аудит. Под ред. В.И.Подольского. Москва, ЮНИТИ, 2003, 269 с

**ОРГАНИЗАЦИЯ И СОВЕРШЕНСТВОВАНИЕ УЧЕТА ТРУДА И РАСЧЕТОВ С
ПЕРСОНАЛОМ ПРЕДПРИЯТИЯ**

П.Э.Мухтарова

Э.Э.Фаталиев

Азербайджанский Технологический Университет

e.fataliev@mail.ru

Совершенствование бухгалтерского учета, а также усиление роли контроля за финансово-хозяйственной деятельностью организации является результатом укрепления финансово-бюджетной системы. Бухгалтерский учет в организациях имеет свои особенности и ориентирован на результат.

**ORGANIZATION AND IMPROVEMENT OF ACCOUNTING OF LABOR AND
SETTLEMENTS WITH ENTERPRISE PERSONNEL**

P.E.Mukhtarova

E.E.Fataliev

Azerbaijan Technological University

e.fataliev@mail.ru

The improvement of accounting, as well as the strengthening of the role of control over the financial and economic activities of the organization is the result of strengthening the financial and budgetary system. Accounting in organizations has its own characteristics and is results-oriented.



**Zəfər gününə həsr olunmuş “Pandemiya dövründə gənclərin tədqiqat problemləri”
mövzusunda respublikanın konfransının materialları**
**AZƏRBAYCAN RESPUBLİKASINDA TURİZM SƏNAYESİNİN İNKİŞAFINA DAİR
STRATEJİ YOL XƏRİTƏSİ**

A.K.Quliyeva
Azərbaycan Texnologiya Universiteti
a.k.quliyeva@asan.gov.az

Milli iqtisadiyyatın inkişaf strategiyasında prioritet istiqamətlərdən biri kimi ixtisaslaşmış turizmin müəyyənləşdirilməsi turizmin inkişafı istiqamətində görülən işlərin davamlılığını xidmət etməklə yanaşı, Azərbaycan Respublikasının cəlbedici turizm məkanı kimi qabaqcıl mövqə tutmasına imkan yaradacaq, eyni zamanda, qarşılıqlı əlaqələrdən və mövcud turizm potensialından səmərəli istifadə edilməklə turizm sektorunun iştirakçıları arasında əməkdaşlığın inkişafına və Azərbaycanda turizm xidmətləri üzrə keyfiyyətin yüksəldilməsinə gətirib çıxaracaqdır. Strateji Yol Xəritəsi nəzərdə tutulmuş müddətlər ərzində turizm sektorunun inkişafının dəstəklənməsi, beynəlxalq və yerli bazarlarda yüksək keyfiyyətli və rəqabətə davamlı turizm xidmətlərinin təmin edilməsi, milli dəyərlərə uyğun turizm təcrübəsinin formalaşdırılması, müasir ideya və innovasiyalara əsaslanan yeni investisiya layihələrinin cəlb edilməsi və turizmin inkişafı ilə əlaqədar aidiyyəti orqanların qarşılıqlı koordinasiyası kimi tədbirləri özündə ehtiva edir.

Strateji məqsədlər - Bakı şəhərinin turizm potensialından tam istifadə üzrə səmərəli idarəetmə sisteminin yaradılması, marketinq və brendinq söylərinin gücləndirilməsi, turizm məkanları barədə məlumatlılığın artırılması və turizm infrastrukturunun təkmilləşdirilməsi yolu ilə uzunmüddətli dövrdə Bakı şəhərinə getdikcə daha çox xarici turistlərin cəlb edilməsinə nail olmaq;

- ölkə üzrə əlverişli mühitin yaradılması üçün ölkəyə giriş-çıxışın sadələşdirilməsi, əlaqə vasitələrinin təkmilləşdirilməsi, turizm sektorunun ayrı-ayrı iştirakçıları arasında koordinasiyalı fəaliyyətin qurulması və turizm və rekreasiya zonalarının yaradılması kimi dəstəkverici mexanizmlərin tətbiqi ilə uzunmüddətli inkişafa nail olmaq;

- turizm sektorunda göstərilən xidmətlərin keyfiyyət və kəmiyyət göstəriciləri baxımından təkmilləşdirilməsi məqsədilə turizm keyfiyyət sisteminin yaradılması ilə turistlərin məmnunluq səviyyəsinin artırılmasına nail olmaq.

Strateji hədəflər - Həm işgüzar məqsədlərlə, həm də istirahət məqsədilə gələn turistlər arasında beynəlxalq tanınmanın növbəti səviyyəsinə çatmaq və Bakı şəhərinin turizm potensialını artırmaq üçün Milli Turizm Təbliğət Bürosu yaradılacaqdır. Milli Turizm Təbliğət Bürosu Bakı şəhəri barədə mövcud məlumatları yeniləmək üçün Azərbaycan Respublikasının Turizm Şurası ilə, müvafiq dövlət qurumları və digər təşkilatlarla birgə işləyəcək, mühüm hədəf bazarlarda təşviqat tədbirlərini həyata keçirəcək, eyni zamanda, sahibkarlara həm aşağı büdcəli yerləşdirmə vasitələri üzrə seçimlərin çeşidinin genişləndirilməsinə, həm də şəhərin mərkəzində turizm mərkəzlərinin yaradılmasına dəstək verəcəkdir. Bu cür əlaqələndirilmiş və məqsədyönlü söyləməticəsində Bakı şəhəri qısamüddətli uçuş məsafəsində yerləşən və 90 milyondan artıq əhalinin yaşadığı 26 şəhəri əhatə edən potensial turizm tələbat qrupundan əhəmiyyətli dərəcədə bazar payı əldə edə biləcəkdir.

Ədəbiyyat siyahısı:

1. Azərbaycan Respublikası Prezidentinin 2016-cı il 6 dekabr tarixli Fərmanı. Azərbaycan Respublikasında ixtisaslaşmış turizm sənayesinin inkişafına dair Strateji Yol Xəritəsi

**СТРАТЕГИЧЕСКАЯ ДОРОЖНАЯ КАРТА ПО РАЗВИТИЮ ИНДУСТРИИ ТУРИЗМА В
АЗЕРБАЙДЖАНСКОЙ РЕСПУБЛИКЕ**

A.K.Кулиева
Азербайджанский Технологический Университет
a.k.quliyeva@asan.gov.az

В статье о развитии индустрии туризма проанализированы цели и задачи Стратегической дорожной карты.
**STRATEGIC ROAD MAP FOR THE DEVELOPMENT OF TOURISM INDUSTRY IN THE REPUBLIC OF
AZERBAIJAN**

Azerbaijan Technological University
A.K.Guliyeva
a.k.quliyeva@asan.gov.az

In the article on the development of the tourism industry the goals and objectives of the Strategic Road Map were analyzed.



**Zəfər gününə həsr olunmuş “Pandemiya dövründə gənclərin tədqiqat problemləri”
mövzusunda respublikanın konfransının materialları
ELEKTRON TİCARƏTDƏ SOSIAL MEDİANIN ROLU**

Z.Qocayeva, S.Nəsibbəyli
Azərbaycan Texnologiya Universiteti
zgojaveva@yahoo.com

Günümüzdə insanların tələbatlarını ödəməsi üçün alış-veriş etməyin daha rahat üsulları vardır. Elektron ticarət dediyimiz bu anlayışda alıcılar və satıcılar internet üzərindən bir birləri ilə əlaqəyə keçir və alış-veriş prosesini daha rahat şəkildə həyata keçirirlər. Bu da elektron ticarəti hər bir insanın həyatının ayrılmaz parçasına çevirir. Twitter, Facebook, LinkedIn, Instagram və YouTube kimi sosial şəbəkələr trafikini artırılmasında, yeni müştərilərin cəlb edilməsində və e-ticarət alətlərinin tətbiqində aparıcı rol oynayır. Bu tədqiqatın əsas məqsədi elektron ticarət bazarında sosial şəbəkələrin rolunu təhlil etməkdir.

E-ticarət. İlk olaraq elektron ticarət anlayışına nəzər salaq. Qlobal olaraq E-commerce olaraq istifadə edilən bu termin “Electronic Commerce” sözlərinin qısaltılmasıdır. Elektron vasitələr vasitəsi ilə bir şirkətə yaxud şəxsə məhsul və ya xidmət satmağa imkan verən biznes modelidir. Elektron ticarət kompüterlər, planşetlər, smartfonlar və digər ağıllı cihazlar vasitəsi ilə fəaliyyət göstərir. Hazırda ticarətin bu növü vasitəsi ilə demək olar ki, istədiyiniz hər məhsulu və xidməti ala və sata bilərsiniz. Bunlara gündəlik tələbat məhsullarının alış və satışı, müxtəlif xidmətlər, kitablar və s. daxildir. Elektron ticarət anlayışı 1980- ci illərdə meydana gəlsə də ilk dəfə internet vasitəsilə alqı- satqı 1995- ci ilə təsadüf edib. Elektron ticarət - informasiya və internet resurslarından istifadə etməklə ticarətin aparılmasıdır. Dünyada bütün alış əməliyyatlarını internet üzərindən aparan, sırf elektron ticarətlə məşğul olan şirkətlərin sayı getdikcə artmaqdadır. Buna misal olaraq “Amazon”, “Ebay”, “Alibaba” və s. şirkətləri göstərə bilərik.

E-ticarətin növləri: Elektron ticarət müxtəlif biznes segmentində fəaliyyət göstərir, bunlardan əsasları aşağıdakılardır:

Biznesdən biznesə (B2B) – Burada müxtəlif bizneslərin öz aralarında məhsul və ya xidmət alıb satması nəzərdə tutulur.

Biznesdən istehlakçıya (B2C) – Bu segmentdə bizneslər və onların müştəriləri nəzərdə tutulur. Bizneslərin insanlara məhsul və ya xidmət satması bura aiddir.

İstehlakçıdan istehlakçıya (C2C) – Burada istehlakçıların öz aralarında məhsul satması nəzərdə tutulur, bu əksərən 3-cü şirkətin iştirakı ilə həyata keçir. Məs. Ebay, Aliexpress və s.

İstehlakçıdan biznesə (C2B) – İstehlakçıdan biznesə segmentində iş insanlarının müxtəlif biznes müəssisələrinə xidmət satması nəzərdə tutulur. Buna misal olaraq hər hansı biznes müəssisəsi üçün fri-lans çalışan bir işçini misal göstərə bilərik.

Hökümdən hökümətə (G2G) - hökümətin dövlət qulluqçuları ilə qarşılıqlı əlaqədə olaraq məqsədin kommersiya mənfəəti əldə edilməsi deyil məsrəflərin azaldılmasından ibarət bir E- ticarət növüdür.

Biznesdən hökümətə (B2G) - İqtisadçılar biznes hökümət elektron kommersiya sisteminin inkişafının qlobal miqyasda işgüzar təcrübənin konseptual dəyişməsinə imkan yaradacağına daha çox inanırlar. Biznes hökümət e- ticarət sistemi şəxslərlə hökümət arasında baş tutur.

İstehlakçıdan hökümətə (C2G) - Bu növ e-ticarət fiziki şəxslər və sosial təminat kimi dövlət orqanları arasında baş tutur.

E-ticarətin 2020-ci ildə qlobal e-ticarət satışlarının cəmi 4.28 trilyon olub. Bu rəqəmin 2022-ci ilə qədər 5.4 trilyona qədər artacağı proqnoz edilir.

Sosial media. İstifadə məqsədi insanların ünsiyyət, paylaşma və əyləncə kimi ehtiyaclarının qarşılınması olan sosial şəbəkələr istifadəçi sayının çox olması ilə ticarətin aparılma bilməsi üçün əlverişli mühit də təşkil edir. Sosial şəbəkələrə misal olaraq internetdə ünsiyyət qurmaq və sosiallaşmaq imkanı olan saytları göstərmək olar. Onların arasında Facebook, Twitter, Instagram kimi ən çox tanınan ünvanlar sosial şəbəkələrə nümunədir.

Sosial şəbəkələr istənilən növ məlumat mübadiləsi üçün geniş imkanlar təqdim edir. Bunlar fotolar,

Zəfər gününə həsr olunmuş “Pandemiya dövründə gənclərin tədqiqat problemləri”

mövzusunda respublikanın materialları

videolar, bloqlar, mikrobloqlar, icmalar, söhbətlər və s. ola bilər. İstifadəçi profilləri yaradarkən onlardan əsl adlarını göstərməklə özləri haqqında maksimum məlumat vermələri tələb olunur. Biznes üçün sosial şəbəkələr həm məlumat yayma vasitəsi, həm də biznes mühitidir. Məsələn, sosial şəbəkələr onlayn mağazalar yerləşdirə və ya mal satmaq üçün onlayn mağazaları birləşdirə bilər.

Məlumatı yaymaq üçün milyonlarla sayt sosial şəbəkələrlə inteqrasiya olunub. Bunun üçün şirkətin saytında real sosial şəbəkəyə (BK, Facebook və s.) daxil olmaq üçün düymə, “Bəyən” düyməsi, sosial şəbəkələrlə işləmək üçün xüsusi proqramlar, sosial şəbəkələr vasitəsilə şərh vasitələri və s. ola bilər. Bunlardan istifadə etməklə, alətlər və düymələr vasitəsilə sayt istifadəçiləri sosial şəbəkələrə və əksinə, sosial şəbəkə istifadəçiləri konkret saytlara daxil ola bilərlər. Satıcılar üçün sosial şəbəkələrlə inteqrasiya əlavə ziyarətçi axını təmin edə bilər və buna görə də satışları artırmağa bilər.

Sosial media İnternet istifadəçilərinin müəyyən bir alış-veriş etmək qərarına əhəmiyyətli dərəcədə təsir göstərir. Sosial şəbəkənin üzvləri digər üzvlərin məhsullar və istehsalçılar haqqında fikrinə reklamlardan daha çox etibar edirlər.

Son illər ölkəmizdə də geniş yayılmağa başlayan sosial media marketinqi və rəqəmsal marketinq fəaliyyətləri elektron ticarətin aparılmasında, xüsusilə strategiyaların hazırlanmasında digər ölkələrdə olduğu kimi müsbət təsirini göstərir.

Strategiya. E-ticarətdə sosial media strategiyası sizin bazara çıxarkən etməli olduğunuz addımların toplusudur. Burada siz biznes modelindən asılı olaraq bəzi məqamlara diqqət yetirməlisiniz. Diqqət etməli olunmalı məqamlar aşağıdakılardır:

- E-ticarətin modelini və məqsədini müəyyən etmək, bununla da uyğun platformaları seçmək, Vebsayt və tətbiqlərdən istifadə edərək trafiki artırmaq;
- Məhsulları birbaşa sosial media üzərindən satmaq;
- Müştərlərinizlə daim - həm satış zamanı, həm də satışdan sonra - əlaqədə olmaq;
- Biznesiniz barədə ətraflı araşdırmalar aparmaq. Auditoriya, rəqiblər və s. digər məlumatları toplamaq;
- Düzgün analiz etmək. Reklamları və ya ümumilikdə fəaliyyəti düzgün analiz edərək nəticələr çıxarmaq.

E-ticarət üçün sosial mediadan istifadə və brendləşmə. Sosial mediada e-ticarətinizi gücləndirəcək və satışlarınızı artıracaq bir çox yollar vardır. Əgər siz sosial mediadan düzgün istifadə etsəniz bu sizin e-ticarətinizə müsbət təsir göstərəcək, satışlarınız əhəmiyyətli dərəcədə artacaq. Bəs bu yollar hansılardır?

Reklam – Sosial şəbəkələr vasitəsi ilə paylaştığınız reklamlar sizin biznesinizə böyük təsir edir. Facebook, Instagram və s. böyük kütlələrə malik sosial şəbəkələrdə reklamlar vermək sizin potensial müştəri kütlənizə çatmağınızı təmin edir. Reklamlarınızı biznes modelinizə uyğun seçməlisiniz. Misal üçün B2B və C2B biznes modelləri üçün LinkedIn sosial şəbəkəsi daha effektivdir. Digər biznes modelləri üçün, həmçinin yuxarıda qeyd etdiyimiz biznes modelləri üçün Facebook və Instagram reklamları da yüksək effektivliyə malikdir.

İndi isə gəlin qeyd etdiyimiz sosial şəbəkələr vasitəsi ilə nə qədər insana çata biləcəyimizin statistikasına baxaq.

- Facebook vasitəsi ilə siz 190 milyon insana çata bilərsiniz.
- Instagram ilə isə 140 milyon insana çata bilərsiniz.
- LinkedIn reklamlarından istifadə edərək 170 milyon insana çatmaq şansınız var.

Təbii ki, bu nəticələr sizin reklam büdcənizdən və reklamınızın düzgün hədəflənməsindən asılıdır. Əgər reklamlarınızın hədəflənməsi zəif olarsa, daha insana görünəcəksiniz və sizin biznes göründüyünüz insanların maraq dairəsində olmayacaq.

Reklam növləri. Hədəfləmə və büdcədən əlavə reklamın kontenti də vacibdir. Əgər reklamın kontenti zəif olarsa, bir o qədər az diqqət çəkərsiniz. Bura reklamda istifadə etdiyiniz görsəl və reklam mətni daxildir. Gəlin e-ticarətdə vacib olan reklam növlərinə nəzər salaq.

1. Şəkil reklamları;

Zəfər gününə həsr olunmuş “Pandemiya dövründə gənclərin tədqiqat problemləri” mövzusunda respublikanın materialları

2. Video reklamları;
3. Karusel reklamları;
4. Kolleksiya reklamları.

E-ticarət vizual bir mühitdir. Çox az istehlakçı yalnız mətnə əsaslanaraq məhsul almaq istəyir. Sosial media söylərinizin müvəffəqiyyəti tez-tez diqqət çəkmək və məhsul səhifələrinizə trafik yaratmaq üçün görüntü istifadə etməyinizə bağlıdır.

Kolleksiya reklamları xüsusi olaraq e-ticarət üçün yaradılıb və sizin kataloqunuzu müştərilərin önünə çıxararaq daha çox satışlar etməyinizi təmin edir.

Qısa video kontentləri. Bu kontentlər də özlüyündə müştərilərdə müsbət fikirlər oyadır, bəzi müştərilər məhsulun video halını gördükdə almaq qərarını netləşdirirlər. Bunun üçün siz öz məhsul və xidmətləriniz haqda qısa videolar çəkərək paylaşa bilərsiniz, həmçinin onları reklam edə bilərsiniz. Bəs harda bu qısa videoları paylaşa bilərsiniz?

1. Instagram hekayə bölümü
2. Instagram reels
3. Instagram canlı yayımlar
4. Tik-tok

Zamanlama – Zamanlama anlayışı və işlərin rutin olaraq görülməsi burada da işinizə yarayacaq. Sosial şəbəkələrdə paylaşmalarınızı hər gün eyni vaxtda etməlisiniz. Bu zamanlama sizin müştəri və istifadəçi kütlənizin sosial mediada aktiv olduğu zamanla üst-üstə düşməlidir ki, daha çox maraq əldə edə bilərsiniz. Həmin zamana “Optimal zaman” deyilir və bu çox zaman sosial şəbəkələr tərəfindən avtomatik olaraq sizə bildirilir.

Analiz – Reklam kompaniyalarının sonunda mütləq analizlər aparılaraq sosial media hesabatı hazırlanmalıdır. Burada diqqətin yönəlməli olduğu məqam reklamının məqsədindən asılıdır. Əgər daha çox insana çatmaq üçün reklam başlandılsa, nə qədər insana çatdığına baxılmalıdır. Əgər mesajlaşma başladılması üçün reklam işi görülübse, neçə mesajlaşmanın başlamasına nəzər yetirilməlidir.

Digər tərəfdən veb sayta və ya applikasiyaya nə qədər trafik getdiyinə, yerləşdiyi keçidə neçə nəfərin klik etiyinə və s. məlumatlara baxaraq onlar analiz edilməlidir ki, növbəti kompaniyalara bu analizdən çıxan nəticələrə baxaraq reklam başlada və nəticələri müqayisə etmək mümkün olsun.

Brendləşmə - Satışlarınızın artırılması ilə bərabər siz brendləşməyə də önəm verməlisiniz. Əgər *brendləşmə anlayışını biznesinizə qatmasaz sadəcə məhsul satan bir profildən ibarət olacaqsınız. Artıq məlumdur ki, Sosial media İnternet istifadəçilərinin müəyyən bir alış-veriş etmək qərarına əhəmiyyətli dərəcədə təsir göstərir. Sosial şəbəkənin üzvləri digər üzvlərin məhsullar və istehsalçılar haqqında fikrinə reklamdən daha çox etibar edirlər. Böyük şirkətlər üçün onlayn strategiyalarını inkişaf etdirmələri son dərəcə vacibdir. Bu o demək deyil ki, onların öz onlayn mağazası olmalıdır. Şirkətlər başa düşməlidirlər ki, internet müştərilərlə ünsiyyət vasitəsidir. Deməli, sosial şəbəkə brendin inkişafına kömək edə bilər, həm də onu məhv edə bilər və çox qısa müddətdə. Müştəri ilə ünsiyyət sisteminin qurulmasına investisiya bütövlükdə bütün strategiyanın mühüm tərkib hissəsidir. Son zamanlar bir sıra global brendlərin müştərilərin rəylərinə diqqət yetirməməsi və müştərilərlə qarşılıqlı əlaqə kanallarının zəif idarə olunması kimi strategiya səhv hesablamaları bu brendlərin reputasiyasına mənfi təsir göstərmişdir. İnternet həm lazımlı, həm də istənməyən geniş məlumat mənbəyi rolunu oynayır. Buna görə də, pərakəndə satıcılar məlumat izləmə prosedurlarını və onlayn ünsiyyət təcrübələrini strategiyalarına daxil etməlidirlər. Ənənəvi mağazalar internetdə brend şüurunu yaratmaq üçün daha yaxşı vəziyyətdədir. Lakin şirkətlər bu artan satış kanalına və müştəri ilə ünsiyyətə kifayət qədər diqqət yetirməsələr, bu, biznes perspektivlərinə mənfi təsir göstərə bilər. Onlar sosial mediada şəxsi və peşəkar brendinqə önəm versələr, markalarına bir dəfəlik alıcılar yox, birdəfəlik alıcılar cəlb edə bəkməzlər.*

Azərbaycanda “Elektron ticarət haqqında Qanun” 10. May 2005-ci ildə qəbul olunmuşdur. Ötən dövr ərzində dövrlər Azərbaycan da elektron ticarətə insanlar arasında marağın artması nəzərə çarpır. Bunun təsdiqi olaraq qeyd edə bilərsiniz ki, 2019-cu ilin ilk 9 ayı ərzində Azərbaycanda elektron ticarətin həcmi **91%** artaraq **2,2 milyard** manat təşkil edib.

Zəfər gününə həsr olunmuş “Pandemiya dövründə gənclərin tədqiqat problemləri”

mövzusunda respublikanın materialları

Nəticə. Bir çox müəssisələr, o cümlədən e-ticarət biznesi sosial şəbəkələrin potensialından tam istifadə etmir. Bu müəssisələrin bir çoxu sosial şəbəkələrin müştəriləri və ya potensial müştəriləri cəlb etmək üçün necə səmərəli istifadə oluna biləcəyini də tam bilmir.

Elektron ticarət müəssisələri sosial media şəbəkələri ilə brend şüurunu yarada, müştərilərlə qarşılıqlı əlaqə qura və müştərilərin perspektivlərini anlaya bilər. Bütün müəssisələr sosial mediadan eyni məqsədlə istifadə etmir. Biznesin strukturundan və məqsədlərindən asılı olaraq sosial mediadan istifadənin məqsəd və üsulları fərqli ola bilər.

Əksər şirkətlər sosial medianı sadəcə satış yeri kimi görməkdə səhv edirlər. İnsanlar sosial mediadan məhsul almaq qərarına gəlsələr də, satın almaq məqsədi ilə bu saytları ziyarət edə bilməzlər. Buna görə də sosial media yazıları hədəf auditoriyayı məlumatlandıracaq və dəyər qatacaq şəkildə hazırlanmalıdır.

Açar sözlər: e-ticarət, sosial media, sosial media marketinqi, e-ticarətdə reklam və brendləşmə.

Ədəbiyyat siyahısı:

1. Hacıyeva N.A., Məmmədov S.C., Qocayeva Z.B., Məmmədli Z.T., Şıxıyeva X.X. Rəqəmsal iqtisadiyyat: Dərs vəsaiti. – Gəncə 2021
2. <https://markzone.az/e-ticaret-marketing-strategiyalarinin-sirleri/>
3. <http://www.e-qanun.az/framework/10406>

РОЛЬ СОЦИАЛЬНЫХ МЕДИА В ЭЛЕКТРОННОЙ ТОРГОВЛЕ

З.Годжаева, С.Насиббейли

Азербайджанский Технологический Университет

zgojaveva@yahoo.com

Сегодня есть более удобные способы делать покупки, чтобы удовлетворить потребности людей. В этой концепции, которую мы называем электронной коммерцией, покупатели и продавцы общаются друг с другом через Интернет и легче осуществляют процесс покупки. Это делает электронную коммерцию неотъемлемой частью жизни каждого человека. Социальные сети, такие как Twitter, Facebook, LinkedIn, Instagram и YouTube, играют ведущую роль в увеличении трафика, привлечении новых клиентов и внедрении инструментов электронной коммерции. Основной целью данного исследования является анализ роли социальных сетей на рынке электронной коммерции.

Ключевые слова: электронная коммерция, социальные сети, маркетинг в социальных сетях, реклама и брендинг в электронной коммерции.

THE ROLE OF SOCIAL MEDIA IN ELECTRONIC TRADE

Z.Qocayeva, S.Nasibbayli

Azerbaijan Technological University

zgojaveva@yahoo.com

Today, there are many convenient ways of shopping to meet people's needs. In this concept, which we call e-commerce, buyers and sellers communicate with each other via the Internet and carry out the shopping process more easily. This makes e-commerce an integral part of every person's life. Social networks such as Twitter, Facebook, LinkedIn, Instagram and YouTube play a leading role in increasing traffic, attracting new customers and introducing e-commerce tools. The main purpose of this study is to analyze the role of social networks in the e-commerce market.

Keywords: e-commerce, social media, social media marketing, advertising and branding in e-commerce.



QEYRİ-NEFT SEKTORUNUN AQRAR SAHƏ TİMSALINDA İNKİŞAFI

S.V.Tahirov

Azərbaycan Texnologiya Universiteti

akademiva.kurslari@inbox.ru

Rəqabətqabiliyyətinin artırılması və rəqabətqabiliyyətliliyinin yüksəldilməsi istiqamətində qeyri-neft sektorunun inkişafının təmin edilməsi dövlətin iqtisadi prioritetlərindəndir. Bu məqsədlə ölkədə aparılan uğurlu iqtisadi siyasət nəticəsində qeyri-neft sektorunun da ümumidaxili məhsulda xüsusi çəkisi nəzərə çarpacaq dərəcədə artmaqdadır. Azərbaycanın neft sektorunun qeyri-neft sektoruna yönləndirilməsində böyük uğurlara nail olmasını ötən illərin statistikalarında da aydın şəkildə görə bilərik. 2021-ci ildə qeyri-neft ixracı 2020-ci il ilə müqayisədə 870 milyon dollar artmış və bu 2,7 milyard dollar təşkil etmişdir. Qeyd edək ki, Azərbaycanın qeyri-neft məhsullarının ən iri idxalatçıları Rusiya, Türkiyə, Gürcüstan, İsveçrə və.s digər ölkələr olmuşdur. Aydın məsələdir ki, qeyri-neft sektorunun inkişafı iqtisadiyyatın şaxələndirilməsini tələb edir. Ölkədə qeyri-neft ixracının inkişafı üçün əlverişli mühitin yaradılması və həmçinin özəl sektorun iqtisadi fəallığının stimullaşdırılması dövlət qarşısında dayanan vacib məsələlərdəndir. Uzun illər Azərbaycan iqtisadiyyatına qoyulan vəsait, şaxələndirmə siyasəti qeyri-neft sektorunun inkişafına imkan vermişdir. Bu sektorunun inkişafı da öz növbəsində milli iqtisadiyyatımızın dayanıqlı surətdə inkişafına zəmin yaradır.

Keçid dövrünü yaşamış hər bir ölkə kimi Azərbaycan da güclü iqtisadiyyat qurmaq üçün öz təbii resurslarından faydalanıb, ancaq bu resurslardan əldə etdiyi gəlirlər hesabına iqtisadiyyatını uğurla şaxələndirə və onun neftdən asılılığını minimuma endirə bilib. Bu strategiya nəticəsində ölkədə tikinti, turizm, aqrar təsərrüfat, nəqliyyat, informasiya və kommunikasiya texnologiyaları sektorlarında davamlı artım tendensiyası hökm sürməkdədir. Tendensiyanın göstəricilərindən biri kimi, son 8 ildə ölkədə 1 milyondan yuxarı iş yeri yaradılıb və bunun böyük hissəsi məhz qeyri-neft sektorunda baş vermişdir.

Ölkənin sosial-iqtisadi həyatında qeyri-neft sektorunun prioritet sahələrindən olan kənd təsərrüfatı xüsusi əhəmiyyət kəsb edir. Bu sahədə kənd təsərrüfatının ənənəvi sahələrindən olan pambıqçılığın, üzümçülüyn, tütünçülüyn, baramaçılığın sürətli inkişafı, kənd təsərrüfatı məhsullarına tələbatın ödənilməsi, emal müəssisələrinin xammal təminatının yaxşılaşdırılması və emal sənayesinin genişlənməsi istiqamətində dövlət dəstəyinin gücləndirilməsi ilə əlaqədar bir sıra hüquqi aktlar, o cümlədən dövlət proqramları qəbul edilmişdir. Elmi-texniki tərəqqi və qabaqcıl texnologiyaların tətbiqi ilə birlikdə təşkilati və iqtisadi tədbirlərin tətbiqi ölkəmizdə kənd təsərrüfatının daha da inkişaf etməsinə zəmin yaradır. Beynəlxalq maliyyə institutları da kənd təsərrüfatının əhəmiyyətini xüsusi qeyd edirlər. Belə ki, ölkənin məşğul əhalisinin 44 faizə yaxını məhz kənd təsərrüfatında çalışır. Bu səbəbdən ölkədə kənd təsərrüfatının inkişafına yönələn ardıcıl dövlət proqramları, islahatlar və yeni texnologiyaların cəlb edilməsi həyata keçirilməkdədir. Kənd təsərrüfatı infrastrukturunun inkişaf etməsi də kənd əhalisinin sosial təminatının daha çox yüksəlməsinə gətirib çıxarmış və aqrar sektorun qeyri-neft sahəsinin inkişafına öz müsbət təsirini göstərmişdir. Buna görə də kənd təsərrüfatı məhsullarının istehsalı və emalı iqtisadiyyatın əsas sektorlarından biri kimi qəbul edilir. Azərbaycan dünya iqtisadiyyatına inteqrasiya şəraitində milli iqtisadiyyatın bütün sahələrində, o cümlədən kənd təsərrüfatında innovativ proseslərin intensivləşməsinə təmin etməlidir. Görülən məqsədyönlü tədbirlər nəticəsində Azərbaycanda bu sektorun inkişafı üçün əlverişli şərait yaradılıb. Ölkəmizdə qeyri-neft sektorunun və xüsusilə kənd təsərrüfatının inkişafı üçün dövlət kreditləri üzrə Dövlət Agentliyi, Azərbaycan İnvestisiya Şirkəti, Sahibkarlığa Kömək Milli Fond kimi qurumlar yaradılmışdır. Kənd təsərrüfatı məhsullarının emal sənayesində iqtisadi artımın olması yeni iş yerlərinin açılması üçün əlverişli şəraitlərdən biri idi. Ölkənin ixrac potensialının yüksəldilməsi bu sahədə fəaliyyət göstərən kostların innovativ qabiliyyətini artırmaqla yüksək məhsuldarlığın əldə olunması istiqamətində mühüm addımlar atılır. Azərbaycan Prezidenti İlham Əliyev ayrı-ayrı çıxışlarında qeyri-neft sektorunun inkişafı

Zəfər gününə həsr olunmuş “Pandemiya dövründə gənclərin tədqiqat problemləri”

mövzusunda respublikanın konfransının materialları

məsələsinə xüsusi aydınlıq gətirmişdir. Təbii ki, bu sahədə qarşıya qoyulan hədəflərin icrasının nəticəsi öz bəhrəsini verir. Qeyri-neft sektorunun inkişafı strategiyasının əsas məqsədi ölkənin neft asılılığını minimuma endirmək və kənd təsərrüfatında artımı sürətləndirmək, ərzaq təhlükəsizliyi səviyyəsini daha da gücləndirməkdir. Statistikalara nəzər yetirsək görürük ki, 2019-cu ilin 9 ayı ərzində Azərbaycan 501,5 milyon dəyərində kənd təsərrüfatı məhsulları ixrac edib. Həmçinin ötən ilin yekunlarına əsasən, qeyri-neft ixracında meyvə-tərəvəz məhsullarının payı 630,4 milyon dollar təşkil etmişdir. Aqrar sektorun prioritet elan edilməsini müsbət dəyərləndirən mütəxəssislər hesab edirlər ki, dayanıqlı inkişafa nail olmaq üçün kənd təsərrüfatına diqqət yetirilməsi, kənd təsərrüfatının idarə olunmasında ciddi dəyişikliklərin aparılması və onun həyata keçirilməsi mexanizmlərinin hazırlanmasının yaxın illərdə daha da sürətli artıma təkan verəcəyi göz önündədir.

Müasir dövrdə aqrar təsərrüfatının innovativ inkişafının qarşılıqlı və bir-birindən asılı istiqamətə malik üç yolu vardır ki, bunlar aşağıdakılardır:

1. İnsan kapitalına investisiya – aqrar təhsilin, fundamental və tətbiqi tədqiqat təşkilatlarının prioritet inkişafı, innovasiyalara dair məlumat bankının yaradılması, həmçinin kənd təsərrüfatı istehsalçılarına xidmət göstərən məlumat və məsləhət sisteminin yaradılması;

2. Bioloji resurslara investisiya – innovativ metodların tətbiqi ilə torpağın münbitliyinin və kənd təsərrüfatı istehsalının məhsuldarlığının artırılması;

3. Yeni texnologiyaya investisiya – enerji və ehtiyata qənaət edən avadanlıq və yüksək texnologiyalardan istifadə etməklə kənd təsərrüfatının texniki və texnoloji potensialının yaxşılaşdırılmasını təmin edən, əmək məhsuldarlığını və kənd təsərrüfatı fəaliyyətinin səmərəliliyini kəskin artırma bilən texnologiyaların inkişafına qoyulan investisiyalar. Aqrar sahədə tətbiq edilən hər bir innovasiya məhsuldarlığı, gəlirləri artırır və nəticə etibarilə bu sahənin daha sürətli inkişafını təmin edir.

Ümumilikdə, qeyri-neft sənayesi və kənd təsərrüfatı sahələrinin inkişafı ilə birlikdə infrastruktur sahələrinin inkişafının əhəmiyyətli bir hissəsidir. Nəzərə alınmalıdır ki, istehsalat xidmət sahələrində inkişaf səviyyəsi nə qədər yüksək olsa, istehsalat sahələrinin rəqabətqabiliyyətliliyi də uyğun olaraq yüksələcəkdir.

РАЗВИТИЕ НЕНЕФТЯНОГО СЕКТОРА НА ПРИМЕРЕ АГРАРНОГО СЕКТОРА.

С.В.Таиров

Азербайджанский Технологический Университет

akademiya.kurslari@inbox.ru

Сельское хозяйство, одно из приоритетных направлений ненефтяного сектора, имеет особое значение в социально-экономической жизни страны. Наряду с научно-техническим прогрессом и применением передовых технологий применение организационно-экономических мер создает основу для дальнейшего развития сельского хозяйства нашей страны. Каждая инновация, применяемая в аграрном секторе, повышает производительность, доход и, как следствие, обеспечивает более быстрое развитие этого сектора. В целом, наряду с развитием ненефтяной промышленности и сельского хозяйства, важно и развитие инфраструктуры.

DEVELOPMENT OF THE NON-OIL SECTOR ON THE EXAMPLE OF THE AGRICULTURAL SECTOR

S.V.Tahirov

Azerbaijan Technological University

akademiya.kurslari@inbox.ru

Agriculture, one of the priority areas of the non-oil sector, is of special importance in the socio-economic life of the country. Along with scientific and technical progress and the application of advanced technologies, the application of organizational and economic measures creates the basis for further development of agriculture in our country. Every innovation applied in the agricultural sector increases productivity, income and, as a result, provides faster development of this sector. In general, along with the development of the non-oil industry and agriculture, the development of infrastructure is also important.



**Zəfər gününə həsr olunmuş “Pandemiya dövründə gənclərin tədqiqat problemləri”
mövzusunda respublikanın konfransının materialları
BAZAR İQTİSADİYYATI ŞƏRAİTİNDƏ AQRAR SEKTOR**

X.A. Osmanova

Azərbaycan Texnologiya Universiteti

husein.osmanli2010@mail.ru

Müasir dövrdə ölkə iqtisadiyyatının formalaşması aqrar sahənin inkişafı ilə sıx bağlıdır. Əhalinin normal yaşamağını təmin etmək üçün kənd təsərrüfatının inkişaf etdirilməsi və ölkənin ərzaq təhlükəsizliyinin təmin edilməsi ölkənin başlıca strateji məqsədlərindəndir. Bu səbəbdən aqrar sektorun inkişafına göstərilən dövlət qayğısı çoxşaxəlidir. Yüksək məhsuldarlığın təmin edilməsi, yerli məhsulların rəqabət qabiliyyətinin artırılması, kənd təsərrüfatının gəlirli sahələrinin inkişaf etdirilməsi aqrar sahədə dövlət siyasətinin mühüm istiqamətlərini təşkil edir. Aqrar sahənin inkişaf etdirilməsi, neft sektorundan asılılığın aradan qaldırılması, işsizliyin azaldılması, ölkənin ərzaq təhlükəsizliyinin təmin edilməsi kimi problemlərin həllinə yönəlib. Aqrar sektor qeyri-neft iqtisadiyyatının əsas bölməsi olmaqla yanaşı, ölkənin milli iqtisadi təhlükəsizlik platformasının sütunlarını özündə birləşdirir, maliyyə, fiskal, vergi, bank və digər sahələr üzrə tətbiq olunmuş səmərəli mexanizmlərin daha da təkmilləşdirilməsi məsələləri başlıca prioritetlər hesab olunur.

Respublikamızın bazar iqtisadiyyatı şəraitində sosial-iqtisadi inkişafın sürətləndirilməsi üçün tədbirlər sistemində aqrar sahənin idarə edilməsinin yeni iqtisadi münasibətlərə uyğunlaşdırılması və təkmilləşdirilməsi mühüm məsələlərdəndir. Çünki burada böyük maliyyə, maddi, əmək və elmi potensial cəmlənmişdir, onlardan səmərəli istifadə insanların rifah halının yaxşılaşdırılmasının mühüm şərti hesab olunur. Aqrar sahənin idarə edilməsi əsas iqtisadi qanunla müəyyənləşir. İdarə edilməsi dedikdə toplumun maddi tələbatının ödənilməsi məqsədilə istehsal və qeyri-istehsal sahələrində məhsul istehsal etmək və xidmətlər göstərmək üçün onların müəyyən üsul və metodlarla fəaliyyətinin istiqamətləndirilməsi və əlaqələndirilməsi hesab edilir.

Aqrar sahədə sahibkarlıqla məşğul olan fiziki və hüquqi şəxslərin əksəriyyətinin maddi-texniki bazasının zəif olması, maliyyə çatışmazlığı, daxili bazarı nəyətərinə qorunmaması, əmal qurumlarının tam gücü ilə fəaliyyət göstərməməsi, aqrar sahənin ayrı-ayrı bölmələri arasında dəyər zəncirinin yaradılmaması və digər amillər busahədə mövcud olan problem və çatışmazlıqların həllinə xeyli çətinləşdirir. Bununla əlaqədar olaraq, aqrar sahəyə investisiyaların cəlb olunması, xüsusilə beynəlxalq və milli layihələrin tətbiqi mövcud problemlərin həllinə təkən verməklə onun inkişafının sürətləndirilməsində mühüm rol malikdir.

Bu sektorun inkişafında, xüsusilə maliyyə problemlərinin aradan qaldırılmasında hər-bir ölkənin vergi siyasəti mühüm əhəmiyyət kəsb edir. Digər tərəfdən inkişaf etmiş ölkələrin təcrübəsi sübut edir ki, milli iqtisadiyyatın dinamik inkişafına real imkanlar yaradan əsas şərtlərdən biri 5 ölkədə təkmil vergi sisteminin yaradılması və onun çevik fəaliyyət göstərməsidir. Təkmil vergi siyasəti həm iqtisadiyyatın inkişafını sürətləndirir, həm də milli istehsal sahələrinin yüksək artımına şərait yaradır. Bu siyasi xətt bir çox iqtisadi bölmələri əhatə edir ki, bu bölmələrdən də birini aqrar sahə təşkil edir və burada optimal vergi siyasətinin həyata keçirilməsi öz səmərəsini verməkdədir. Dövlət aqrar sektorda vergi tənzimlənməsini keyfiyyətə yaxşılaşdırmaqla həm insanların iş təminatı yaxşılaşır, həm onların fəaliyyəti hesabına aqrar məhsulların istehsalı artır, həm də sahibkarlıq inkişaf etdirilir. Ona görə də, dövlət kənd təsərrüfatı sahəsində vergi güzəştlərinin səmərəliliyini yüksəltməklə sadalanan məsələlərin

Zəfər gününə həsr olunmuş “Pandemiya dövründə gənclərin tədqiqat problemləri”

mövzusunda respublikanın konfransının materialları

həllinə qismən də olsa kömək etmiş olur. Aqrar sahənin inkişafında vergi siyasəti mühüm rol oynadığından inkişaf proqramlarının hazırlanması və həyata keçirilməsi bilavasitə vergi-fiskal rejimlərin müşayiəti ilə tənzimlənir. Ötən illər ərzində tətbiq olunmuş səmərəli vergi rejimi kənd təsərrüfatının inkişafında stimullaşdırıcı rol oynayıb. Aqrar sektorda tətbiq edilən güzəşt mexanizmi sahibkarların xərc problemlərinin azalmasına gətirib çıxarmışdır.

Digər tərəfdən son illərdə kənd təsərrüfatında əldə olunan nailiyyətlərlə yanaşı bir məsələni xüsusi olaraq vurğulamaq lazımdır ki, qloballaşan iqtisadi şəraitdə aqrar sahənin inkişafı istiqamətində mövcud maliyyə resurslarından səmərəli istifadənin təmin edilməsi və yeni maliyyələşmə mənbələrinin aşkar edilməsi əsas problem kimi qəbul olunur. Bu baxımdan problemin həlli istiqamətində “aqrar sektorun maliyyə təminatının yüksəldilməsində vergi güzəştlərinin rolu” mövzusu olduqca aktual əhəmiyyət daşıyır. Tətbiq olunan vergi güzəştlərinin kənd təsərrüfatı kimi mühüm sahənin inkişafına təsiri və kənd yerlərində əhalinin işgüzarlıq fəaliyyətinin artırılmasına maliyyə dəstəyinin verilməsi istiqamətində dövlətin rolu elmi araşdırmalar tələb edir. Bu sahədə maliyyələşmənin səmərəliliyin yüksəldilməsi istiqamətləri, vergi güzəştlərinin aqrar sektorun inkişafına təsiri, əhalinin təmiz və keyfiyyətli kənd təsərrüfatı məhsulları ilə təminat səviyyəsinin yaxşılaşdırılması, vergi tənzimlənməsinin dövlətin digər tənzimləmə tədbirləri ilə qarşılıqlı təsiri bu tədqiqatın predmeti kimi qəbul olunur.

СЕЛЬСКОХОЗЯЙСТВЕННЫЙ СЕКТОР В УСЛОВИЯХ РЫНОЧНОЙ ЭКОНОМИКИ

Х.А.Османова

Азербайджанский Технологический Университет

husein.osmanli2010@mail.ru

Становление экономики страны в современное время тесно связано с развитием аграрного сектора. Одной из главных стратегических целей страны является развитие сельского хозяйства и обеспечение продовольственной безопасности для обеспечения нормальной жизнедеятельности населения. В качестве предмета рассмотрения рассматриваются направления повышения эффективности финансирования в этой сфере, влияние налоговых льгот на развитие аграрного сектора, улучшение снабжения чистой и качественной сельскохозяйственной продукцией, взаимодействие налогового регулирования с другими государственными нормативными актами эта учеба.

AGRICULTURAL SECTOR IN A MARKET ECONOMY

Х.А.Османова

Azerbaijan Technological University

husein.osmanli2010@mail.ru

The formation of the country's economy in modern times is closely linked with the development of the agricultural sector. One of the main strategic goals of the country is to develop agriculture and ensure food security to ensure the normal life of the population. The directions of increasing the efficiency of financing in this area, the impact of tax incentives on the development of the agricultural sector, improving the supply of clean and quality agricultural products, the interaction of tax regulation with other government regulations are considered as the subject of this study.



**Zəfər gününə həsr olunmuş “Pandemiya dövründə gənclərin tədqiqat problemləri”
mövzusunda respublikakonfransının materialları**

İXRAC OLUNAN ƏRZAQ MALLARININ TƏKMİLLƏŞDİRİLMƏSİ MEXANİZMİ

N.R.Qurbanova
Azərbaycan Texnologiya Universiteti
nurana.qurbanova.00.00@mail.ru

Aqrar sahənin inkişafının davamlılığının təmin edilməsi, o cümlədən kənd təsərrüfatı məhsullarının ixrac potensialının gücləndirilməsi Prezident İlham Əliyev tərəfindən qarşıya qoyulmuş əsas prioritet istiqamətlərdəndir. Bu məqsədlə dövlət tərəfindən birbaşa və dolaylı dəstək mexanizmləri həyata keçirilir.

Aydın məsələdir ki, istənilən bir ölkə yalnız öz çərçivəsində iqtisadiyyatını inkişaf etdirə bilməz. İndiki şəraitdə ölkəmizin xarici iqtisadi əlaqələrinin formalaşması və inkişaf etməsi onun strateji istiqamətlərdə həyata keçirilməsi çox vacibdir. Xarici ölkələrdə olduğu kimi, bizdə də bazar münasibətlərinin formalaşmasında ictimai əmək bölgüsünün inkişafı ilə bağlıdır. Aqrar sahənin inkişafının davamlılığının təmin edilməsi, o cümlədən kənd təsərrüfatı məhsullarının ixrac potensialının gücləndirilməsi Prezident İlham Əliyev tərəfindən qarşıya qoyulmuş əsas prioritet istiqamətlərdəndir. Bu məqsədlə dövlət tərəfindən birbaşa və dolaylı dəstək mexanizmləri həyata keçirilir. İctimai əmək bölgüsünün mühüm forması olaraq beynəlxalq əmək bölgüsünün həyata keçirilməsi beynəlxalq aləmdə əmək ilə bağlı fəaliyyətinin ixtisaslaşdırılmasının və kooperasiyalaşdırılmasının göstəricisidir.

Dünya bazarında əmtəələr müxtəlif ölkələrdə milli əməkləri məcmə əməyin hissəsi kimi başa düşülür və nəticə olaraq milli əmək orta dünya əməyinə nisbətə çıxış edir. Bazarlara satış məqsədi ilə çıxarılan əmtəələrə çəkilən xərclər orta dünya bazar xərclərindən aşağı olarsa o, iqtisadi səmərə vermiş olur. Əmtəənin dəyəri və keyfiyyətinin standartlarla uyğun olması həmçinin onun dünya bazarında qiymətini müəyyən edir. Aqrar sahədə istehsal olunmuş məhsulların hamısı beynəlxalq mübadilə obyektinə ola bilmir. Bu onunla əlaqədardır ki, bazarda rəqabətə dözümlü, aşağı xərcli və istehlak keyfiyyətinə malik məhsullar beynəlxalq mübadilə obyektinə çevrilə bilər. Ümumilikdə nəzər yetirsək görə bilərik ki, ixrac olunacaq məhsulları istehsal edən zaman qabaqcıl texnologiyalardan istifadə etmək lazımdır.

2018-ci ildə “Beynəlxalq Yaşıl Həftə”, “Prodexpo”, “Gulfood”, “Sial China”, “Worldfood Moscow”, “Sial Paris” Beynəlxalq ərzaq, “Fruit Logistica” meyvə-tərəvəz, “Prowine China” Beynəlxalq şərab, “Kazbuild Almaty” tikinti, habelə “6-cı Çin Avrasiya” və Çin Beynəlxalq idxal məhsulları sərgilərində Azərbaycan şirkətlərinin məhsullarının təşviqi məqsədilə onların vahid ölkə stendi altında iştirakı təmin edilib. Bu sərgilərdə “Made in Azerbaijan” brendinin geniş marketing kampaniyası aparılıb. Bundan əlavə, yeni bazarlara çıxış imkanlarını aşkarlamaq, mövcud bazarlarda yerli məhsulların mövqeyini möhkəmləndirmək və bu bazarlara yeni məhsullar təqdim etmək, “Made in Azerbaijan” brendinin təşviqi məqsədilə İqtisadiyyat Nazirliyi tərəfindən 10 ölkəyə 11 ixrac missiyası təşkil olunub.

2021-ci ilin statistikasına nəzər yetirsək aqrar sahədə olan ixracı görə bilərik:

İxracda əsas mallar

(min ABŞ dolları)

Malın adı	2021-ci ilin ilk 10 ayı		2021-ci ilin ilk 10 ayın ixracına nisbətən, %-lə	2021-ci ilin ilk 10 ayının qeyri-neft sektoru üzrə ixracına nisbətən, %-lə
	Miqdar	Statistik dəyər		
Neft-qaz sektoruna daxil olmayan mallar üzrə	-	2 053 630.73	12.19	100.00
Meyvə-tərəvəz, ton	480 117.39	464 076.56	2.75	22.60
ondan:				
Kartof, ton	91 834.66	39 855.52	0.24	1.94
Tomat, ton	120 342.35	129 651.75	0.77	6.31
Meşə fındığı, ton	13 423.96	77 335.25	0.46	3.77
Alma, ton	51 392.57	27 599.70	0.16	1.34
Xurma, ton	75 133.08	54 168.07	0.32	2.64

**Zəfər gününə həsr olunmuş “Pandemiya dövründə gənclərin tədqiqat problemləri”
mövzusunda respublikakonfransının materialları**

Ölkənin uzunmüddətli, dayanıqlı iqtisadi inkişafının təmin olunması baxımından xarici bazarlara, o cümlədən Avropa bazarlarına çıxış imkanlarının genişləndirilməsi mühüm əhəmiyyət kəsb edir. Ümumiyyətlə, dünya üzrə xarici ticarət fəaliyyəti əsasən ayrı-ayrı ölkələrin üzv olduqları təşkilatların bu sahədəki tənzimləmə qaydalarına uyğun olaraq həyata keçirilir.

Ölkədə istehsal olunan məhsulların daxildə və xarici bazarda tanınması üçün bir neçə tələblər qarşıya qoyula bilər ki, bunlar aşağıdakılardır:

- Daxili ehtiyatlar hesabına kənd təsərrüfatı məhsulları istehsalı və onun emalı artırılmalıdır;
- Məhsulların rəqabət qabiliyyətinin yüksəldilməsi məqsədilə istehsalın texniki və texnoloji səviyyəsinin dünya standartları səviyyəsinə tədricən qaldırılması ön plana çəkilməlidir;
- Aqrar sektorda emal olunmamış halda ixrac olunan məhsullarının müvafiq xarici bazarlarda qiymət rəqabətinə davamlılığını təmin edən əsas amil həmin məhsulların ucuz işçi qüvvəsi ilə istehsalıdır;
- İşçi qüvvəsinin ucuzluğuna əsaslanmaqla ixrac olunan kənd təsərrüfatı məhsullarının xarici bazarlarda rəqabət qabiliyyətinin təmin edilməsi üçün məhsuldarlığın da yüksəldilməsi vacibdir;
- Əsaslı islahatlardan sonrakı dövrdə demək olar ki, bütün ixrac yönümlü bitkiçilik sahələrində nisbətən yüksək məhsuldarlıqlı toxum sortlarından istifadə sahəsində real irəliləyişlərə nail olmaq olar.

Göründüyü kimi, kənd təsərrüfatı məhsullarının ixracının artırılması istiqamətində atılan addımlar artıq öz bəhrələrini verir və konkret nəticələrə gətirib çıxarır. Əminliklə söyləmək olar ki, aqrar sahədə ölkənin ixrac potensialının gücləndirilməsi istiqamətində həyata keçirilən fəal siyasət bundan sonra da uğurla davam etdiriləcək.

МЕХАНИЗМЫ УЛУЧШЕНИЯ ЭКСПОРТА ТОВАРОВ

Н.Р.Курбанова

Азербайджанский Технологический Университет

nurana.qurbanova.00.00@mail.ru

Обеспечение устойчивого развития аграрного сектора, а также укрепление экспортного потенциала сельскохозяйственной продукции является одним из основных приоритетов, поставленных Президентом Ильхамом Алиевым. Для этого реализуются механизмы прямой и косвенной поддержки со стороны государства.

Товары на мировом рынке В разных странах национальный труд понимается как часть совокупного труда, и в результате национальный труд соотносится со средним мировым трудом. Если стоимость товаров, продаваемых на рынке, ниже средней мировой рыночной стоимости, то это экономически выгодно. Очевидно, что предпринятые шаги по увеличению экспорта сельскохозяйственной продукции уже приносят свои плоды и приводят к конкретным результатам. Можно с уверенностью сказать, что проводимая активная политика по укреплению экспортного потенциала страны в агропромышленном комплексе будет успешно продолжена.

MECHANISMS OF IMPROVING EXPORTED GOODS

N.R.Qurbanova

Azerbaijan Technological University

nurana.qurbanova.00.00@mail.ru

Ensuring the sustainable development of the agricultural sector, as well as strengthening the export potential of agricultural products is one of the main priorities set by President Ilham Aliyev. For this purpose, direct and indirect support mechanisms are implemented by the state.

Commodities in the world market In different countries, national labor is understood as part of aggregate labor, and as a result, national labor is relative to the average world labor. If the cost of goods sold to the market is lower than the average world market cost, it is economically viable. It is obvious that the steps taken to increase the export of agricultural products are already bearing fruit and leading to concrete results. It is safe to say that the active policy pursued to strengthen the country's export potential in the agricultural sector will continue successfully.



VIIBÖLMƏ

DAVAMLI İNKİŞAF VƏ TƏHSİL TEXNOLOGİYALARI ALİ MƏKTƏB KAFEDRASININ ELMİ-TƏDQIQAT ALT SİSTEMİNDƏ SWOT – ANALİZİ

T.H.Mirzəyev

Azərbaycan Texnologiya Universiteti

t.mirzeyev@uteca.edu.az

Ali təhsil müəsisələrində menecment sistemi – bu ali təhsilin təşkilati strukturunun, idarəetmə metodikasının və proseslərinin həmçinin kadr, tədris metodiki, laborator və s. resurs imkanlarının səfərbər edilməsi ilə təhsil alanların, təhsil verənlərin və cəmiyyətin razı salınmasına yönəlmişdir. Beynəlxalq standart (İSO 9001:2000) əsasən Ali təhsilin menecment sistemi - *tədris-metodiki, elmi-tədqiqat, kadr və sosial, infarmasiya-texnoloji və idarəetmə-finans* olmaqla alt sistemlərinin məcmusundan ibarətdir ki, bu da Ali təhsilin keyfiyyət menecmentini məyyən edir [1, 2].

SWOT–analizi ilk dəfə 1960- ci ildə M.Porter müəssisənin vəziyyətinin qiymətləndirilməsi üçün təklif edilmişdir. swot-analizinin açılışı [1, 3]:

S (strength) – güclü tərəfi;

W (weakness) – zəif tərəfi;

O (opportunity) – əlverişli imkanlar;

T (threat) – təhlükə.

Ali məktəb kafedralarında illik hesabat əsasında hazırlanmış Elmi-tədqiqat işinin yerinə yetirilməsinin fərdi komponentlərin qiymət indeksləri:

1. Elmi-tədqiqat işinin, Elmi tədqiqatda iştirak edənlər başına strukturunun mənimsənilməsi və tərtibi (“S” $0,5 \div 1,0$ – güclü tərəf, “W” $0,3 \div 0,4$ – zəif tərəf, “T” $0 \div 0,2$ – təhlükə);
2. Elmi-tədqiqat işinin, Elmi tədqiqatda iştirak edənlər başına metodologiyasının mənimsənilməsi və işlənməsi (“S” $0,6 \div 1,0$ – güclü tərəf, “W” $0,4 \div 0,5$ – zəif tərəf, “T” $0 \div 0,3$ – təhlükə);
3. Elmi tədqiqatın istiqaməti ilə bağlı Elmi tədqiqatda iştirak edənlər başına ümumelmi metodların seçilməsi və istifadə fəndlərinin işlənməsi (“S” $0,6 \div 1,0$ – güclü tərəf, “W” $0,4 \div 0,5$ – zəif tərəf, “T” $0 \div 0,3$ – təhlükə);
4. Elmi-tədqiqatın istiqaməti ilə bağlı Elmi tədqiqatda iştirak edənlər başına xüsusi metodların seçilməsi və istifadə fəndlərinin işlənməsi (“S” $0,5 \div 1,0$ – güclü tərəf, “W” $0,3 \div 0,4$ – zəif tərəf, “T” $0 \div 0,2$ – təhlükə);
5. Elmi-tədqiqat işində Elmi tədqiqatda iştirak edənlər başına “determanizm” prinsipinin sistemli yanaşma ilə tətbiqi və tərtibi (“S” $0,5 \div 1,0$ – güclü tərəf, “W” $0,3 \div 0,4$ – zəif tərəf, “T” $0 \div 0,2$ – təhlükə);
6. Kafedranın “Dövlət büdcəli” Elmi-tədqiqat işində iştirakı Elmi tədqiqatda iştirak edənlərin sayının, kafedranın ümumi professor-müəllim sayına nisbətində və mütəmadi iştirakla (“S” $0,6 \div 1,0$ – güclü tərəf, “W” $0,4 \div 0,5$ – zəif tərəf, “T” $0 \div 0,3$ – təhlükə);
7. Kafedranın Elmi potensialının hazırlıq səviyyəsi beş illik fəaliyyətdə Elmi dərəcə alanların sayının, professor müəllim heyətinin ümumi sayına nisbətində (“S” $0,1 \div 1,0$ – güclü tərəf, “W” $0,05 \div 0,09$ – zəif tərəf, “O” – $0,05 \div 0,2$ – əlverişli imkanlar, “T” 0 – təhlükə);
8. Elmi-tədqiqatın istehsalatda tətbiqi imkanları (“S” $0,3 \div 1,0$ – güclü tərəf, “W” $0,1 \div 0,2$ – zəif tərəf, “T” 0 – təhlükə);
9. Elmi-tədqiqat işləri üzrə alınmış Elmi tədqiqatda iştirak edənlər başına patentlər (“S” $0,1 \div 0,3$ – güclü tərəf, “W” $0 \div 0,2$ – zəif tərəf, “T” 0 – təhlükə);

Zəfər gününə həsr olunmuş “Pandemiya dövründə gənclərin tədqiqat problemləri”

mövzusunda respublikakonfransının materialları

10. Elmi-tədqiqat işi üzrə dərc olunmuş məqalə Elmi tədqiqatda iştirak edənlər başına ($0,5 \div 0,7$ – güclü tərəf “S” $0,1 \div 0,4$ – zəif tərəf, 0 – təhlükə);
11. Elmi-tədqiqat, tədris-istehsalat laboratoriyalarının və emalatxanalarının mövcudluğu həmçinin işlək vəziyyətdə olması (“S” Əla, yaxşı qənatbəxş – güclü tərəf, “W” Qeyri-qənatbəxş – zəif tərəf, “T” Yoxdur – təhlükə);
12. Kafedrada “Təsərrüfat hesablı” Elmi-tədqiqat işinin aparılması illik fəaliyyətdə Elmi tədqiqatda iştirak edənlər başına düşən məbləğin, iştirakçı tədqiqatçıların illik əmək haqqı fondunun orta hesabı qiymətinə nisbəti kimi (“S” $0,4 \div 1,0$ – güclü tərəf, “W” $0,1 \div 0,3$ – zəif tərəf, “T” 0 – təhlükə);
13. Qrantlar əsasında yerinə yetirilən elmi-tədqiqat işləri illik fəaliyyətdə Elmi tədqiqatda iştirak edənlər başına düşən məbləğin, iştirakçı tədqiqatçıların illik əmək haqqı fondunun orta hesabı qiymətinə nisbəti kimi (“S” $0,4 \div 1,0$ – güclü tərəf, “W” $0,1 \div 0,3$ – zəif tərəf, “T” 0 – təhlükə);
14. Kafedrada tələbələrin elmi-tədqiqat işlərinin təşkilində iştirak edən tələbə və ya magistrantların sayının Elmi tədqiqatda iştirak edənlər başına düşən payı (“S” $0,7 \div 1,0$ – güclü tərəf, “W” $0,5 \div 0,6$ – zəif tərəf, “O” $0,4 \div 0,6$ – əlverişli imkanlar, “T” $0 \div 0,4$ – təhlükə);
15. Kafedranın istehsalatla əlaqələri kafedrada mövcud bakalavr və uyğun magistr istiqamətlərinin sayının ümumi bağlanmış müqavilələrin, əməkdaşlıq memorandumu və s. sayına olan nisbəti (“S” $0,4 \div 1,0$ – güclü tərəf, “W” $0,1 \div 0,3$ – zəif tərəf, “T” 0 – təhlükə).

«YÜNGÜL SƏNAYE MÜHƏNDİSLİYİ VƏ DIZAYN» KAFEDRASININ 01 YANVAR 2022-CI IL ÜZRƏ ELMİ-TƏDQIQAT ALT SİSTEMİNDƏ SWOT - GÖSTƏRİCİLƏRİ

<i>S(strength) – güclü tərəf</i>	<i>Qiymət indeksi</i>	<i>W (weakness) – zəif tərəfi</i>	<i>Qiymət indeksi</i>
Elmi-tədqiqat işinin Elmi tədqiqatda iştirak edənlər başına strukturunun mənimsənil - məsi və tərtibi	0,7	Elmi-tədqiqat istiqaməti ilə bağlı Elmi tədqiqatda iştirak edənlər başına xüsusi metodların seçilməsi və istifadə fəndlərinin işlənməsi.	0,4
Elmi-tədqiqat işinin Elmi tədqiqatda iştirak edənlər başına metodologiyasının mənimsənilməsi və işlənməsi	0,7	Elmi-tədqiqat işində Elmi tədqiqatda iştirak edənlər başına “determinizm” prinsipinin sistemli yanaşma ilə tətbiqi və tərtibi	0,4
Elmi tədqiqatın istiqaməti ilə bağlı Elmi tədqiqatda iştirak edənlər başına ümumelmi metodların seçilməsi və istifadə fəndlərinin işlənməsi	0,6	Kafedranın Elmi potensialının hazırlıq səviyyəsi beş illik fəaliyyətdə Elmi dərəcə alanların sayının, professor müəllim heyyyətinin ümumi sayına nisbətində	0,05
Kafedranın “Dövlət büccəli” Elmi-tədqiqat işində iştirakı Elmi tədqiqatda iştirak edənlərin sayının, kafedranın ümumi professor-müəllim sayına nisbətində və mütəmadi iştirakları	0,8	Kafedrada tələbələrin elmi-tədqiqat işlərinin təşkilində iştirak edən tələbə və ya magistrantların sayının Elmi tədqiqatda iştirak edənlər başına düşən payı	0,3
Elmi-tədqiqatın istehsalatda tətbiqi imkanları	0,3		
Elmi-tədqiqat işləri üzrə alınmış Elmi tədqiqatda iştirak edənlər başına patentlər	0,2		
Elmi-tədqiqat işi üzrə dərc olunmuş məqalə Elmi tədqiqatda iştirak edənlər başına	0,5		
Elmi-tədqiqat, tədris-istehsalat laboratoriyalarının və emalatxanalarının mövcudluğu həmçinin işlək vəziyyətdə olması	Yaxşı		

**Zəfər gününə həsr olunmuş “Pandemiya dövründə gənclərin tədqiqat problemləri”
mövzusunda respublikanın konfransının materialları**

Kafedranın istehsalatla əlaqələri kafedrada mövcud bakalavr və uyğun magistr istiqamətlərinin sayının ümumi bağlanmış müqavilələrin, əməkdaşlıq memorandumu və s. sayına olan nisbəti 0,7

<i>O (opportunitu) – əlverişli imkanlar</i>	<i>Qiymət indeksi</i>	<i>T (threat) – təhlükə</i>	<i>Qiymət indeksi</i>
Kafedrada tələbələrin elmi-tədqiqat işlərinin təşkilində iştirak edən tələbə və ya magistrantların sayının Elmi tədqiqatda iştirak edənlər başına düşən payı	0,3	Kafedrada “Təsərrüfat hesablı” Elmi-tədqiqat işinin aparılması illik fəaliyyətdə Elmi tədqiqatda iştirak edənlər başına düşən məbləğin, iştirakçı tədqiqatçıların illik əmək haqqı fondunun orta hesabi qiymətinə nisbəti kimi	0,0
Elmi-tədqiqatın istehsalatda tətbiqi imkanları	0,3	Qrantlar əsasında yerinə yetirilən Elmi-tədqiqat işləri illik fəaliyyətdə Elmi tədqiqatda iştirak edənlər başına düşən məbləğin, iştirakçı tədqiqatçıların illik əmək haqqı fondunun orta hesabi qiymətinə nisbəti kimi	0,0
Kafedranın Elmi potensialının hazırlıq səviyyəsi beş illik fəaliyyətdə Elmi dərəcə alanların sayının, professor müəllim heyyyətinin ümumi sayına nisbətində	0,05		

Ədəbiyyat siyahısı:

- 1.Стандарты и руководящие принципы к системам обеспечения качества в европейском пространстве высшего образования. Москва: Высш.образования, 2017
2. Каланова Ш.М., Бишимбаев В.К. Тотальный менеджмент качества в высшем образовании: Учеб. пособие. Астана: Фолиант, 2006
3. S.K.Bishimbaeva, 2017 Тотальный менеджмент качества в высшем образовании: учебное пособие / Ш. М. Каланова, В. К. Бишимбаев. – 2-е изд., 2017

SWOT-АНАЛИЗ В ПОДСИСТЕМЕ НАУЧНЫХ ИССЛЕДОВАНИЙ В КАФЕДРАХ ВУЗА

Т.Г.Мирзоев

Азербайджанский Технологический Университет

t.mirzev@uteca.edu.az

Впервые в системе управления ВУЗами разработаны отдельные компоненты SWOT-анализа и их ценовые показатели для научно-исследовательской подсистемы кафедр. В результате в качестве примера в табличной форме приведены SWOT-показатели научно-исследовательской подсистемы кафедры «Инженерия легкой промышленности и дизайн» по состоянию на 1 января 2022 года.

SWOT-ANALYSIS IN THE SUBSYSTEM OF SCIENTIFIC RESEARCH IN UNIVERSITY DEPARTMENTS

Т.Н.Мирзаяев

Azerbaijan Technological University

t.mirzev@uteca.edu.az

For the first time at the university management system, individual components of the SWOT analysis and their price indicators for the research subsystem of the departments have been developed. As a result, as an example, in tabular form, the SWOT indicators of the research subsystem of the department "Engineer of light industry and design" as of January 1, 2022 are given.



AZƏRBAYCAN RESPUBLİKASINDA TURİZM SƏNAYESİNİN İNKİŞAFINA COVID-19 TƏSİRLƏRİ

Dos. i.f.d. Fazil Kərimov Cəmil oğlu, A.S.Əhmədova, S.S.Rzayev, Ş.T.Qasımov

Azərbaycan Texnologiya Universiteti
a.ehmedova2000@gmail.com

Hər bir dövlətin əsas məqsədi öz vətəndaşlarının həyat təhlükəsizliyinin təmin edilməsi və həyat şəraitinin yaxşılaşdırılmasının təmin edilməsidir. Bildiyimiz kimi, 2020-ci ilin fevral ayının 28-də ölkəmizdə ilk dəfə Covid-19 pandemiyasına yoluxma halı qeydə alınmışdır. Ölkəmizdə pandemiya ilə mübarizə aparılması yönündə bir çox qabaqlayıcı tədbirlərin görülməsinə rəğmən yoluxma sayının artımı ölkədə sərt karantin rejiminə keçidi labüd edirdi.

Sərt karantin rejimi zamana bir çox sahələr öz fəaliyyətini dayandırması nəticəsində bu sahələrdə fəaliyyət göstərən müəssisələrin gəlir və xərclərində əsaslı dəyişikliyə səbəb olmuşdur.

COVID-19 Qlobal pandemiyası bir çox sektorlarda olduğu kimi turizm sənayesinə də öz mənfi təsirini göstərdi. Bunlara UEFA Euro 2020 və Olimpiya oyunları 2020 beynəlxalq tədbirlərin ləğv edilməsi nəticəsində sektorda müşahidə edilən geriləmələri nümunə göstərmək olar.[1]

Pandemiya nəinki ölkəmiz də hətta bütün dünyanı əhatə edən qlobal iqtisadi kiçilməyə səbəb olmuşdur. Pandemiya dövründə dünya iqtisadiyyatında baş vermiş kiçilmə 5-10% civarında müşahidə edildiyi zaman ölkəmizdə 2020-ci ilin ilk 2 ayında təxminən 3%lik artım müşahidə edilmişdirsə, sonrakı aylar ərzində təxminən 5% lik iqtisadi kiçilmə baş vermişdir.

Əsasən turizm sektoru böyük itkilərlə üzləşmişdir. Ümumən turizm sektoru pandemiya şəraitində 55% qədər kiçilmə müşahidə edilmişdir. Bunun əsas səbəbi beynəlxalq sərnəşin daşınmalara qoyulan məhdudiyyətlər. Ölkələr arasında sərhədlərin bağlanması göstərmək olar.

Covid-19 pandemiyasının gətirdiyi bütün neqativ halların aradan qalxması yönündə dövlətlər bütün mümkün tədbirləri görməkdədirlər. Ölkəmizdə də pandemiyanın fəsadlarının yavaş-yavaş aradan qaldırılması və iqtisadi fəallığın artırılması yönündə müvafiq addımlar atılır.

Respublikamızda turizm sənayesinin yaranması və onun inkişafı üçün dövlətin göstərdiyi xüsusi maraq diqqətə layiqdir.

Turizm sənayesi geniş əhatəlidir, buraya: otel sənayesi, nəqliyyat sənayesi və bir çox başqa sənaye və sektorlar daxildir.

Turizm geniş anlayışdır və onun bir neçə növləri var: idman, kənd, macərə, etnik, dini, müalicə məqsədli səfərlər, işgüzar, ekskursiya və.s. Turizm fəal istirahətin ən geniş yayılmış növüdür. Turizm əsasən son 20-25 ildə insanların vərdiş etdiyi həyatı tələbatı sayılır..

Son illərdə inkişaf sürətinə görə turizm sənayesi neft və neft məhsulları ticarəti və avtomobil satışından sonra 3-cü yerdə idi.

Xalqımızın qonaqpərvərlik və tolerantlıq ənənələri hər zaman ölkəmizə gələn turistlərin marağına səbəb olmuşdur.

Azərbaycanın turizm sənayesinin inkişafı üçün böyük potensialı vardır. Azərbaycan turizm sənayesinin inkişafı üçün zəngin təbii ehtiyatlara və əlverişli iqtisadi-coğrafi mövqeyə malikdir. Avropanın Qafqaz və Mərkəzi Asiya ölkələri ilə birləşdirən hava və dəniz daşımaları, magistral avtomobil və nəqliyyat yolları ölkəmizin ərazisindən keçir. Bundan başqa, turizm potensialına malik dövlət qoruqları və milli parklar ölkəmizin tanınmasında çox böyük rol oynayır.

Azərbaycan təbiət turizminin inkişafında əlverişlidir. Belə ki, ölkənin Xəzər dənizi sahilində yerləşməsi, digər tərəfdən Böyük və Kiçik Qafqaz dağları ilə əhatə olunması ərazinin yarıdan çoxu dağlıq, qalan hissəsi isə düzənlik, ovalıq və şökəkliklərdən ibarətdir. Azərbaycanda 1250-dək çay, 250-

Zəfər gününə həsr olunmuş “Pandemiya dövründə gənclərin tədqiqat problemləri”

mövzusunda respublikanın konfransının materialları

dək göl vardır. Qeyd etmək lazımdır ki, ölkəmizdə 13 iqlim tipindən 9-na rast gəlinir. Bunun nəticəsində ölkəmizin flora və faunasının zənginliyini müşahidə edirik.[3]

Dağlıq ərazilər qış turizmi və dağ idman növlərinin inkişafı üçün əhəmiyyətlidir.

Bundan başqa, ölkəmizin təbiətinin palçıq vulkanları turistlərin diqqətini cəlb edir.

Qeyd etdik ki, ölkəmizin yarıdan çoxu dağlıq, qalan hissəsi isə düzlər, ovalıqlardan ibarətdir. Ölkəmizin qalan hissəsi, yəni Şirvan, Mil, Muğan düzlərinin landşaftı və faunası bu ərazidə safari turizminin yaradılması üçün əlverişlidir.

Turistlərə göstərilən xidmətin səviyyəsi və çeşidi ildən ilə artır və daha da təkmilləşir. Eyni zamanda sadələşdirilmiş viza rejiminin tətbiq olunması da ölkəyə gələn turistlərin sayının ildən ilə artımı ilə nəticələnir. Buna istinadən 2018-ci ilin statistik məlumatlarına əsasən ölkəmizə gələn turistlərin sayı 2 milyon 850 min nəfər olmuşdur. 2019-cu ildə bu rəqəm 3 milyon 170 min, 2020-ci ildə isə 1 milyon 299 min 400 nəfər olmuşdur.

Bir il ərzində ölkəyə gələn turistlərin sayının iki dəfə azalmasına səbəb COVID-19 qlobal pandemiyasıdır. Əfsuslar olsun ki, 2021-ci ildə də davam edən pandemiya turizm sənayesinin inkişafında uzun fasiləyə səbəb oldu. Bu uzun fasiləyə baxmayaraq, 2021-ci il Azərbaycanın turizm sənayesi üçün olduqca uğurla keçdi.[2]

Belə ki, ötən il vacib layihələrdən biri olan Palçıq Vulkanları Turizm Kompleksinin təməli qoyulub.

2021-ci ilin oktyabrında isə işğaldan azad edilmiş Qarabağ regionunda Fizuli Beynəlxalq Hava Limanının açılış mərasimi baş tutub.

Qeyd etmək lazımdır ki, Qarabağ Azərbaycanın təbii sərvətləri ilə zəngin, həmçinin kənd təsərrüfatı üçün ən münbit torpağı və bol suyu olan məkandır.

Şuşa isə qədim zamanlardan Azərbaycanın Mədəniyyət paytaxtı hesab edilir. Onun ən tanınmış turistik məkanı Cıdır düzüdür.

Şuşanın digər gəzməli məkanlarından biri də Yuxarı Daşaltıdır. Bu yerin özünəməxsus xüsusiyyəti isə bu füsunkar istirahət guşəsi Daşaltı çayının üstündə “Ağziyastı kaha” yerləşən Üçmıx dağının düz altında yerləşir.[4]

Şuşanın Qarabağ müharibəsində işğaldan əvvəl ərazisi qədim abidələrlə zəngin idi. Burada 17 məscid, 3 türbə, 2 mədrəsə və qala divarları mövcud idi.

Şuşanın 2020-ci il noyabrın 8-də rəşadətli ordumuz tərəfindən azad edilməsi ilə tarixi abidələrimizdən biri olan Yuxarı Gövhər ağa məscidi də erməni əsarətindən qurtuldu.

Hal-hazırda da prezidentimiz sərəncamı ilə Qarabağda aparılan bərpa işləri, yaxın gələcəkdə Azərbaycanın turizm sənayesini inkişaf etdirməsi ilə yanaşı, ərazilərini də genişləndirəcək.

Xülasə

Turizm sənayesinin inkişafı üçün Azərbaycanda Dövlət Turizm Agentliyi və onun tərkibinə daxil olan təhsil müəssisələri (Azərbaycan Turizm və Menecment Universiteti, Bakı Turizm Peşə Məktəbi, Mingəçevir Turizm Kolleci) və Azərbaycan Turizm Bürosu yaradılmışdır.

Araşdırmalar göstərir ki, Azərbaycanda turizm sənayesi tədricən iqtisadi siyasətin ən qabaqcıl istiqamətindən birinə çevrilir. Təbiət bizə ölkəmizin turizm sənayesini beynəlxalq səviyyədə qaldırmaq üçün bütün imkanları bəxş edib, bundan sonrakı işlər isə insanların fəaliyyətindən və bu işə göstərdikləri münasibətdən asılıdır.

Neft qiymətlərinin yüksəlməsi, peyvəndləmənin mütamadi aparılması ölkə iqtisadiyyatının artımı üçün əsas zəmin yaradır. Beləliklə baş vermiş neqativ hallara baxmayaraq 2021-ci il qlobal iqtisadi vəziyyətin stabilləşməsinə və inkişafına kömək edəcəkdir.

Açar sözlər: turizm, iqtisadiyyat, turizm sənayesi, Azərbaycan, COVID-19.

**Zəfər gününə həsr olunmuş “Pandemiya dövründə gənclərin tədqiqat problemləri”
mövzusunda respublikanın materialları
Ədəbiyyat siyahısı:**

1. Azərbaycanda sənayenin inkişafına dair 2015-2020-ci illər üçün Dövlət Proqramı
2. Azərbaycan sənayesi, Bakı “DSK”, 2018, 339 səh
3. tourismboard.az [3]
4. az.wikipedia.org [4]
5. revfine.com [1]
6. dergipark.org.tr [2]

**ВЛИЯНИЕ COVID-19 НА РАЗВИТИЕ ИНДУСТРИИ ТУРИЗМА В АЗЕРБАЙДЖАНСКОЙ
РЕСПУБЛИКЕ**

Ф.Дж.Керимов, А.С.Ахмадова, С.С.Рзаев, Ш.Т.Гасымов
Азербайджанский Технологический Университет
a.ehmedova2000@gmail.com

Для развития индустрии туризма в Азербайджане созданы Государственное агентство по туризму и его образовательные учреждения (Азербайджанский Университет Туризма и Менеджмента, Бакинское профессионально-техническое училище туризма, Мингячевирский колледж туризма) и Бюро туризма Азербайджана.

Исследования показывают, что индустрия туризма в Азербайджане постепенно становится одним из самых передовых направлений экономической политики. Природа дала нам все возможности для того, чтобы поднять индустрию туризма нашей на международный уровень, и дальнейшая работа зависит от активности людей и их отношения к этой работе.

Ключевые слова: туризм, экономика, индустрия туризма, Азербайджан, COVID-19.

**IMPACT OF COVID-19 ON DEVELOPMENT OF TOURISM INDUSTRY IN AZERBAIJAN
REPUBLIC**

F.J.Kerimov, A.S.Ahmadova, S.S.Rzaev, Sh.T.Gasimov, Sh.T.Gasymov
Azerbaijan Technological University
a.ehmedova2000@gmail.com

For the development of tourism industry in Azerbaijan, the State Tourism Agency and its educational institutions (Azerbaijan University of Tourism and Management, Baku Tourism Vocational school, Mingachevir Tourism Collage) and the Azerbaijan Tourism Bureau have been established.

The research shows that the tourism industry in Azerbaijan is gradually becoming one of the most advanced areas of economic policy. Nature has given us all the opportunities to raise tourism industry of our country at the international level, and further work depends on the activities of people and their attitude to this work.



**AQRAR SƏNAYE SİSTEMİNİN RƏQABƏTQABİLİYYƏTLİLİYİN
YÜKSƏLDİLMƏSİNDƏ İNNOVATİV TEXNOLOGİYALARIN ROLU**

dos. N.A.Hacıyeva, C.A.Allahverdi

Azərbaycan Texnologiya Universiteti

arzu.cavid@yahoo.com

Aqrar-sənaye sistemi kənd təsərrüfatı məhsullarının istehsalı, onların emalı və saxlanması üzrə ixtisaslaşan, o cümlədən aqrar sahəni və emal sənayesini istehsal vasitələri ilə təmin edən, sıx iqtisadi və istehsal əlaqələri olan sahələr kompleksi kimi iqtisadiyyatın ən mühüm sahələrindən biridir. Aqrar-sənaye sisteminin inkişafı problemlərinin həlli üçün yeni yüksək texnologiyalı və elm tutumlu texnologiyalardan istifadə etmək, innovativ inkişafa diqqət yetirmək lazımdır.

Aqrar-sənaye sisteminin innovativ inkişafı dedikdə, kənd təsərrüfatının, onunla qarşılıqlı əlaqədə olan sahələrin və bütövlükdə aqrar-sənaye sisteminin təşkilati-iqtisadi mexanizminin təkmilləşdirilməsi yolu ilə məhsuldar qüvvələrin artımı hesabına əldə edilən onun keyfiyyətə transformasiyası başa düşülür. Bu, aqrar sahə məhsullarının istehsalı və emalı üçün daha qabaqcıl texnologiyaların, kənd təsərrüfatı bitkilərinin təkmilləşdirilmiş sortlarının və heyvan cinslərinin, yeni texnikaların, qabaqcıl təşkilati-təsərrüfat modellərinin, müasir informasiya texnologiyalarının və digər innovasiyaların daim genişləndirilməsi ilə təmin edilir.

Aqrar-sənaye sistemində fəaliyyət göstərən sahibkarlıq strukturlarının rəqabət qabiliyyətinin yüksəldilməsində texnoloji innovasiyanın əhəmiyyəti olduqca vacibdir. Belə ki, innovasiyaların iqtisadiyyatda geniş miqyasda tətbiq edilməsi həm mikro, həm də makro səviyyədə məhsuldarlığı, əmək prosesinin səmərəliliyini, gəliri yüksəldə bilər və bir sıra digər mühüm nəticələrdə edilə bilər.

Aqrar-sənaye sisteminin innovativ inkişafının təmin edilməsi iki blokdan - resurs və institusional blokdan ibarətdir. Resurs blokuna maliyyə, kadr, maddi-texniki, informasiya təminatı daxildir. İnstitusional bloka təşkilati, iqtisadi, infrastruktur, hüquqi və tənzimləyici dəstək daxildir.

Aqrar-sənaye sisteminin innovativ inkişafı iki əsas komponentlə - elmi tədqiqatlar və onların nəticələrinin istehsalda işlənilməsi ilə müəyyən edilir, ona görə də o, həm elmi tədqiqatların işlənilib hazırlanmasını, həm də onların nəticələrinin istehsalda istifadəsini əhatə etməlidir.

Aqrar-sənayedə innovasiya sisteminin təkmilləşdirilməsinin vəzifəsi aqrar sahənin innovasiya potensialının artırılmasıdır. O, aqrar-sənaye sisteminin innovativ yenilənməsi üçün davamlı artan imkanların daim yenilənən və bərpa olunan mənbəyi kimi aqrar-sənaye istehsalı üçün elmi-texniki inkişafı əsaslandırır.

Aqrar sahənin innovasiya fəaliyyətinin əsas istiqaməti aşağıdakılardır:

- istehsalın enerji və resursqoruyucu texnologiyası, kənd təsərrüfatı məhsullarının saxlanması və emalı;
- daxili bazarı ucuz və keyfiyyətli ərzaq məhsulları ilə doldurmağa qadir olan innovasiya;
- məhsuldarlığı, səmərəliliyi, texnika və avadanlığın təmirə yararlılığı, onların xidmət vaxtının uzadılması, istehsal fəaliyyətinin yüksəldilməsinə imkan verən yeniliklər;
- iqtisadiyyatda innovasiya modelinin qurulmasını nəzərə alaraq ASK üçün yüksək ixtisaslı kadrların hazırlanması;
- ekoloji şəraiti yaxşılaşdırmağa imkan verən tədbirlər [2].

Aqrar sahənin inkişafı daha çox innovativ texnologiyaların cəlb olunma səviyyəsi və istehsalın səmərəliliyi ilə müəyyən edilir. Aqrar-sənaye istehsalının innovativ inkişafı ixracın və daxili istehlakın səviyyəsinin sabit artımına, yerli istehsalla əvəzlənməsi hesabına idxalın həcmində azalmasına kömək edəcəkdir. Buradan belə nəticəyə gəlirik ki, iqtisadi vəziyyət və kənd təsərrüfatı məhsullarının rəqabətqabiliyyətliliyinin yüksəldilməsi zərurəti iqtisadiyyatın və xüsusən də aqrar-sənaye sisteminin inkişafının indiki mərhələsində istehsal və iqtisadi proseslərin, kənd təsərrüfatı müəssisələrinin innovativ inkişafına böyük ehtiyac duyur.

Zəfər gününə həsr olunmuş “Pandemiya dövründə gənclərin tədqiqat problemləri”

mövzusunda respublikanın materialları

Statistik məlumatlara baxsaq görərik ki, Azərbaycan sənayesində texnoloji innovasiyalara 2017-ci ildə 16135,7 min manat, 2018-ci ildə 34353,6 min manat, 2019-cu ildə 48037,1 min manat, 2020-ci ildə 35919,8 min manat xərc çəkmişdi. Bu xərclərin ilbəil artımı onu göstərir ki, dövlət bu sahəni də diqqətdən kənar qoymayıb. 2020-ci ildə texnoloji innovasiyaların xərclərində azalmalar olsa da bu pandemiya ilə əlaqədar olmuşdur.

Son illərdə aqrar-sənaye sektorunda qabaqcıl texnologiyaların və idarəetmə təcrübələrinin geniş şəkildə tətbiqinə üstünlük verilir. Prezident İlham Əliyevin təşəbbüsü ilə sənayeləşmiş ölkələrdə istehsal olunan texnologiya alınaraq ölkəmizə gətirilir. Bu texnologiyalardan müxtəlif sahələrdə istifadə olunur ki, bunun da nəticəsində kənd təsərrüfatının bir çox sahələrində istehsal artımına nail olunub.

Məlumdur ki, illərdir erməni tapdağında olan torpaqlarımız 2020-ci ildə Ali Baş Komandan İlham Əliyevin rəhbərliyi ilə işğaldan azad edilmişdir. Bu gün işğaldan azad edilmiş torpaqlarımızda İlham Əliyevin göstərişi ilə bərpa və yenidənqurma işləri aparılır. Qarabağda ən son texnologiyalar, innovativ ideyalar əsasında Zəngilanda “Ağıllı kənd” layihəsi həyata keçirilir. Bu layihələr ölkəmizin ən qabaqcıl, innovativ ideyalar üçün nə qədər əlçatan olduğunu göstərir. Qeyd etmək istərdim ki, “ağıllı kənd” texnologiyalarından istifadə bu sahələrdə sosial innovasiyaların və kiçik sahibkarlığın inkişafı üçün şərait yaradacaq, həmçinin texnologiya innovasiyası regionun cəlbediciliyini artıracaq ki, bu da gələcəkdə iqtisadiyyatımızın daha da canlanmasına səbəb olacaqdır.

Açar sözlər: aqrar-sənaye sistemi, innovativ texnologiya, innovasiya, kənd təsərrüfatı müəssisələri, kənd təsərrüfatı məhsullarının rəqabət qabiliyyəti.

Ədəbiyyat siyahısı:

1. Abbasova S.H. - Texnologiyalar və yeniliklərin idarə edilməsi 2008
2. Ataşov B.X. Aqrar sahədə struktur və səmərəlilik problemləri (nəzəriyyə və praktika). Bakı, 2017, “Kooperasiya” nəşriyyatı, 536 s
3. “Kənd Təsərrüfatının İqtisadiyyatı” elmi-praktiki jurnal, 2020, № 4 (34)
4. Quliyev.E.A. Aqrar iqtisadiyyat. Ali məktəb tələbələri üçün dərslik. Bakı, 2015, “Kooperasiya” nəşriyyatı, 320 s
5. <https://www.stat.gov.az/>

РОЛЬ ИННОВАЦИОННЫХ ТЕХНОЛОГИЙ В ПОВЫШЕНИИ КОНКУРЕНТОСПОСОБНОСТИ СИСТЕМЫ АПК

доц. Н.А.Гаджиева, Дж.А.Аллахверди

Азербайджанский Технологический Университет

arzu.cavid@yahoo.com

В статье рассматривается значение технологических инноваций в повышении конкурентоспособности агропромышленной системы, роль применения технологических инноваций в экономике, их влияние на бизнес-структуры, действующие в агропромышленной системе.

Ключевые слова: агропромышленная система, инновационная технология, инновации, сельскохозяйственные предприятия, конкурентоспособность сельскохозяйственной продукции.

THE ROLE OF INNOVATIVE TECHNOLOGIES IN INCREASING THE COMPETITIVENESS OF THE AGRICULTURAL INDUSTRY SYSTEM

dos. N.A.Hajiyeva, J.A.Allahverdi

Azerbaijan Technology University

arzu.cavid@yahoo.com

The article discusses the importance of technological innovations in increasing the competitiveness of the agro-industrial system, the role of the application of technological innovations in the economy, its impact on business structures operating in the agro-industrial system.

Keywords: agro-industrial system, innovative technology, innovation, agricultural enterprises, competitiveness of agricultural products.



QARABAĞIN BƏZİ ABİDƏLƏRİ

Dos.əv. M.İ. Tağıyeva

R.A. Hüseyinov

Azərbaycan Texnologiya Universiteti

tagiyevamehriban@mail.ru

Dünyanın ən qədim məskənlərindən biri olan Qarabağ bölgəsi qədim tarixə malik olan bir ərazidir. Buna səbəb ilk növbədə insanların yaşaması üçün mülayim və münasib şəraitin olmasıdır. “Pənah xan və İbrahim xanın Qarabağda hakimiyyətləri və o zamanın hadisələri ” əsərinin müəllifi Rzaqulu bəy Mirzə Camal oğlu yazır: “Qarabağ vilayəti hər cəhətdən yer üzünün behiştidir... Qarabağın dağlıq yerləri və yaylaqları Göycə şəhərindən tutmuş Ordubada qədər başdan-başa cənnət otlaqlardan ibarətdir” [2, 284].

Azərbaycanın dövlətçilik tarixində özünəməxsus yeri olan Qarabağ xanlığı Nadir şah Əfşarın qurduğu imperiyanın (1736-1747) dağılmasından sonra 1748-ci ildə yaranmışdır. Qarabağ xanlığının banisi Pənahəli xan (1748-1763-cü illər) Cavanşir tayfasının Sarıcalı kəndindən idi. Onun ilk addımlarından biri Bayat qalasının tikilməsi oldu. Bayat qalası hicri 1161 (1748)-ci ildə tikildi [2, 243]. “Bayat savaşı” bu qalanın gələcək tarixi sınaqlara dözə bilməyəcəyini üzə çıxardı. “Pənah xan düşündü ki, ... Mən gərək möhkəm bir yerdə məskən və mənzil salam. Düşməni dəf etməkdə kahallıq və fəsad əhli ilə mübarizədə səhlənkarlıq etməyəm. Buna görə ... Şahbulaq adı ilə məşhur olan Tərnəkütdə bir qala bina etdi... Bu işləri 1165-ci (1751-ci il) ildə bitirərək oranı özünə məskən etdi” [3, 41].

Pənah xan istər Bayat qalasını, istərsə də Şahbulaq qalasını tikdirərkən oturaq həyatın və şəhər mədəniyyətinin ən mühüm amillərinin yaradılmasına çalışmışdı. “Mirzə Camal, Mirzə Adıgözəl bəyin salnamələrində göstərilir ki, yuxarıda adı çəkilən hər iki qalada ərazinin kiçikliyinə baxmayaraq əhalinin zəruri maddi və mənəvi tələbatını ödəmək məqsədi ilə bazar, məscid və başqa binalar daşdan tikilmişdir. Bayat və Şahbulaq qalaları bir növ Şuşa şəhərinin tikilməsi üçün təcrübə məktəbi idi” [4, 169].

Susa. Belə bir qalanın salınmasında başlıca tələbləri Pənah xanın özü müəyyən etmişdi: “Biz gərək dağların içində, möhkəm və keçilməz yerdə elə bir əbədi və sarsılmaz qala tikək ki, onu güclü düşmən belə mühasirə edə bilməsin. Qalanın bir tərəfi dağlarda olan ellərin üzünə açıq olmalı və mahallarla rabitəmiz, əlaqəmiz kəsilməməlidir ” [1, 522-523].

Mirzə Yusif Qarabaği “Tarixi-Şafi” əsərində Pənahəli xan dövründə Şuşanın memarlıq abidələri haqqında bəzi maraqlı məlumatlar verir. O yazır ki, Şuşa ilk dəfə tikilərkən onun dörd darvazası olmuşdur. Bu darvazalardan biri şəhərin şimal-şərq tərəfində yerləşirdi ki, Suşa kəndə tərəf idi və ona xalq arasında Muxətər darvazası adı qoymuşdular. İki darvaza isə şimal ilə qərb arasında idi. Bu darvazaların birinə İrəvan darvazası, digərinə isə Gəncə darvazası deyirdilər. Dördüncü darvaza isə cənuba tərəf açılırdı ki, bu darvazanı yenidən hörmüşdülər.

XIX əsrin əvvəllərində Şuşanın yalnız üç darvazası qalmışdır. Sonrakı dövrlərdə yalnız iki darvaza qalmışdır.

İbrahimxəlil xan dövründə Şuşa şəhərində 17 məhəllə mövcud olmuşdur. Məhəllə məscidlərindən başqa ümumşəhər əhalisinin istifadəsi üçün iki cümə məscidi tikilmişdir.

“Qarabağnamələr”də bir qayda olaraq mərhum İbrahim xandan qalmış bina və imarətlərdən bəhs edilir. Rzaqulu bəy Mirzə Camal oğlu “Pənah xan və İbrahimxəlil xanın Qarabağda hakimiyyətləri və o zamanın hadisələri” əsərində bu abidələrdən birincisi-böyük camaat məscidini göstərir və bildirir ki, hicri 1182 (1768-1769) -ci ildə tikilib.

İkinci-Şuşa qalasının hasar divarıdır ki, 1198 (1783-1783) -ci ildə tikilmişdi.

Üçüncü-hər iki Əsgəran qalasıdır. Bu qalaları hicri 1203-cü ildə tikdirmişdir. (1788-89-cu ilə bərabərdir).

Zəfər gününə həsr olunmuş “Pandemiya dövründə gənclərin tədqiqat problemləri”

mövzusunda respublikanın materialları

Dördüncü-İbrahim xanın özünün imarətidir ki, Şuşa şəhərində Gəncə xan zadələrindən olan Mehdiqulu xanın anası üçün tikdirmişdi.

Beşinci-Dərə xəzinəsinin imarət və otaqlarıdır. Şuşa qalasında dağların, daşların arasında olan imarətdir ki, mağaranın içində əhəng və daşla tikilmişdir.

Altıncı-qalanın bir ağaclığında olan Xan bağı imarətidir.

Pənahəli xan, İbrahimxəlil xan və Mehdiqulu xan dövrlərində Ağdamda bir sıra xanlıq abidələri inşa olunmuşdu. M.M.Xəzani yazır ki, 3 günbəzli məqbərələr Pənah xan və onun övladlarına aid idi.

Bu tədqiq edilən abidələr, Qarabağda mövcud olan abidələrin demək olar ki, az bir hissəsidir. Yaxın zamanda işğaldan azad edilmiş ərazilərimizdə olan tarixi abidələrin yenidən tədqiqinə başlanılacaq.

Açar sözlər: Qarabağ, qala, imarət, abidə, Suşa qalası

Ədəbiyyat siyahısı:

1. Azərbaycan tarixi. Uzaq keçmişdən 1870-ci ilə qədər. Süleyman Əliyarlının redaktorluğu ilə. Bakı: 2009, 872 s

2. Qarabağnamələr. II kitab. Bakı: Şərqi-Qərb, 2006, 288 s

3. Qarabağnamələr. I kitab. Bakı: Şərqi-Qərb, 2006, 216 s

4. Nazim Axundov. Qarabağ salnamələri. -Bakı: Yazıçı, 1989, 232 s

НЕКОТОРЫЕ ПАМЯТНИКИ КАРАБАХА

И.о. доц. М.И. Тагиева

Р.А. Гусейнов

Азербайджанский Технологический Университет

tagiyevamehriban@mail.ru

В этой статье рассматривается история Карабахского региона, очаровательного уголка Азербайджана. Были исследованы некоторые исторические памятники в Карабахе, такие как замки, замки и мечети. Исследуются причины строительства крепостей Баят, Шахбулаг и Шуша в Карабахе, различия между постройками, их стратегическое положение, расселение людей в этих крепостях. В статье дается информация о мечетях и кварталах в этом районе, а также о замках, построенных для проживания хана и его семьи.

Ключевые слова: Карабах, замок, имарет, памятник, замок Шуша

SOME MONUMENTS OF KARABAKH

prof. M.I. Tagiyeva

R.A. Huseynov

Azerbaijan Technology University

tagiyevamehriban@mail.ru

This article looks at the history of the charming corner of Azerbaijan, the Karabakh region. Some historical monuments in Karabakh, such as castles, buildings and mosques, have been investigated. The reasons for the construction of Bayat, Shahbulag and Shusha fortresses in Karabakh, the differences between the buildings, their strategic positions, the settlement of people in these fortresses are being investigated. The article notes about the mosques and neighborhoods in the area, and the buildings built for the khan and his family.

Keywords: Karabakh, castle, mansion, monument, Shusha fortress



**Zəfər gününə həsr olunmuş “Pandemiya dövründə gənclərin tədqiqat problemləri”
mövzusunda respublikakonfransının materialları**

**DİSTANT TƏHSİLDƏ ASP PLATFORMASININ PROQRAMLAŞDIRMA DİLİNİN
ROLU VƏ İŞ PRİNSİPİ**

dos.Z.Ə.Qasimov, S.Q.Bayramova

Azərbaycan Texniki Universiteti

semamuradova99@gmail.com, qasimov-63@mail.ru

Server tərəfində işləyən Active Server Pages(ASP), Microsoft şirkətinin öz Web serveri olan İnternet İnformation Services (IIS) üçün inkişaf etdirmiş olduğu bir Web proqramlaşdırma texnologiyasıdır. ASP, içerisində bir və ya daha çox skript olan HTML səhifələridir. Bu səhifələr istifadəçilərə göndərilərkən, Web server tərəfindən işlənərək məlumat ehtiva edən səhifələr yaradılır və daha sonrakı istifadəçiyə çatdırılır. ASP-nin server tərəfində iş görmək üçün CGI texnologiyasına bənzər texnologiyadan istifadə olunur. Məsələn, bir istifadəçi formalar köməyiylə ASP səhifələrinə məlumat göndərərək müəyyən əməliyyatlar təmin edə bilər.

ASP, Microsoft IIS-in bir xüsusiyyətidir, lakin server tərəfində işləyən bir script dili olduğundan və ayrıca istifadəçilərə çıxışları HTML formatındakı səhifələr şəklində göndərdiyindən hər cür Web skanerindən səhifə çıxışlarına çatmaq mümkün olmaqdadır[1].

Ayrıca server üzərinə yazılan faylların Web serveri tərəfindən işlənmə bilməsi üçün uzadılmalarının ".asp" olması zəruridir. ASP platformasının proqramlaşdırma dilinin iş prinsipi aşağıkılardır: [6]

*İstifadəçi ".asp" uzadılmış bir faylı istər.

* Server ".asp" fayllarının içerisində script ehtiva edən sətirlər olduğunu bildiyi üçün, bu sətirləri öz içerisində olan bir ASP şərhedicisi ilə işləyir.

* Web serverinin içerisində işlənən səhifə əgər problemsizdirsə, HTML formatında bir səhifəyə çevrilir.

* İstifadəçiyə server tərəfindən bu HTML formatında yaradılan səhifə göndərilir.

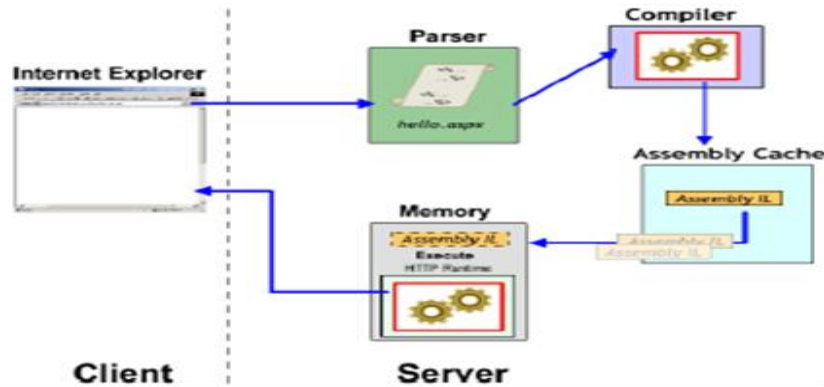

Şək.1.ASP səhifələrinin işləmə sxemi

ASP-də HTML kodlarının istifadə edilməsi Bir HTML əhifəsindəki ASP kodları "<%>" və "%>" işarələri arasına yerləşdirilir. ASP səhifələri,HTML-in kod və əmrlərinin hər kombinasiyasını əhatə edə bilər. Əgər Web serveri ASP kodlarını işləyə biləcək bir şərhediciyə sahibsə, o Web serveri üzərində ASP kodlarının olduğu səhifələr işlənilə bilər. Bundan ötrü ASP səhifələri Web skanerlərdəən müstəqildir.ASP platformasının proqramlaşdırma dili ilə verilənlər bazaları Open Database Connectivity (ODBC) drayverləri istifadə etmək lazımdır. ASP platformasının proqramlaşdırma dili ilə verilənlər bazalarına çata bilmək üçün: İstifadəçidən əvvəl verilənlər bazası ilə əlaqədar sorğu gəlir.[4]

• Web server içerisindəki ASP şərhedicisi verilənlər bazasına daxil olma (müraciət) olacağını qəbul edir.

• Verilənlər bazasına daxil olma (müraciət) üçün uyğun ODBC drayverləri istifadə edilir.

• ODBC drayverləri verilənlər bazasında lazımlı əməliyyatları edir və ASP şərhedicisinə köçürür.

Zəfər gününə həsr olunmuş “Pandemiya dövründə gənclərin tədqiqat problemləri”

mövzusunda respublikanın konfransının materialları

• ASP şərhedicisi də bunu HTML koduna çevirərək istifadəçiyə göndərər. ASP platformasının proqramlaşdırma dilinin mənfi cəhətləri bunlardır:

• ASP, Microsoft Web server üzərindəki bir xüsusiyyət olaraq gəlir. Digər əməliyyat sistemləri və Web serverləri üçün, Microsoft şirkətindən başqa, başqa şirkətlər tərəfindən inkişaf etdirilən ASP şərhediciləri istifadə etmək lazımdır.

• Başqa şirkətlər tərəfindən inkişaf etdirilən ASP şərhedicilər, yalnız müəyyən platformalar üçün çıxarıldığından, platformadan tam müstəqil istifadə etmək mümkün olmur.

• ASP-nin verilənlər bazalarına çatmaq üçün xüsusi daxili funksiyaları yoxdur. Buna görə digər Web texnologiyalarına görə verilənlər bazalarına daha yavaş müraciət təmin edilir.[7]

ASP Web proqramlaşdırma dilinin Access, Excel, SQL və s ilə əlaqəsi mümkündür. Bunların içində ən keyfiyyətli, sürətli və məsləhətli məlum olduğu kimi SQL-dir. Lakin bu dərsimizdə ACCESS bazasına daxil olaraq, sql əmrləri ilə bazadakı verilənləri ekranda sıralayacağıq. SQL əmrlərindən istifadə etməyimizə səbəb bunu access bağlantısı ilə yox, sql ilə də etmək mümkün olmasıdır. Yəni Access-ə daxil olaraq sql kodlarından istifadə edərək səhifə hazırlaya bilər, daha sonra sadəcə access əlaqə əmrlərini sql olaraq dəyişdirdikdən sonra sql baza sistemindən istifadə edə bilərik [2,6].

Ədəbiyyat siyahısı:

1. Beginning Active Server Pages 2.0 Paperback , 2018
2. Designing Active Server Pages, Paperback, 202X0
3. Доминик Байер “Microsoft ASP .NET. Обеспечение безопасности” Питер, 2018
4. Establishment of Textbook Information Management System Based on Active Server Page, pdf, 2016
5. Establishment of Textbook Information Management System Based on Active Server Page, pdf, 2016
6. http://www.slideshare.net/ramil77/teqdimat-05042012?next_slideshow=1
7. Kompüter texnikası və proqramlaşdırma , A. Qurbanov, E. Məmmədov, Bakı, 2010
8. "Microsoft Internet Information Server. Учебный курс". - Перев. сангл. - М: Издательский отдел "Русская-редакция" ТОО "Channel Trading Ltd.", 2017
9. Петровски М. "Internet Information Server 4.0" - Перев. с англ. - К.: Издательская группа "BHV", 2018

РОЛЬ И ПРИНЦИП РАБОТЫ ЯЗЫКА ПРОГРАММИРОВАНИЯ ПЛАТФОРМЫ ASP В ДИСТАНЦИОННОМ ОБРАЗОВАНИИ

доц. З.А.Гасымов, С.Г.Байрамова

Азербайджанский Технический Университет

semamuradova99@gmail.com

gasimov-63@mail.ru

В целях развития дистанционного образования был рассмотрен вопрос создания сайта дистанционного образования с помощью ASP-страниц. Здесь используются технологии IIS 5.0, ADO 2.5, ASP.net , VisualStudio.netMySQL.Для дистанционного обучения в дистанционном образовании была проделана следующая работа:

-Загрузка программы по руководствуSQLServer; -Создание и нарушение VB;-создание и нарушение расписаний;-извлечение данных из таблицы;-обобщение данных с помощью агрегатных функций;-выбор данных из нескольких таблиц;-размещение одного вопроса внутри другого вопроса.

THE ROLE AND PRINCIPLE OF ASP PROGRAMMING LANGUAGE IN DISTANCE EDUCATION

Prof. Z.A.Gasymov, S.G.Bayramova

Azerbaijan Technical University

semamuradova99@gmail.com

gasimov-63@mail.ru

In order to develop distance education, the issue of creating a distance education site with the help of ASP pages was considered. IIS 5.0, ADO 2.5, ASP.net, Visual Studio.net MySQL technologies are used here.The following work has been done for distance learning in distance education:

-Download the program in the SQL Server manual; -Creation and violation of VB;-creation and disruption of schedules;-taking data from the table;-generalization of data with the help of aggregate functions;-selection of data from several tables;-placing one question within another question.



İŞGALDAN AZAD OLUNMUŞ ƏRAZİLƏRDƏ EKOTURİZMİN İNKİŞAFI

L.Ş.Xəlilova

İ.M.Əliyeva

Azərbaycan Texnologiya Universiteti

lamiyex@list.ru

i.aliyeva@uteca.edu.az

Ölkə başçısı cənab İ.Əliyevin imzaladığı fərmana əsasən 7 iyul 2021-ci il tarixindən etibarən işğaldan azad olunmuş ərazilərdə Qarabağ iqtisadi rayonu və Şərqi Zəngəzur iqtisadi rayonu yaradılıb. Qarabağ iqtisadi rayonuna Cəbrayıl, Kəlbəcər, Qubadlı, Laçın və Zəngilan rayonları, Şərqi Zəngəzur iqtisadi rayonuna isə Xankəndi şəhəri, Ağcabədi, Ağdam, Bərdə, Füzuli, Xocalı, Xocavənd, Şuşa və Tərtər rayonları aiddir. [2]

Qarabağ və Şərqi Zəngəzur iqtisadi rayonları Azərbaycanın ən gözəl regionlarından biridir. Füsunkar mənzərəli təbiəti, zəngin mənəvi və mədəni ənənələri olan bu ərazilər bir çox görkəmli azərbaycanlı alimlərin, şairlərin, yazıçıların, sənətkarların, musiqiçilərin və xanəndələrin doğulduğu yerdir. Və həmçinin, Azərbaycanın ən qədim tarixi bölgələrindən biridir. Bu qədim torpaqların zəngin təbiəti və təbii sərvətləri həmişə diqqət mərkəzində olmuşdu. Təəssüf ki, 30 ilə yaxın işğal nəticəsində bu ərazilərdə bütün sərvətlərimiz istismar olunub, talanıb. Bütün bu dağıntılara, maddi və mənəvi ziyana rəğmən dövlətimiz bir tərəfdən də barbarlığa məruz qalan dini, tarixi, mədəni abidələrimizin bərpası ilə məşğuldur. Qarabağın mədəniyyət beşiyi hesab edilən Şuşada başlayan mədəni quruculuq işləri digər bölgələrimizdə də davam etdiriləcək.

Qarabağın turizm potensialı olduqca zəngindir, burada turizmin çox növləri - ekoturizm, dağ turizmi, qış turizmi, ov turizmi, sağlamlıq turizminin inkişafı üçün bütün imkanlar vardır. Bir çoxlarının bildiyi kimi, turizm sahəsinin xüsusi sektoru olan ekoloji turizm dünya turizm bazarının təqribən 10 faizini əhatə edir. Bu sektorun inkişaf sürəti isə bütövlükdə turizm sənayesinin inkişaf sürətindən 2-3 dəfə artıqdır. Ekoturizmi adi turizmdən fərqləndirən xüsusiyyətlər vardır və onun inkişaf istiqamətləri müxtəlifdir. Ekoturizmin inkişafı üçün uyğun ərazilər seçilməlidir ki, Qarabağ və Şərqi Zəngəzur iqtisadi rayonlarında bu şərait mövcuddur.

Ümumiyyətlə, ekoturizm – məqsədyönlü şəkildə təbii ərazilərə ətraf mühitin və yerli təbiətin vəziyyəti ilə daha da dərinlən maraqlanmaq, bütün bunların daha da dərinlən öyrənilməsi və dərk edilməsi məqsədilə edilən səyahətdir. Ekoturizmdə bir sıra istiqamətlər üzrə turlar təşkil olunur ki, bunlar elmi turlar, təbii-tarixi turlar, macəra turları və xüsusi mühafizə olunan təbiət ərazilərinə təşkil olunan turlardır.

Elmi turlar zamanı turistlər elmi ekotururların gedişində təbiətin müxtəlif növlü tədqiqində iştirak edirlər, sahə müşahidələri aparırlar; təbii-tarixi turlar zamanı yerli mədəniyyəti (memariyyə, kulinariya, geyim-məişət və s.) və ətraf təbiəti dərk etməklə əlaqədar olan səyahətlər həyata keçirilir.

Macəra turları - idman nailiyyətlərinin qazanılması və turistlərin fiziki formalarının yaxşılaşdırılması, yeni hiss və təəssüratların alınması məqsədinə malik olan təbiətdə dincəlmək və aktiv üsullarla hərəkətlə bağlı olan bütün səyahətləri birləşdirir və xüsusi mühafizə olunan təbiət ərazilərinə təşkil olunan turlara isə milli parklar, qoruqlar, yasaqlıqlar və s. daxil edilir.

Elmi turlar Qarabağ və Şərqi Zəngəzur iqtisadi rayonları ərazisində yaradılmış Bəsitçay və Qaragöl Dövlət Təbiət Qoruqlarında həyata keçirilə bilər. Belə ki, Bəsitçay Dövlət Təbiət Qoruğu Azərbaycanın cənub-qərbində, Zəngilan rayonu ərazisində Bəsitçayın dərəsində yerləşir. Qoruq ərazisinin landşaft kompleksini, xüsusilə nadir təbii çinar meşəliyini qorumaq məqsədilə təşkil edilmişdir. Meşə ilə örtülən sahənin əsas ağac cinsi Şərq çinarıdır. Burada əsasən bir meşə tipi müxtəlif otlu çinar meşələri formalaşmışdır ki, məhz çinar növlərinin araşdırılması üçün Bəsitçay qoruğuna elmi ekotururların təşkili

Zəfər gününə həsr olunmuş “Pandemiya dövründə gənclərin tədqiqat problemləri”

mövzusunda respublikanın materialları

mümkündür. Qaragöl Dövlət Təbiət Qoruğu da elmi ekoturizmin təşkili üçün əlverişlidir. Belə ki, Qoruq Qarabağ Vulkanik yaylasının cənub hissəsində böyük Işıqlı dağının (3552m) yamacında 2650-2700 m hündürlükdə yerləşir. Burada geoloji cəhətdən vulkanik dağların pliosen lava massivi, geomorfoloji baxımdan isə vulkanogen fasiyalar səciyyəvidir ki, bu da landşaftşünas və geoşünasların marağına səbəb ola bilər.[1]

Ədəbiyyat siyahısı:

1. eco.gov.az
2. stat.gov.az

РАЗВИТИЕ ЭКОТУРИЗМА НА ОСВОБОЖДЕННЫХ ОТ ОККУПАЦИИ ТЕРРИТОРИЯХ

Л.Ш.Халилова

И.М.Алиева

Азербайджанский Технологический Университет

lamiyex@list.ru

i.aliyeva@uteca.edu.az

Экотуризм – это целенаправленное путешествие по природным территориям для более глубокого интереса к состоянию окружающей среды и местной природы, изучения и понимания всего этого, и целесообразно организовывать экотуры на наших освобожденных территориях.

**DEVELOPMENT OF ECOTOURISM IN THE TERRITORIES LIBERATED FROM
OCCUPATION**

L.Sh.Khalilova

I.M.Alieva

Azerbaijan Technological University

lamiyex@list.ru

i.aliyeva@uteca.edu.az

Ecotourism is a purposeful trip to natural areas to take a deep interest in the state of the environment and local nature, to study and understand all this is expedient to organize ecotours in our liberated territories.



QARABAĞDA TURİZMİN İNKİŞAFININ PRIORİTET İSTİQAMƏTLƏRİ

dos. Z.T.Əhmədov

A.N.Namazov

Azərbaycan Texnologiya Universiteti

azpolitoloq@gmail.com

Hazırda turizm dünyada sürətlə inkişaf edən biznes sahələrindəndir. Dünya üzrə ümummilli məhsulun 10 faizi, ixracatın 8 faizi beynəlxalq turizmin payına düşür, göstərilən xidmətlərin təqribən üçdə biri beynəlxalq turizm vasitəsilə həyata keçirilir. Turizmin başlıca məqsədi dövlətin iqtisadi siyasətinin uğurla yerinə yetirilməsini təmin etmək, xalq təsərrüfatının bütün sahələrində maliyyə ehtiyatlarının formalaşması və onlardan səmərəli istifadə prosesini gerçəkləşdirməkdir.

Azərbaycanda son illər turizmin inkişafı istiqamətində böyük işlər görülsə də, ölkəmizin ən böyük turizm potensialına malik Qarabağ və ətraf rayonları indiyədək işğal altında olduğundan bu proseslərdən kənar qalmışdı. Son zamanlar işğaldan azad olunan torpaqlarda aparılan məqsədyönlü quruculuq işləri Turizm sektorunun bu ərazilərdə iqtisadi inkişafın aparıcı sahələrindən birinə çevrilməsi üçün ən mühüm vəzifə olaraq qarşıda durur. Son illər Azərbaycanda əldə olunmuş sosial-iqtisadi nailiyyətlər bu vəzifənin yeni imkanlara adekvat səviyyədə yerinə yetirilməsinə şərait yaradır. Bu da aydındır ki, işğaldan azad edilmiş ərazilərdə infrastruktur bərpa olunduqdan sonra, ilk növbədə, Azərbaycan vətəndaşlarının həmin ərazilərə səfərləri gözlənilir. Bu isə Azərbaycanda ilk növbədə daxili turizmin inkişafına töhvə verəcəkdir. İşğaldan azad olunan torpaqlarda yeni aeroportların tikilməsi, Zəngəzur dəhlizinin bərpa olunması qeyd olunan ərazilərə xarici turist axınına artıracaqdır. Qarabağ və Şərqi Zəngəzur iqtisadi rayonlarında turizmin yeni sahəsi kimi "Hərbi irs turizmi"ni də inkişaf etdirmək mümkündür. Belə ki, bu sahədə bələdçi qismində ehtiyatda olan döyüşçülərdən və qazılardan uğurla istifadə etmək daha məqsədə uyğundur. Bütün bunlar həm daxili, həm də xarici turistlərə xalqımızın qəhrəmanlıq salnaməsinin təbliği və həmin ərazilərdə olan hərbi istehkam mövqelərinin nümayişi istiqamətində uğurlu nəticələr verir. Bu məqsədlə əsas diqqət turizm marşrutlarının işlənilməsinə hazırlanmasına yönəldilməlidir ki, artıq həyat bu bölgəyə qayıdılanda sonra vaxt itirmədən turizm sektoru da inkişaf etsin. Bu məqsədlə hal-hazırda Füzuli-Xocavənd-Şuşa-Laçın, Füzuli-Cəbrayıl-Zəngilan, Zəngilan-Qubadlı-Kəlbəcər-Laçın, Bərdə-Ağdam istiqamətlərində turizm marşrutlarının təşkili istiqamətində işlər aparılır. Regionların ayrı-ayrılıqda turizm potensialında Şuşa yüksək qiymətləndirilir. Bu dəyərin bariz nümunəsindən biri də Şuşanın Azərbaycanın Mədəniyyət Paytaxtı elan edilməsidir. Bu şəhərdə mədəni tədbirlərin təşkili, festivallar, turizm məhsullarının təqdimi, beynəlxalq sərgilərin və digər mədəni-kütləvi görüşlərin keçirilməsi bölgədə turizmin inkişafına təkan verəcəkdir. Beynəlxalq turizm sərgilərində Qarabağ bölgəsinin turizm potensialı, turizm marşrutları, tarixi abidələri nümayiş etdirilməlidir.

Qarabağ və Şərqi Zəngəzur iqtisadi rayonlarında qarşıya qoyulan məqsədlərə nail olmaq üçün ilk növbədə sadalanan tədbirlərin həyata keçirilməsi məqsədə uyğundur:

- fəaliyyət göstərən turizm obyektlərinin müasir tələblərə uyğun qurulması;
- turizmin inkişafında kənd təsərrüfatı və kəndin inkişafına şərait yaratmaqla müasir dövrdə iqtisadiyyatın ərazi strukturunun təkmilləşməsinə nail olmaq ;
- turizm-rekreasiya zonalarının hüquqi statusunu müəyyən etmək, ərazisində turizm zonalarının və turist marşrutlarının müəyyən olunmasını təmin etmək;
- turizm xidməti üzrə mütərəqqi üsulların və standartların hazırlanmasına və tətbiq edilməsinə nail olmaq;
- bölgədə ekoloji turizm, dağ turizmi, kənd turizmi, macəra-ekstremal, etnik və s. turizm sahələrini inkişaf etdirmək.
- qeyri-ənənvi turizm növlərini inkişaf etdirmək.

Zəfər gününə həsr olunmuş “Pandemiya dövründə gənclərin tədqiqat problemləri”

mövzusunda respublikanın materialları

İş adamları tərəfindən və ya dövlət himayəçiliyi ilə turistik bazalar yaradılsa, bu, ilk növbədə on minlərlə iş yerinin açılması, kənd təsərrüfatı mallarının rahat satışı, bölgə əhalisinin sosial rifah halının yaxşılaşması deməkdir.

Son olaraq qeyd edək ki, işğaldan azad olunmuş ərazilərdə turizm sferası üçün effektiv maliyyə nəzarəti sisteminin təşkili düzgün aparılması prioritet məsələdir.

Mövzunun aktuallığı. Mövzu üzrə Azərbaycan turizmində işğaldan azad olunmuş ərazilərdə turizmin mövcud vəziyyəti sahələr və rayonlar üzrə hərtərəfli tədqiq etmək, inkişaf potensialını təhlil edilir. Qarabağ və Şərqi Zəngəzur iqtisadi rayonlarında dövlətin turizm siyasəti və onun istiqamətlərini araşdırmaq.

Tədqiqatın məqsədi. Qarabağ və Şərqi Zəngəzur rayonlarında turizmin inkişaf perspektivlərini tədqiq etmək.

Tədqiqat obyektı. Azərbaycan İqtisadiyyatının sosial-iqtisadi inkişafında əsas prioritet sahə kimi işğaldan azad olunmuş torpaqlarda turizm sahəsinin seçilməsi, mövcud vəziyyəti, problemləri və inkişaf perspektivlərinin araşdırılması və təhlili təşkil edir.

Tədqiqat metodu. Turizmin inkişaf xarakteristikası və metodikası daha çox konstruktiv göstəricilər və həmçinin davranış meyllərinə uyğun dinamik vəziyyətlə izah olunmalıdır. Ona görə də turizmin inkişaf xarakteristikası və metodikası daha çox konstruktiv göstəricilər və həmçinin davranış meyllərinə uyğun dinamik vəziyyətə uyğun tədqiq edilməlidir.

Açar sözlər: Qarabağ , Şərqi Zəngəzur, turizm

Ədəbiyyat siyahısı:

1. "Azərbaycanda Turizmin inkişaf problemləri", Qurbanov F.İ., Bakı, Adiloğlu nəşriyyatı, 2007
2. "Turizm Fəaliyyətinin Tənzimlənməsi", Bilalov B.Ə, Bakı, Mütərcim nəşriyyatı, 2006
3. http://www.azerbaijan.az/portal/Society/Tourism/tourism_01_a.html

ПРИОРИТЕТНЫЕ НАПРАВЛЕНИЯ РАЗВИТИЯ ТУРИЗМА В КАРАБАХЕ

доц. З.Т.Ахмедов

А.Н.Намазов

Азербайджанский Технологический Университет

azpolitolog@gmail.com

Опыт развитых стран показывает, что развитие туризма в Карабахе является серьезной силой, влияющей на экономическое развитие.

PRIORITY DIRECTIONS OF TOURISM DEVELOPMENT IN KARABAKH

Prof. Z.T.Ahmedov

A.N.Namazov

Azerbaijan Technological University

azpolitolog@gmail.com

In general, tourism has an indispensable role in the rapprochement of peoples, economic and cultural relations, and mutual understanding



ŞƏKİ RAYONUNUN TORPAQ-EKOLOJİ PROBLEMLƏRİ

G.K.Əliyeva

Gəncə Dövlət Universiteti

safarova_pervana@mail.ru

Müasir dövrdə bəşəriyyətin ən mühüm problemlərindən biri də ekoloji problemlərdir. Belə ki, insanın ətraf mühitə vurduğu mənfi təsirlər nəticəsində qlobal səviyyədə ekoloji gərginlik yaranır. Ekoloji tarazlıq pozulduqca bəşəriyyət daha böyük ekoloji fəlakətlərlə qarşılaşır. Yer kürəsinin orta illik temperaturunun artması qlobal istiləşmənin yaranmasına səbəb olduğundan iqlim dəyişiklikləri dünyanın bütün ərazisini əhatə edir. Yer kürəsində qlobal istiləşmə ilə əlaqədar buxarlanmanın çoxalması yağıntılarda artmasına və intensivləşməsinə gətirib çıxarmış, bu da öz növbəsində sürüşmələrin, daşqınların, hava kütlələrinin hərəkətinin dəyişməsi, güclü yağış və qalın qar örtüyünün yaranması və s. fəsadlarla insanın qarşılaşmasına səbəb olmuşdur. Məşhur rus alimi Vernadskinin “insanın özünün yaratdığı çirkəbdə boğulmaması üçün ekoloji cəhətdən kamilləşməsi lazımdır” cümləsi buna əyani sübutdur. Odur ki, bəşəriyyət bu ekoloji bəlalardan qurtulmaq üçün ekoloji cəhətdən kamilləşməlidir. Atmosferin, su hövzələri və çayların, quru təbəqənin, okeanın ilk növbədə çirklənməsinin qarşısını almalıdır.

Məqalədə məqsədimiz Şəki rayonunun təmsalında torpaq – ekoloji problemləri qismən də olsa araşdırmaqdır. Məlum olduğu kimi, ölkəmizin torpaq ehtiyatları çox deyil. Statistik məlumatlara görə, respublika torpaq ehtiyatlarının 4.2 milyon hektarı kənd təsərrüfatı əhəmiyyətlidir. Hazırda bunun təqribən 1.5 milyon hektardan çoxu istifadə olunur.

Torpaqlarımız üçün mövcud ekoloji problemlərdən ən əsası eroziya və şoranlaşmadır. Rəsmi məlumatlara görə respublika torpaqlarının təqribən 37%-i eroziyaya uğramış, 16%-i isə şoranlaşmış [1].

Torpaqların yenidən bərpası üçün isə milyardlarla dollar vəsait lazımdır. Bundan əlavə, mənfur düşmənlərimizin 30 ilə yaxın müddətdə Azərbaycan torpaqlarının 20% ərazisini işğal etməsi həmin ərazilərdə ekoloji problemlərin daha da dərinləşməsinə gətirib çıxarmışdır. Təəssüf ki, uzun illər işğal altında olan torpaqlarımızda çox zəngin güşələrimiz – nadir meşələr, çaylar, bulaqlar, mağaralar və digər təbiət abidələri qalmışdır: Zəngilan rayonu ərazisində Bəsitçay qoruğu, Laçın rayonu ərazisində Qara-göl və s. Zəngilan, Qubadlı meşələrinin, Çayzəmi, Topmeşə sahələrinin ağaclarının qırılıb xarici ölkələrə daşınması bütün dünyaya məlumdur. Filiz və qeyri-filiz ehtiyatlarımız talan edilmişdir. Bundan əlavə, düşmənlərimiz həm meşə, həm də əkin sahələrində dəfələrlə yanğınlar törətmiş, həmin bölgələrin flora-faunasına ciddi ziyan vurmuşlar.

27 sentyabr tarixindən başlayan və şanlı tariximizə 44 günlük Vətən müharibəsi kimi düşən zəfər müharibəsi nəticəsində torpaqlarımızın işğaldan azad olması dövlətimizin qarşısında həlli vacib olan bir sıra məsələlər qoymuşdur. Bu məsələlərdən biri də erməni vandallarının əzəli və əbədi torpaqlarımızda yaratdıqları ekoloji problemlərin həllidir. Torpaq ekoloji problemlərin mövcud olduğu ərazilərimizdən biri də Şəkidir. Bildiyimiz kimi, Şəki rayonu Balakən, Qax, Oğuz, Zaqatala və Qəbələ rayonları ilə birlikdə Şəki-Zaqatala iqtisadi rayonunun tərkibinə daxildir.

Şəki respublikamızın şimal-qərb bölgəsində yerləşir və sahəsi 2488 km² ərazini əhatə edir. Rayon təbii şəraitinə və təbii ehtiyatlarına görə müxtəlifliyi ilə seçilir. Şəki rayonu həm düzənlik, həm də dağlıq əraziyə malikdir. Rayonun ərazisinin 30%-i mülayim, 70%-i isə subtropik qurşaqlarda yerləşib, özünəməxsus iqlimə malikdir [2].

Relyef şəraiti və iqlim xüsusiyyəti bu rayonda ekoloji cəhətdən sağlam təbii mühit yaratmışdır. Meşə əraziləri əsasən dağlıq sahələrdə geniş yayılmışdır. Rayonun Alazan-Əyriçay dağarası çökəkliyində əsas əkin sahələri yerləşir və bu ərazilərdə suvarma əkinçiliyi geniş yayılmışdır. Şəki rayonu ərazisi şaquli zonallıq qanununa uyğun olaraq, zəngin bitki örtüyünə və heyvanat aləminə malikdir. Yüksək dağlıq zona nival, alp və subalp sahələrinə ayrılır. Bu dağlıq zona rayonun əsas dağ otlaq sahələridir. Rayonun əsas dağ meşələri Böyük Qafqaz silsiləsində yerləşib müxtəlif ağac növlərinə malikdir. Bu meşələr rayon ərazisinin Alazan-Əyriçay hövzəsində vaxtilə intensiv qırılması nəticəsində hal-hazırda yox dərəcəsindədir. Həmin qırılmış meşə əraziləri əkin sahələrinə çevrilib. Dağ meşələrinin həm sovet dönməsində, həm də müstəqilliyimizin ilk illərində təbii qazın olmaması ilə bağlı intensiv

Zəfər gününə həsr olunmuş “Pandemiya dövründə gənclərin tədqiqat problemləri”

mövzusunda respublikanın konfransının materialları

qırılması nəticəsində ehtiyatın azalmasına səbəb olmuşdur. Sovet dövründə şəhər əhalisinin bütövlükdə və bəzi dağ kəndlərinin qismən qazla təmin edilməsi dağ meşələrində ekoloji gərginliyi aradan qaldırmışdır.

Şəki rayonunun ekoloji problemlərindən biri də qış və dağ otlaq sahələrinin intensiv otarılması səbəbindən həmin ərazilərin çırpılaraq eroziya proseslərinin intensivləşməsidir. Bu işə sel təhlükəsini və qış otlaqlarında səhrələşmə prosesini aktuallaşdırır. Rayonun Alazan-Əyriçay, Acınohur ərazilərində şorlaşma prosesi nəticəsində münbit torpaq sahələri ildən-ilə azalmaqdadır. Rayon ərazisində düzən meşələri demək olar ki, tamamilə azalaraq yox dərəcəsinə düşüb.

Meşələrin qırıldığı ərazilərdə yağışlar tez bir zamanda münbit torpaq qatını yuyub apararaq, torpaqları da məhsul verməyən səhralara çevirir. Əkin sahələrinin, xüsusən isti iqlim şəraitində bol suvarılması torpaqların şoranlaşmasına səbəb olur.

Dağ meşələrində ətraf mühitin mühafizəsi məqsədi ilə meşələrin qırılması minimuma endirilmişdir. Rayon ərazisindən axan əsas çaylar Əyriçay və onun qollarından ibarətdir. Dağ çayları olan Şinçay, Kiş çay, Küncütçay sel hadisələrinin baş verdiyi çaylardır. Şəki şəhəri Kişçay sahillərində tikilmiş istinad divarları ilə təhlükəni aradan qaldırsa da, əkin sahələrinin sel suları və lillə korlanması təhlükəsi hələ də mövcuddur.

Şəkinin respublikamızın əsas turizm bölgəsi olması bu ərazidə ekoloji sağlamlaşdırma işləri daim diqqət mərkəzində olmasını zəruri edir. Şəhərətrafı meşə əraziləri xüsusi mühafizə edilməlidir. Ona görə ki, meşələr Şəki şəhərinin mikroiklimində, su təchizatında, seldən mühafizəsində xüsusi əhəmiyyətə malikdir. Şəki şəhəri kurort müalicəsi və isdirahət yeri kimi rekreasiya imkanlarına məxsus bir əraziyə malik olduğundan, eləcə də qədim mədəniyyət və tarixi abidələr buraya həm respublika daxili həm də xarici turist axınının səbəb olur. Odur ki, şəhərin ekoloji cəhətdən təmiz saxlanılması dövlət orqanları və eləcə də şəhər əhalisinin daim nəzərində olmalıdır. Əhalinin ekoloji cəhətdən maarifləndirilməsi və kütləvi informasiya vasitəsilə ekoloji təbliğatın aparılması vacibdir. Şəki şəhərinin ekoloji sağlamlığı mühüm amil kimi qiymətləndirilməlidir.

Ədəbiyyat siyahısı:

1. Məmmədov Q.Ş. Azərbaycanın torpaq ehtiyatlarından səmərəli istifadənin sosial-iqtisadi və ekoloji əsasları. Bakı, «Elm», 2007, 856 s
2. Ümumi məlumat. Azərbaycan Respublikasının inzibati-ərazi vahidləri. İnzibati kənd rayonları (01.01.2006), səhifə 12. // Azərbaycan Milli Ensiklopediyası. 25 cildə. Məsul katib akademik T. M. Nağıyev. "Azərbaycan". Bakı: "Azərbaycan Milli Ensiklopediyası" Elmi Mərkəzi, 2007, 884 s

ПОЧВЕННО-ЭКОЛОГИЧЕСКИЕ ПРОБЛЕМЫ ШЕКИНСКОГО РАЙОНА

Г.К.Алиева

Гянджинский Государственный Университет

safarova_pervana@mail.ru

В представленной статье описано природные условия, геологическое строение, климатические условия, почвенно-растительный покров Шекинского района Азербайджана. Как и во всех горных регионах, Шекинский район также имеет достаточно сложные природные условия, где широко распространены субальпийские и альпийские луга, имеющие огромное экологическое и климатическое значения леса, а также простирающиеся широкие площади пахотных земель, которые под влиянием природных и антропогенных факторов в различной степени подвержены эрозионным процессам.

Ключевые слова: плодородие, эрозия, деградация, овраг, рельеф

SOIL-ECOLOGICAL PROBLEMS OF SHEKI REGION

G.K.Aliyeva

Ganja State University

safarova_pervana@mail.ru

The presented article describes the natural conditions, geological structure, climatic conditions, of the soil and vegetation cover of the Sheki region of Azerbaijan. As in all mountainous regions, Sheki region also has rather difficult natural conditions, where subalpine and alpine meadows are widespread, forests of great ecological and climatic importance, as well as wide areas of arable land, which are under the influence of natural and anthropogenic factors vary degrees subject to erosion processes.

Keywords: fertility, erosion, degradation, ravine, gully, relief.



ÖLKƏMİZDƏ DİSTANT TƏHSİLİN TƏŞKİLİ VƏ TƏTBİQİ MƏSƏLƏLƏRİ

Y.M.Həsənova

Bakı Slavyan Universiteti

hasanlinubar0910@gmail.com

Bildiyimiz kimi, 2019-cu ildən COVID-19 pandemiyası ilə əlaqədar olaraq demək olar ki, bütün təhsil müəssisələri distant (onlayn) təhsilə keçid almışdır və dərslər virtual şəkildə təhsil alanlara tədris olunmaqdadır. Təhsilin bu formada tədris olunması təhsilalanlarda müəyyən narazılıqlara səbəb olur. Biz də bu konfransdan keçid alaraq, təhsilin onlayn formada tədris olunması ilə bağlı bir sıra mülahizələr aparmaq qərarına gəldik. Əvvəla, dünyanın təhsil sahəsində inkişaf etmiş ölkələrinə nəzər salsaq görürük ki, təhsilalanlar daha çox onlayn formatda öyrənməyi üstün tuturlar. Bunun ən əlverişli səbəbi budur ki, harada və necə olmasından asılı olmayaraq istədiyiniz zaman öyrənmək imkanına malik olursanız. Bunun üçün sadəcə internet resurslarının olması kifayət qədər yetərlidir. Keyfiyyət və nəticə hissəsinə nəzər salsaq görürük ki, onlayn şəkildə öyrənən şəxslər kifayət qədər uğur qazana bilmişlər. Ancaq təbii haldır ki, bütün təhsil sistemlərində olduğu kimi distant təhsilin də mənfi və müsbət cəhətləri vardır. Distant təhsil bizim alışdığımız ənənəvi təhsil forması ilə müqayisədə hal-hazırkı dövr üçün daha çox üstünlük təşkil edir:

- Yerindən və zamanından asılı olmayaraq öyrənmək imkanının olması. (Bunun üçün müəyyən platformalar: Zoom, Teams, Google meet və s. mövcuddur)
- Utancaqlıq və auditoriya qarşısında danışa bilməmək kimi bir sıra fobiyaların və psixoloji maneələrin dəf edilməsi.

• Geniş kütlələr üçün informasiya və təhsil kompaniyalarının kütləvi şəkildə həyata keçirilməsi və s. Digər təhsil sistemlərində olduğu kimi distant təhsil sisteminin də müsbət keyfiyyətləri olduğu kimi mənfi cəhətləri də mövcuddur:

- Təhsilalanlarla müəllim arasında əyani ünsiyyətin demək olar ki, tamamilə itməsi.
- Təhsilalanların dərslərin praktiki sahədə həyata keçirilməsindən kənar qalması, dərslərin praktik cəhətdən tətbiq edə bilməməsi.
- İnternet resursları zəif olarsa dərslərin keyfiyyətinin maksimum pisləşməsi.
- İntensiv nəzarətin olmaması.

İndi isə uğurlu və keyfiyyətli onlayn təhsilin həyata keçirilməsi üçün bir sıra üsullardan söz açaq. Hərşeydən əvvəl, müasir texnologiyalara adaptasiya olmaq, hər bir sahədə olduğu kimi təhsil sahəsini də dövrlə uyğunlaşdırmaq lazımdır. Təhsil metodları təhsilalanlarda təfəkkür və daim inkişaf etmə qabiliyyətini təkmilləşdirməlidir. Təhsilalan şəxs öz fikirlərini söyləməkdə azad və sərbəst olmalıdır. Dərslərin əzbərləmək yolu ilə mənimsənilməsi həm dövrümüzün tələblərinə uyğun deyil, həm də bu amil cəmiyyətin inkişafı yox, sadəcə yerində sayması kimi hesab olunur. Hal-hazırda dövrümüzün tələblərinə uyğun olan yeni təhsil kurikulumları, standartları mövcuddur. Bəs bu metodika ölkəmizdə lazımı dərəcədə tətbiq olunurmu? Bu sualı verməklə artıq təhsilalanlara deyil, təhsil verən müəllimlərə, digər tədrislə məşğul olan mütəxəssislərə yönəlirik. Əsas öhdəliyin müəllimlərdə olması amili meydana çıxır. Təhsilin səmərəli, ya da uğursuz və ya digər hər hansı bir vəziyyətdə keçirilməsi prosesi birbaşa müəllimdən asılı olan faktordur. Təhsil elə üsullarla tədris olunmalıdır ki, onun hansı formada tədris olunması (distant və ya əyani) arasında fərq olmasın. Məsələn, dərslərin daha yaxşı mənimsənilməsi və distant olmasına baxmayaraq onun praktiki cəhətdən qavranılması üçün keçilən dərslərin mövzuna uyğun olan cədvəllər, şəkillər və nümunələr göstərilə bilər. Daha sonra isə şagirdin həmin dərslə bağlı bilik səviyyəsini ölçmək məqsədilə məntiqi və dolaylı suallar ünvanlamaq, həmçinin dərslərin əsnasında təhsilalan şəxsin də dərslə bağlı suallar verməsinə şərait yaratmaq vacibdir. Ümumiyyətlə, yeni tədris proqramları tələb edir ki, bütün izahlar və təriflər gözlə görünən olsun və praktik səciyyə də olsun. Bütün bu standartları onlayn təhsil sistemi üzərindən də asanlıqla etmək mümkündür. Ümumiyyətlə, onlayn təhsilin növləri vardır. Məsələn, sinxron onlayn təhsil daha çox canlı təsir bağışlayır və internet resursları olduğu halda rahat ünsiyyət qurulur. Biz sinxron onlayn təhsil formatından daha çox istifadə edirik. Asinxron onlayn təhsil metodu da vardır ki, burada isə sərbəst şəkildə öyrənmə imkanı yaradılır. Zəmanədən, məkəndən və hər hansı bir amildən asılı olmayaraq dərslərin materialları tam sərbəst şəkildə

Zəfər gününə həsr olunmuş “Pandemiya dövründə gənclərin tədqiqat problemləri”

mövzusunda respublikanın materialları

mənimsənilir. Lakin qeyd edildiyi kimi, bizim müzakirə etdiyimiz təhsil sistemi sinxron onlayn təhsil sistemidir. Çünki mövcud vəziyyətlə bağlı olaraq sinxron onlayn təhsil forması bizim ölkəmizdə daha çox istifadə olunmaqdadır. Dərs kitablarının əldə olunması üçün Azərbaycan Respublikası Təhsil Nazirliyinin şagirdlər üçün yaratdığı “e-dərslik” portalı olduqca əhəmiyyətlidir. Bundan əlavə, gündən-günə təhsillə bağlı yaranan portalların, şagird və bakalavrlar üçün sınaq imtahanlarının təşkil olunduğu saytların artması da distant təhsillə bağlı qarşılaşdığımız bir sıra problemləri müəyyən qədər aradan qaldırır. Dövlət İmtahan Mərkəzinin “otk.az” portalı şagirdlər üçün onlayn sınaq imtahanları təşkil edir. Bu da onların biliklərini yoxlamaqla yanaşı, onlayn imtahanlarla bağlı vərdişlərini artırır. Az öncə də qeyd olunduğu kimi müəyyən platformalar və proqramlar vardır ki bu sinxron onlayn təhsilin həyata keçirilməsinə geniş imkanlar yaradır. Məs: Zoom, Teams, Skype və s. vasitəsilə debat, müzakirə, “dəyirmi masa”, eləcə də elmi seminarlar da təşkil etmək olar. Ancaq bununla belə, distant təhsildə əyani təhsildəki kimi təhsilalanın ixtisası üzrə praktik işlərə cəlb olunması üçün imkanlar olmur. Amma bunların həll olunması da mümkündür, məsələn, ixtisasla bağlı praktikaları müəyyən müddətdə ən yaxın müəssisələrdə keçmək və mütəxəssislərdən praktik biliklər öyrənməklə boşluqları doldurmaq olar. Onlayn tədris proqramlarında şagird və tələbələrin davranışlarına nəzarət, qısa müddətdə dərs proqramının mənimsədilməsi üçün əyani vəsaitlərdən-slaydlardan, cədvəllərdən, testlərdən (quiz və s. proqramlarla) istifadə etmək lazımdır. Nəticə olaraq qeyd etmək lazımdır ki, “Təhsil haqqında” Azərbaycan Respublikası Qanununun 1.0.9., 10.5 və 13.1.3 bəndlərində distant təhsil haqqında məlumat verilir. Artıq dərk etmək lazımdır ki, bu cür təhsil onu göstərir ki, distant təhsil sistemi dünyanın müxtəlif ölkələrində cəmiyyətin yeni tələblərinə adekvat cavab verir. Distant təhsil sistemində qloballaşma, mobillik, inteqrasiya, kütləvilik və operativlik təmin edilir və bu çox mühim əhəmiyyət kəsb edən amildir. Qeyd edilən bəzi çatışmazlıqlara baxmayaraq, distant təhsil sisteminin vacibliyi Azərbaycanda da yüksək qiymətləndirilir və onun inkişaf etdirilməsi üçün profilaktik tədbirlər görülür, lazımı işlər aparılır.

Ədəbiyyat siyahısı:

1. Azərbaycan Respublikasının qanunları. http://www.e-qanun.az/alpdata/framework/data/18/c_f_18343.htm
Əlizadə, T. (2019). Distant təhsilin əsas modelləri və metodları

ВОПРОСЫ ОРГАНИЗАЦИИ И ПРИМЕНЕНИЯ ДИСТАНЦИОННОГО ОБРАЗОВАНИЯ В НАШЕЙ СТРАНЕ

Й.М.Гасанова

Бакинский Славянский Университет

hasanlinubar0910@gmail.com

В настоящее время дистанционное обучение является одной из быстро развивающихся форм обучения. Существующие возможности программного обеспечения веб-серверов и современных компьютеров позволяют создавать интерактивные программы для обучения через глобальную сеть. Дистанционное обучение на базе интернет-технологий расширяет свои возможности и рассматривается как перспективная система образования, отражающая синтез международной сети Интернета и телевидения, конкретных технологий обучения. Эта новая форма образования не только обеспечивает интенсификацию распространения знаний для широкого круга потенциальных обучающихся, но и формирует рыночную среду образования среди потребителей новых знаний и технологий.

ORGANIZATION AND APPLICATION OF DISTANCE EDUCATION IN OUR COUNTRY

Y.M.Hasanova

Baku Slavic University

hasanlinubar0910@gmail.com

The widespread use of distance education in accordance with the requirements of modern times allows more people to be involved in education. As in many higher education institutions of the world this form of education is widely used in Azerbaijan. Specially in last year this form of education received much attention. The educational process in general educational institutions and universities is carried out according to the relevant programs, developed in accordance with the needs. There are regularly organized trainings for professors-teachers of distance education with the participation of foreign experts. In the trainings there are provided information on a specially created platform, the methods and technologies used in distance education are considered. The article discusses the steps taken in the field of distance education, the work done, as well as the experiences of leading world scientific centers and their application in educational institutions of Azerbaijan.



mövzusunda respublikanın konfransının materialları
TULLANTI SULARININ TƏMİZLƏMƏ ÜSULLARI

E.Ə.Məmmədov, E.E.Arifzadə
Azərbaycan Texnologiya Universiteti
earifzade@gmail.com

Çirkab su ilə müxtəlif üzvi və qeyri-üzvi birləşmələr, məsələn, qətranlar, fenollar, aldehidlər, kükürd birləşmələri, kationlar, anionlar və s., su anbarına daxil ola bilər. Bu maddələrin daxil olmasının nəticəsi su ehtiyatlarının onlarla, hətta yüzlərlə kilometrə qədər çirklənməsidir. Onların su anbarına daxil olması suyun fiziki və fiziki-kimyəvi xüsusiyyətlərinin pisləşməsinə səbəb olur. Məsələn, dad, qoxu, rəng, suyun şəffaflığı, pH və codluq dəyişə bilər.

Təmizlənmiş tullantı sularının təkrar istifadəsi də bəzi sənaye müəssisələrində geniş tətbiq olunan çirkab sularının təmizlənməsi üsullarından biridir. Sənaye məhsullarına zərər vermədən tullantı sularından təkrar istifadə edə bilməyən müəssisələr öz proseslərini elə tənzimləyirlər ki, minimum miqdarda çirkab su yaransın. Hazırda “tamamilə” təmizlənmiş tullantı sularının təhlili göstərir ki, onların təmizlənməsinin mövcud üsulları tərkibində olan bütün birləşmələrin çıxarılmasını təmin etmir. Üzvi birləşmələr şəklində çirklənmənin miqdarı təxminən 50 mq/l, həll olunan qeyri-üzvi birləşmələr isə təxminən 300-400 mq/l təşkil edir.

Tullantı suları üçün üç mərhələdən ibarət ümumi təmizləyici qurğularda mövcud iqtisadi baxımdan ən məqsədə uyğun sxem: mexaniki, bioloji, fiziki və kimyəvi təmizlənmə universal olaraq qəbul edilmişdir. Çirkab sularının təmizlənməsi üsulları şərti olaraq oksidləşmə və reduksiya edici hissələrinə bölünə bilər. Oksidləşmə təmizlənmə üsulları su çirkləndiricilərinin oksidləşməsi və ya azaldılması ilə zərərsizləşdirilir. Yaranan parçalanma məhsulları sudan çıxarılır və ya həll olunan mineral duzlar şəklində qalır. Növbəti addım suda həll olunan kimyəvi birləşmələrin fiziki-kimyəvi, kimyəvi, elektrokimyəvi və bioloji üsullarla çıxarılmasıdır.

Müəssisələrdə səmərəli çirkab su təmizləyici qurğuların yaradılması bizə iki mühüm vəzifəni həll etməyə imkan verir: təbii suların sənaye tullantıları ilə çirklənməsinin qarşısını almaq və su istehlakını azaltmaq, çünki təmizlənmiş suyun istehsal dövrünə qaytarılması su təchizatı sistemində suyun dövriyyəsinə təşkil etməyə imkan verir.

Ədəbiyyat siyahısı:

1. Мамедов Э.А. Очистка промышленных сточных вод – Баку.: Издательство «ЭЛИМ», 2002, 159 с
2. Мамедов Э.А., Садыхов Т.А. Проблемы прикладной экологии. БГУ, с.242-243, Баку, 2002
3. Орлов Д.С., Садовникова Л.К., Лозановская И.Н. Экология и охрана биосферы при химическом загрязнении. Москва, «Высшая школа», 2002, с. 256-259

ОЧИСТКА ПРОМЫШЛЕННЫХ СТОЧНЫХ ВОД

Э.А.Мамедов, Э.Э.Арифзаде

Азербайджанский Технологический Университет

earifzade@gmail.com

Создание на предприятиях эффективно действующих установок для очистки сточных вод позволяет решить две важные задачи: предупредить загрязнение природных вод промышленными стоками и сократить потребление воды, так как возврат очищенной воды в производственный цикл позволяет организовать кругооборот, воды на предприятии.

INDUSTRIAL WASTEWATER TREATMENT

E.A.Mammadov, E.E.Arifzade

Azerbaijan Technological University

earifzade@gmail.com

The creation of efficient wastewater treatment plants at enterprises allows us to solve two important tasks: to prevent pollution of natural waters by industrial effluents and to reduce water consumption, since the return of purified water to the production cycle allows organizing the circulation of water at the enterprise.



ƏTRAF MÜHİTİ DAHA ÇOX ÇİRLƏNDİRƏN NEFTİN FİZİKİ VƏ KİMYƏVİ XASSƏLƏRİ

G.M.Səlimzadə

E.Y.Kəsəmənli

Azərbaycan Texnologiya Universiteti

gunel.selimzade2020@mail.ru

elmirakasamanli50@gmail.com

Neft üzvi və qeyri-üzvi kimyəvi maddələrdən ibarət olan mürəkkəb quruluşlu özlü mayedir. O spesifik iyə malikdir, rəngi isə açıq-kəhrəba rəngindən tünd qara rəngə qədər dəyişir. Neftin elementar tərkibi nisbətən sabit olub, onu təşkil edən hər bir komponent quruluşda 3-4% təşkil edir. Maye neftin əsas tərkib hissəsini isə karbon (83-87%) və hidrogen (12-14%) təşkil edir. Kükürd isə neftin tərkibində 6%-ə qədər ola bilər. Azot və oksigenin özlü mayədə miqdarı 0,1%-i təşkil edir, bəzən isə bu miqdar 2,0%-ə qədər ola bilər. Neftin tərkibinin 0,1%-dən 0,01%-ə qədərini mikroelementlər – metalların duzları və üzvi turşular təşkil edir. Tərkibindəki 60 mikroelementlərin yarısından çoxunu metallar təşkil edir. Bu metalların maye neftin tərkibində ümumi miqdarı kütləyə görə orta hesabla 0,01%-dən 0,04%-ə qədər təşkil edir. Bu metallardan vanadium və nikel – 10-3-10-2%; dəmir – 10-4-10-3; sink 10-5-10-3%; civə - 10-5%; natrium, kalium, kalsium, manqan – 10-4-10-3 təşkil edir [1].

Metal tərkibli birləşmələrin əsas kütləsi neftin qətran və alfatən hissəsində toplanmış karbohidrogen fraksiyasında isə onların miqdarı çox cüzdür. Element tərkibindən fərqli olaraq, xam neftin karbohidrogen tərkibi böyük intervalda dəyişir. Karbohidrogen tərkibində sadə metandan çox mürəkkəb quruluş olan porfinlərə qədər 1000-ə yaxın individual üzvi maddələr vardır. Neftin əsas komponentləri karbohidrogen (CH) birləşmələridir. Müxtəlif növ neftlərin tərkibində onun miqdarı 90%-dən 95%-ə qədərdir. Neftin tərkibi metan, parafin və aromatik karbohidrogenlərdən, həmçinin onların oksigenli, kükürlü və azotlu törəmələrindən ibarətdir. Neftin sırası karbohidrogenlər (CH) doymuş tsiklik karbohidrogen olub siklopentan və sikloheksan sıralıdır.

XIX əsrin 70-ci illərində Moskovnikov və Oqloblik Bakı neftinin tərkibində tsiklik quruluşlu $C_{2n}H_{2n}$ sıralı karbohidrogenlərin olmasını göstərmişlər. Bundan əlavə alimlər tsiklopentan, tsikloheksan, metilsiklopentan və başqa birləşmələri də aşkar etmişlər. Neftin karbohidrogenlərin tərkibi alkanlara nisbətən daha stabildir və onlar ilkin ana məhsulun genetik xüsusiyyətlərini özündə saxlayır. Neftin aromatik karbohidrogenləri müxtəlif neftlərdə 15%-dən 50%-ə qədər dəyişir. Onların orta miqdarı müxtəlif parafinli neftlərdə aşağıdakı kimi dəyişir: az parafinlərdə - 37,4%; orta parafinlərdə - 30,6%; yüksək parafinlərdə - 20,8%. Tərkibində bərk karbohidrogenlərin miqdarı 1%-dən az olan neftlər – az parafinli; 1-7%-ə qədər olan neftlər – orta parafinli; 7%-dən çox olan neftlər isə yüksək parafinli neftlərə aid edilir.

Neftin tərkibində olan parafin karbohidrogenlərinin ümumi miqdarı əsasən 25-30% təşkil edir. Bu faiz neftin tərkibində həll olunmuş qazların miqdarı nəzərə alınmayan haldakı miqdarını göstərir. Neftdə həll olan qazların miqdarı nəzərə alındıqda isə parafinlərin miqdarı 40- 50%-ə, bəzi neftlərdə isə 50-70%-ə çatır. Bununla yanaşı, tərkibində cəmi 10-15% parafin olan neftlər də vardır. Neftin tərkibində çox az miqdarda etil qrupundan daha böyük alkil qrupu saxlayan şaxəli quruluşlu parafinlərin olması da müəyyən edilmişdir. Qaz karbohidrogenlər xalis qaz, qaz kondensat və neftlə birlikdə neft yataqlarından çıxarılır. Qaz parafin karbohidrogenlərin müxtəlif qaz kondensatı yataqlarından çıxarılan stabil miqdarı 5-10 sm³ /m³ -dən 300-500sm³ /m³ -a qədər dəyişir. Qaz kondensat yataqlarındakı qazların tərkibində metanın, eləcə də benzin, kerosin və dizel fraksiyalarının tərkibini təşkil edən yüksək molekullu karbohidrogenlərin miqdarı çox olur [2].

Ədəbiyyat siyahısı:

1. Məhərrəmov A.M., Bayramov M. R. “Neft kimyası və neft kimyəvi sintez”. Bakı, 2016, 587 s
2. Məhərrəmov A.M., Əhmədova R.A., F.N. Əhmədova “Neft-kimya və neft emalı”. Bakı, 2016, 658 s

**ФИЗИЧЕСКИЕ И ХИМИЧЕСКИЕ СВОЙСТВА НЕФТИ, НАИБОЛЕЕ ЗАГРЯЗНЯЮЩИЕ
ОКРУЖАЮЩУЮ СРЕДУ**

Г.М.Салимзаде

Э.Ю.Касаманлы

Азербайджанский Технологический Университет

gunel.selimzade2020@mail.ru

elmirakasamanli50@gmail.com

Нефть представляет собой вязкую жидкость сложной структуры, состоящую из органических и неорганических химических веществ. Имеет специфический запах, а цвет варьируется от светло-янтарного до темно-черного. Элементный состав масла относительно стабилен, каждый компонент составляет 3-4% от состава. Основная масса соединений металлов очень мала в углеводородной фракции, которая сосредоточена в смолянистой и альфатеновой частях нефти. В отличие от элементного состава содержание углеводородов в сырой нефти колеблется в широких пределах.

**PHYSICAL AND CHEMICAL PROPERTIES OF OIL THAT MOST POLLUTE THE
ENVIRONMENT**

G.M.Salimzadeh

E.Y.Kasamanli

Azerbaijan Technological University

gunel.selimzade2020@mail.ru

elmirakasamanli50@gmail.com

Petroleum is a viscous liquid with a complex structure consisting of organic and inorganic chemicals. It has a specific odor, and its color varies from light amber to dark black. The elemental composition of the oil is relatively stable, with each component making up 3-4% of the structure. The main mass of metal compounds is very small in the hydrocarbon fraction, which is collected in the resin and alphalten part of the oil. Unlike the element composition, the hydrocarbon content of crude oil varies widely.



**Zəfər gününə həsr olunmuş “Pandemiya dövründə gənclərin tədqiqat problemləri”
mövzusunda respublikakonfransının materialları**
**PAMBIQ SORTLARININ MƏHSULDARLIĞINA SƏPİN MÜDDƏTİNİN VƏ BİTKİ
SIXLIĞININ TƏSİRİNİN ÖYRƏNİLMƏSİ**

A.R.Babazadə
Azərbaycan Dövlət Aqrar Universiteti
arzu.babazade94@mail.ru

Azərbaycanın sosial-iqtisadi inkişafında pambıqçılığın payı xüsusidir. "Pambıqçılıq haqqında" Azərbaycan Respublikasının 11 may 2010-cu il tarixli 1012-1110-№-li qanununun qüvvəyə minməsi ilə əlaqədar ölkə prezidenti cənab İlham Əliyev aidiyyəti qurumlara rəsmi göstəriş vermişdir. 6 fəsil, 24 maddədən ibarət olan bu qanunda pambıqçılıq haqqında əsas anlayışlar, pambıqçılıq sahəsində dövlət siyasətinin istiqamətləri və vəzifələri, pambığın istehsalı və ilkin emalı, texniki pambıq istehsalı, pambığın alqı-satqısı, toxumluq pambığın alqı-satqısı, texniki pambığın alqı-satqısı, pambıq və pambıq məhsullarının keyfiyyətinin idarə edilməsi, pambığın və mahlıcın keyfiyyətinin ekspertizası, pambıqçılığın inkişafına dövlət dəstəyi, pambıqçıların istehsalına dövlət dəstəyi və s. məsələlər qanunda öz əksini tapmışdır.

Pambıq yüksək əhəmiyyətə malik olan texniki bitkidir. Pambıq bitkisinin mahlıcından, toxumundan və bitkinin digər hissələrindən 120-dən çox müxtəlif material və əşya əldə etmək olar. [1,2,5] Bu bitkinin mahlıcından paltar üçün parça toxunmasından başqa yüksək keyfiyyətli sap, kəndir, balıq tutmaq üçün əşyalar, rezin şlanqlar üçün xüsusi toxumalar, süni ipək, partlayıcı maddələr, sellüloid, foto-kino lentlər və bir sıra digər məmulatlar hazırlanır [3,6].

Bitki sıxlığının bitkilərin məhsuldarlığına təsiri bu vaxta qədər tam öyrənilməyib. Bunu nəzərə alaraq biz bitki sıxlıqlarının “Gəncə-114” və “Gəncə-160” pambıq sortlarının xam pambıq məhsuluna təsirinin öyrənilməsini qarşıya məqsəd qoyduq. Bu iki sort üç müxtəlif səpin müddətində və iki sıxlıqda - 111 min (60 x 15) və 83 min (60 x 20) səpilmiş və onun üzərində müşahidələr aparılmışdır. Tam yetişkənlik fazasında təkrarlar üzrə hər bölmədən ayrıca məhsul yığılıb, çəkilib, alınan məhsul hektara çevrilmişdir. Əldə olunan nəticələr 1 saylı cədvəldə verilmişdir.

Müxtəlif səpin müddətləri və bitki sıxlıqları məhsuldarlığa eyni dərəcədə təsir göstərmir. 1-ci cədvəldən görüldüyü kimi, 5-10 aprelə 60 x 15 sm bitki sıxlığında **Gəncə -114** pambıq sortunda məhsuldarlıq 33,2 sent/ha bərabər olmuşdur. Bu göstərici həmin müddətdə 60 x 20 sm bitki sıxlığında səpilmiş bitkilərdə orta hesabla 30,7 sent/ha olmuşdur.

1- ci cədvəl. Səpin müddətinin və bitki sıxlığının pambıq sortlarının məhsuldarlığına təsiri
(2018-2021-ci illər üzrə orta)

Sıra sayı	Sortlar	Səpin müddəti, aprel	Bitki sıxlığı	Məhsuldarlıq, ha/sent
1	Gəncə-114	5-10	111 min (60 x 15)	33,2
2	Gəncə-114	5-10	83 min (60 x 20)	30,7
3	Gəncə-114	15-20	111 min (60 x 15)	35,1
4	Gəncə-114	15-20	83 min (60 x 20)	33,1
5	Gəncə-114	25-30	111 min (60 x 15)	31,2
6	Gəncə-114	25-30	83 min (60 x 20)	29,5
7	Gəncə-160	5-10	111 min (60 x 15)	31,7
8	Gəncə-160	5-10	83 min (60 x 20)	32,6
9	Gəncə-160	15-20	111 min (60 x 15)	36,2
10	Gəncə-160	15-20	83 min (60 x 20)	37,5
11	Gəncə-160	25-30	111 min (60 x 15)	34,3
12	Gəncə-160	25-30	83 min (60 x 20)	32,5

Səpini 25-30 aprelə, 60 x 15 sm bitki sıxlığında apardıqda **Gəncə -114** pambıq sortunda məhsuldarlıq 31,2 sent/ha olmuşdur. Bu göstərici həmin müddətdə 60 x 20 sm bitki sıxlığında səpilmiş bitkilərdə orta hesabla 29,5 sent/ha olmuşdur.

Zəfər gününə həsr olunmuş “Pandemiya dövründə gənclərin tədqiqat problemləri”

mövzusunda respublikanın materialları

Cədvəldən görüldüyü kimi, 5-10 aprelə 60 x 15 sm bitki sıxlığında **Gəncə -160** pambıq sortunda məhsuldarlıq 31,7 sent/ha bərabər olmuşdur. Bu göstərici həmin müddətdə 60 x 20 sm bitki sıxlığında səpilmiş bitkilərdə orta hesabla 32,6 sent/ha olmuşdur.

Təcrübə göstərir ki, 15-20 aprelə, 60 x 15 sm bitki sıxlığında səpilmiş **Gəncə -160** pambıq sortunda məhsuldarlıq 36,2 sent/ha bərabər olmuşdur. Bu göstərici həmin müddətdə 60 x 20 sm bitki sıxlığında səpilmiş bitkilərdə orta hesabla 37,5 sent/ha olmuşdur.

Səpini 25-30 aprelə, 60 x 15 sm bitki sıxlığında aparıldıqda **Gəncə -160** pambıq sortunda məhsuldarlıq 34,3 sent/ha bərabər olmuşdur. Bu göstərici 25-30 aprelə 60 x 20 sm bitki sıxlığında səpilmiş bitkilərdə orta hesabla 32,5 sent/ha olmuşdur.

Belə məlum olur ki, məhsuldarlıq **Gəncə-114** sortu üçün ən yaxşı bitki sıxlığı hektarda 111 min bitki (60 x 15 sm sxemi ilə) və ən yaxşı səpin müddəti 15-20. aprel, **Gəncə-160** sortu üçün ən yaxşı bitki sıxlığı hektarda 83 min bitki (60 x 20 sm sxemi ilə) və ən yaxşı səpin müddəti isə 15-20. aprel dir.

Ədəbiyyat siyahısı:

1. Aslanov H. Ə., Vəliyeva M. A. Pambıq bitkisi ilə aparılan tarla təcrübələrinin metodikası, Bakı: 2013, 310 s
2. Aslanov H. Ə., Vəliyeva M. A. Pambıqçılıq. Bakı: “Elm” 2014, 520 s
3. Ələkbərov Fariz. Pambıqçılıq (ilk peşə ixtisas təhsili müəssisələri üçün modul dərsləri vəsaiti) Bakı, 2017, 128 s
4. Güləhmədov X. O. Pambıqçılıq Bakı: “Agah” 2000, 241 s
5. Hübətov H. S. Lifli bitkilər, Bakı: “Elm və təhsil” 2015, 216 s
6. Hübətov H. S., Xəlilov X. Q. Texniki bitkilər. Bakı: “Aytac”, 2010, 415 s
7. Технические культуры / Под р. Я. В. Губанова М., Агропромиздат, 1986, 287 с

СРОКИ ПОСЕВА И ГУСТОТА ПОСАДКИ НА УРОЖАЙНОСТЬ СОРТОВ ХЛОПКА И ИЗУЧЕНИЕ ЭФФЕКТА

А.Р.Бабазаде

Азербайджанский Государственный Аграрный Университет, город Гянджа

arzu.babazade94@mail.ru

В народном хозяйстве нет такой отрасли, где бы ни не использовалась продукция из хлопка. Основной продукт этого растения – очищенный от семян хлопок. Хлопковая пряжа используется для изготовления различных тканей, и качественных нитей, бумага, фотоленты и т. д. Поэтому в экономике нашей страны хлопок стоит на одном уровне с зерном, железом, углем и нефтью. В статье изучается влияния сроков, густоты посевов и динамику роста и количество симподиальных ветвей на сортов хлопчатника. Гянджа-114 и Гянджа-160 которое высевались в разное время (5-10; 15-20. и 25-30. IV) и при разной плотности (60 x 15 111 тысяч растений на гектар и 83 тысячи растений на гектар при схеме 60 x 20 см). Из исследований было что время густота растений оказали значительное влияние, на динамику роста растений. В целом следует отметить, что оптимальные сроки и густота посевов будет зависеть от биологических особенностей сорта растений, а также от почвенно-климатических условий.

Ключевые слова: хлопок, растение, продуктивность, рост динамика.

SOWING TIME AND PLANTING DENSITY FOR THE YIELD OF COTTON VARIETIES STUDYING THE EFFECT

A.R.Babazade

Azerbaijan State Agrarian University, Ganja city

arzu.babazade94@mail.ru

There is no industry in the national economy where cotton products are not used. The main product of this plant is cotton, peeled from seeds. Cotton yarn is used to make various fabrics, and high-quality threads, paper, photographic tapes, etc. Therefore, in the economy of our country, cotton is on a par with grain, iron, coal and oil. The article examines the influence of timing, planting density and growth dynamics and the number of sympodial branches on cotton varieties. Ganja-114 and Ganja-160 which were sown at different times (5-10; 15-20. And 25-30. IV) and at different densities (60 x 15 111 thousand plants per hectare and 83 thousand plants per hectare with the scheme 60 x 20 cm). From research it was found that the time of plant density had a significant impact on the dynamics of plant growth. In general, it should be noted that the optimal timing and density of crops depend on the biological characteristics of the plant variety, as well as on soil and climatic conditions.

Key words: cotton, plant, fruit, growth dynamics.



NEFTİN KİMYƏVİ EMAL TEXNOLOGİYASI

E.Y.Kəsəmənli

G.M.Səlimzadə

Azərbaycan Texnologiya Universiteti

gunel.selimzade2020@mail.ru

elmirakasamanli50@gmail.com

Neftin fiziki emalı zamanı alınan benzinin nə keyfiyyəti, nə də miqdarı sənayenin indiki inkişafını təmin etmir. Ona görə də nefti və neft məhsullarını kimyəvi yolla emal etməklə həm yeni neft məhsulları alınır, həm də alınan benzinin oktan ədədi yüksəlir. Digər tərəfdən benzinin çıxımı kimyəvi emal üsulunda 50–78 %-ə çatır. Kimyəvi emalın digər üstün cəhətlərindən biri də odur ki, bu prosesdə benzinlə yanaşı qaz halında olan karbohidrogenlərdə alınır ki, onlarda üzvi sintez sənayesi üçün xammal hesab edilir. Neftin kimyəvi emalı əsasən yüksək temperaturda aparıldığı üçün onun distillə məhsulları (liqroin, mazut fraksiyaları) parçalanaraq daha kiçik molekulara çevrilir. Ona görə neftin kimyəvi emal üsulu krekinq adlanır. Krekinq üsulu 3 qrupa bölünür [1-3]:

1. Termiki krekinq;
2. Termiki-katalitik krekinq;
3. Aşağı temperaturlu katalitik krekinq;

Termiki krekinq katalizatorsuz və yüksək temperaturda aparılan krekinq prosesidir. Bu proses 700–900°C-də aparıldıqda piroliz adlanır. Termiki krekinq məhsullarının tərkibində doymamış birləşmələr çox olur və benzin fraksiyasını təşkil edən karbohidrogenlər az şaxəli olur. Ona görə də belə birləşmələrin həm oktan ədədi yüksək olmur, həm də saxlanan benzində ikiqat rabitəli birləşmələr polimerləşir. Bu da mühərrik karbürətorlarının müntəzəm iş rejimini pozur.

Katalitik krekinq 450–500°C-də katalizator tətbiq etməklə aparılan prosesdir. Bu üsulla alınan neft məhsulları doymamış birləşmələrdən azad olur. Karbohidrogenlərin izomerləşməsi hesabına yüksək oktan ədədli benzin alınır. Aşağı temperaturlu krekinq prosesi isə yalnız katalizator iştirakında aparılır.

Krekinqin başqa bir növü riforminq adlanır. Riforminq prosesində məqsəd, yuxarı oktan ədədinə malik olan benzinlər almaqdır. Bu prosesdə həmçinin üzvi sintezdə istifadə olunan doymuş karbohidrogenlər və aromatik karbohidrogenlər də alınır. Krekinq prosesi mürəkkəb prosesdir. Buna baxmayaraq bu prosesin də müəyyən qanunauyğunluqları vardır.

Termiki krekinq prosesi katalizator iştirakı ilə aparıldıqda ona termokatalitik, yaxud katalitik krekinq prosesi deyilir. Proses aromatik karbohidrogenlərin alınması ilə getdikdə riforminq adlanır.

Ümumiyyətlə, krekinq mürəkkəb prosesdir. Bu zaman izomerləşmə, polimerləşmə, parçalanma və s. reaksiyalar baş verir. Yüksək temperaturlarda böyük molekul çəkili neft karbohidrogenlərindən daha kiçik molekul çəkili birləşmələr əmələ gəlir.

Ədəbiyyat siyahısı:

1. Q.İ.Səfərov, A.S.Məmmədov “Neft və qaz emalının texnologiyası” 464 səh, 2000
2. C.Mahmudov “Ekologiya” 320 səh, 2008
3. stat.gov.az

Zəfər gününə həsr olunmuş “Pandemiya dövründə gənclərin tədqiqat problemləri”

mövzusunda respublikanın materialları
ХИМИЧЕСКАЯ ТЕХНОЛОГИЯ ПЕРЕРАБОТКИ НЕФТИ

Э.Ю.Касаманлы

Г.М.Салимзаде

Азербайджанский Технологический Университет

gunel.selimzade2020@mail.ru

elmirakasamanli50@gmail.com

Ни качество, ни количество бензина, получаемого при физической переработке нефти, не обеспечивают современного развития отрасли. Поэтому химическая переработка нефти и нефтепродуктов не только дает новые нефтепродукты, но и повышает октановое число получаемых бензинов. С другой стороны, расход бензина на химическую переработку достигает 50-78%. Еще одним преимуществом химической переработки является то, что в этом процессе наряду с бензином получают газообразные углеводороды, считающиеся сырьем для промышленности органического синтеза. Поскольку химическая обработка нефти осуществляется в основном при высоких температурах, продукты ее перегонки (лигроин, мазутные фракции) распадаются на более мелкие молекулы.

CHEMICAL TECHNOLOGY OF OIL REFINING

E.Y.Kasamanli

G.M.Salimzadeh

Azerbaijan Technological University

gunel.selimzade2020@mail.ru

elmirakasamanli50@gmail.com

Neither the quality nor the quantity of gasoline obtained during the physical refining of oil ensures the current development of the industry. Therefore, chemical processing of oil and oil products both produces new oil products and increases the octane number of the obtained gasoline. On the other hand, the consumption of gasoline by chemical processing reaches 50-78%. Another advantage of chemical processing is that in this process, along with gasoline, it is obtained in gaseous hydrocarbons, which are considered raw materials for the organic synthesis industry. As the chemical processing of oil is carried out mainly at high temperatures, its distillation products (ligroin, fuel oil fractions) break down into smaller molecules.



QEYRİ-MÜƏYYƏNLİKLƏRİN AÇILIŞI. LOPİTAL QAYDASI.

E.T.Əliyeva

Azərbaycan Texniki Universiteti

Elminaz.eliyeva.90@mail.ru

Tutaq ki, $f(x)$ və $g(x)$ funksiyaları $x=c$ nöqtəsinin müəyyən bir ətrafında (c nöqtəsi müstəsna ola bilər) təyin edilmiş funksiyalardır. Fərz edək ki, bu funksiyalar ya

$$\lim_{x \rightarrow c} f(x) = \lim_{x \rightarrow c} g(x) = 0 \quad (1)$$

$$\text{və yaxud } \lim_{x \rightarrow c} f(x) = \lim_{x \rightarrow c} g(x) = \infty \quad (2)$$

şərtlərini ödəyir. Hər iki halda $\lim_{x \rightarrow c} \frac{f(x)}{g(x)}$ limitinin hesablanmasına nisbətən limiti haqqında olan

teoremi tətbiq etmək olmaz. (1) şərtləri ((2) şərtləri) ödəndikdə $\frac{f(x)}{g(x)}$ nisbəti $x = c$ nöqtəsində $\frac{0}{0}$ (şəklində $\frac{\infty}{\infty}$) şəklində qeyri-müəyyənlik adlanır. Qeyri-müəyyənliklərin açılışı üçün məzmunu aşağıdakı teoremdə ifadə edilən Lopital qaydasından istifadə edirlər.

Teorem. Tutaq ki, $f(x)$ və $g(x)$ $x = c$ nöqtəsinin müəyyən bir ətrafında (c nöqtəsi müstəsna ola bilər) diferensiallanan funksiyadır. Əgər bu funksiyalar

$$\lim_{x \rightarrow c} f(x) = \lim_{x \rightarrow c} g(x) = 0, \quad \lim_{x \rightarrow c} f(x) = \lim_{x \rightarrow c} g(x) = \infty$$

şərtlərini ödəyirsə və $\lim_{x \rightarrow c} \frac{f'(x)}{g'(x)}$ limiti varsa, onda

$$\lim_{x \rightarrow c} \frac{f(x)}{g(x)} = \lim_{x \rightarrow c} \frac{f'(x)}{g'(x)}$$

bərabərliyi doğrudur.

Bu teoremin isbatını ancaq $\frac{0}{0}$ şəklində qeyri-müəyyənlik üçün verəcəyik. Bundan başqa fərz edəcəyik ki, $f(x)$, $f'(x)$, $g(x)$ və $g'(x)$ funksiyaları $x = c$ nöqtəsində kəsilməzdir və $g'(c) \neq 0$. Beləliklə, tutaq ki

$$\lim_{x \rightarrow c} f(x) = f(c) = 0$$

$$\lim_{x \rightarrow c} g(x) = g(c) = 0$$

şərtləri ödənilir. Onda $\frac{f(x)}{g(x)} = \frac{f(x)-f(c)}{g(x)-g(c)} = \frac{f(x)-f(c)}{x-c} / \frac{g(x)-g(c)}{x-c}$

münasibəti doğrudur. Burada $x \rightarrow c$ yaxınlaşdıqda limitə keçək və

$$\lim_{x \rightarrow c} \frac{f(x)-f(c)}{x-c} = f'(c);$$

$$\lim_{x \rightarrow c} \frac{g(x)-g(c)}{x-c} = g'(c) \neq 0;$$

olduğunu nəzərə alsaq

$$\lim_{x \rightarrow c} \frac{f(x)}{g(x)} = \frac{f'(c)}{g'(c)} \quad (3)$$

bərabərliyini alırıq. Digər tərəfdən $f'(x)$ və $g'(x)$ funksiyaları $x = c$ nöqtəsində kəsilməz olduğu üçün

$$\lim_{x \rightarrow c} \frac{f'(x)}{g'(x)} = \frac{\lim_{x \rightarrow c} f'(x)}{\lim_{x \rightarrow c} g'(x)} = \frac{f'(c)}{g'(c)} \quad (4)$$

münasibəti doğru olur. (3) və (4) düsturlarından

$$\lim_{x \rightarrow c} \frac{f(x)}{g(x)} = \frac{f'(x)}{g'(x)}$$

bərabərliyini alırıq.

Ədəbiyyat siyahısı:

1. Namazov Q.M., Funksiyalar və Qrafiklər. “Bakı Biznes Universiteti Nəşriyyatı” Bakı- 2011 il 6.c
2. Səlimov Y.Ş., Səbzəliyev M.M., Ali riyaziyyatdan məsələlər I hissə. Bakı-2004 12. Səlimov Y.Ş.,

Zəfər gününə həsr olunmuş “Pandemiya dövründə gənclərin tədqiqat problemləri”

mövzusunda respublikanın materialları

3. Demidoviç B.P., Riyazi Analizdən Məsələ və Misallar. Tərcümə edənlər. Əliyev A.R. Bakı, 2004
- Səbzəliyev M.M., Ali riyaziyyatdan məsələlər II hissə. Bakı, 2005
4. Nurəddinoğlu. Ali riyaziyyat kursu üzrə məsələ və misallar. I hissə. Çəşioğlu. Bakı, 2000

ОТКРЫТИЕ НЕОПРЕДЕЛЕННОСТЕЙ. ЛОПИТАЛЬНОЕ ПРАВИЛО.

Э.Т.Алиева

Азербайджанский Технический Университет

Elminaz.aliyeva.90@mail.ru

Если функции $F(x)$ и $g(x)$ дифференцируемы вокруг некоторой точки $x = c$, то пределы этих функций равны между собой, что равно 0. И тогда функции $f(x)$ и $g(x)$ равны ∞ . Тогда, если это условие выполняется, у нас есть предел $\lim_{x \rightarrow c} \frac{f(x)}{g(x)}$. Это означает, что пределы в точке c равны между собой.

DISCOVERY OF UNCERTAINTIES. LOPITAL RULE.

E.T.Aliyeva

Azerbaijan Technical University

Elminaz.aliyeva.90@mail.ru

If the functions $F(x)$ and $g(x)$ are differentiable around a certain point $x = c$, then the limits of these functions are equal to each other, which is equal to 0. And then the functions $f(x)$ and $g(x)$ are equal to ∞ . If this condition is satisfied, then we have the limit $\lim_{x \rightarrow c} \frac{f(x)}{g(x)}$. This means that the limits at point c are equal to each other.



**Zəfər gününə həsr olunmuş “Pandemiya dövründə gənclərin tədqiqat problemləri”
mövzusunda respublikanın materialları
AZƏRBAYCANDA BİTKİ ÖRTÜYÜNÜN YAYILMASI**

Ü.İ.Qənbərova, S.H.Hüseynova
Azərbaycan Texnologiya Universiteti

ulker.genberova@bk.ru

huseynova-1965@mail.ru

Azərbaycan Respublikasının ərazisi zəngin floraya malikdir. Nisbətən böyük olmayan ərazidə dünyada rast gəlinən bütün bitki tiplərinin demək olar ki, hamısı respublikamızda yayılmışdır. Azərbaycanda bitən təxminən 4500 növ ali, sporlu çiçəklil bitkilər 125 dəstə 920 cinsdə birləşir.

Respublikada rast gələn bitki növləri Qafqazda bitən bitki növlərinin ümumi miqdarının 66%-ini təşkil edir. Qafqaz və başqa regionlarda geniş yayılmış bitki növləri ilə yanaşı Azərbaycanın florasında kifayət sayda yalnız Azərbaycan və onun nisbətən kiçik rayonları üçün xarakterik olan 240-a yaxın endemik bitki növləri də vardır. Bitki örtüyünün yayılmasını regionun fiziki-coğrafi cəhətdən formalaşması, müasir torpaq iqlim şəraiti, şaquli zonalıq və bir sıra digər amillər də şərtləndirir. [1]

Səhra tipli bitki qruplaşmalarına əsas etibarilə Xəzər sahilində, cənub-şərqi Şirvanda, Mil, Muğan və Şirvan düzlərində rast gəlinir. Torpağın duzluluğundan asılı olaraq burada qaratoran, şahsevdi, ətli, şoran, qışotu bitkiləri yayılmışdır. Yarımsəhra bitki örtüyü Şirvan, Səlyan, Muğan, Mil və Qarabağ çöllərində və eləcə də Ceyrançöl, Qobustan və Arazboyu düzənliklərdə geniş sahə tutur. Kür-Araz, Qobustan və Ceyrançöldə zonal formasiya olaraq yovşan yarımsəhrası sahə etibarilə üstünlük təşkil edir. Başqa formasiyalardan qarağan (Kür-Araz) və dəngiz (Qobustan, Naxçıvan) formasiyaları daha səciyyəvidir.

Yarımsəhralarda çox sayılan digər bitkilər: soğanaqlı qırtıcı, yapon tonqalotu, bərk quramat, şərq bozağı, çilingburnu, taxıl otları və bir sıra şoranlıq (çərən, şahsevdi, sarıbaş, qışotu və s.) otlarıdır. Bu sahələr üçün unikal olan tuqay meşələridir. Əsasən, Kür, Araz və Qabırçı çayları vadilərində yayılan meşələrin əsas ağacları palıd, ağcaqayın, göyrüş, söyüd və s. ibarətdir. Böyük Qafqaz və Kiçik Qafqaz dağətəyi düzənliklərində 200 m-dən 600-700 m, bəzən 1200 metrədək olan hündürlükdə əsasən bir və çoxillik kserofit bitkilər və kollar yayılmışdır. Daha yüksəkdə yuxarı sərhədi 1800-2200 metrə məhdudlaşan sahələr meşələrdən ibarətdir.

Azərbaycan Respublikası ərazisinin ümumi sahəsi 86,6 milyon hektardır. Azərbaycan meşələrinin ümumi sahəsi isə 1213,7 min hektardır. Bundan meşə ilə örtülən sahə 989,5 min hektar təşkil etməklə, ümumi ərazinin 11,4%-ə qədərdir. Hər adam başına təqribən 0,12 ha meşə sahəsi düşür ki, bu da ümumdünya miqyasında götürülən müvafiq orta rəqəmdən 4 dəfə (0,48 ha) azdır. Azərbaycanda meşələr sahəcə az olsalar da növ zənginliyi ilə məşhurdur. Burada 435 növ ağac və kol bitir, onlardan da 70-i endemik növlərə aiddir. [2]

Respublika meşələrinin əksər sahələri (85%) Böyük Qafqazda, Kiçik Qafqazda və Talış dağ bölgəsində yerləşir.

Bütün respublika ərazisi üçün enliyarpaqlı meşələr səciyyəvidir. Bu tip meşələr Böyük və Kiçik Qafqazın, Talış dağlarının alçaq və orta dağlıq hissələrində geniş yayılmışdır. Xüsusilə onlar 600-1600 m mütləq yüksəkliklərdə çox yerdə vahid qurşaq yaradır. Qalan sahələrdə talalar, dar zolaqlar şəklində saxlanılır. Meşələr əsas üç ağac növlərindən - fıstıq, vələs və palıddan ibarətdir. Onlar bütün meşə örtüyünün 86,2 faizini təşkil edir. Bunlardan başqa, ağcaqayın, qarağac, cökə, qızılağac, qovaq, yalanyarpaq, söyüd və s. enliyarpaqlı ağaclar bitir. İynəyarpaqlı meşələr respublika meşələrinin 1,7 faizini təşkil edir.

Kür-Araz ovalığında tez-tez rast gələn cayırlıq, biyanlıq və lıgver cəngəlliyi nisbətən geniş yayılmışdır. Qarabağ düzündə dəvəayağı, qırxbuğum, poruq, ağlarot, süsən kimi bitki növləri həm əngəllik yaradır və həm də başqa cəngəlliyin tərkibində rast gəlinir. Çay və supaylayıcı kanalların kənarında, bataqlıq yerlərdə, lokal formada isə düzənlik rayonlarda kosmopolit tərkibli qamış

Zəfər gününə həsr olunmuş “Pandemiya dövründə gənclərin tədqiqat problemləri”

mövzusunda respublikanın materialları

cəngəlliklərinə tez-tez rast gəlinir. Belə bataqlıqlarda hündürboylu tülküquyruğu, çiyən, suluf, yumşaq süpürgə, kalış və s. çoxdur. Burada savanna tipli hündürboylu murğuz da cəngərlik yaradır.

Respublikanın quru və isti rayonlarında (Naxçıvan MR, Cəbrayıl, Zəngilan), Böyük Qafqazın bozqır yaylasında kserofit bitkiliyinə, yəni friqana, şiblək, tikanlı gəvənlik, tıstıslıq, bəzən və cılız ardıcılığa, ardıcılıq-püstəliyə rast gəlinir. Frinalalar Naxçıvan MR-da 1000-1500 m yüksəkliklərdə müstəqil formasıyalar (cəngəlliklər) yaradır. Bu formasıyalarda 300-dən artıq bitki növünə rast gəlinir. Quraqlıq rayonlarda kəkotu və onun növləri tumil-kəkotu formasıyalarını yaradır. Tumil sahələri üçün murdarça, çölnanəsi, karvanqıran və s. çox səciyyəvidir. Bu tip sahələrdə südləyən, boymadərən, zirinc kimi bitkilər də olur.

Respublikada lokal formada şibləklərə, yəni qaratikanlığa, murdarçalığa, dovşanalmalığına, badamlığa, tovuqlalığa, yabanı armudluğa, quşarmudluğuna rast gəlmək olur; şaqqıldağ da xüsusi formasıyalar yaradır və yaxşı dağ-kserofit bitkiliyinin formalaşmasında bilavasitə iştirak edir. Saqqızağacılıq, ardıcılıq, dağdağanlıq, sarağanlıq da respublikaya xas formasıyalardan olmaqla hər biri öz-özlüyündə xüsusi bitki örtüyü əmələ gətirir.

Azərbaycan hökumətinin 2004 - 2018-ci illər ətraf mühitin qorunması ilə bağlı qəbul etdiyi proqram əsasən, Tuqay meşələrinin tam bərpa ilə bağlı lahiyə hazırlanıb. Qısa müddətdən sonra layihənin həyata keçirilməsinə başlanılacaq. "Meşələrin bərpa edilməsinə və artırılmasına dair Milli Proqram"ın tələblərinə uyğun olaraq 2020-ci ildə meşəbərpa tədbirlərinin plan-proqnozları artırılaraq on minlərlə hektara çatdırılmışdır. Hal-hazırda bu istiqamətdə işlər davam etdirilir.

Ədəbiyyat siyahısı:

1. eco.gov.az
2. stat.gov.az

РАСПРОСТРАНЕНИЕ РАСТИТЕЛЬНОСТИ В АЗЕРБАЙДЖАНЕ

У.И.Ганбарова, С.Г.Гусейнова

Азербайджанский Технологический Университет

ulker.qenberova@bk.ru

huseynova-1965@mail.ru

Территория Азербайджанской Республики имеет богатую флору. В нашей стране широко распространены практически все виды растений, встречающиеся в мире на относительно небольшой территории. Около 4500 видов высших спороносных цветковых растений, произрастающих в Азербайджане, объединены в 125 групп 920 родов. Виды растений, встречающиеся в республике, составляют 66% от общего числа видов растений, произрастающих на Кавказе. Помимо широко распространенных на Кавказе и в других регионах видов растений, флора Азербайджана включает большое количество около 240 эндемичных видов растений, уникальных для Азербайджана и его относительно небольших районов. Распространение растительности обусловлено физико-географическим строением района, современными почвенно-климатическими условиями, вертикальной поясностью и рядом других факторов.

DISTRIBUTION OF VEGETATION IN AZERBAIJAN

U.I.Ganbarova, S.H.Huseynova

Azerbaijan Technological University

ulker.qenberova@bk.ru

huseynova-1965@mail.ru

The territory of the Republic of Azerbaijan has a rich flora. Almost all plant species found in the world in a relatively small area are widespread in our country. About 4,500 species of higher, sporulated flowering plants growing in Azerbaijan are united in 125 groups of 920 genera. The plant species found in the republic make up 66% of the total number of plant species growing in the Caucasus. In addition to the widespread plant species in the Caucasus and other regions, the flora of Azerbaijan includes a large number of about 240 endemic plant species that are unique to Azerbaijan and its relatively small regions. The spread of vegetation is conditioned by the physical and geographical formation of the region, modern soil and climatic conditions, vertical zoning and a number of other factors.



**Zəfər gününə həsr olunmuş “Pandemiya dövründə gənclərin tədqiqat problemləri”
mövzusunda respublikakonfransının materialları**

**KƏND TƏSƏRRÜFATI MƏHSULLARININ KEYFİYYƏTİNİN YÜKSƏLDİLMƏSİNƏ
TƏSİR GÖSTƏRƏN STİMULLAŞDIRICI AMİLLƏR**

A.O.Tağıyeva
Azərbaycan Texnologiya Universiteti
Ayseltagiyeva459@gmail.com

Bazar iqtisadi münasibətləri şəraitində məhsul keyfiyyətinin yüksəldilməsi, ölkə iqtisadiyyatının dayanıqlı inkişafının əsas şərtlərindən, amillərindən biridir. Keyfiyyət məhsulun müxtəlif xassələrinin məcmusunu ifadə etdiyi üçün, onun artırılmasına texniki, texnoloji, təşkilati, iqtisadi, sosial və digər istiqamətlərindən yanaşılması zəruridir. Buna görə də təsərrüfatçılığın iqtisadi mexanizminin yeni şəraitində keyfiyyətin artırılması istiqamətləri qarşılıqlı şəkildə araşdırılmalı, istehsal-iqtisadi prosesin bütün mərhələlərində onun yüksəldilməsinə təsir edən amillər sistemləşdirilməli və bundan sonra keyfiyyətin iqtisadi səmərəli təsiri öyrənilməlidir[3].

İqtisadi münasibətlərin təkmilləşdirildiyi, torpaq sahələrinin və maddi ehtiyatların məhdudlaşdığı, kənd təsərrüfatı və emal məhsullarına tələbatın artdığı şəraitdə iqtisadi amillərin təsiri gücləndirilməli, məhsul istehsalı və keyfiyyətinə rəqabət mühiti yaradılmalı, maraq xeyli artırılmalıdır. Aqrar islahatlar, kənddə istehsal-iqtisadi münasibətlərə uyğun kənd təsərrüfatı məhsulları istehsalının artırılması, onun keyfiyyətinin yüksəldilməsinin mahiyyəti və məqsədini əsaslı şəkildə dəyişdirməyi qarşıya qoyur. Müasir inteqrasiya obyektiv iqtisadi proses olmaqla kənd təsərrüfatı sahələrini, müxtəlif təsərrüfat formalarını, həmçinin emal və xidmət bölmələrini əhatə edir. Deməli, inteqrasiya ümumi və şaquli formalarda təzahür etməlidir[1].

Müşahidələr göstərir ki, daxili imkanların səfərbər edilməsi üçün ayrı-ayrı fərdi təsərrüfatların kollektiv, kooperativ təsərrüfatlar formasında birləşməsi, həmin təsərrüfatların malik olduğu istehsal vasitələrindən daha səmərəli şəkildə istifadə edilməsinə şərait yaratmış olur. Bu tip təsərrüfatların fəaliyyəti daha səmərəli nəticələr verdiyinə görə, beynəlxalq təcrübədə də onların dəstəklənməsinə dövlət tərəfindən daha çox diqqət yetirilir. Güzəştli kreditlərin və subsidiyaların verilməsi, vergi güzəştlərinin tətbiqi, dövlət satınalmaları, bir sıra əmək vəsaitlərinin lizinq qurumları tərəfindən təqdim edilməsi və sair imkanlar. İlk növbədə fərdi təsərrüfatları özündə birləşdirən kooperasiyalar üçün yaradılır. Keçid dövründə həmin təsərrüfatların aşağıdakı üstünlüklərini qeyd etmək olar:

- iqtisadi fəaliyyətlə məşğul olan müxtəlif təsərrüfat qurumları başçılarının bu sahədə təcrübəsi, səriştəsi, maarifliyi fərqli səviyyədədir. Onların birgə fəaliyyəti, bir-birinin üstünlüklərindən istifadə etməyə imkan verir;

- kənd təsərrüfatı kreditlə işləyən sahədir və bu kreditlər verilərkən, onların təyinatı üzrə istifadə edilməsinə nəzarət olduqca vacibdir. Belə nəzarətin böyük təsərrüfatlara nisbətən ayrı-ayrı xırda təsərrüfatlar üzərində həyata keçirilməsi daha çətin olur.

Bu və digər səbəblərdən də, böyük təsərrüfat qurumlarına kredit verilməsi daha səmərəli nəticə verir; istər emal müəssisələri ilə səmərəli iqtisadi münasibətlər qurulmasında, istərsə də daxili və xarici bazarda müəyyən yer tutulmasında böyük təsərrüfatlar daha üstün mövqeyə malik olur və s. [4].

Qeyd etmək istərdim ki, müxtəlif əhali qruplarının keyfiyyətli ərzaq məhsullarına olan tələbatının müəyyən edilməsində onların yaşı, peşəsi, əmək şəraiti, milli xüsusiyyətləri,

Zəfər gününə həsr olunmuş “Pandemiya dövründə gənclərin tədqiqat problemləri”

mövzusunda respublikanın konfransının materialları

yerləşdikləri coğrafi məkan və digər mühüm amillər nəzərə alınması vacibdir. Bu isə, həmin məhsulların istehlak normasını düzgün təyin etməyi şərtləndirir[5].

Beləliklə, müxtəlif əhali qruplarının keyfiyyətli ərzaq məhsullarına olan tələbatının müəyyən edilməsində onların yaşı, peşəsi, əmək şəraiti, milli xüsusiyyətləri, yerləşdikləri coğrafi təkan və digər mühüm amillər nəzərə alınması vacibdir. Bu isə, həmin məhsulların istehlak normasını düzgün təyin etməyi şərtləndirir. Ərzaq istehlak normalarını düzgün müəyyən etmək üçün müxtəlif növ məhsulların enerji tutumunu, daha doğrusu, onların malik olduqları kalorilik səviyyəsini bilmək vacibdir. Aparılan hesablamalara görə, 100 qram kərə yağında 734, şəkərdə 300, qoyun ətində 206, mal ətində 154, yumurtada 150, kartofda 89, süddə 62, almada 40, kələmdə 27 kilokalori mövcuddur.

Bu baxımdan, aqrar iqtisadiyyatın potensial imkanlarından da yüksək səviyyədə istifadə olunmalı, məhsul keyfiyyətinin artımının əldə edilməsi yolu ilə milli ərzaq təhlükəsizliyinə nail olmaq və möhkəmləndirmək tədbirlərinin həyata keçirilməsi mühüm əhəmiyyət kəsb edir. Eyni zamanda, ərzaq məhsullarının idxalı və ixracı sahəsində də balanslaşdırılmış tədbirlərin görülməsi vacibdir[3].

Ədəbiyyat siyahısı:

1. Abbasov A. F. Ərzaq təhlükəsizliyi. Bakı: Nəşir, 2007, 602 s.
2. Ailə-kəndli təsərrüfatları haqqında Azərbaycan Respublikasının Qanunu. 14.06.2005, Azərbaycan Respublikası Torpaq Qanunvericiliyi. Bakı: Qanun, 2008, 840 s
3. Aqrar islahatların nəticələri və dayanıqlı inkişaf problemləri. Respublika elmi- praktiki konfransının materialları. Bakı, 2006, 320 s
4. Aliyev İ.H., Məmmədova Ş.E. Aqrar sahənin inkişafının əsas maliyyə mənbələri. Bakı: Elm, 2007, 227 s
5. Aliyev İ.H., Qloballaşma şəraitində aqrar sahənin dayanıqlı inkişafının təmin olunmasının sosial-iqtisadi problemləri. Bakı: Elm, 2008, 400 s
6. stat.gov.az

СТИМУЛИРУЮЩИЕ ФАКТОРЫ, ВЛИЯЮЩИЕ НА КАЧЕСТВО СЕЛЬСКОХОЗЯЙСТВЕННОЙ ПРОДУКЦИИ

А.О.Тагиева

Азербайджанский Технологический Университет

avseltagieva459@gmail.com

Повышение качества продукции в условиях рыночной экономики является одним из основных условий и факторов устойчивого развития экономики страны. Поскольку качество представляет собой совокупность различных свойств продукта, к его повышению необходимо подходить с технических, технологических, организационных, экономических, социальных и других аспектов. Поэтому в новых условиях хозяйственного механизма хозяйства следует взаимно изучить направления повышения качества, систематизировать факторы, влияющие на его повышение на всех стадиях производственно-хозяйственного процесса, а затем - рентабельный эффект от качества надо изучать.

Ключевые слова: сельское хозяйство, обеспечение качества, продовольственная безопасность, продовольственное обеспечение.

STIMULATING FACTORS AFFECTING THE QUALITY OF AGRICULTURAL PRODUCTS

A.O.Tagiyeva

Azerbaijan Technology University

avseltagieva459@gmail.com

Improving the quality of products in a market economy is one of the main conditions and factors for the sustainable development of the country's economy. Since quality is a set of different properties of a product, it is necessary to approach its increase from technical, technological, organizational, economic, social and other aspects. Therefore, in the new conditions of the economic mechanism of the economy, the directions of quality improvement should be mutually studied, the factors influencing its improvement at all stages of the production and economic process should be systematized, and then the cost-effective effect of quality should be studied.

Keywords: agriculture, quality assurance, food security, food supply



**Zəfər gününə həsr olunmuş “Pandemiya dövründə gənclərin tədqiqat problemləri”
mövzusunda respublikakonfransının materialları**
**AQRAR SAHƏNİN MODERN İNKİŞAFINDA BEYNƏLXALQ ƏMƏKDAŞLIĞIN
ROLU**

Ə.Qurbanova

F.R.Zeynalov

Azərbaycan Texnologiya Universiteti

farid.zeynalov@icloud.com

Hal-hazırda Aqrar sektor Azərbaycan iqtisadiyyatında ÜDM-nin təxminən 5.6 məşğulluğun isə təxminən 45 faizini formalaşdırır. Əhalinin istehlak fondunun təxminən üçdə ikisi bu sahənin hesabına təmin olunur. Buna görə də istər inkişaf etmiş, istərsə də inkişaf etməkdə olan ölkələrin iqtisadi təhlükəsizliyi məhz bu sahədən asılıdır. Maltus nəzəriyyəsinə görə dünya əhalisi həndəsi silsilə şəklində sürətlə artmaqdadır. Əhalinin bu cür sürətlə artdığı bir dövrdə hər bir dövlətin effektiv və dayanıqlı kənd təsərrüfatına ehtiyacı vardır. Effektiv və dayanıqlı kənd təsərrüfatı yaratmaq üçün az resurslarla yüksək məhsul əldə etməyə nail olmaq lazımdır. Bu isə dövlətin aqrar siyasətindən asılıdır. Təbii şəraitin necə olmasından asılı olmayaraq dövlət kənd təsərrüfatına daim nəzər yetirməlidir.

Respublikada ardıcıl həyata keçirilən məqsədyönlü siyasət nəticəsində ölkəmizin aqrar sahəsi təşkilatları bir çox nüfuzlu beynəlxalq regional təşkilatların üzvü olmuş, bu təşkilatlarla və inkişaf etmiş ölkələrlə səmərəli əməkdaşlıq qurmuş və əlaqələr getdikcə genişlənməkdədir. Aparılan fəaliyyət nəticəsində BMT-nin Ərzaq və Kənd Təsərrüfatı Təşkilatı (FAO), Beynəlxalq Kənd Təsərrüfatının İnkişafı Fondu (İFAD), Beynəlxalq Epizootik Büro (OİE) və bir çox beynəlxalq təşkilatlar, mərkəzlər və agentliklərlə səmərəli əlaqələr qurulmuşdur.

Azərbaycan Respublikası Kənd Təsərrüfatı Nazirliyinin Aqrar Elm Mərkəzi fəaliyyətə başladığı ilk vaxtdan beynəlxalq əməkdaşlıq əlaqələrinin genişləndirilməsinə böyük önəm vermiş və bu istiqamətdə bir sıra uğurlara nail olmuşdur. Azərbaycan Aqrar Elm Mərkəzi ilə İCARDADA arasında əməkdaşlığa dair bağlanmış müqaviləyə uyğun olaraq Mərkəz 1998-ci ildən “Mərkəzi Asiya və Cənubi Qafqaz ölkələrində Kənd Təsərrüfatının Davamlı İnkişafı üzrə Əməkdaşlıq Proqramı”na qoşulmuşdur. Proqramda CGİAR konsorsiumuna daxil olan 9 beynəlxalq mərkəz, o cümlədən CİMMYT, CİP, İCARDADA, İCRİSAT, İFPRI, İLRI, “Bioversity international” və İWMI, həmçinin Mərkəzi Asiya və Cənubi Qafqazın 8 ölkəsi iştirak edir. Proqramın məqsədi bölgədə mövcud olan tədqiqat institutları arasında, eləcə də milli tədqiqat sistemləri ilə beynəlxalq elm mərkəzləri arasında əməkdaşlıq yaratmaqla həmin ölkələrdə aqrar sahədə aparılan tədqiqatların gücləndirmək və kənd təsərrüfatında davamlı inkişafına nail olmaqdır.

Azərbaycan Aqrar Elm Mərkəzi ilə Rusiya federasiyasının “Sibirskiy aqropromışlenniy dom” Açıq Səhmdar Cəmiyyəti arasında 2008-ci ildə başlanmış müqavilə əsasında ET Əkinçilik İnstitutunun Qobustan Bölgə Təcrübə Stansiyasında “Lider-2,5 N” markalı kombinə edilmiş, enerjiyə qənaət edən torpaq becərən aqreqatın səmərəliliyini müəyyənləşdirmək məqsədilə təsərrüfat sınaqları həyata keçirilmişdir. Azərbaycan Elmi-Tədqiqat Tərəvəzçilik İnstitutu ilə Dünya Tərəvəzçilik Mərkəzi (Tayvan) və Beynəlxalq Kartofçuluq Mərkəzi (Peru) arasında mövcud əməkdaşlıq çərçivəsində Respublikamıza tərəvəz və kartof bitkilərinin 100-dən çox sort nümunəsinin toxumları gətirilmiş və institutun baza təcrübə təsərrüfatlarında sınaqdan keçirilmişdir.

Aparılan tədqiqatlar əsasında yaradılmış 1 pomidor sortu (“Alsu”) Seleksiya Nailiyyətlərinin Sınağı və Mühafizəsi üzrə Dövlət Komissiyasına təqdim edilmişdir. Kartof toxumçuluğu sahəsində FAO-ya təqdim olunmuş layihə təsdiq edilmiş və ET Tərəvəzçilik İnstitutunun iştirakı ilə 2013-cü ildə həmin layihənin həyata keçirilməsinə başlanacaqdır.

ET Üzümçülük və Şərabçılıq İnstitutu Qafqaz və Qara dəniz hövzəsinin Şimal zonasında “Üzümün genetik ehtiyatlarının qorunub saxlanması” layihəsi çərçivəsində Beynəlxalq Biomüxtəliflik (Bioversity International) Mərkəzi ilə, həmçinin beynəlxalq proqram çərçivəsində Yunanıstan, İtaliya, Ukrayna və

Zəfər gününə həsr olunmuş “Pandemiya dövründə gənclərin tədqiqat problemləri”

mövzusunda respublikanın konfransının materialları

Gürcüstanın müvafiq qurumları ilə əməkdaşlıq edir. İnstitutda hazırlanmış “Mədrəsə” şərabı 2011-ci ilin iyul ayında Yalta şəhərində Krım Şərabçılıq İttifaqının təşkil etdiyi “Qızıl Qrifon” beynəlxalq şərab müsabiqəsində qızıl medala layiq görülmüşdür, İnstitutun direktoru isə “Qızıl Medal”la təltif edilmiş və ilin ən yaxşı şərabçısı Fəxri Diplomunu almışdır. ET İpəkçilik İnstitutu Bolqarıstan Kənd Təsərrüfatı Akademiyası, İpəkçilik və Əkinçilik Təcrübə Stansiyası və Gürcüstan ET İpəkçilik İnstitutu ilə əməkdaşlıq edir.

ET Bitki Mühafizəsi İnstitutu ilə Ukrayna EA-nın “Biotexnika” Mühəndis Texnologiya və Moldova Respublikasının Bitki Mühafizəsi və Ekoloji Əkinçilik institutları arasında bioloji mübarizə sahəsində əməkdaşlıq əlaqələri mövcuddur. ET Bağçılıq və Subtropik Bitkilər İnstitutunun Abşeron Təcrübə Stansiyasında Türkiyədən gətirilmiş 5, Suriyadan gətirilmiş 3 zeytun sortu üzərində tədqiqatlar davam etdirilmiş, onların tingçiliyi ilə məşğul olunmuşdur. ET Baytarlıq İnstitutu ilə K.İ.Skryabin adına Moskva Dövlət Baytarlıq Akademiyası və Ümumrusiya ET Patologiya İnstitutu arasında əməkdaşlıq əlaqələri mövcuddur.

Mövzunun aktuallığı. Aqrar sahənin modern inkişafında beynəlxalq əməkdaşlığın rolunun öyrənilməsi aktual hesab edilir.

Tədqiqatın məqsədi. Aqrar sahənin modern inkişafında beynəlxalq əməkdaşlığın rolunu və əsas faktorların öyrənilməsidir.

Tədqiqat obyektı. Aqrar sahə və onun inkişafı.

Tədqiqat metodu. Aqrar sahənin modern inkişafında beynəlxalq əməkdaşlığın rolunun öyrənilməsində analiz, sintez üsullarından istifadə edilib.

Açar sözlər: aqrar sahə, iqtisadiyyat, əməkdaşlıq, beynəlxalq əlaqə

Ədəbiyyat siyahısı:

1. Əlibəyov N.V. “Təsərrüfat subyektlərinin səmərəli fəaliyyətinin iqtisadi mexanizmi (monoqrafiya)”. Bakı nəş, 2014 s. 165-168
2. Qarayev İ.Ş. “Aqrar sferanın iqtisadiyyatı və idarə edilməsi”. Dərslik. Bakı İqtisad Universiteti nəş, 2011 s. 59-61
3. İbrahimov E.R. “Aqrar sahibkarlığın inkişafının iqtisadi problemləri (monoqrafiya)”. Gəncə, ADAU nəş., 2010 s. 143-146

РОЛЬ МЕЖДУНАРОДНОГО СОТРУДНИЧЕСТВА В СОВРЕМЕННОМ РАЗВИТИИ АГРАРНОГО СЕКТОРА

А.Гурбанова

Ф.Р.Зейналов

Азербайджанский Технологический Университет

farid.zevnalov@icloud.com

В статье исследуется роль международного сотрудничества в аграрной сфере.

THE ROLE OF INTERNATIONAL COOPERATION IN THE MODERN DEVELOPMENT OF THE AGRICULTURAL SECTOR

A.Gurbanova

F.R.Zeynalov

Azerbaijan Technological University

farid.zevnalov@icloud.com

The article explores the role of international cooperation in the agricultural sector.



РОЛЬ И РАЗВИТИЕ ИНФОРМАЦИОННЫХ ТЕХНОЛОГИЙ В ОБРАЗОВАНИИ

С.П.Абулова, Г.Н.Нагиева

Бакинский Славянский Университет

В наше время возрастает роль информационных технологий в образовании, и это обеспечивают всеобщую компьютеризацию как учащихся, так и преподавателей на уровне, позволяющем решать такие задачи, как:

- 1) обеспечение каждого участника учебного процесса интернет ресурсами
- 2) развитие единого информационного пространства образовательных заведений, то есть школ, ВУЗ в любое время обучения
- 3) создание, развитие и эффективное обеспечение управления информационными образовательными ресурсами, для эффективности знаний и работы учащихся и педагогов с возможностью повсеместного доступа.

Основная задача информационной технологии в образовании это- система научных знаний, а также методов и средств, которые используются для создания, передачи, сбора, хранения и обработки информации. Развитие информационной технологии в образовании предоставляет собой осуществимость изменения модели учебного процесса, а точнее переход от репродуктивного- метод учебной деятельности, осуществляемой по определенной схеме, то есть те знания и практические умения, которые были приобретены учащимися ранее- к креативной модели. Исследования показывают, что новые технологии должны брать основу у традиционной технологии, но при этом развиваться в ногу со современными информационными технологиями, так как эффективность полученного продукта будет высока, и будет ассоциировать в себе весь набор образовательных технологий. На сегодняшний день уже невозможно представить образование без современных информационных технологий, открывающих новые возможности образования, общения. К сожалению, в 21 веке не все учителя владеют навыками в области работы с новыми технологиями, весьма часто эти возможности не реализуются или реализуются не в соответствующей мере из-за отсутствия у учителей образования знаний и опыта работы с инновационными технологиями;

Из-за данной проблемы в настоящее время большинство учителей активно практикуются в умение использовать информационные технологии в преподавательских целях, стараясь совместить новые и старые методы обучения. Новые информационные технологии — это учебные презентации, видеоролики, слайд шоу, интерактивные доски и т.д.

«В 2007 году в Азербайджане Кабинетом Министров был принят документ "Национальный Куррикулум". Это новая система обучения, которая является новой и принципиально иной концепцией образования.

Программа Куррикулум предусматривает активное ведение урока, использования слайд шоу, видеороликов, интерактивные доски, презентации и т.д.

Это все ведет нас к теме данной статьи «информационные технологии в образовании». То есть постепенный переход от традиционной методики образования, обучения без использования каких-либо технологий к современному методу образования, обучения с использованием новых технологий. Пусть мы и перешли к новой системе образования, не все учителя обладали достаточным багажом знаний, как я писала ранее. Но со временем произошел частичный переход к современной методике с использованием различных технологий, благодаря которому повысился интерес к уроку у учащихся. На данный период многие учащиеся получают дистанционное образование - высшее образование, получение которого возможно через Интернет.

Как нам известно, 3 марта 2020-го года в Азербайджане объявили карантин в связи с пандемией «Коронавирус». Поэтому вся страна перешла на дистанционное обучение, это новый вид образования. У многих учителей возникли проблемы в переходе с традиционного урока к дистанционному. Использование компьютера показатель инновации, так как находясь дома вы получаете знания. Ранее это практика была не так актуальна. Но со временем все приняли данную платформу обучения, и для того, чтобы урок проходил более интересно, большинство учителей и учащихся стали демонстрировать презентации, видеоролики, что показало, что новые технологии обучения более интересно нынешним детям, а также более эффективны. Вскоре, презентации стали неотъемлемой частью урока, который демонстрируется изо дня в день не только на уроках информатики, но и на других уроках тоже.

Если сравнить традиционный урок, и урок с новыми инновационными технологиями, то мы поймем, что нынешняя система «Куррикулум» нас к этому вела. Так как многим учащимся интересен

Zəfər gününə həsr olunmuş “Pandemiya dövründə gənclərin tədqiqat problemləri”

mövzusunda respublikanın materialları

урок с различными презентациями, играми, а также урок с участием интерактивной доски. Весь класс принимает активное участие на уроке, а эффективность традиционных уроков спадает на нет. Самым необходимым ресурсом в наше время является интернет, благодаря которому учебный процесс более усовершенствовался и на данный момент, не сможет обойтись без него. Огромное количество материала на различные темы есть в интернете, что позволяет ученикам более обширно изучить интересные их темы, заниматься саморазвитием и самообразованием. Благодаря развитию социальных сетей, где у каждого есть своя страница, учителя и ученики могут общаться друг с другом, обсуждать домашнее задание. Главным преимуществом современной информационной технологии, к которой относится наглядность, графическое изображение, анимация, обработка и хранение данных, доступ к мировым информационным ресурсам, является возможность использования большого количества информации, развлечения, чем в традиционной технологии. За счёт развития современной информационной технологии, она должна стать фундаментом в процессе образования. Несмотря на то, что информационные технологии играют большую роль в образовании, мы не должны забывать, что ведущая роль всегда остаётся за учителем, а компьютер и другие гаджеты, являются дополнением и помощником как для учителя, так и для ученика. Компьютерная поддержка должна быть наиболее развита в учебных заведениях так как благодаря ей строится учебный процесс. Данная разработка должна быть продумана методически и обоснована научно.

Список литературы:

1. Информационные аспекты технологического процесса. [Электронный ресурс]. Режим доступа: <https://cyberleninka.ru/article/n/informatsionnye-aspekty-tehnologicheskogo-protssesa>
2. Современные информационные технологии в образовании. [Электронный ресурс]. Режим доступа: <http://charko.narod.ru/tekst/an5/2.html>
3. Статья. Информационные технологии в образовании. [Электронный ресурс]. Режим доступа: <https://nsportal.ru/shkola/raznoe/library/2017/09/01/statya-informatsionnye-tehnologii-v-obrazovanii>
4. [Электронный ресурс]. Режим доступа: <http://charko.narod.ru/tekst/an5/2.html> <http://regionplus.az/ru/articles/view/2019>
5. Эссе на тему: "Информационные технологии в образовании". [Электронный ресурс]. Режим доступа: <http://nargizagusamova96.blogspot.com/>

TƏHSİL TEXNOLOGİYALARININ TƏDRİS PROSESİNİN TƏKMİLLƏŞDİRİLMƏSİNDƏ ƏNƏMİYYƏTİ

S.P.Abulova, G.N.Nağıyeva
Baki Slavyan Universitetinin

Xülasə olaraq qeyd etmək lazımdır ki, müasir həyatımızı texnologiyasız təsəvvür etmək mümkün deyil. Materialı daha yaxşı başa düşməkdən tutmuş lazımi məlumatların axtarışına qədər onun böyük faydaları var. Kompüterlər təkcə həyatımızı asanlaşdırmır, həm də dərslərimizdə daha çox nailiyyətlər əldə etməyimizə kömək edir. Əgər sizin internetə çıxışınız varsa, sizi maraqlandıran istənilən məlumatı tapa bilərsiniz. Məktəbə və ya universitetə gedə bilməyən insanlar onlayn dərslərdə iştirak edib, evdə təhsil ala bilərlər. Dərslər təkcə tələbələr üçün deyil, həm də müəllimlər üçün daha rahat olur. Onların pulsuz onlayn resurslara çıxışı var və asanlıqla təqdimatlar hazırlaya və ya tələbələrinə videolar göstərə bilərlər. Sonda əlavə etmək istərdim ki, internet bəşər tarixinin ən mühüm ixtiralarından biridir, insanlar ondan düzgün istifadə etməyi bilməlidirlər.

Açar sözlər: internet, texnologiya, müəllimə, tələbə, dərslər, onlayn dərslər, təqdimatlar, kompüter, video dərslər

THE ROLE AND DEVELOPMENT OF INFORMATION TECHNOLOGY IN EDUCATION

S.P.Abulova, G.N.Nağıyeva
Baku Slavic University

In summary, it would be important to note that imagining our contemporary life without technology is impossible. It has enormous benefits, starting from better understanding the material and ending with searching the necessary data. Computers do not only make our life more convenient, they also help us achieve more in our studies. If you have an access to the internet, you can find any information you are interested in. People, who are not able to attend their schools or universities can take part in online lessons and study at home. Lessons become more convenient not only for students, but also for teachers. They have an access to free online resources and can easily prepare presentations or show videos to their students. In conclusion I would like to add that internet is one of the most important inventions in the human history, people just have to know how to use it properly.

Keywords: internet, technology, teachers, lessons, presentations, students, online lessons



КИСЛОТНЫЕ ДОЖДИ В УСЛОВИЯХ АНТРОПОГЕННОГО ВОЗДЕЙСТВИЯ

Э.А.Маммадов, А.Я.Маммедли

Азербайджанский Технологический Университет

elshad1952@mail.ru

Кислотными дождями принято называть любые атмосферные осадки (дождь, снег, град), содержащие какое-либо количество кислот. Наличие кислот приводит к снижению уровня pH. Водородный показатель (pH) – величина, отображающая концентрацию ионов водорода в растворах. Чем ниже уровень pH, тем больше ионов водорода в растворе, тем более кислой является среда. Для дождевой воды среднее значение pH равно 5,6. В случае, когда pH осадков меньше 5,6 – говорят о кислотных дождях. Соединениями, приводящими к снижению уровня pH осадков, являются оксиды серы, азота, хлористый водород и летучие органические соединения (ЛОС).

Причины кислотных дождей. Кислотные дожди по природе своего происхождения бывают двух типов: естественные (возникают в результате деятельности самой природы) и антропогенные (вызываются деятельностью человека). Основной причиной кислотных дождей является загрязнение атмосферы. Если лет тридцать назад в качестве глобальных причин, вызывающих появление в атмосфере соединений, «окисляющих» дождь, назывались промышленные предприятия и тепловые электростанции, то сегодня этот список дополнился автомобильным транспортом.

Теплоэлектростанции и металлургические предприятия «дарят» природе около 255 млн. тонн оксидов серы и азота. Антропогенными источниками оксидов серы являются предприятия, производящие серную кислоту и перерабатывающие нефть.

Выхлопные газы автомобильного транспорта – 40% оксидов азота, попадающего в атмосферу.

Основным источником ЛОС в атмосфере, конечно, являются химические производства, нефтехранилища, бензозаправки и бензоколонки, а также различные растворители, применяемые как в промышленности, так и в быту. С точки зрения химии в том, что образуются кислотные дожди, ничего сложного и непонятного нет. Оксиды, попадая в атмосферу, реагируют с молекулами воды, образуя кислоты. Оксиды серы, попадая в воздух, образуют серную кислоту, оксиды азота – азотную. Следует учитывать и такой факт, что в атмосфере над крупными городами всегда держатся частицы железа и марганца, выступающие катализаторами реакций. Поскольку в природе существует круговорот воды, то вода в виде осадков рано или поздно попадает на землю. Вместе с водой попадает и кислота.

Последствия кислотных дождей. Термин «кислый дождь» впервые появился во второй половине XIX века и был введен в употребление британским химиком, занимавшимся вопросами загрязнения Манчестера. Им было замечено, что существенные изменения в составе дождевой воды вызываются парами и дымом, попадающими в атмосферу в результате деятельности предприятий. В результате проведенных исследований было обнаружено, что кислотные дожди вызывают обесцвечивание тканей, коррозию металла, разрушение стройматериалов и приводят к гибели растительности. Прошло около ста лет, прежде чем ученые всего мира забили тревогу, говоря о вредном воздействии кислотных дождей. Данная проблема впервые была поднята в 1972 году на конференции ООН, посвященной окружающей среде.

Вредное воздействие на растительность. Кислотные дожди действуют на растительный покров прямо и косвенно. Прямое воздействие происходит в высокогорных районах, где кроны деревьев оказываются в прямом смысле погруженными в кислотные облака. Излишне кислая вода разрушает листья и ослабляет растения. Косвенное воздействие происходит за счет снижения уровня питательных веществ в почве и, как следствие, увеличение доли токсичных веществ.

Zəfər gününə həsr olunmuş “Pandemiya dövründə gənclərin tədqiqat problemləri”

mövzusunda respublikanın materialları

Разрушение творений рук человека. Фасады зданий, памятники культуры и архитектуры, трубопроводы, машины – все подвергается воздействию кислотных дождей. Было проведено много исследований, и все они говорят об одном: за последние три десятилетия процесс воздействия кислотных дождей значительно вырос. В результате под угрозой оказываются не только мраморные скульптуры, витражные стекла старинных зданий, но и изделия из кожи и бумаги, имеющие историческую ценность.

Здоровье человека. Сами по себе кислотные дожди не оказывают непосредственного воздействия на здоровье человека – попав под такой дождь или поплавав в водоеме с подкисленной водой, человек ничем не рискует. Угрозу для здоровья представляют соединения, которые образуются в атмосфере из-за попадания в нее оксидов серы и азота. Образующиеся сульфаты переносятся воздушными потоками на значительные расстояния, вдыхаются многими людьми, и, как показывают исследования, провоцируют развитие бронхитов и астмы. Другим моментом является то, что человек питается дарами природы, гарантировать нормальный состав продуктов питания могут не все поставщики.

Решение проблемы. Поскольку данная проблема носит глобальный характер, то и решить ее можно только сообща. Реальным выходом будет сокращение выбросов деятельности предприятий, как в атмосферу, так и в воду. Вариантов решения всего два: прекращение деятельности предприятий либо установка дорогостоящих фильтров. Есть и третье решение, но оно только в перспективе – создание экологически безопасных производств.

Слова о том, что каждый человек должен осознавать последствия своих поступков, давно набили оскомину. Но и с тем, что поведение общества складывается из поведения отдельных индивидуумов, не поспоришь. Сложность состоит в том, что человек в вопросах экологии привык отделять себя от человечества: воздух загрязняют предприятия, токсичные отходы попадают в воду из-за недобросовестных фирм и компаний. Они – это они, а я – это я.

Бытовые аспекты и индивидуальные пути решения проблемы

Строго соблюдать правила утилизации растворителей и других веществ, содержащих токсичные и вредные химические соединения.

Список литературы:

1. В. А. Исидоров, Экологическая химия: Учебное пособие для вузов. – СПб:Химиздат, 2001. 304с.:ил. Санкт-Петербург
2. <https://econet.ru/articles/62188-kislotnye-dozhdi-ih-prichiny-i-posledstviya>
3. thepresentation.ru

ANTROPOGEN TƏSİR ALTINDA TURŞU YAĞIŞLARI

E.A.Məmmədov, A.Y.Məmmədli

Azərbaycan Texnologiya Universiteti

elshad1952@mail.ru

Yağış suyu üçün orta pH dəyəri 5, 6-dır. Yağıntının pH-ı 5,6-dan az olduqda, turşuyağışından danışılır. Çöküntülərin pH səviyyəsinə əsaslanaraq birləşmələr kükürd, azot, hidrogen xlorid oksidləri və üzvi birləşmələrdir.

ACID RAIN UNDER ANTHROPOGENIC IMPACT

E.A.Mammadov, A.Y.Mammadli

Azerbaijan Technological University

elshad1952@mail.ru

For rain water the average pH value is 5,6. In the case when the pH of precipitation is less than 5,6 they are called acid rain. The compounds that lower the 5,6 level of sediments are oxides of sulfur, nitrogen, hydrogen chloride and organic compounds.



EKOLOGIYA VƏ ƏTRAF MÜHİTİN MÜHAFİZƏSİ SİSTEMİNDƏ RİSKLƏRİN İDARƏ EDİLMƏSİ

dos. C.N.İsmayılov

S.S.Allahverdiyev

Azərbaycan Texnologiya Universiteti

sahilayev1@mail.ru

Ətraf mühit riski aradan qaldırılmazsa və eyni zamanda azaldılmazsa təmizləmə xərcləri, hüquqi ödənişlər, itirilmiş iş vaxtı, cərimələr və cinayət ittihamları ilə üzləşə bilərsiniz.

Bütün müəssisələr fəaliyyətlərinin çirklənmə və ya tullantılardan insan sağlamlığına və ətraf mühitə yarada biləcəyi riskləri idarə etməlidir.

Riskin strukturlaşdırılmış şəkildə idarə edilməsi müəssisələrə kömək edir:

- havaya, quruya, suya və yeraltı sulara təsir edə biləcək riskləri, habelə səs-küyün vurduğu zərərləri daha yaxşı müəyyən etmək, qiymətləndirmək və nəzarət etmək.
- insan sağlamlığına və ətraf mühitə dəyən zərərin qarşısının alınması.
- ətraf mühit üzrə öhdəliklərə əməl edilməsi.
- cəmiyyətin gözləntilərini qarşılamaq.

Ümumi ətraf mühit öhdəliyinə əsasən, sizin məsuliyyətli olmalısınız:

- ❖ risklərinizi anlayın və qiymətləndirin.
- ❖ mümkün qədər onları aradan qaldırın və ya azaldın.

Riski necə idarə etmək olar?

Riskin idarə olunmasına yanaşmanız fəaliyyətinizin miqyasından və onların nə qədər mürəkkəb olduğundan asılı olacaq. Bu, həm də idarə etməli olduğunuz risk növlərindən asılıdır. Bəzi biznes fəaliyyətləri çirklənməyə səbəb olma riski azdır. Onların insan sağlamlığına və ətraf mühitə zərər vurma potensialı azdır. Məsələn, onlar normal zibil qutularına düşə bilən az miqdarda tullantı istehsal edə bilirlər. Aşağı riskli fəaliyyətləri olan müəssisələrə aşağıdakılar daxildir:

✚ mağazalar, ofislər, kafelər, barlar, apteklər.

Bəzi bizneslər qanuna riayət etmək üçün sadəcə əsas addımlar atmalı ola bilər. Riski idarə etdiyinizi göstərmək üçün əsas addımlara aşağıdakılar daxildir:

- ✓ tullantıları çıxarın
- ✓ ətrafı təmiz saxlayın
- ✓ zibil və kimyəvi maddələri ekologiya və ətraf mühitdən uzaq tutun.

Biznes fəaliyyətləriniz aşağı risklidir, nə etməli olduğunuz barədə daha çox məlumat əldə edin. Bəzi müəssisələr insan sağlamlığı və ətraf mühit üçün orta və yüksək riskli fəaliyyətlərlə məşğul olurlar. Onlar bu riskləri aradan qaldırmaq və ya azaltmaq üçün əlavə addımlar atmalıdırlar. Orta və yüksək riskli fəaliyyətlərə aşağıdakılar daxildir:

- mayelərin idarə edilməsi və saxlanması
- kimyəvi maddələrin atılması
- tullantıların qəbulu, saxlanması və təmizlənməsi
- sənaye tullantılarının boşaldılması.

Torpağı, yeraltı suları, yerüstü suları və havanı çirkləndirmək riskindən qaçmaq üçün bu fəaliyyətləri düzgün idarə etməlisiniz. Orta və yüksək riskli fəaliyyətləri olan müəssisələr risklərin idarə edilməsi prosesinə nəzarət olunmalıdır.

Zəfər gününə həsr olunmuş “Pandemiya dövründə gənclərin tədqiqat problemləri”

mövzusunda respublikanın materialları

Mövzunun aktuallığı. Biznes fəaliyyətləri risklidir, nə etməli olduğunuz barədə daha çox məlumat əldə edin və risklərin qarşısını alın.

Tədqiqatın məqsədi. Bizneslərin insan sağlamlığına və ətraf mühitə zərərin qarşısını almaq üçün necə işləyə biləcəyinin öyrənilməsi.

Tədqiqat obyektı. Ətraf mühitin mühafizəsi sistemində risklərin idarə edilməsi.

Tədqiqat metodu. Ekoloji riskin idarə edilməsi metodları.

Açar sözlər: ətraf mühit, risk, risklərin idarə edilməsi

Ədəbiyyat siyahısı:

1. Məmmədov R., Məmmədli V. Ətraf mühitin qorunması statistikası. Bakı, Azərbaycan Dövlət Universitetinin Nəşriyyatı, 2003
2. Məmmədov Q., Xəlilov M. Ekologiya və ətraf mühitin mühafizəsi. Elm. Bakı, 2005
3. <https://www.epa.vic.gov.au/for-business/how-to/manage-environmental-risk>
4. <https://www.epa.gov/risk/ecological-risk-assessment>

УПРАВЛЕНИЕ РИСКАМИ В СИСТЕМЕ ЭКОЛОГИИ И ОХРАНЫ ОКРУЖАЮЩЕЙ СРЕДЫ

доц. Дж.Н.Исмаилов

С.С.Аллахвердиев

Азербайджанский Технологический Университет

sahilayev1@mail.ru

Если экологический риск не будет устранен и в то же время уменьшен, вы можете столкнуться с расходами на уборку, судебными издержками, потерей рабочего времени, штрафами и уголовными обвинениями.

RISK MANAGEMENT IN THE SYSTEM OF ECOLOGY AND ENVIRONMENTAL PROTECTION

dos. J.N.Ismayilov

S.S.Allahverdiyev

Azerbaijan Technological University

sahilayev1@mail.ru

If the environmental risk is not eliminated and at the same time reduced, you may face cleaning costs, legal fees, lost working hours, fines and criminal charges.



ÖLKƏ İQTİSADİYYATINDA REGIONLARIN ÖNƏMİ VƏ DAVAMLI İNKİŞAF STRATEGİYASI

A.T.Əsgərov

Azərbaycan Texnologiya Universiteti

arzu.asgarov96@gmail.com

Aparılan tədqiqatlar və araşdırmalar göstərir ki, regionların mövcudluğu ölkə iqtisadiyyatında mühüm prioritetə çevrilən əsas inkişaf istiqamətlərinin reallaşdırılmasını sürətləndirən əsas amillərdən biridir. Bu cür önəmli istiqamətlərdən biri məhz elə ölkənin regionları arasında iqtisadiyyatın diversifikasiyasıdır. Regionların inkişafını sürətləndirmək və stimullaşdırmaq üçün dövlətin qəbul etdiyi proqramlar və qərarlar bu sahənin ölkə siyasətinin prioritetlərindən biri olduğunu göstərir. Belə ki, regional proqramlar və layihələr vasitəsilə bölgələrdə iqtisadiyyatın differensial şəkildə ayrı-ayrı sahələrini geniş inkişaf etdirmək mümkün olur.

İqtisadiyyatda “region” anlayışı böyük şəhərdəki kiçik rayondan başlayaraq qitənin böyük bir hissəsinə kimi ən müxtəlif ölçüyə malik ərazini adlandırmaq üçün istifadə olunur. Çox zaman region bu və ya digər milli dövlətin müəyyən hissəsi ilə əlaqələndirilir. Həmçinin tədqiqatçılar hesab edirlər ki, dünyanın bircins xüsusiyyətlərə və müəyyən sərhədlərə malik hissəsi kimi region yalnız dövlətin deyil, həmçinin global sistemin bir hissəsidir. Regionların mahiyyətini və önəmini göstərən bir çox məqsədlər vardır. Bunlara misal olaraq:

1. Dövlət ərazi və özünüidarəetmə aparatını ölkə daxilində bölüşdürmək və idarəetməni reallaşdırmaq.
2. İqtisadi baxımdan istehsalın ixtisaslaşması istiqamətlərini müəyyən etmək, regionlararası mədəni-iqtisadi əlaqələri və məhsuldar qüvvələri səmərəli təşkil etmək,
3. İqtisadi baxımdan xarici siyasətin reallaşdırılmasında və ölkənin beynəlxalq maraqlarının təmin olunmasında çevik şəkildə fəaliyyət göstərmək.

Regionların davamlı və dayanıqlı inkişaf etdirilməsinin mahiyyəti ilk dəfə 1972-ci ildə “Ətraf mühit problemləri məsələləri” ilə bağlı “Birləşmiş Millətlər Təşkilatının” konfransı keçirilmişdir. Birləşmiş Millətlər Təşkilatının gündəmində əsas məslə kimi müzakirə olunması və 100 illik strateji planların hazırlanmasında buradan irəli gəlir. Yaranmış sosial, ekoloji və iqtisadi problemlər strateji planlarla həll edilməsinə baxmayaraq hələdə mövcudluğunu davam etdirir. Davamlı inkişaf müxtəlif yollarla reallaşdırılmasına baxmayaraq, əsas etibarilə praktikada üç istiqamətdə aparılır: iqtisadi, sosial və ekoloji. “Davamlılıq” və “Dayanıqlılıq” terminlərinə artıq global dünyamızda tez-tez rastlaşırıq. Məhdud resursların mövcudluğu və həll edilməsi lazım olan sosial, ekoloji və iqtisadi problemlərin var olması, bu məsələlərə kompleks yanaşmaya ehtiyac olduğunu əks etdirir. Davamlı inkişaf konsepsiyası qeyd edilən bu üç istiqamətə əsaslanır.

Ölkəmizə gəldikdə isə, artıq Azərbaycan Respublikasında regionların sosial-iqtisadi inkişafı üçün proqram mexanizmi yaradılmışdır. Bu proqramlarda konkret problemlərin həllində mərkəzi hakimiyyət orqanları ilə yanaşı digər yerli təsərrüfat subyektləri də iştirak edir. Son illərdə Azərbaycanda onlarla müxtəli sosial inkişaf proqramları, o cümlədən təhsilin inkişafı istiqamətində, qaçqın və məcburi köçkünlərin sosial problemlərinin həllinə yönəlmiş, yoxsulluğun azaldılması istiqamətində, müxtəlif institusional proqramların həllinə yönəldilmiş proqramlar, regional və respublika əhəmiyyətli kompleks proqramlar qəbul olunmuşdur.

Ədəbiyyat siyahısı:

1. «Azərbaycan Respublikası regionlarının sosial-iqtisadi inkişaf Dövlət proqramı» (2014-2018-cü illər) haqqında Azərbaycan Respublikası Prezidentinin Fərmanı. Bakı, 2014

Zəfər gününə həsr olunmuş “Pandemiya dövründə gənclərin tədqiqat problemləri”

mövzusunda respublikanın konfransının materialları

2.V.S.Əyyubov, F.Ə.Məmmədov, R.R.Əliyev Regional idarəetmə. Gəncə-Mingəçevir 2013

3.Ə.X. Nuriyev Regional siyasət və idarəetmənin əsasları. Bakı. Elm 2007

4.<https://poletaevsky.ru/az/decor/upravlenie-regionom-v-sisteme-rynochnyh-otnoshenii-teoreticheskie-osnovy/>

5.<http://ikisahil.az/post/286722-regionlarin-inkishafi-dovlet-siyasetinin-esas-prioritetlerindendir>

THE IMPORTANCE OF REGIONS IN THE COUNTRY'S ECONOMY AND SUSTAINABLE DEVELOPMENT STRATEG

A.T.Askerov

Azerbaijan Technological University

arzu.asgarov96@gmail.com

The region is larger than the city and a small part of the country. One of the most widely defined concepts of sustainable development is the constant positive change in the country's structural units. There are three elements of the sustainable development process, and they are implemented simultaneously in the development process of countries. These elements; Economic Development, Social Development, Environmental Development.

ЗНАЧЕНИЕ РЕГИОНОВ В ЭКОНОМИКЕ СТРАНЫ И СТРАТЕГИИ УСТОЙЧИВОГО РАЗВИТИЯ

А.Т.Аскеров

Азербайджанский Технологический Университет

arzu.asgarov96@gmail.com

Область больше, чем город и небольшая часть страны. Одним из наиболее широко определяемых понятий устойчивого развития является непрерывное позитивное изменение структурных единиц страны. Существует три элемента процесса устойчивого развития, и они реализуются одновременно в процессе развития стран. Эти элементы; экономическое развитие, социальное развитие и экологическое развитие.

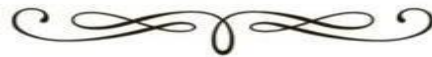

TƏHSİLDƏ MULTI-MEDIA TEXNOLOGİYALARININ TƏDBİQİ

G.Ə.Daşıyeva

Azərbaycan Texnologiya Universiteti

gultacdasiyeva@gmail.com

Multimediaların tətbiqi üzrə bütün xarici layihələr və yerli tədqiqatlar yeni didaktik vasitənin yüksək maarifləndirici potensialına şahidlik edir. Amma vurğulanır ki, multimediaların tətbiqiylə tədris prosesinin lazımlı təşkilatını yoxluğu onun imkanlarının reallaşdırmasını çətinləşdirir. Təhsildə informasiya texnologiyaları rolunun anlaması üçün bu anlayışın mahiyyətini anlamaq lazımdır. İnformasiya texnologiyası haqqında danışarkən, bəziləri müəyyən elmi istiqaməti nəzərdə tuturlar bəziləri isə informasiyayla işin konkret üsulunu: bu üsullar və informasiya resurslarıyla işin vasitələri haqqında biliklərin məcmusu, üsul və yığının, emalın və araşdırılan obyekt haqqında yeni məlumatların alınması üçün informasiyanın ötürülməsinin vasitələri.

Hansısa bir mənada bütün pedaqoji texnologiyalar (üsullar kimi anlananlar) informasiyadır, çünki tədris-tərbiyəvi proses həmişə pedaqoqun və öyrədilənlərin arasında informasiya mübadiləsiylə müşayiət olunur. Amma müasir anlamada təhsilin informasiya texnologiyası – bu xüsusi üsullardan informasiyayla iş üçün proqram və texniki vasitələrdən (kino, audio - və videosredstva, kompüterlər, telekommunikasiya vasitələri) istifadə edən pedaqoji texnologiyadır.

Beləliklə, təhsilin informasiya texnologiyası biliklərin (pedaqoqun fəaliyyətləri) ötürülməsinin yeni imkanlarının yaradılması üçün informasiya texnologiyalarının proqramı kimi anlamaq lazımdır. Burada biliklərin (öyrədilənin fəaliyyətləri) qavranmağı, təhsilin keyfiyyətinin qiymətləri (qiymətləndirilmələri) və sözsüz, tədris-tərbiyəvi prosesin gedişində öyrədilənin şəxsiyyətinin hərtərəfli inkişafı nəzərdə tutulur. Amma təhsilin informasiyalandırmasının əsas məqsədi "öyrədilənlərin informasiya cəmiyyəti şəraitində həyat fəaliyyətinin məişət, ictimai və peşəkar sahələrində dəyərli və effektiv iştiraka hazırlığından" ibarətdir.

Təhsildə informasiya texnologiyalarının tətbiqi sahəsində sisteməlik tədqiqatlar daha çox qırx il aparılır. Təhsil sistemi həmişə ən geniş təyinatlı proqram məhsullarına əsaslanan informasiya texnologiyalarını tədris prosesində tətbiq etməyə çalışmışdır.

Təhsil informasiya texnologiyasında istifadə olunan proqram təminatı bir neçə kateqoriyaya bölmək olar: öyrədən, nəzarət edən və məşq sistemləri, informasiya axtarış üçün sistemlər, modelləşdirmə proqramları, mikrodünyalar, idrak xarakterinin instrumental vasitələri, universal xarakterin instrumental vasitələri, kommunikasiyaların təminatı üçün instrumental vasitələr. Tədris üçün kompüter vasitələrinin yaranması təhsilin proqramlaşdırılması ideyası əsasında baş verdi. Hal-hazırda bir çox təhsil müəssisələrində müxtəlif tədris sahələri üzrə avtomatlaşdırılmış öyrədən sistemlərdən (AÖS) istifadə olunur. AÖS təhsil prosesini idarə edən tədris metodik materiallarının (nümayişlər, nəzərilər, praktiklər, nəzarət edənlər) kompleksini və kompüter proqramlarını özünə daxil edir.

Təhsil sahəsində, xüsusilə Windows əməliyyat sistemi gəlişi ilə, yeni imkanlar açıldı. Onlardan ən əsası interaktiv proqramlarda dialoq ünsiyyətinin və qrafiklərin (şəkillər, sxemlər, diaqramlar, cizgilər, xəritələr, şəkillər) geniş istifadəsinin mümkünlüyü oldu. Tədris sahəsində kompüter sistemlərində qrafik illüstrasiyaların tətbiqi yeni səviyyədə öyrədilənə məlumatı ötürməyə və onun anlamasını yaxşılaşdırmağa icazə verir. Qrafikadan istifadə edən tədris proqram məhsulları intuisiya, bədii düşüncə kimi əhəmiyyətli keyfiyyətlərin inkişafına imkan yaradır.

İngilis dilindən tərcümədə multimediyaya – çoxkomponentli mühit adlanır, hansı ki, dialoq rejimində mətndən, qrafikadan, videodan və multiplikasiyadan istifadə etməyə və bununla tədris prosesində kompüterin tətbiq edilmə sahələrini genişləndirməyə icazə verir. Öyrədilənə təsviri sıra, bədii düşüncə daxil olmaqla, bütöv təklif edilən materialı qəbul etməyə kömək edir. Nəzəri və nümayiş materiallarını birləşdirmək imkanı meydana çıxır.

ПРИМЕНЕНИЕ МУЛЬТИМЕДИЙНЫХ ТЕХНОЛОГИЙ В ОБРАЗОВАНИИ

А.Г.Дашиева

Азербайджанский Технологический Университет

gultacdasiyeva@gmail.com

Все зарубежные проекты и отечественные исследования по применению мультимедийных средств, свидетельствуют о высоком образовательном потенциале нового дидактического средства. Однако подчеркивается, что отсутствие необходимой организации учебного процесса с его применением затрудняет реализацию его возможностей.

USING MULTIMEDIA TECHNOLOGY IN EDUCATION

Ə.G.Dashieva

Azerbaijan Technological University

gultacdasiyeva@gmail.com

All foreign projects and local studies on the use of multimedia, testify to the high educational potential of the new didactic tool. However, it is emphasized that the lack of necessary organization of the educational process with its use makes it difficult to implement its capabilities.



MEYVƏ BAĞLARINDA ŞƏRQ MEYVƏYƏYƏNİ ƏLEYHİNƏ LƏGVEDİCİ MÜBARİZƏ TƏDBİRLƏRİ

N.N.İsmailzadə, Y.X.İsgəndərzadə

Azərbaycan Texnologiya Universiteti

Respublikamızda ərzaq təhlükəsizliyinin təmin edilməsi məsələlərindən biri də kənd təsərrüfatında keyfiyyətli meyvə sortlarının yaradılması və məhsuldarlığının artırılmasından ibarətdir. Azərbaycanda, qədim bağçılıq ənənələrinə malik Respublikanın müxtəlif bölgələrində qiymətli meyvə ağacları becərilir. Belə ki, yeni və xalq seleksiyaçıları tərəfindən yaradılmış, böyük təsərrüfat əhəmiyyətli çəyirdəkli meyvə sortlarından ibarət meyvə bağlarının sahəsi ildən-ilə artırılır. Bu tədbirlər kompleksində və meyvə ağaclarının ziyan verən həşəratların aşkar edilməsi və onlara qarşı səmərəli mübarizə tədbirlərinin aparılması təsərrüfat əhəmiyyətli məsələlərdən biri hesab olunur.

Azərbaycanın Gəncə -Qazax bölgəsinin tumlu və çəyirdəkli meyvə bağlarında daxili karantin obyektini hesab olunan şərqi meyvəyeyəni əleyhinə ləgvedici mübarizə tədbirləri kompleksinə aid məlumatlar qeyd edilir. Şərqi meyvəyeyəni (demək olar ki, tumlu və çəyirdəkli meyvə bitkilərinin meyvə və tumurcuqlarına zərər verən təhlükəli zərərvericidir. Yayılma ərazilərində məhsulun 50-dən 100% -ə qədərini məhv edə bilər.

Şərqi meyvəyeyəni - **Grapholita molesta (Busck,1916) (Lepidoptera: Tortricidae)** - tumlu və çəyirdəkli meyvə ağaclarının ən təhlükəli və qorxulu ziyanvericiləridir. Avropa faunasında, meyvəyeyənlərin 7 cinsə daxil olan 176 növü yayılmışdır ki, onlardan da Azərbaycan faunasında, eləcə də Qərbi bölgəsində ən geniş yayılanı alma, armud şərqi və gavalı meyvəyeyənlərdir.

Ölkəmizdə karantin obyektini hesab olunan bu növ tumlu və çəyirdəkli meyvə bitkilərinə zərər verir. Zərərverici qərbi bölgəsi şəraitində beş nəsilə inkişaf edir. Ziyanlı fazası tırtıllar fazasıdır. Zərərverici böyük mənfi təsərrüfat əhəmiyyətinə malik olmaqla, təsərrüfatlarda becərilən alma, armud, heyva, şaftalı, ərik və gavalı bitkilərinin zəif və meyvələrini zədələyirlər. [7].

Şərqi meyvəyeyənin zərərli fəaliyyətini öyrənmək məqsədilə və onun əleyhinə qarşı səmərəli mübarizə tədbiri hazırlamaq Gəncə -Qazax bölgəsində yerləşən meyvə bağlarında tədqiqat işləri aparılmışdır. Zərərverici əleyhinə müxtəlif mübarizə tədbirləri və eləcə də fərqli siniflərdən olan kimyəvi preparatlar sınaqdan keçirilmiş və onların mübarizə sistemində istifadəsi və tətbiq vaxtları müəyyənləşdirilmişdir. Preparatların bioloji səmərəlilikləri metodikaya əsasən öyrənilmişdir. Kimyəvi preparatlarla mübarizə vaxtları feromonlu tələlər, fenoloji monitorinqlərin nəticələri cəmləşdirilərək təyin edilmişdir.

Şərqi meyvəyeyənin zərərli fəaliyyəti təkcə meyvələri zədələməklə bitmir. Eyni zamanda o, birillik zoğları da zədələyərək, bitkinin böyümə və inkişafına böyük mənfi təsir göstərir [1]. Bu hal şərqi meyvəyeyəninə münasibətdə sayılan şaftalı ağaclarında daha aydın şəkildə özünü büruzə verir.

Aparılan tədqiqatlar göstərir ki, şərqi meyvəyeyəninin I nəsil tırtıllarının inkişafı dövründə, şaftalı zoğlarının və meyvələrin onlar tərəfindən zədələnmişdir. Zədələnmə dərəcəsi iri meyvə bağları ilə yanaşı, kiçik təsərrüfatlarda (həyətyanı sahələrdə) da öyrənilmişdir. Məlum olmuşdur ki, I nəsil tırtılları qidanın azlığı təşkil etdiyi üçün kiçik təsərrüfatlarda şaftalı zoğlarının, gavalının, əriyin, albalının və gilə üzümünün zədələyib inkişafdan saxlaya bilməmişdir. Zərərvericinin II nəslinin zərərli inkişaf fazası (tırtılların) olduğu dövrdə birillik zoğlar odunlaşmaya başlayırlar və eyni zamanda zərərverici tərəfdən şaftalı zoğlarının və meyvələri zədələyə bilməsi müşahidə olunur. Zərərvericinin digər nəsiləri zoğları və eyni zamanda tumlu meyvələrinədə əhəmiyyətli dərəcədə ziyan vurmuşlar.

Aparılan hesablamalara əsasən şərqi meyvəyeyəninin tırtılları ərik ağaclarına, tez yetişən şaftalı sortlarına və heyva ağacına zərər vermişlər. Şərqi meyvəyeyəni şaftalı və armud meyvəyeyəninə çox oxşadığı üçün bağbanlar və fermerlər onu tanımaqda çətinlik çəkirlər.

Şərqi meyvəyeyəninə qarşı digər mübarizə ilə yanaşı kimyəvi mübarizə elementlərindən istifadə etməyi məqsəduyğun hesab etmişik. Zərərvericilərin kimyəvi preparatlara qarşı rezistentliyin yaranması məqsədi ilə müxtəlif siniflərdən olan (fosforüzvi, pretroid və neonikotinoidlər) siniflərindən olan preparatlar sınaqdan keçirilmişdir və meyvə bağlarında bu kimyəvi preparatların meyvəyeyənə qarşı sınaqları yaxşı nəticə vermişdir. Zərərverici əleyhinə aparılan mübarizə sistemində dərmanlamalarda fosforüzvi (Bi-58 Noviy), pretroid (Karate Zeon) və neokotinoidlərdən (Konfidor Ekstra və Artara) növbəli şəkildə istifadə

**Zəfər gününə həsr olunmuş “Pandemiya dövründə gənclərin tədqiqat problemləri”
mövzusunda respublikonun fransız materialları**

olunmuşdur.

Aparılan tədqiqat zamanı növün geniş yayıldığı müəyyən olunmuşdur. Həşəratın 2-3 nəsillərinin inkişafı dövründə tumlu və cəyirdəklilə meyvə bağlarında ağacların ziyanverci tərəfindən zədələnmələri müəyyən edilmişdir. Sınanan preparatların icərisində sistem təsirli neokotinoidlər sinifdən olan preparata daha çox yer ayırmaq olar. Sınanan insektisidlər icərisində sistem təsirli neonikotinoidlər səmərəlilikləri ilə seçilmişlər.

Açar sözlər: Şərq meyvəyeyəni, gavalı meyvəyeyəni, alma meyvəyeyəni, kəpənək, yumurta, imaqo, tirtıl, fauna

Ədəbiyyat siyahısı:

1. Атанов Н.М., Жимерикин В.Н. Восточная плодовая жорка *Grapholita molesta* (Busck): 78 лет карантинному статусу вредителя // Карантин растений, наука и практика, 2013, № 1 (3), с. 6-9
2. Сəfərov Y.M., Mustafayeva E.F. Azərbaycan zooloqlar cəmiyyətinin əsərləri cild 7 №2 Bakı 2015
3. Енукидзе Н.А. - Экологические и биологические особенности восточной плодовой жорки в условиях Черноморского побережья Кавказа. Канд. Дисс. Сухими, 1984
4. Джафаров И.Г. - Фитотерапия (химическая защита растений). Баку Эльм, 2002
5. Третьяков Н.Н., Митюшев И.М. Карантинные вредители: идентификация, биология, фитосанитарные меры борьбы. Изд. РГАУ - МСХА им. К.А. Тимирязева, 2010. 93 с
6. Рябчинская Т.А. и Харченко Г.Л. Инсектициды в саду // Журн. Защита и карантин растений, № 5. 2002, ст. 51-52
7. Самедов И.И. Восточная плодовая жорка в Азербайджане. Журн Садоводство, виноградарство виноградоство и виноделие в Молдавии. Кишинев, 1970
8. Абдуллаев С.Г., Порхоменко А.А. и др. Вредители и болезни плодовых культур в Азербайджане и меры борьбы с ними. - Баку: Изд-во Заман, 1996. - 312 с
9. Хəlilov В.В. Azərbaycanda meyvə ağaclarının başlıca zərərvericiləri və onlarla mübarizə tədbirləri. - Gəncə: "Pirsultan", 2002
10. Сəfərov Y.M., Mustafayeva E.F. Şərq meyvəyeyəni və ona qarşı mübarizə tədbirləri. Azərbaycan Zooloqlar Cəmiyyətinin Əsərləri, cild 7, № 2, Bakı, 2015, s.27-31
11. Моисеева З.А. Восточная плодовая жорка. Колос, М.: 1973

МЕРЫ ЗАЩИТЫ РАСТЕНИЙ ПО БОРЬБЕ С ВОСТОЧНОЙ ПЛОДОВОЙ ЖОРКОЙ В ПЛОДОВЫХ САДАХ.

Н.Н.Исмаилзаде, Е.Х.Искендерзаде

Азербайджанский Технологический Университет

Восточная плодовая жорка - *Grapholita molesta* (Busck, 1916) (Lepidoptera: Tortricidae) повреждает в основном побеги и плоды плодовых деревьев, но больше всего предпочитает персик, айву и грушу. Особенно вред наносит при совместном выращивании персика и айвы. Проведенные опыты испытанных препаратов показали, что наиболее эффективным средством для защиты персикового сада от восточной плодовой жорки является препарат из класса неокотиноиды. В европейской фауне распространено 176 видов плодовой жорки, принадлежащих к 7 родам, из которых наиболее распространены в фауне Азербайджана, а также в Западном регионе - плодовая жорка яблочки, персика, груши и сливы.

Ключевые слова: восточная плодовая жорка, сливовая плодовая жорка, яблонная плодовая жорка, бабочка, яйцо, имаго, гусеница, фауна

CROP PROTECTION MEASURES TO COMBAT THE GRAPHOLITA MOLESTA BUSCK IN ORCHARDS

N.N.Ismailzade, Y.Kh. İsgandarzada

Azerbaijan Technological University

It should be noted that the *Grapholita molesta* (Lepidoptera: Tortricidae) mainly damages the shoots and fruits of trees, and most of all it affects peach, quince and pear. It becomes especially harmful to the joint cultivation of peach and quince. The conducted experiments of the tested insecticide showed that the most effective remedy for protecting the peach orchard from the *Grapholita molesta* is neonicotinoid insecticides. In the European fauna, there are 176 species of codling moth belonging to 7 genera, of which the most common in the fauna of Azerbaijan, as well as in the Western region is codling moth that damages apples, peaches, pears and plums.

Key words: *Grapholita molesta* Busck, *Grapholita funebrana*, codling moth (Latin - *Cydia pomonella*), butterfly, eggs, larva, imago, fauna





www.journal.uteca.edu.az

Azərbaycan Texnologiya Universiteti, Ünvan : AZ2011 Gəncə şəhəri Şah İsmayıl

Xətai prospekti, 103, Tel: +994 22 257 56 29; E-mail: info@uteca.edu.az ;

Veb: www.uteca.edu.az